

МИНИСТЕРСТВО ОБРАЗОВАНИЯ И НАУКИ РОССИЙСКОЙ ФЕДЕРАЦИИ
Федеральное государственное бюджетное образовательное учреждение
высшего образования
«Магнитогорский государственный технический университет им. Г.И. Носова»



ТВЕРЖДАЮ:
Директор института ММиМ
А.С.Савинов
«20» января 2017 г.

РАБОЧАЯ ПРОГРАММА ДИСЦИПЛИНЫ
ЗАЩИТА ИНТЕЛЛЕКТУАЛЬНОЙ СОБСТВЕННОСТИ

Специальность
15.05.01 Проектирование технологических машин и комплексов

Специализация
Проектирование металлургических машин и комплексов

Уровень высшего образования – специалитет

Форма обучения
Очная

Институт	Металлургии, машиностроения и материалобработки
Кафедра	Проектирования и эксплуатации металлургических машин и оборудования
Курс	5
Семестр	9

Магнитогорск
2017 г.

Рабочая программа составлена на основе ФГОС ВО по направлению подготовки (специальности) 15.05.01 Проектирование технологических машин и комплексов, утвержденного приказом МОиН РФ от 28.10.2016 № 1343.

Рабочая программа рассмотрена и одобрена на заседании кафедры проектирования и эксплуатации металлургических машин и комплексов «19» января 2017г., протокол № 12.

Зав. кафедрой  / А.Г. Корчунов/

Рабочая программа одобрена методической комиссией института металлургии, машиностроения и материалообработки «20» января 2017 г., протокол № 4.

Председатель  / А.С. Савинов/

Рабочая программа составлена:

доцент, к.т.н.

 / М.Г. Слободянский/

Рецензент:

начальник проектно-конструкторского
отдела ООО «МРК»

 / А.Н. Наумов/

1 Цели освоения дисциплины

Целями освоения дисциплины «Защита интеллектуальной собственности» являются:

- формирование у студентов системы знаний по вопросам патентно-лицензионного дела;
- приобретение навыков проведения патентных исследований с целью обеспечения патентной чистоты новых проектных решений и их патентоспособности;
- формирование навыков систематического изучения научно-технической информации;
- овладение достаточным уровнем общепрофессиональных и профессиональных компетенций в соответствии с требованиями ФГОС ВО по специальности 15.05.01 Проектирование технологических машин и комплексов специализация Проектирование металлургических машин и комплексов.

2 Место дисциплины в структуре образовательной программы подготовки магистра

Дисциплина Б1.В.ДВ.6.1 «Защита интеллектуальной собственности» входит в базовую часть блока 1 дисциплин по выбору.

Для изучения дисциплины необходимы знания (умения, владения), сформированные в результате изучения Б1.Б.6 «Математика», Б1.Б.11 «Теоретическая механика», Б1.Б.15 «Технология конструкционных материалов», Б1.В.ДВ.1.1 «Введение в специальность», Б1.Б.19 «Основы проектирования», Б1.Б.16 «Метрология, стандартизация и сертификация», Б1.В.ОД.9 «Проектирование технологических линий и комплексов металлургических цехов».

Знания (умения, владения), полученные при изучении данной дисциплины будут необходимы при изучении дисциплин Б1.В.ОД.8 «Проектирование оборудования аглодомного производства», Б1.В.ОД.10 «Проектирование оборудования прокатного и волочильного производств», Б1.В.ОД.7 «Проектирование оборудования цехов сталеплавильного производства», Б1.В.ОД.11 «Проектирование систем гидро- и пневмопривода».

3 Компетенции обучающегося, формируемые в результате освоения дисциплины и планируемые результаты обучения

В результате освоения дисциплины «Защита интеллектуальной собственности» обучающийся должен обладать следующими компетенциями:

Структурный элемент компетенции	Планируемые результаты обучения
ОК-8 способностью использовать общеправовые знания в различных сферах деятельности	
Знать	правовые основы использования объектов интеллектуальной собственности
Уметь	Использовать различные способы патентования объектов интеллектуальной собственности
Владеть	Навыками подготовки документации для патентования в РФ и за рубежом.
ПК-10 способностью подготавливать заявки на изобретения, составлять отзывы и заключения на проекты стандартов, рационализаторские предложения и изобретения	

Структурный элемент компетенции	Планируемые результаты обучения
Знать	<ul style="list-style-type: none"> - Процедуру подготовки и подачи заявки на патентование объекта интеллектуальной собственности. - Правила написания отзывов и заключения на проекты стандартов. - Методику подготовки рационализаторских предложений и их внедрения в производство.
Уметь	<ul style="list-style-type: none"> - Составлять заявки на изобретения, полезные модели, промышленные образцы. - Подготавливать заключения на проекты стандартов. - Разрабатывать и оформлять рационализаторские предложения.
Владеть	<ul style="list-style-type: none"> - Навыками подготовки заявки на изобретения, полезные модели, промышленные образцы. - Навыками подготовки заключения на проекты стандартов. - Навыками подготовки рационализаторских предложений.
ПК-18 способностью проводить патентные исследования с целью обеспечения патентной чистоты новых проектных решений и их патентоспособности с определением показателей технического уровня проектируемых изделий	
Знать	<ul style="list-style-type: none"> - методику проведения патентных исследований; - понятие «Патентная чистота» и критерии её оценки; - показатели оценки патентоспособности и технического уровня проектируемых изделий; - нормативные документы, регламентирующие порядок проведения патентных исследований.
Уметь	<ul style="list-style-type: none"> - проводить патентные исследования на заданную техническую тематику; - осуществлять проверку проектируемых технических решений на патентную чистоту.
Владеть	<ul style="list-style-type: none"> - навыками проведения патентных исследований; - навыками осуществления проверки патентной чистоты проектируемых технических решений.

4 Структура и содержание дисциплины

Общая трудоемкость дисциплины составляет 3 зачетных единицы 108 акад. часов, в том числе:

- контактная работа – 55,9 акад. часов:
 - аудиторная – 54 акад. часа;
 - внеаудиторная – 1,9 акад. часов
- самостоятельная работа – 52,1 акад. часов.

Раздел/ тема дисциплины	Семестр	Аудиторная контактная работа (в акад. часах)			Самостоятельная работа (в акад. часах)	Вид самостоятельной работы	Форма текущего контроля успеваемости и промежуточной аттестации	Код и структурный элемент компетенции
		лекции	занятиялаборат.	практич. занятия				
1. Интеллектуальная собственность	9							
1.1. Промышленная собственность.	9	6		4/2И	12,5	Подготовка к тестированию	Практическая работа	ОК-8(зув) ПК-10(зув) ПК-18(зув)
1.2. Авторское право и смежные права	9	6		2/2И	4	Подготовка к тестированию	Практическая работа	ОК-8(зув) ПК-10(зув) ПК-18(зув)
1.3. Коммерциализация интеллектуальной собственности	9	6		4/2И	10,6	Подготовка к тестированию	Практическая работа	ОК-8(зув) ПК-10(зув) ПК-18(зув)
1.4. Процедура патентования объектов промышленной собственности в России	9	6		4/2И	12,5	Подготовка к тестированию	Практическая работа	ОК-8(зув) ПК-10(зув) ПК-18(зув)
1.5. Патентные исследования. Международная патентная классификация	9	6		4/2И	12,5	Подготовка к тестированию	Практическая работа	ОК-8(зув) ПК-10(зув)

Раздел/ тема дисциплины	Семестр	Аудиторная контактная работа (в акад. часах)			Самостоятельная работа (в акад. часах)	Вид самостоятельной работы	Форма текущего контроля успеваемости и промежуточной аттестации	Код и структурный элемент компетенции
		лекции	занятия лаборат.	практич. занятия				
								ПК-18(зув)
Итого по разделу	9	30		18/10 И	52,1			
2. Разработка научно-технических отчетов, обзоров. Подготовка публикаций по результатам выполненных исследований	9	6						ОК-8(зув) ПК-10(зув) ПК-18(зув)
Итого по разделу	9	6						
Итого за семестр	9	36		18/10 И	52,1		Зачет	
Итого по дисциплине		36		18/10 И	52,1			ОК-8(зув) ПК-10(зув) ПК-18(зув)

5 Образовательные и информационные технологии

Для реализации предусмотренных видов учебной работы в качестве образовательных технологий в преподавании дисциплины «Защита интеллектуальной собственности» используется традиционная технология.

Передача необходимых теоретических знаний и формирование основных представлений по курсу «Защита интеллектуальной собственности» происходит с использованием мультимедийного оборудования.

Лекции проходят в традиционной форме, в форме лекций-консультаций и лекций-визуализаций. На лекциях-консультациях изложение нового материала сопровождается постановкой вопросов и дискуссией в поисках ответов на эти вопросы. Теоретический материал на лекциях-визуализациях представляется в виде визуальных материалов (демонстрационный материал).

При проведении практических занятий используются контекстное обучение и эвристическая беседа.

Для реализации предусмотренных видов учебной работы в качестве образовательных технологий в преподавании дисциплины «Защита интеллектуальной собственности» используются *специализированные интерактивные технологии*:

- Лекция «обратной связи» – лекция-беседа, лекция-дискуссия.
- Семинар-дискуссия – коллективное обсуждение какого-либо спорного вопроса, проблемы, выявление мнений в группе (межгрупповой диалог, дискуссия как спор-диалог).

Самостоятельная работа стимулирует студентов в процессе подготовки к практическим занятиям и итоговой аттестации.

6 Учебно-методическое обеспечение самостоятельной работы обучающихся

Аудиторная и внеаудиторная самостоятельная работа студентов предполагает выполнение тестов.

Пример теста для практической работы на тему «Промышленная собственность».

1. Что не относится к объектам патентной формы охраны?
 - 1.1. Изобретения
 - 1.2. Фирменные наименования
 - 1.3. Полезные модели
 - 1.4. Селекционные достижения
2. Кто или какая организация занимается выдачей патентов?
 - 2.1. Федеральная налоговая служба
 - 2.2. Патентные поверенные
 - 2.3. Роспатент
 - 2.4. Министерство образования и науки
3. Что определяет объем правовой охраны патента?
 - 3.1. Реферат (изобретения/полезной модели)
 - 3.2. Описание объекта интеллектуальной собственности (изобретения/полезной модели)
 - 3.3. Формула (изобретения/полезной модели)
4. Критериями патентоспособности полезной модели являются:
 - 4.1. Новизна, изобретательский уровень, промышленная применимость;
 - 4.2. Новизна и промышленная применимость;

- 4.3. Оригинальность;
 - 4.4. Новизна, оригинальность, промышленная применимость.
5. Патентообладателем может быть
 - 5.1. Только автор.
 - 5.2. Любое заинтересованное лицо.
 - 5.3. Только юридические лица.
 - 5.4. Автор, работодатель, их правопреемники.
 6. Предполагает ли право авторства на изобретение запрет другим лицам именоваться авторами данного изобретения
 - 6.1. Предполагает в установленных законом случаях
 - 6.2. Нет
 - 6.3. Да
 - 6.4. Предполагает, если запись об этом имеется в патенте на изобретение
 7. Переходит ли в порядке наследования патент на изобретение
 - 7.1. Переходит в предусмотренных законом случаях
 - 7.2. Переходит
 - 7.3. Не переходит
 - 7.4. Переходит при наличии завещания
 8. К какому понятию относится данное определение: «художественно-конструктивное решение, определяющее внешний вид изделия»
 - 8.1. Изобретение
 - 8.2. Полезная модель
 - 8.3. Рационализаторское предложение
 - 8.4. Промышленный образец
 9. Для соавторства в отношении изобретения является характерным
 - 9.1. Создание общей совместной собственности на созданное произведение
 - 9.2. Совместный труд нескольких лиц
 - 9.3. Принадлежность авторского права на изобретение всем, кто над ним работал
 - 9.4. Создание долевой собственности на результаты интеллектуальной творческой деятельности
 10. К какому из понятий относится данное определение: «конструктивное выполнение средств производства и предметов потребления, а также их составных частей»
 - 10.1. Изобретение
 - 10.2. Промышленный образец
 - 10.3. Рационализаторское предложение
 - 10.4. Полезная модель
 11. Автором полезной модели признается
 - 11.1. Лицо, оказавшее материальную помощь в её создании
 - 11.2. Лицо, творческим трудом которого она создана
 - 11.3. Организация, осуществляющая её практическое использование
 - 11.4. Лицо, подавшее заявку в Роспатент на её регистрацию
 12. Автором изобретения признается
 - 12.1. Лицо, творческим трудом которого оно создано, и лицо, оказавшее материальную помощь
 - 12.2. Лицо (или лица), творческим трудом которого оно создано

- 12.3. Сотрудник государственной организации
 - 12.4. Лицо, творческим трудом которого оно создано, и его технические помощники
13. Подлежит ли регистрации в Роспатенте отчуждение исключительного права на изобретение, патент на которое выдал Роспатент?
- 13.1. Да
 - 13.2. Нет
 - 13.3. Зависит от важности изобретения
14. Патент удостоверяет
- 14.1. Приоритет, авторство, исключительные права на их использование
 - 14.2. Только авторство и право на использование
 - 14.3. Только авторство
 - 14.4. Только приоритет и авторство
15. Заявку на выдачу патента подает
- 15.1. Только автор
 - 15.2. Только работодатель
 - 15.3. Любое заинтересованное лицо
 - 15.4. Автор, работодатель, их правопреемники

Пример теста для практической работы на тему «Авторское право и смежные права».

- 1. Что является объектом авторского права?
 - 1.1. Фотография



- 1.2. Конструкция электронасосной погружной установки с магнитной муфтой

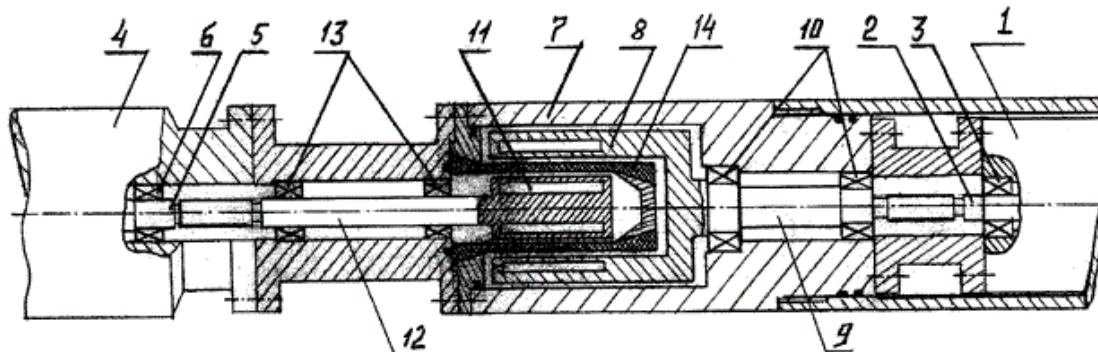

- 1.3. Товарный знак



2. Укажите объект, который не охраняется авторским правом
 - 2.1. Литературное произведение братьев Стругацких «Трудно быть богом»
 - 2.2. Состав газированного напитка Coca Cola
 - 2.3. Дизайн автомобиля Lada Vesta
3. Авторское право не распространяется на:
 - 3.1. Идеи
 - 3.2. Программы для ЭВМ;
 - 3.3. Базы данных;
 - 3.4. Аудиовизуальные произведения.
4. В отношении произведения, созданного в порядке выполнения служебных обязанностей или служебного задания работодателя (служебного произведения), если иное не установлено договором между работником и работодателем:
 - 4.1. Авторское право принадлежит автору – работнику, а исключительные права на использование служебного произведения - работодателю;
 - 4.2. Авторское право не возникает;
 - 4.3. Авторское право принадлежит работодателю;
 - 4.4. Авторское право принадлежит работнику и работодателю совместно.
5. Действующим законодательством Российской Федерации предусмотрено, что по общему правилу авторское право действует в течение:
 - 5.1. Всей жизни автора.
 - 5.2. Всей жизни автора и его наследников
 - 5.3. 50 лет.
 - 5.4. Всей жизни автора и 70 лет после его смерти.
6. Авторское право на произведение, созданное совместным творческим трудом двух или более лиц:
 - 6.1. Принадлежит таким лицам совместно.
 - 6.2. Возникает только в том случае, если такое произведение состоит из частей, каждая из которых имеет самостоятельное значение.
 - 6.3. Не возникает.
 - 6.4. Возникает только в том случае, если такое произведение образует одно неразрывное целое.
7. При опубликовании произведения анонимно или под псевдонимом авторское право:
 - 7.1. Возникает в обычном порядке.
 - 7.2. Не возникает.

- 7.3. Возникает после раскрытия автором своей личности (заявления автора о своем авторстве).
 - 7.4. Возникает, если при опубликовании произведения не было сделано оговорки об ином.
8. При отсутствии доказательств иного, автором произведения считается лицо:
- 8.1. Осуществившее государственную регистрацию произведения и уплату пошлины.
 - 8.2. Обладающее рукописями (черновиками) произведения.
 - 8.3. Указанное в качестве автора на оригинале или экземпляре произведения, в том числе черновике, правомерно опубликованном или задепонированном экземпляре и т.д.
 - 8.4. Предоставившее расписку в подтверждение того факта, что оно является автором.
9. К произведениям, не являющимся объектами авторского права, относятся
- 9.1. Произведения декоративно — прикладного искусства.
 - 9.2. Фотографические произведения.
 - 9.3. Официальные документы, государственные символы, произведения народного творчества.
 - 9.4. Географические карты.
10. Охрана прав на авторство, имя и защиту репутации действует
- 10.1. В течение жизни автора и 30 лет после его смерти
 - 10.2. В течение жизни автора и 50 лет после его смерти
 - 10.3. В течение жизни автора
 - 10.4. Бессрочно
11. Произведения не являются объектом авторского права, если это
- 11.1. Произведения архитектуры
 - 11.2. Географические карты
 - 11.3. Фотографические произведения
 - 11.4. Официальные документы
12. Публичное исполнение, передача в эфир или по кабелю фонограммы, опубликованной в коммерческих целях, допускается
- 12.1. С согласия производителя фонограммы.
 - 12.2. Без согласия производителя фонограммы и без выплаты автору вознаграждения.
 - 12.3. В случае, если организация имеет официальное местонахождение на территории РФ и осуществляет вещание с помощью передатчиков, расположенных на ее территории.
 - 12.4. Без согласия производителя фонограммы и исполнителя, но с выплатой вознаграждения.
13. Субъектами смежных прав являются:
- 13.1. Режиссеры и сценаристы;
 - 13.2. Исполнители, производители фонограмм, организации эфирного или кабельного вещания;
 - 13.3. Только артисты-исполнители;
 - 13.4. Наследники обладателей авторских прав.

Пример теста для практической работы на тему «Коммерциализация интеллектуальной собственности».

1. Возвратная лицензия

- 1.1. Включает передачу прав, охраняемых другими формами.
- 1.2. Означает передачу лицензиату всех прав владельца интеллектуальной собственности (за исключением авторства) без каких-либо ограничений на весь срок действия охранного документа.
- 1.3. Означает передачу лицензиату права на владение объектом интеллектуальной собственности, но в пределах и на срок, оговоренный в соглашении. При этом сам лицензиар теряет все переданные права, в том числе и на передачу прав третьим лицам.
- 1.4. Означает передачу лицензиату прав на владение объектом интеллектуальной собственности на определенный срок и в оговоренных пределах, но при этом лицензиар сохраняет за собой право использовать их как самому, так и предоставлять третьим лицам права в том числе на территории и в объеме, уже переданном лицензиату.
- 1.5. Означает согласие лицензиара с тем, что объектом его собственности может воспользоваться любой желающий, заключив предварительно договор с владельцем о вознаграждении.
- 1.6. Обозначает встречную передачу лицензиаром лицензиату прав на усовершенствование объектов интеллектуальной собственности лицензиара.
- 1.7. Означает отказ лицензиара от возможности расторгнуть лицензионный договор за исключением случаев, предусмотренных законодательством.

2. Неисключительная лицензия

- 2.1. Включает передачу прав, охраняемых другими формами.
- 2.2. Означает передачу лицензиату всех прав владельца интеллектуальной собственности (за исключением авторства) без каких-либо ограничений на весь срок действия охранного документа.
- 2.3. Означает передачу лицензиату права на владение объектом интеллектуальной собственности, но в пределах и на срок, оговоренный в соглашении. При этом сам лицензиар теряет все переданные права, в том числе и на передачу прав третьим лицам.
- 2.4. Означает передачу лицензиату прав на владение объектом интеллектуальной собственности на определенный срок и в оговоренных пределах, но при этом лицензиар сохраняет за собой право использовать их как самому, так и предоставлять третьим лицам права в том числе на территории и в объеме, уже переданном лицензиату.
- 2.5. Означает согласие лицензиара с тем, что объектом его собственности может воспользоваться любой желающий, заключив предварительно договор с владельцем о вознаграждении.
- 2.6. Обозначает встречную передачу лицензиаром лицензиату прав на усовершенствование объектов интеллектуальной собственности лицензиара.
- 2.7. Означает отказ лицензиара от возможности расторгнуть лицензионный договор за исключением случаев, предусмотренных законодательством.

3. Открытая лицензия

- 3.1. Означает передачу лицензиату всех прав владельца интеллектуальной собственности (за исключением авторства) без каких-либо ограничений на весь срок действия охранного документа.

- 3.2. Означает передачу лицензиату права на владение объектом интеллектуальной собственности, но в пределах и на срок, оговоренный в соглашении. При этом сам лицензиар теряет все переданные права, в том числе и на передачу прав третьим лицам.
 - 3.3. Означает передачу лицензиату прав на владение объектом интеллектуальной собственности на определенный срок и в оговоренных пределах, но при этом лицензиар сохраняет за собой право использовать их как самому, так и предоставлять третьим лицам права в том числе на территории и в объеме, уже переданном лицензиату.
 - 3.4. Означает согласие лицензиара с тем, что объектом его собственности может воспользоваться любой желающий, заключив предварительно договор с владельцем о вознаграждении.
 - 3.5. Обозначает встречную передачу лицензиаром лицензиату прав на усовершенствование объектов интеллектуальной собственности лицензиара.
 - 3.6. Означает отказ лицензиара от возможности расторгнуть лицензионный договор за исключением случаев, предусмотренных законодательством.
4. Беспатентная лицензия
 - 4.1. Включает передачу прав, охраняемых другими формами.
 - 4.2. Означает передачу лицензиату всех прав владельца интеллектуальной собственности (за исключением авторства) без каких-либо ограничений на весь срок действия охранного документа.
 - 4.3. Означает передачу лицензиату права на владение объектом интеллектуальной собственности, но в пределах и на срок, оговоренный в соглашении. При этом сам лицензиар теряет все переданные права, в том числе и на передачу прав третьим лицам.
 - 4.4. Означает передачу лицензиату прав на владение объектом интеллектуальной собственности на определенный срок и в оговоренных пределах, но при этом лицензиар сохраняет за собой право использовать их как самому, так и предоставлять третьим лицам права в том числе на территории и в объеме, уже переданном лицензиату.
 - 4.5. Означает согласие лицензиара с тем, что объектом его собственности может воспользоваться любой желающий, заключив предварительно договор с владельцем о вознаграждении.
 - 4.6. Обозначает встречную передачу лицензиаром лицензиату прав на усовершенствование объектов интеллектуальной собственности лицензиара.
 - 4.7. Означает отказ лицензиара от возможности расторгнуть лицензионный договор за исключением случаев, предусмотренных законодательством.
5. Полная лицензия
 - 5.1. Включает передачу прав, охраняемых другими формами.
 - 5.2. Означает передачу лицензиату всех прав владельца интеллектуальной собственности (за исключением авторства) без каких-либо ограничений на весь срок действия охранного документа.
 - 5.3. Означает передачу лицензиату права на владение объектом интеллектуальной собственности, но в пределах и на срок, оговоренный в соглашении. При этом сам лицензиар теряет все переданные права, в том числе и на передачу прав третьим лицам.
 - 5.4. Означает передачу лицензиату прав на владение объектом интеллектуальной собственности на определенный срок и в оговоренных пределах, но при этом лицензиар сохраняет за собой право использовать их как само-

- му, так и предоставлять третьим лицам права в том числе на территории и в объеме, уже переданном лицензиату.
- 5.5. Означает согласие лицензиара с тем, что объектом его собственности может воспользоваться любой желающий, заключив предварительно договор с владельцем о вознаграждении.
 - 5.6. Обозначает встречную передачу лицензиаром лицензиату прав на усовершенствование объектов интеллектуальной собственности лицензиара.
 - 5.7. Означает отказ лицензиара от возможности расторгнуть лицензионный договор за исключением случаев, предусмотренных законодательством.
6. Исключительная лицензия
- 6.1. Включает передачу прав, охраняемых другими формами.
 - 6.2. Означает передачу лицензиату всех прав владельца интеллектуальной собственности (за исключением авторства) без каких-либо ограничений на весь срок действия охранного документа.
 - 6.3. Означает передачу лицензиату права на владение объектом интеллектуальной собственности, но в пределах и на срок, оговоренный в соглашении. При этом сам лицензиар теряет все переданные права, в том числе и на передачу прав третьим лицам.
 - 6.4. Означает передачу лицензиату прав на владение объектом интеллектуальной собственности на определенный срок и в оговоренных пределах, но при этом лицензиар сохраняет за собой право использовать их как самому, так и предоставлять третьим лицам права в том числе на территории и в объеме, уже переданном лицензиату.
 - 6.5. Означает согласие лицензиара с тем, что объектом его собственности может воспользоваться любой желающий, заключив предварительно договор с владельцем о вознаграждении.
 - 6.6. Обозначает встречную передачу лицензиаром лицензиату прав на усовершенствование объектов интеллектуальной собственности лицензиара.
 - 6.7. Означает отказ лицензиара от возможности расторгнуть лицензионный договор за исключением случаев, предусмотренных законодательством.
7. Опционный договор
- 7.1. Позволяет обозначить возможные дальнейшие действия партнеров относительно использования объекта интеллектуальной собственности, при этом на стороны не налагаются какие-либо обязательства.
 - 7.2. Накладывает на стороны обязательства не передавать третьим лицам информацию, полученную от другой стороны.
 - 7.3. Предоставляет за соответствующую компенсацию одной из сторон право определить в течение определенного времени целесообразность дальнейшего заключения договора на передачу технологии.
8. Кто такой лицензиат?
- 8.1. Сторона, получающая лицензию.
 - 8.2. Сторона, выдающая лицензию.
 - 8.3. Посредник в передаче прав предусмотренных лицензией.
9. Кто такой лицензиар?
- 9.1. Сторона, получающая лицензию.
 - 9.2. Сторона, выдающая лицензию.

- 9.3. Посредник в передаче прав предусмотренных лицензией.
10. Под комбинированным
- 10.1. Денежное вознаграждение, размер которого непосредственно зависит от результатов коммерческой реализации, исчисляется в долях от получаемой прибыли или объема реализации и выплачивается по мере получения позитивных коммерческих результатов.
 - 10.2. Денежное вознаграждение в абсолютном выражении независимо от результатов коммерческой реализации, выплачиваемое или единовременно, или за ограниченное число раз на начальной стадии действия договора о передаче технологии (обычно до начала коммерческого производства).
 - 10.3. Денежное вознаграждение в абсолютном выражении независимо от результатов коммерческой реализации, выплачиваемое на протяжении всего периода действия договора равными частями.
 - 10.4. Денежное вознаграждение, сочетающее выплату некоторой фиксированной предоплаты, не зависящей от результатов коммерческой реализации, и выплату роялти.
11. Протокол о намерениях
- 11.1. Позволяет обозначить возможные дальнейшие действия партнеров относительно использования объекта интеллектуальной собственности, при этом на стороны не налагаются какие-либо обязательства.
 - 11.2. Накладывает на стороны обязательства не передавать третьим лицам информацию, полученную от другой стороны.
 - 11.3. Предоставляет за соответствующую компенсацию одной из сторон право определить в течение определенного времени целесообразность дальнейшего заключения договора на передачу технологии.
12. Договор о конфиденциальности
- 12.1. Позволяет обозначить возможные дальнейшие действия партнеров относительно использования объекта интеллектуальной собственности, при этом на стороны не налагаются какие-либо обязательства.
 - 12.2. Накладывает на стороны обязательства не передавать третьим лицам информацию, полученную от другой стороны.
 - 12.3. Предоставляет за соответствующую компенсацию одной из сторон право определить в течение определенного времени целесообразность дальнейшего заключения договора на передачу технологии.
13. Под роялти
- 13.1. Понимают денежное вознаграждение, размер которого непосредственно зависит от результатов коммерческой реализации, исчисляется в долях от получаемой прибыли или объема реализации и выплачивается по мере получения позитивных коммерческих результатов.
 - 13.2. Понимают денежное вознаграждение в абсолютном выражении независимо от результатов коммерческой реализации, выплачиваемое или единовременно, или за ограниченное число раз на начальной стадии действия договора о передаче технологии (обычно до начала коммерческого производства).
 - 13.3. Понимают денежное вознаграждение в абсолютном выражении независимо от результатов коммерческой реализации, выплачиваемое на протяжении всего периода действия договора равными частями.

- 13.4. Понимают денежное вознаграждение, сочетающее выплату некоторой фиксированной предоплаты, не зависящей от результатов коммерческой реализации, и выплату роялти.
14. Под паушальным платежом понимают
 - 14.1. Денежное вознаграждение, размер которого непосредственно зависит от результатов коммерческой реализации, исчисляется в долях от получаемой прибыли или объема реализации и выплачивается по мере получения позитивных коммерческих результатов.
 - 14.2. Денежное вознаграждение в абсолютном выражении независимо от результатов коммерческой реализации, выплачиваемое или единовременно, или за ограниченное число раз на начальной стадии действия договора о передаче технологии (обычно до начала коммерческого производства).
 - 14.3. Денежное вознаграждение в абсолютном выражении независимо от результатов коммерческой реализации, выплачиваемое на протяжении всего периода действия договора равными частями.
 - 14.4. Денежное вознаграждение, сочетающее выплату некоторой фиксированной предоплаты, не зависящей от результатов коммерческой реализации, и выплату роялти.
15. Под фиксированным платежом
 - 15.1. Денежное вознаграждение, размер которого непосредственно зависит от результатов коммерческой реализации, исчисляется в долях от получаемой прибыли или объема реализации и выплачивается по мере получения позитивных коммерческих результатов.
 - 15.2. Денежное вознаграждение в абсолютном выражении независимо от результатов коммерческой реализации, выплачиваемое или единовременно, или за ограниченное число раз на начальной стадии действия договора о передаче технологии (обычно до начала коммерческого производства).
 - 15.3. Денежное вознаграждение в абсолютном выражении независимо от результатов коммерческой реализации, выплачиваемое на протяжении всего периода действия договора равными частями.
 - 15.4. Денежное вознаграждение, сочетающее выплату некоторой фиксированной предоплаты, не зависящей от результатов коммерческой реализации, и выплату роялти.
16. При налогообложении таких нематериальных активов как патенты на изобретения, промышленные образцы, полезные модели взыскивается
 - 16.1. Единый социальный налог
 - 16.2. Налог на имущество
 - 16.3. Налог на добавленную стоимость
 - 16.4. Патентная пошлина
17. По договору отчуждения:
 - 17.1. Одна сторона обязуется передать что-нибудь другой стороне
 - 17.2. Одна сторона передаёт исключительное право на интеллектуальную собственность другой стороне
 - 17.3. Одна сторона передаёт другой стороне имущество
18. Договор коммерческой концессии (франчайзинга) включает предоставление:



- 18.1. Комплекса прав, включая право на товарный знак, использование деловой репутации и коммерческого опыта
- 18.2. Только предоставление права на товарный знак
- 18.3. Только предоставление права на изобретение

Пример теста для лабораторной работы на тему «Процедура патентования объектов промышленной собственности в России».

1. Выдаются ли патенты на методы выполнения умственных операций, алгоритмы и программы для вычислительных машин?
 - 1.1. Да
 - 1.2. Нет

2. В национальной заявке
 - 2.1. Испрашивается патент, действующий только на территории того государства, где подана заявка.
 - 2.2. Испрашивается патент, действующий на территории всех стран, объединенных региональной конвенцией, членом которой является данная страна.
 - 2.3. Не испрашиваются патенты, а фиксируется приоритет подачи заявки с указанием стран или регионов, куда предполагается обращаться за патентом.

3. В региональной заявке
 - 3.1. Испрашивается патент, действующий только на территории того государства, где подана заявка.
 - 3.2. Испрашивается патент, действующий на территории всех стран, объединенных региональной конвенцией, членом которой является данная страна.
 - 3.3. Не испрашиваются патенты, а фиксируется приоритет подачи заявки с указанием стран или регионов, куда предполагается обращаться за патентом.

4. В международной заявке
 - 4.1. Испрашивается патент, действующий только на территории того государства, где подана заявка.
 - 4.2. Испрашивается патент, действующий на территории всех стран, объединенных региональной конвенцией, членом которой является данная страна.
 - 4.3. Не испрашиваются патенты, а фиксируется приоритет подачи заявки с указанием стран или регионов, куда предполагается обращаться за патентом.

5. Нарушением исключительного права патентообладателя считается

- 5.1. Применение средств, содержащих запатентованное изобретение, полезную модель или промобразец в личных целях
 - 5.2. Проведение научного исследования или эксперимента над средством, содержащим запатентованное изобретение
 - 5.3. Разовое изготовление лекарств в аптеках
 - 5.4. Любое несанкционированное введение в хозяйственную деятельность или хранение с этой целью продукта, содержащего запатентованное изобретение, промышленный образец или полезную модель
6. Патентная документация
 - 6.1. Это официальная документация, содержащая патентную информацию.
 - 6.2. Это техническая документация, в которой отражены сведения о конструкции, технических характеристиках и свойствах изделия.
 - 6.3. Это документация определяющая назначение изделия и принцип его работы.
7. Патентная информация
 - 7.1. Это информация об изобретениях, полезных моделях, промышленных образцах, товарных знаках, заявленных (запатентованных) в качестве объектов интеллектуальной собственности.
 - 7.2. Это информация об изобретениях, промышленных образцах, заявленных (запатентованных) в качестве объектов интеллектуальной собственности.
 - 7.3. Это информация о полезных моделях и промышленных образцах, заявленных (запатентованных) в качестве объектов интеллектуальной собственности.
8. Патентная чистота
 - 8.1. Возможность использования объекта техники (машины, прибора, оборудования, материалов, технологических процессов и т.д.) в данном государстве на данный момент без нарушения прав по ранее выданным действующим патентам.
 - 8.2. Возможность использования объекта техники (машины, прибора, оборудования, материалов, технологических процессов и т.д.) в данном государстве без каких-либо ограничений.
 - 8.3. Возможность использования объекта техники (машины, прибора, оборудования, материалов, технологических процессов и т.д.) в данном государстве после соответствующей регистрации в Роспатенте.
9. Подлежит ли регистрации в Роспатенте отчуждение исключительного права на изобретение, патент на которое выдал Роспатент?
 - 9.1. Да
 - 9.2. Нет
 - 9.3. Зависит от важности изобретения
10. Евразийский патент охватывает территорию:
 - 10.1. Европейского союза
 - 10.2. Только России
 - 10.3. Некоторых стран СНГ
11. В какой орган подается заявка на регистрацию товарного знака
 - 11.1. В Федеральную службу по интеллектуальной собственности, патентам и товарным знакам
 - 11.2. В государственную торговую инспекцию
 - 11.3. В местные органы власти
 - 11.4. В государственное патентное ведомство

12. Патентный поверенный действует на основании
 - 12.1. Договора представительства
 - 12.2. Агентского договора
 - 12.3. Свидетельства
 - 12.4. Доверенности

13. К какому понятию относится данное определение: совокупность правовых норм, регулирующих отношения по поводу создания произведений науки, литературы, искусства
 - 13.1. Патентное право
 - 13.2. Сервитут
 - 13.3. Авторское право
 - 13.4. Право собственности

14. Патентообладатель может уступить патент
 - 14.1. Любому физическому или юридическому лицу по договору, без регистрации
 - 14.2. Только юридическому лицу по договору и с регистрацией
 - 14.3. Только физическому лицу по договору
 - 14.4. Любому физическому или юридическому лицу по договору с регистрацией уступки в Роспатенте

15. Временная правовая охрана предоставляется изобретению
 - 15.1. С даты публикации сведений о заявке до даты публикации сведений о выдаче патента
 - 15.2. После публикации сведений о выдаче патента и до начала его использования
 - 15.3. До даты публикации сведений о заявке
 - 15.4. После подачи заявки во ВНИИГПЭ

16. За регистрацию лицензионного договора, относящегося к патенту на изобретение, промышленный образец, на полезную модель, взимается
 - 16.1. Роялти
 - 16.2. Паушальный платеж
 - 16.3. Патентная пошлина
 - 16.4. Налог на добавленную стоимость

17. Экспертиза заявки на изобретение по существу начинается
 - 17.1. После завершения формальной экспертизы
 - 17.2. После публикации сведений о заявке
 - 17.3. После получения ходатайства заявителя или третьих лиц без ограничения срока
 - 17.4. После получения ходатайства заявителя или третьих лиц, которое может быть подано в течение трехлетнего срока с даты поступления

Пример теста для лабораторной работы на тему «Патентные исследования. Международная патентная классификация».

1. Основные уровни иерархии МПК (международная патентная классификация)
 - 1.1. Раздел. Класс. Подкласс. Группа. Подгруппа
 - 1.2. Раздел. Класс. Группа. Подгруппа
 - 1.3. Раздел. Класс. Подкласс. Группа.
 - 1.4. Класс. Подкласс. Группа. Подгруппа

2. Территория действия охранного документа

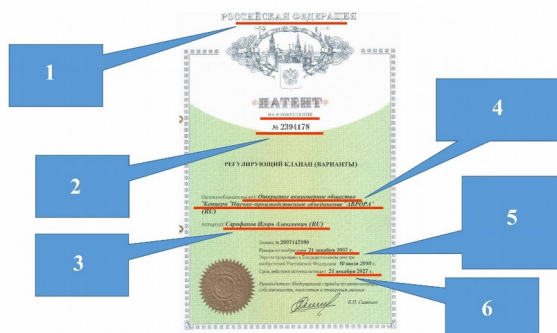

- 2.1. 1
- 2.2. 2
- 2.3. 3
- 2.4. 4
- 2.5. 5
- 2.6. 6

3. Номер охранного документа

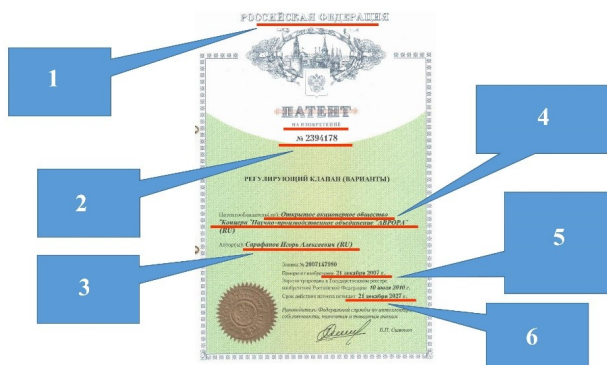

- 3.1. 1
- 3.2. 2
- 3.3. 3
- 3.4. 4
- 3.5. 5
- 3.6. 6

4. Автор объекта охранного документа

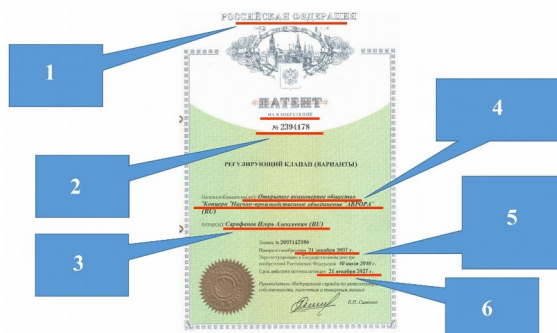

- 4.1. 1
- 4.2. 2
- 4.3. 3
- 4.4. 4
- 4.5. 5
- 4.6. 6

5. Владелец исключительного права

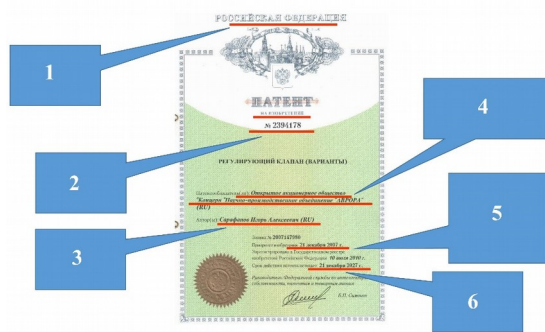

- 5.1. 1
- 5.2. 2
- 5.3. 3
- 5.4. 4
- 5.5. 5
- 5.6. 6

6. Момент начала действия исключительного права

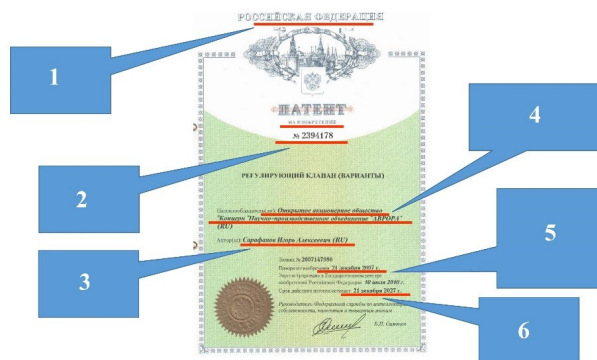

- 6.1. 1
- 6.2. 2
- 6.3. 3
- 6.4. 4
- 6.5. 5
- 6.6. 6

7. Срок действия охранного документа

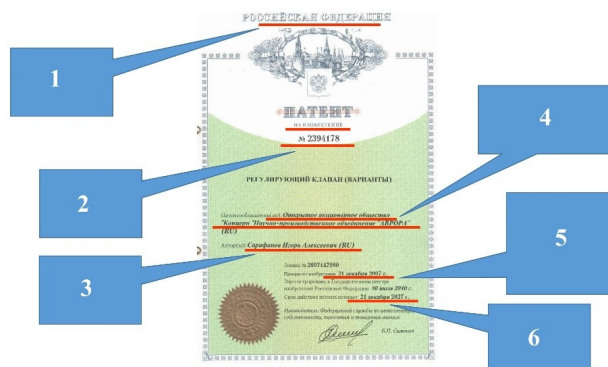

- 7.1. 1
- 7.2. 2
- 7.3. 3
- 7.4. 4
- 7.5. 5

7.6. 6

8. Номер охранного документа

РОССИЙСКАЯ ФЕДЕРАЦИЯ (RU) (11) 2007147980/09 (13) 2007147980/09 (12) 2007147980/09 (14) РЕГУЛИРУЮЩИЙ КЛАПАН (ВАРИАНТЫ)

(51) МПК:
F16K 4/00 (2006.01)
F16K 27/00 (2006.01)

ФЕДЕРАЛЬНАЯ СЛУЖБА
ПО ИНТЕЛЛЕКТУАЛЬНОЙ
СОБСТВЕННОСТИ,
ПАТЕНТАМ И ТОВАРНЫМ ЗНАКАМ
(12) ОПИСАНИЕ ИЗОБРЕТЕНИЯ К ПАТЕНТУ

(21) (22) Заявка: 2007147980/09, 21.12.2007

(24) Дата начала отсчета срока действия
изобретения:
21.12.2007

(43) Дата публикации заявки: 27.08.2009

(45) Опубликовано: 10.07.2010

(69) Список документов, цитированных в
отчете о
поиске: DE 1606555 A1, 06.11.1969, RU
2301366 C1, 20.06.2007, SU 267240 A1,
11.11.1989, GB 964343 A, 02.01.1992, US
3435860 A, 01.04.1989, DE 10381841 A1,
22.07.2004, DE 10381842 A1, 22.07.2004.

Адрес для переписки:
194021, Санкт-Петербург, ул. Карбышева,
15, ОАО "Концерн "НПО "АВРОРА",
технический отдел

(72) Автор(ы)
Сарафанов Игорь Алексеевич
(RU)

(73) Патентобладатель(ы)
Открытое акционерное
общество "Концерн "Научно-
производственное
объединение "АВРОРА" (RU)

Callouts: 1 (Title), 2 (App No), 3 (IPC Class), 4 (Title), 5 (IPC Class), 6 (App No), 7 (Author), 8 (Applicant).

- 8.1. 1
- 8.2. 2
- 8.3. 3
- 8.4. 4
- 8.5. 5
- 8.6. 6
- 8.7. 7
- 8.8. 8

9. Владелец исключительного права

РОССИЙСКАЯ ФЕДЕРАЦИЯ (RU) (11) 2007147980/09 (13) 2007147980/09 (12) 2007147980/09 (14) РЕГУЛИРУЮЩИЙ КЛАПАН (ВАРИАНТЫ)

(51) МПК:
F16K 4/00 (2006.01)
F16K 27/00 (2006.01)

ФЕДЕРАЛЬНАЯ СЛУЖБА
ПО ИНТЕЛЛЕКТУАЛЬНОЙ
СОБСТВЕННОСТИ,
ПАТЕНТАМ И ТОВАРНЫМ ЗНАКАМ
(12) ОПИСАНИЕ ИЗОБРЕТЕНИЯ К ПАТЕНТУ

(21) (22) Заявка: 2007147980/09, 21.12.2007

(24) Дата начала отсчета срока действия
изобретения:
21.12.2007

(43) Дата публикации заявки: 27.08.2009

(45) Опубликовано: 10.07.2010

(69) Список документов, цитированных в
отчете о
поиске: DE 1606555 A1, 06.11.1969, RU
2301366 C1, 20.06.2007, SU 267240 A1,
11.11.1989, GB 964343 A, 02.01.1992, US
3435860 A, 01.04.1989, DE 10381841 A1,
22.07.2004, DE 10381842 A1, 22.07.2004.

Адрес для переписки:
194021, Санкт-Петербург, ул. Карбышева,
15, ОАО "Концерн "НПО "АВРОРА",
технический отдел

(72) Автор(ы)
Сарафанов Игорь Алексеевич
(RU)

(73) Патентобладатель(ы)
Открытое акционерное
общество "Концерн "Научно-
производственное
объединение "АВРОРА" (RU)

Callouts: 1 (Title), 2 (App No), 3 (IPC Class), 4 (Title), 5 (IPC Class), 6 (App No), 7 (Author), 8 (Applicant).

- 9.1. 1
- 9.2. 2
- 9.3. 3
- 9.4. 4
- 9.5. 5
- 9.6. 6
- 9.7. 7
- 9.8. 8

10. Индекс международной патентной классификации

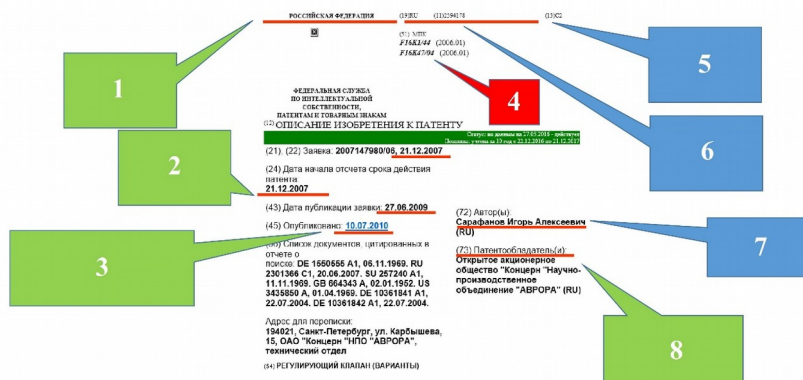

- 10.1. 1
- 10.2. 2
- 10.3. 3
- 10.4. 4
- 10.5. 5
- 10.6. 6
- 10.7. 7
- 10.8. 8

11. МПК в патентной информации – это

11.1. Мировой патентный кризис

11.2. Международная патентная классификация

11.3. Множество патентных каталогов

7 Оценочные средства для проведения промежуточной аттестации

а) Планируемые результаты обучения и оценочные средства для проведения промежуточной аттестации:

Структурный элемент компетенции	Планируемые результаты обучения	Оценочные средства
ОК-8 способностью использовать общеправовые знания в различных сферах деятельности		
Знать	правовые основы использования объектов интеллектуальной собственности в промышленном производстве	<p><i>Тест</i></p> <ol style="list-style-type: none"> 1. Нарушением исключительного права патентообладателя считается <ol style="list-style-type: none"> 1.1. Применение средств, содержащих запатентованное изобретение, полезную модель или промобразец в личных целях 1.2. Проведение научного исследования или эксперимента над средством, содержащим запатентованное изобретение 1.3. Разовое изготовление лекарств в аптеках 1.4. Любое несанкционированное введение в хозяйственную деятельность или хранение с этой целью продукта, содержащего запатентованное изобретение, промышленный образец или полезную модель 2. Патентная документация <ol style="list-style-type: none"> 2.1. Это официальная документация, содержащая патентную информацию. 2.2. Это техническая документация, в которой отражены сведения о конструкции, технических характеристиках и свойствах изделия. 2.3. Это документация определяющая назначение изделия и принцип его работы. 3. Патентная информация <ol style="list-style-type: none"> 3.1. Это информация об изобретениях, полезных моделях, промышленных образцах, товарных знаках, заявленных (запатентованных) в качестве объектов интеллектуальной собственности. 3.2. Это информация об изобретениях, промышленных образцах, заявленных (запатентованных) в качестве объектов интеллектуальной собственности. 3.3. Это информация о полезных моделях и промышленных образцах, заявленных (запатентованных) в качестве объектов интеллектуальной собственности. 4. Патентная чистота

Структурный элемент компетенции	Планируемые результаты обучения	Оценочные средства
		<p>4.1. Возможность использования объекта техники (машины, прибора, оборудования, материалов, технологических процессов и т.д.) в данном государстве на данный момент без нарушения прав по ранее выданным действующим патентам.</p> <p>4.2. Возможность использования объекта техники (машины, прибора, оборудования, материалов, технологических процессов и т.д.) в данном государстве без каких-либо ограничений.</p> <p>4.3. Возможность использования объекта техники (машины, прибора, оборудования, материалов, технологических процессов и т.д.) в данном государстве после соответствующей регистрации в Роспатенте.</p>
Уметь	Использовать различные способы патентования объектов интеллектуальной собственности	<p><i>Тест</i></p> <ol style="list-style-type: none"> 1. Подлежит ли регистрации в Роспатенте отчуждение исключительного права на изобретение, патент на которое выдал Роспатент? <ol style="list-style-type: none"> 1.1. Да 1.2. Нет 1.3. Зависит от важности изобретения 2. Евразийский патент охватывает территорию: <ol style="list-style-type: none"> 2.1. Европейского союза 2.2. Только России 2.3. Некоторых стран СНГ 3. В какой орган подается заявка на регистрацию товарного знака <ol style="list-style-type: none"> 3.1. В Федеральную службу по интеллектуальной собственности, патентам и товарным знакам 3.2. В государственную торговую инспекцию 3.3. В местные органы власти 3.4. В государственное патентное ведомство 4. Патентный поверенный действует на основании <ol style="list-style-type: none"> 4.1. Договора представительства 4.2. Агентского договора

Структурный элемент компетенции	Планируемые результаты обучения	Оценочные средства
		<ul style="list-style-type: none"> 4.3. Свидетельства 4.4. Доверенности 5. К какому понятию относится данное определение: совокупность правовых норм, регулирующих отношения по поводу создания произведений науки, литературы, искусства <ul style="list-style-type: none"> 5.1. Патентное право 5.2. Сервитут 5.3. Авторское право 5.4. Право собственности
Владеть	Навыками подготовки документации для патентования в РФ и за рубежом.	<p>Тест</p> <ul style="list-style-type: none"> 1. Патентообладатель может уступить патент <ul style="list-style-type: none"> 1.1. Любому физическому или юридическому лицу по договору, без регистрации 1.2. Только юридическому лицу по договору и с регистрацией 1.3. Только физическому лицу по договору 1.4. Любому физическому или юридическому лицу по договору с регистрацией уступки в Роспатенте 2. Временная правовая охрана предоставляется изобретению <ul style="list-style-type: none"> 2.1. С даты публикации сведений о заявке до даты публикации сведений о выдаче патента 2.2. После публикации сведений о выдаче патента и до начала его использования 2.3. До даты публикации сведений о заявке 2.4. После подачи заявки во ВНИИГПЭ 3. За регистрацию лицензионного договора, относящегося к патенту на изобретение, промышленный образец, на полезную модель, взимается <ul style="list-style-type: none"> 3.1. Роялти 3.2. Паушальный платеж 3.3. Патентная пошлина 3.4. Налог на добавленную стоимость 4. Экспертиза заявки на изобретение по существу начинается

Структурный элемент компетенции	Планируемые результаты обучения	Оценочные средства
		4.1. После завершения формальной экспертизы 4.2. После публикации сведений о заявке 4.3. После получения ходатайства заявителя или третьих лиц без ограничения срока 4.4. После получения ходатайства заявителя или третьих лиц, которое может быть подано в течение трехлетнего срока с даты поступления
ПК-10 способностью подготавливать заявки на изобретения, составлять отзывы и заключения на проекты стандартов, рационализаторские предложения и изобретения		
Знать	- Процедуру подготовки и подачи заявки на патентование объекта интеллектуальной собственности. - Правила написания отзывов и заключения на проекты стандартов. - Методику подготовки рационализаторских предложений и их внедрения в производство.	<p><i>Тест по теме «Патентные исследования. Международная патентная классификация»</i></p> <ol style="list-style-type: none"> 1. Основные уровни иерархии МПК (международная патентная классификация) <ol style="list-style-type: none"> 1.1. Раздел. Класс. Подкласс. Группа. Подгруппа 1.2. Раздел. Класс. Группа. Подгруппа 1.3. Раздел. Класс. Подкласс. Группа. 1.4. Класс. Подкласс. Группа. Подгруппа 2. Территория действия охранного документа <ol style="list-style-type: none"> 2.1. 1 2.2. 2 2.3. 3 2.4. 4 2.5. 5 <div style="text-align: center;">  </div>

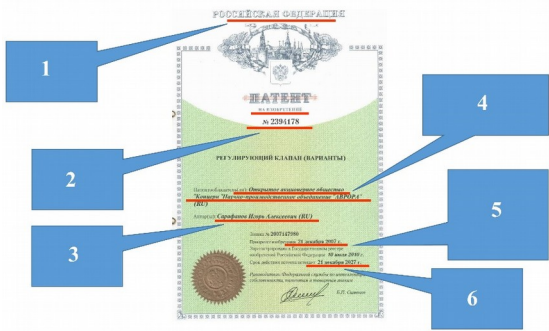
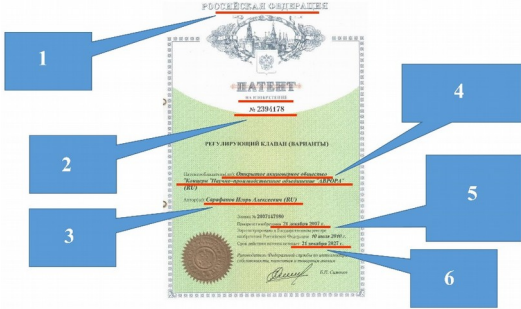
Структурный элемент компетенции	Планируемые результаты обучения	Оценочные средства
		<p>2.6. 6</p> <p>3. Номер охранного документа</p>  <p>3.1. 1 3.2. 2 3.3. 3 3.4. 4 3.5. 5 3.6. 6</p> <p>4. Автор объекта охранного документа</p>  <p>4.1. 1 4.2. 2 4.3. 3</p>

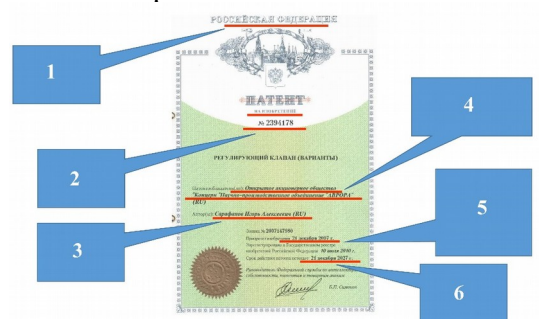
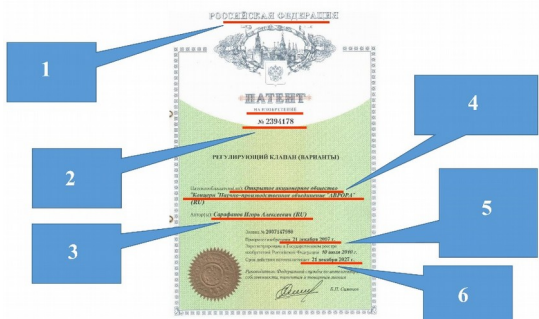
Структурный элемент компетенции	Планируемые результаты обучения	Оценочные средства
		<p>4.4. 4</p> <p>4.5. 5</p> <p>4.6. 6</p> <p>5. Владелец исключительного права</p>  <p>5.1. 1</p> <p>5.2. 2</p> <p>5.3. 3</p> <p>5.4. 4</p> <p>5.5. 5</p> <p>5.6. 6</p> <p>6. Момент начала действия исключительного права</p>  <p>6.1. 1</p>

Структурный элемент компетенции	Планируемые результаты обучения	Оценочные средства
		<p>6.2. 2 6.3. 3 6.4. 4 6.5. 5 6.6. 6</p> <p>7. Срок действия охранного документа</p>  <p>7.1. 1 7.2. 2 7.3. 3 7.4. 4 7.5. 5 7.6. 6</p> <p>8. Номер охранного документа</p>

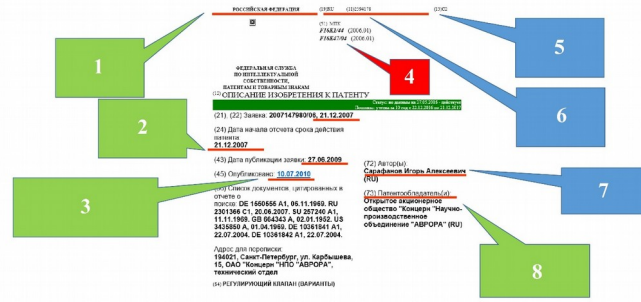
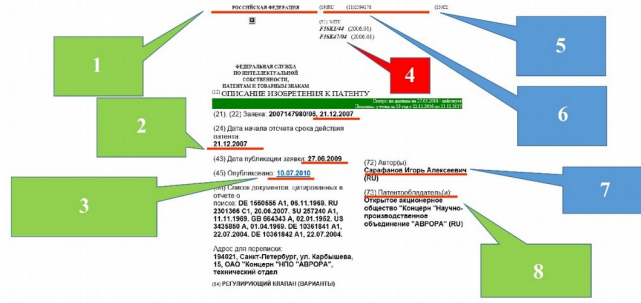
Структурный элемент компетенции	Планируемые результаты обучения	Оценочные средства
		<div style="text-align: center;">  </div> <p>8.1. 1</p> <p>8.2. 2</p> <p>8.3. 3</p> <p>8.4. 4</p> <p>8.5. 5</p> <p>8.6. 6</p> <p>8.7. 7</p> <p>8.8. 8</p> <p>9. Владелец исключительного права</p> <div style="text-align: center;">  </div> <p>9.1. 1</p> <p>9.2. 2</p>

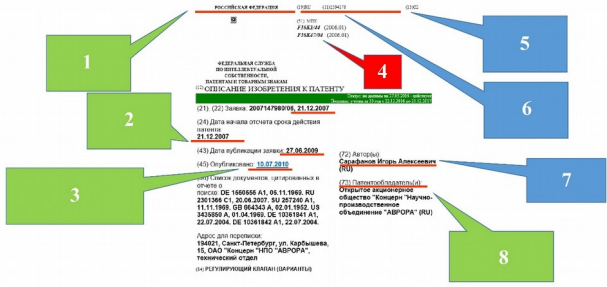
Структурный элемент компетенции	Планируемые результаты обучения	Оценочные средства
		<p>9.3. 3 9.4. 4 9.5. 5 9.6. 6 9.7. 7 9.8. 8</p> <p>10. Индекс международной патентной классификации</p>  <p>10.1. 1 10.2. 2 10.3. 3 10.4. 4 10.5. 5 10.6. 6 10.7. 7 10.8. 8</p> <p>11. МПК в патентной информации – это 11.1. Мировой патентный кризис 11.2. Международная патентная классификация 11.3. Множество патентных каталогов</p>

Структурный элемент компетенции	Планируемые результаты обучения	Оценочные средства
		<p>Пример теста по теме «Коммерциализация интеллектуальной собственности»</p> <ol style="list-style-type: none"> 1. Возвратная лицензия <ol style="list-style-type: none"> 1.1. Включает передачу прав, охраняемых другими формами. 1.2. Означает передачу лицензиату всех прав владельца интеллектуальной собственности (за исключением авторства) без каких-либо ограничений на весь срок действия охранного документа. 1.3. Означает передачу лицензиату права на владение объектом интеллектуальной собственности, но в пределах и на срок, оговоренный в соглашении. При этом сам лицензиар теряет все переданные права, в том числе и на передачу прав третьим лицам. 1.4. Означает передачу лицензиату прав на владение объектом интеллектуальной собственности на определенный срок и в оговоренных пределах, но при этом лицензиар сохраняет за собой право использовать их как самому, так и предоставлять третьим лицам права в том числе на территории и в объеме, уже переданном лицензиату. 1.5. Означает согласие лицензиара с тем, что объектом его собственности может воспользоваться любой желающий, заключив предварительно договор с владельцем о вознаграждении. 1.6. Обозначает встречную передачу лицензиаром лицензиату прав на усовершенствование объектов интеллектуальной собственности лицензиара. 1.7. Означает отказ лицензиара от возможности расторгнуть лицензионный договор за исключением случаев, предусмотренных законодательством. 2. Неисключительная лицензия <ol style="list-style-type: none"> 2.1. Включает передачу прав, охраняемых другими формами. 2.2. Означает передачу лицензиату всех прав владельца интеллектуальной собственности (за исключением авторства) без каких-либо ограничений на весь срок действия охранного документа. 2.3. Означает передачу лицензиату права на владение объектом интеллектуальной собственности, но в пределах и на срок, оговоренный в соглаше-

Структурный элемент компетенции	Планируемые результаты обучения	Оценочные средства
		<p>нии. При этом сам лицензиар теряет все переданные права, в том числе и на передачу прав третьим лицам.</p> <p>2.4. Означает передачу лицензиату прав на владение объектом интеллектуальной собственности на определенный срок и в оговоренных пределах, но при этом лицензиар сохраняет за собой право использовать их как самому, так и предоставлять третьим лицам права в том числе на территории и в объеме, уже переданном лицензиату.</p> <p>2.5. Означает согласие лицензиара с тем, что объектом его собственности может воспользоваться любой желающий, заключив предварительно договор с владельцем о вознаграждении.</p> <p>2.6. Обозначает встречную передачу лицензиаром лицензиату прав на усовершенствование объектов интеллектуальной собственности лицензиара.</p> <p>2.7. Означает отказ лицензиара от возможности расторгнуть лицензионный договор за исключением случаев, предусмотренных законодательством.</p> <p>3. Открытая лицензия</p> <p>3.1. Означает передачу лицензиату всех прав владельца интеллектуальной собственности (за исключением авторства) без каких-либо ограничений на весь срок действия охранного документа.</p> <p>3.2. Означает передачу лицензиату права на владение объектом интеллектуальной собственности, но в пределах и на срок, оговоренный в соглашении. При этом сам лицензиар теряет все переданные права, в том числе и на передачу прав третьим лицам.</p> <p>3.3. Означает передачу лицензиату прав на владение объектом интеллектуальной собственности на определенный срок и в оговоренных пределах, но при этом лицензиар сохраняет за собой право использовать их как самому, так и предоставлять третьим лицам права в том числе на территории и в объеме, уже переданном лицензиату.</p> <p>3.4. Означает согласие лицензиара с тем, что объектом его собственности может воспользоваться любой желающий, заключив предварительно</p>

Структурный элемент компетенции	Планируемые результаты обучения	Оценочные средства
		<p>договор с владельцем о вознаграждении.</p> <p>3.5. Обозначает встречную передачу лицензиаром лицензиату прав на усовершенствование объектов интеллектуальной собственности лицензиара.</p> <p>3.6. Означает отказ лицензиара от возможности расторгнуть лицензионный договор за исключением случаев, предусмотренных законодательством.</p> <p>4. Беспатентная лицензия</p> <p>4.1. Включает передачу прав, охраняемых другими формами.</p> <p>4.2. Означает передачу лицензиату всех прав владельца интеллектуальной собственности (за исключением авторства) без каких-либо ограничений на весь срок действия охранного документа.</p> <p>4.3. Означает передачу лицензиату права на владение объектом интеллектуальной собственности, но в пределах и на срок, оговоренный в соглашении. При этом сам лицензиар теряет все переданные права, в том числе и на передачу прав третьим лицам.</p> <p>4.4. Означает передачу лицензиату прав на владение объектом интеллектуальной собственности на определенный срок и в оговоренных пределах, но при этом лицензиар сохраняет за собой право использовать их как самому, так и предоставлять третьим лицам права в том числе на территории и в объеме, уже переданном лицензиату.</p> <p>4.5. Означает согласие лицензиара с тем, что объектом его собственности может воспользоваться любой желающий, заключив предварительно договор с владельцем о вознаграждении.</p> <p>4.6. Обозначает встречную передачу лицензиаром лицензиату прав на усовершенствование объектов интеллектуальной собственности лицензиара.</p> <p>4.7. Означает отказ лицензиара от возможности расторгнуть лицензионный договор за исключением случаев, предусмотренных законодательством.</p> <p>5. Полная лицензия</p> <p>5.1. Включает передачу прав, охраняемых другими формами.</p>

Структурный элемент компетенции	Планируемые результаты обучения	Оценочные средства
		<p>5.2. Означает передачу лицензиату всех прав владельца интеллектуальной собственности (за исключением авторства) без каких-либо ограничений на весь срок действия охранного документа.</p> <p>5.3. Означает передачу лицензиату права на владение объектом интеллектуальной собственности, но в пределах и на срок, оговоренный в соглашении. При этом сам лицензиар теряет все переданные права, в том числе и на передачу прав третьим лицам.</p> <p>5.4. Означает передачу лицензиату прав на владение объектом интеллектуальной собственности на определенный срок и в оговоренных пределах, но при этом лицензиар сохраняет за собой право использовать их как самому, так и предоставлять третьим лицам права в том числе на территории и в объеме, уже переданном лицензиату.</p> <p>5.5. Означает согласие лицензиара с тем, что объектом его собственности может воспользоваться любой желающий, заключив предварительно договор с владельцем о вознаграждении.</p> <p>5.6. Обозначает встречную передачу лицензиаром лицензиату прав на усовершенствование объектов интеллектуальной собственности лицензиара.</p> <p>5.7. Означает отказ лицензиара от возможности расторгнуть лицензионный договор за исключением случаев, предусмотренных законодательством.</p> <p>6. Исключительная лицензия</p> <p>6.1. Включает передачу прав, охраняемых другими формами.</p> <p>6.2. Означает передачу лицензиату всех прав владельца интеллектуальной собственности (за исключением авторства) без каких-либо ограничений на весь срок действия охранного документа.</p> <p>6.3. Означает передачу лицензиату права на владение объектом интеллектуальной собственности, но в пределах и на срок, оговоренный в соглашении. При этом сам лицензиар теряет все переданные права, в том числе и на передачу прав третьим лицам.</p> <p>6.4. Означает передачу лицензиату прав на владение объектом интеллекту-</p>

Структурный элемент компетенции	Планируемые результаты обучения	Оценочные средства
		<p>альной собственности на определенный срок и в оговоренных пределах, но при этом лицензиар сохраняет за собой право использовать их как самому, так и предоставлять третьим лицам права в том числе на территории и в объеме, уже переданном лицензиату.</p> <p>6.5. Означает согласие лицензиара с тем, что объектом его собственности может воспользоваться любой желающий, заключив предварительно договор с владельцем о вознаграждении.</p> <p>6.6. Обозначает встречную передачу лицензиаром лицензиату прав на усовершенствование объектов интеллектуальной собственности лицензиара.</p> <p>6.7. Означает отказ лицензиара от возможности расторгнуть лицензионный договор за исключением случаев, предусмотренных законодательством.</p> <p>7. Опционный договор</p> <p>7.1. Позволяет обозначить возможные дальнейшие действия партнеров относительно использования объекта интеллектуальной собственности, при этом на стороны не налагаются какие-либо обязательства.</p> <p>7.2. Накладывает на стороны обязательства не передавать третьим лицам информацию, полученную от другой стороны.</p> <p>7.3. Предоставляет за соответствующую компенсацию одной из сторон право определить в течение определенного времени целесообразность дальнейшего заключения договора на передачу технологии.</p> <p>8. Кто такой лицензиат?</p> <p>8.1. Сторона, получающая лицензию.</p> <p>8.2. Сторона, выдающая лицензию.</p> <p>8.3. Посредник в передаче прав предусмотренных лицензией.</p> <p>9. Кто такой лицензиар?</p> <p>9.1. Сторона, получающая лицензию.</p> <p>9.2. Сторона, выдающая лицензию.</p> <p>9.3. Посредник в передаче прав предусмотренных лицензией.</p> <p>10. Под комбинированным</p>

Структурный элемент компетенции	Планируемые результаты обучения	Оценочные средства
		<p>10.1. Денежное вознаграждение, размер которого непосредственно зависит от результатов коммерческой реализации, исчисляется в долях от получаемой прибыли или объема реализации и выплачивается по мере получения позитивных коммерческих результатов.</p> <p>10.2. Денежное вознаграждение в абсолютном выражении независимо от результатов коммерческой реализации, выплачиваемое или одновременно, или за ограниченное число раз на начальной стадии действия договора о передаче технологии (обычно до начала коммерческого производства).</p> <p>10.3. Денежное вознаграждение в абсолютном выражении независимо от результатов коммерческой реализации, выплачиваемое на протяжении всего периода действия договора равными частями.</p> <p>10.4. Денежное вознаграждение, сочетающее выплату некоторой фиксированной предоплаты, не зависящей от результатов коммерческой реализации, и выплату роялти.</p> <p>11. Протокол о намерениях</p> <p>11.1. Позволяет обозначить возможные дальнейшие действия партнеров относительно использования объекта интеллектуальной собственности, при этом на стороны не налагаются какие-либо обязательства.</p> <p>11.2. Накладывает на стороны обязательства не передавать третьим лицам информацию, полученную от другой стороны.</p> <p>11.3. Предоставляет за соответствующую компенсацию одной из сторон право определить в течение определенного времени целесообразность дальнейшего заключения договора на передачу технологии.</p> <p>12. Договор о конфиденциальности</p> <p>12.1. Позволяет обозначить возможные дальнейшие действия партнеров относительно использования объекта интеллектуальной собственности, при этом на стороны не налагаются какие-либо обязательства.</p> <p>12.2. Накладывает на стороны обязательства не передавать третьим лицам информацию, полученную от другой стороны.</p>

Структурный элемент компетенции	Планируемые результаты обучения	Оценочные средства
		<p>12.3. Предоставляет за соответствующую компенсацию одной из сторон право определить в течение определенного времени целесообразность дальнейшего заключения договора на передачу технологии.</p> <p>13. Под роялти</p> <p>13.1. Понимают денежное вознаграждение, размер которого непосредственно зависит от результатов коммерческой реализации, исчисляется в долях от получаемой прибыли или объема реализации и выплачивается по мере получения позитивных коммерческих результатов.</p> <p>13.2. Понимают денежное вознаграждение в абсолютном выражении независимо от результатов коммерческой реализации, выплачиваемое или единовременно, или за ограниченное число раз на начальной стадии действия договора о передаче технологии (обычно до начала коммерческого производства).</p> <p>13.3. Понимают денежное вознаграждение в абсолютном выражении независимо от результатов коммерческой реализации, выплачиваемое на протяжении всего периода действия договора равными частями.</p> <p>13.4. Понимают денежное вознаграждение, сочетающее выплату некоторой фиксированной предоплаты, не зависящей от результатов коммерческой реализации, и выплату роялти.</p> <p>14. Под паушальным платежом понимают</p> <p>14.1. Денежное вознаграждение, размер которого непосредственно зависит от результатов коммерческой реализации, исчисляется в долях от получаемой прибыли или объема реализации и выплачивается по мере получения позитивных коммерческих результатов.</p> <p>14.2. Денежное вознаграждение в абсолютном выражении независимо от результатов коммерческой реализации, выплачиваемое или единовременно, или за ограниченное число раз на начальной стадии действия договора о передаче технологии (обычно до начала коммерческого производства).</p> <p>14.3. Денежное вознаграждение в абсолютном выражении независимо от</p>

Структурный элемент компетенции	Планируемые результаты обучения	Оценочные средства
		<p>результатов коммерческой реализации, выплачиваемое на протяжении всего периода действия договора равными частями.</p> <p>14.4. Денежное вознаграждение, сочетающее выплату некоторой фиксированной предоплаты, не зависящей от результатов коммерческой реализации, и выплату роялти.</p> <p>15. Под фиксированным платежом</p> <p>15.1. Денежное вознаграждение, размер которого непосредственно зависит от результатов коммерческой реализации, исчисляется в долях от получаемой прибыли или объема реализации и выплачивается по мере получения позитивных коммерческих результатов.</p> <p>15.2. Денежное вознаграждение в абсолютном выражении независимо от результатов коммерческой реализации, выплачиваемое или одновременно, или за ограниченное число раз на начальной стадии действия договора о передаче технологии (обычно до начала коммерческого производства).</p> <p>15.3. Денежное вознаграждение в абсолютном выражении независимо от результатов коммерческой реализации, выплачиваемое на протяжении всего периода действия договора равными частями.</p> <p>15.4. Денежное вознаграждение, сочетающее выплату некоторой фиксированной предоплаты, не зависящей от результатов коммерческой реализации, и выплату роялти.</p> <p>16. При налогообложении таких нематериальных активов как патенты на изобретения, промышленные образцы, полезные модели взывается</p> <p>16.1. Единый социальный налог</p> <p>16.2. Налог на имущество</p> <p>16.3. Налог на добавленную стоимость</p> <p>16.4. Патентная пошлина</p> <p>17. По договору отчуждения:</p> <p>17.1. Одна сторона обязуется передать что-нибудь другой стороне</p>

Структурный элемент компетенции	Планируемые результаты обучения	Оценочные средства
		<p>17.2. Одна сторона передаёт исключительное право на интеллектуальную собственность другой стороне</p> <p>17.3. Одна сторона передаёт другой стороне имущество</p>
Уметь	<ul style="list-style-type: none"> - Составлять заявки на изобретения, полезные модели, промышленные образцы. - Подготавливать заключения на проекты стандартов. - Разрабатывать и оформлять рационализаторские предложения. 	<p><i>Практическое задание на тему «Промышленная собственность». В качестве оценочных средств промежуточной аттестации используется тест, представленный в 6 разделе рабочей программы.</i></p>
Владеть	<ul style="list-style-type: none"> - Навыками подготовки заявки на изобретения, полезные модели, промышленные образцы. - Навыками подготовки заключения на проекты стандартов. - Навыками подготовки рационализаторских предложений. 	<p><i>Практическое задание на тему «Промышленная собственность». В качестве оценочных средств промежуточной аттестации используется тест, представленный в 6 разделе рабочей программы.</i></p> <p><i>Темы для проведения патентного поиска:</i></p> <ol style="list-style-type: none"> 1. Поиск конструкции для вкладыша скольжения универсального шпинделя. 2. Поиск конструкции натяжной станции ленточного конвейера. 3. Поиск конструкции распорной плиты щековой дробилки со сложным качанием щеки. <p><i>Практическая работа на тему «Ознакомление с ГОСТ Р 15.011-96 Система разработки и постановки продукции на производство. Патентные исследования. Содержание и порядок проведения».</i></p> <p><i>Вопросы для подготовки</i></p> <ol style="list-style-type: none"> 1. Что входит в содержание патентных исследований? 2. Что такое патентные исследования? 3. Порядок выполнения патентных исследований? 4. Структура отчета о патентных исследованиях? 5. Дайте определение понятиям «Инжиниринг» и «Конкурентоспособность».
ПК-18 способностью проводить патентные исследования с целью обеспечения патентной чистоты новых проектных решений и их патенто-		

Структурный элемент компетенции	Планируемые результаты обучения	Оценочные средства
способности с определением показателей технического уровня проектируемых изделий		
Знать	<ul style="list-style-type: none"> - методику проведения патентных исследований; - понятие «Патентная чистота» и критерии её оценки; - показатели оценки патентоспособности и технического уровня проектируемых изделий; - нормативные документы, регламентирующие порядок проведения патентных исследований. 	<p><i>Тест на тему «Процедура патентования объектов промышленной собственности в России»</i></p> <ol style="list-style-type: none"> 1. Выдаются ли патенты на методы выполнения умственных операций, алгоритмы и программы для вычислительных машин? <ol style="list-style-type: none"> 1.1. Да 1.2. Нет 2. В национальной заявке <ol style="list-style-type: none"> 2.1. испрашивается патент, действующий только на территории того государства, где подана заявка. 2.2. испрашивается патент, действующий на территории всех стран, объединенных региональной конвенцией, членом которой является данная страна. 2.3. Не испрашиваются патенты, а фиксируется приоритет подачи заявки с указанием стран или регионов, куда предполагается обращаться за патентом. 3. В региональной заявке <ol style="list-style-type: none"> 3.1. испрашивается патент, действующий только на территории того государства, где подана заявка. 3.2. испрашивается патент, действующий на территории всех стран, объединенных региональной конвенцией, членом которой является данная страна. 3.3. Не испрашиваются патенты, а фиксируется приоритет подачи заявки с указанием стран или регионов, куда предполагается обращаться за патентом. 4. В международной заявке <ol style="list-style-type: none"> 4.1. испрашивается патент, действующий только на территории того государства, где подана заявка. 4.2. испрашивается патент, действующий на территории всех стран, объеди-

Структурный элемент компетенции	Планируемые результаты обучения	Оценочные средства
		<p>ненных региональной конвенцией, членом которой является данная страна.</p> <p>4.3. Не испрашиваются патенты, а фиксируется приоритет подачи заявки с указанием стран или регионов, куда предполагается обращаться за патентом.</p> <p>5. Нарушением исключительного права патентообладателя считается</p> <p>5.1. Применение средств, содержащих запатентованное изобретение, полезную модель или прообразец в личных целях</p> <p>5.2. Проведение научного исследования или эксперимента над средством, содержащим запатентованное изобретение</p> <p>5.3. Разовое изготовление лекарств в аптеках</p> <p>5.4. Любое несанкционированное введение в хозяйственную деятельность или хранение с этой целью продукта, содержащего запатентованное изобретение, промышленный образец или полезную модель</p> <p>6. Патентная документация</p> <p>6.1. Это официальная документация, содержащая патентную информацию.</p> <p>6.2. Это техническая документация, в которой отражены сведения о конструкции, технических характеристиках и свойствах изделия.</p> <p>6.3. Это документация определяющая назначение изделия и принцип его работы.</p> <p>7. Патентная информация</p> <p>7.1. Это информация об изобретениях, полезных моделях, промышленных образцах, товарных знаках, заявленных (запатентованных) в качестве объектов интеллектуальной собственности.</p> <p>7.2. Это информация об изобретениях, промышленных образцах, заявленных (запатентованных) в качестве объектов интеллектуальной собственности.</p> <p>7.3. Это информация о полезных моделях и промышленных образцах, заявленных (запатентованных) в качестве объектов интеллектуальной собственности.</p> <p>8. Патентная чистота</p>

Структурный элемент компетенции	Планируемые результаты обучения	Оценочные средства
		<ul style="list-style-type: none"> 8.1. Возможность использования объекта техники (машины, прибора, оборудования, материалов, технологических процессов и т.д.) в данном государстве на данный момент без нарушения прав по ранее выданным действующим патентам. 8.2. Возможность использования объекта техники (машины, прибора, оборудования, материалов, технологических процессов и т.д.) в данном государстве без каких-либо ограничений. 8.3. Возможность использования объекта техники (машины, прибора, оборудования, материалов, технологических процессов и т.д.) в данном государстве после соответствующей регистрации в Роспатенте. 9. Подлежит ли регистрации в Роспатенте отчуждение исключительного права на изобретение, патент на которое выдал Роспатент? <ul style="list-style-type: none"> 9.1. Да 9.2. Нет 9.3. Зависит от важности изобретения 10. Евразийский патент охватывает территорию: <ul style="list-style-type: none"> 10.1. Европейского союза 10.2. Только России 10.3. Некоторых стран СНГ 11. В какой орган подается заявка на регистрацию товарного знака <ul style="list-style-type: none"> 11.1. В Федеральную службу по интеллектуальной собственности, патентам и товарным знакам 11.2. В государственную торговую инспекцию 11.3. В местные органы власти 11.4. В государственное патентное ведомство 12. Патентный поверенный действует на основании <ul style="list-style-type: none"> 12.1. Договора представительства 12.2. Агентского договора 12.3. Свидетельства 12.4. Доверенности

Структурный элемент компетенции	Планируемые результаты обучения	Оценочные средства
		<p>13. К какому понятию относится данное определение: совокупность правовых норм, регулирующих отношения по поводу создания произведений науки, литературы, искусства</p> <p>13.1. Патентное право</p> <p>13.2. Сервитут</p> <p>13.3. Авторское право</p> <p>13.4. Право собственности</p> <p>14. Патентообладатель может уступить патент</p> <p>14.1. Любому физическому или юридическому лицу по договору, без регистрации</p> <p>14.2. Только юридическому лицу по договору и с регистрацией</p> <p>14.3. Только физическому лицу по договору</p> <p>14.4. Любому физическому или юридическому лицу по договору с регистрацией уступки в Роспатенте</p> <p>15. Временная правовая охрана предоставляется изобретению</p> <p>15.1. С даты публикации сведений о заявке до даты публикации сведений о выдаче патента</p> <p>15.2. После публикации сведений о выдаче патента и до начала его использования</p> <p>15.3. До даты публикации сведений о заявке</p> <p>15.4. После подачи заявки во ВНИИГПЭ</p> <p>16. За регистрацию лицензионного договора, относящегося к патенту на изобретение, промышленный образец, на полезную модель, взимается</p> <p>16.1. Роялти</p> <p>16.2. Паушальный платеж</p> <p>16.3. Патентная пошлина</p> <p>16.4. Налог на добавленную стоимость</p> <p>17. Экспертиза заявки на изобретение по существу начинается</p> <p>17.1. После завершения формальной экспертизы</p> <p>17.2. После публикации сведений о заявке</p> <p>17.3. После получения ходатайства заявителя или третьих лиц без ограничения срока</p>

Структурный элемент компетенции	Планируемые результаты обучения	Оценочные средства
		17.4. После получения ходатайства заявителя или третьих лиц, которое может быть подано в течение трехлетнего срока с даты поступления
Уметь	<ul style="list-style-type: none"> - проводить патентные исследования на заданную техническую тематику; - осуществлять проверку проектируемых технических решений на патентную чистоту. 	<p><i>Темы практических занятий:</i></p> <ol style="list-style-type: none"> 1. Изучение методики проведения патентных исследований согласно ГОСТ Р 15.011-96. 2. Изучение понятия «Патентная чистота» на примере проведения патентного поиска на заданную тему.
Владеть	<ul style="list-style-type: none"> - навыками проведения патентных исследований; - навыками осуществления проверки патентной чистоты проектируемых технических решений. 	<p><i>Практическая работа на тему «Ознакомление с ГОСТ Р 15.011-96 Система разработки и постановки продукции на производство. Патентные исследования. Содержание и порядок проведения».</i></p> <p><i>Вопросы для подготовки</i></p> <ol style="list-style-type: none"> 1. Что входит в содержание патентных исследований? 2. Что такое патентные исследования? 3. Порядок выполнения патентных исследований? 4. Структура отчета о патентных исследованиях? 5. Дайте определение понятиям «Инжиниринг» и «Конкурентоспособность». <p><i>Темы для проведения патентных исследований:</i></p> <ol style="list-style-type: none"> 1. Конструкция универсальных шпинделей приводов рабочих валков прокатных станов. 2. Конструкция щековых дробилок со сложным качанием щеки. 3. Конструкция опорных катков барабанных окомкователей. 4. Конструкция промежуточного редуктора привода роликов секции МНЛЗ. 5. Конструкция механизма натяжения ленты ленточного конвейера.

б) Порядок проведения промежуточной аттестации, показатели и критерии оценивания:

Промежуточная аттестация по дисциплине «Защита интеллектуальной собственности» включает теоретические вопросы, позволяющие оценить уровень усвоения обучающимися знаний, и практические задания, выявляющие степень сформированности умений и владений. По дисциплине предусмотрен зачет.

Показатели и критерии оценивания зачета:

- на оценку «**зачтено**» - обучающийся демонстрирует высокий уровень сформированности компетенций, всестороннее, систематическое и глубокое знание учебного материала, свободно выполняет практические задания, свободно оперирует знаниями, умениями, применяет их в ситуациях повышенной сложности.

- на оценку «**не зачтено**» - обучающийся демонстрирует знания не более 20% теоретического материала, допускает существенные ошибки, не может показать интеллектуальные навыки решения простых задач.

8 Учебно-методическое и информационное обеспечение дисциплины (модуля)

а) Основная литература:

1. Кобельков, Г. В. Оценка и защита интеллектуальной собственности: учебно-методическое пособие / Г. В. Кобельков, М. М. Суровцов; МГТУ. - Магнитогорск : МГТУ, 2016. - 1 электрон. опт. диск (CD-ROM). - URL: <https://magtu.informsystema.ru/uploader/fileUpload?name=3063.pdf&show=dcatalogues/1/1135059/3063.pdf&view=true> (дата обращения: 04.10.2019). - Макрообъект. - Текст: электронный.

б) Дополнительная литература:

1. Защита интеллектуальной собственности. Патентоспособность и технический уровень инновационных разработок: учебное пособие / С.И. Платов, Н.Н. Огарков, Р.Р. Дема, А.В. Ярославцев; МГТУ. - Магнитогорск: МГТУ, 2018. - 1 электрон. опт. диск (CD-ROM). - URL: <https://magtu.informsystema.ru/uploader/fileUpload?name=3528.pdf&show=dcatalogues/1/1515142/3528.pdf&view=true> (дата обращения: 04.10.2019). - Макрообъект. - Текст : электронный. - ISBN 978-59967-1158-1.
2. Карпова, Е. В. Авторство и патентование. Защита интеллектуальных прав в мехатронике и робототехнике : учебное пособие [для вузов] / Е. В. Карпова, Ю. Л. Кива-Хамзина ; Магнитогорский гос. технический ун-т им. Г. И. Носова. - Магнитогорск : МГТУ им. Г. И. Носова, 2020. - 1 CD-ROM. - ISBN 978-5-9967-1861-0. - Загл. с титул. экрана. - URL : <https://magtu.informsystema.ru/uploader/fileUpload?name=4208.pdf&show=dcatalogues/1/1536081/4208.pdf&view=true> (дата обращения: 09.10.2020). - Макрообъект. - Текст : электронный. - Сведения доступны также на CD-ROM.
3. Карпова, Е. В. Авторское право, смежные права и права на средства индивидуализации : учебное пособие [для вузов] / Е. В. Карпова, Ю. Л. Кива-Хамзина ; Магнитогорский гос. технический ун-т им. Г. И. Носова. - Магнитогорск : МГТУ им. Г. И. Носова, 2019. - 1 CD-ROM. - ISBN 978-5-9967-1718-7. - Загл. с титул. экрана. - URL : <https://magtu.informsystema.ru/uploader/fileUpload?name=3956.pdf&show=dcatalogues/1/1532458/3956.pdf&view=true> (дата обращения: 09.10.2020). - Макрообъект. - Текст : электронный. - Сведения доступны также на CD-ROM.
4. Методология, процедура и проблемы оценки интеллектуальной собственности

сти : учебно-методическое пособие / Г. В. Кобельков, М. М. Суровцов, Х. И. Аглюков, А. Р. Багаутдинова ; МГТУ. - Магнитогорск : МГТУ, 2017. - 119 с. : ил., табл., схемы. - URL: <https://magtu.informsystema.ru/uploader/fileUpload?name=3499.pdf&show=dcatalogues/1/1514307/3499.pdf&view=true> (дата обращения: 09.10.2020). - Макрообъект. - Текст : электронный. - Имеется печатный аналог.

в) Методические указания:

1. Астафьева А.А. Полезная модель. Методическая разработка для самостоятельной работы студентов и аспирантов по дисциплине «Защита интеллектуальной собственности и патентоведение». – Магнитогорск: ГОУ ВПО МГТУ, 2006.
2. Астафьева А.А. Изобретение. Методическая разработка для самостоятельной работы студентов и аспирантов по дисциплине «Защита интеллектуальной собственности и патентоведение». – Магнитогорск: ГОУ ВПО МГТУ, 2005.
3. Астафьева А.А. Проведение патентных исследований при курсовом и дипломном проектировании. Методическая разработка для самостоятельной работы студентов по дисциплине «Защита интеллектуальной собственности и патентоведение». – Магнитогорск: ГОУ ВПО МГТУ, 2007.

г) Программное обеспечение и Интернет-ресурсы:

Перечень **программного обеспечения** необходимого при изучении дисциплины представлен ниже в виде таблицы.

Наименование ПО	№ договора	Срок действия лицензии
MS Office 2007 Professional	№ 135 от 17.09.2007	Бессрочно
MS Office 2007	Д-135 от 17.09.2007	Бессрочно
APM WinMachine 2010	Д-262-12 от 15.02.2012	Бессрочно
7Zip	Свободно распространяемое ПО	Бессрочно
STATISTICA в.6	К-139-08 от 22.12.2008	Бессрочно

Перечень необходимых **Интернет-ресурсов:**

1. Национальная информационно-аналитическая система – Российский индекс научного цитирования (РИНЦ). – URL: <https://elibrary.ru/>
2. Поисковая система Академия Google (Google Scholar). – URL: <https://scholar.google.com/>
3. Информационная система – Единое окно доступа к информационным ресурсам. – URL: <http://window.edu.ru/>
4. Федеральное государственное бюджетное учреждение «Федеральный институт промышленной собственности». – URL: <https://www1.fips.ru/>
5. Образовательный портал ФГБОУ ВПО «МГТУ им. Г.И. Носова» <http://lms.magtu.ru>
6. Российская Государственная библиотека. Каталоги <https://www.rsl.ru/ru/4readers/catalogues/>
7. Международная наукометрическая реферативная и полнотекстовая база данных научных изданий «Web of science» <http://webofscience.com>
8. Международная база научных материалов в области физических наук и инжиниринга SpringerMaterials <http://materials.springer.com/>
9. Международная реферативная и полнотекстовая справочная база данных научных изданий «Springer Nature» <https://www.nature.com/siteindex>

10. Архив научных журналов «Национальный электронно-информационный консорциум» (НП НЭИКОН) <https://archive.neicon.ru/xmlui/>
11. Электронная база периодических изданий East View Information Services, ООО «ИВИС» <https://dlib.eastview.com/>

9 Материально-техническое обеспечение дисциплины (модуля)

Материально-техническое обеспечение дисциплины включает:

Тип и название аудитории	Оснащение аудитории
Учебные аудитории для проведения занятий лекционного типа	Мультимедийные средства хранения, передачи и представления информации
Учебные аудитории для проведения практических занятий, групповых и индивидуальных консультаций, текущего контроля и промежуточной аттестации	Доска, мультимедийный проектор, экран
Помещения для самостоятельной работы обучающихся	Персональные компьютеры с пакетом MS Office, выходом в интернет и с доступом в электронную информационную-образовательную среду университета
Помещение для хранения и профилактического обслуживания учебного оборудования	Стеллажи для хранения учебно-наглядных пособий и учебно-методической документации.