



МИНИСТЕРСТВО НАУКИ И ВЫСШЕГО ОБРАЗОВАНИЯ
РОССИЙСКОЙ ФЕДЕРАЦИИ

Федеральное государственное бюджетное образовательное учреждение
высшего образования
«Магнитогорский государственный технический университет им. Г.И. Носова»



РАБОЧАЯ ПРОГРАММА ДИСЦИПЛИНЫ (МОДУЛЯ)

СИСТЕМЫ АВТОМАТИЗИРОВАННОГО ПРОЕКТИРОВАНИЯ

Направление подготовки (специальность)
15.04.02 ТЕХНОЛОГИЧЕСКИЕ МАШИНЫ И ОБОРУДОВАНИЕ

Направленность (профиль/специализация) программы
Инжиниринг в металлургическом машиностроении

Уровень высшего образования - магистратура
Программа подготовки - академический магистратура

Форма обучения
очная

Институт/ факультет	Институт металлургии, машиностроения и материалообработки
Кафедра	Проектирования и эксплуатации металлургических машин и оборудования
Курс	2
Семестр	3

Магнитогорск
2020 год

Рабочая программа составлена на основе ФГОС ВО по направлению подготовки 15.04.02 ТЕХНОЛОГИЧЕСКИЕ МАШИНЫ И ОБОРУДОВАНИЕ (уровень магистратуры) (приказ Минобрнауки России от 21.11.2014 г. № 1489)

Рабочая программа рассмотрена и одобрена на заседании кафедры Проектирования и эксплуатации металлургических машин и оборудования 20.02.2020, протокол № 7

Зав. кафедрой  А.Г. Корчунов

Рабочая программа одобрена методической комиссией ИММиМ 20.02.2020 г. протокол № 5

Председатель  А.С. Савинов

Рабочая программа составлена:
доцент кафедры ПиЭММиО, канд. техн. наук  О.А. Филатова

Рецензент:

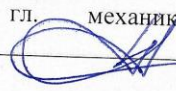
 гл. механик ООО "НПЦ "Гальва"" , канд. техн. наук
В.А. Русанов

Лист актуализации рабочей программы

Рабочая программа пересмотрена, обсуждена и одобрена для реализации в 2021 - 2022 учебном году на заседании кафедры Проектирования и эксплуатации металлургических

Протокол от _____ 20__ г. № ____
Зав. кафедрой _____ А.Г. Корчунов

Рабочая программа пересмотрена, обсуждена и одобрена для реализации в 2022 - 2023 учебном году на заседании кафедры Проектирования и эксплуатации металлургических

Протокол от _____ 20__ г. № ____
Зав. кафедрой _____ А.Г. Корчунов

1 Цели освоения дисциплины (модуля)

Целями освоения дисциплины «САПР» являются:

- овладение современными методами расчета и проектирования на базе программ-ных пакетов Компас-3D, INVENTOR;
- приобретение навыков расчета и проектирования деталей и узлов машиностроительных конструкций в соответствии с техническими заданиями и использованием стандартных средств автоматизации проектирования;
- овладение навыками разработки рабочей проектной и технической документации, оформления законченных проектно-конструкторских работ с проверкой соответствия разрабатываемых проектов и технической документации стандартам;
- овладение достаточным уровнем профессиональных компетенций в соответствии с требованиями ФГОС ВО по направлению 15.03.02 Технологические машины и оборудование.

2 Место дисциплины (модуля) в структуре образовательной программы

Дисциплина Системы автоматизированного проектирования входит в вариативную часть учебного плана образовательной программы.

Для изучения дисциплины необходимы знания (умения, владения), сформированные в результате изучения дисциплин/ практик:

Компьютерные технологии в науке и производстве

Моделирование в машиностроении

Знания (умения, владения), полученные при изучении данной дисциплины будут необходимы для изучения дисциплин/практик:

Подготовка к защите и защита выпускной квалификационной работы

Научно-исследовательская работа

3 Компетенции обучающегося, формируемые в результате освоения дисциплины (модуля) и планируемые результаты обучения

В результате освоения дисциплины (модуля) «Системы автоматизированного проектирования» обучающийся должен обладать следующими компетенциями:

Структурный элемент компетенции	Планируемые результаты обучения
ПК-26	готовностью применять новые современные методы разработки технологических процессов изготовления изделий и объектов в сфере профессиональной деятельности с определением рациональных технологических режимов работы специального оборудования
Знать	- основы трехмерного моделирования технических объектов и моделирования технологических процессов металлургических машин; - все способы обработки и анализа результатов моделирования. - основные этапы и последовательность создания технических объектов, цели и задачи применения САПР; - основные приемы и методы ведения проектных и расчетных работ по совершенствованию машин и оборудования металлургического производства методами компьютерного проектирования

Уметь	<ul style="list-style-type: none"> - осуществлять проектирование технических объектов технологических процессов с использованием применяемых в металлургическом машиностроении САПР, - использовать при проектировании технических объектов все существующие блоки и возможности ПО. - применять методы компьютерного проектирования при создании и модернизации технических и технологических комплексов ; - проводить вычисления с применением численных методы рас-чета металлургических машин и оборудования и обосновывать рациональный их выбор; - анализировать, синтезировать и критически резюмировать полученную информацию с использованием компьютерных технологий
Владеть	<ul style="list-style-type: none"> – навыками расчета геометрических и кинематических параметров металлургических машин и оборудования; – навыками расчета геометрических, силовых и прочностных параметров металлургических машин и оборудования. – практическими навыками по адаптации виртуальных средств для единичных деталей и узлов.

4. Структура, объём и содержание дисциплины (модуля)

Общая трудоемкость дисциплины составляет 2 зачетных единиц 72 акад. часов, в том числе:

- контактная работа – 24,7 акад. часов;
- аудиторная – 24 акад. часов;
- внеаудиторная – 0,7 акад. часов
- самостоятельная работа – 47,3 акад. часов;

Форма аттестации - зачет

Раздел/ тема дисциплины	Семестр	Аудиторная контактная работа (в акад. часах)			Самостоятельная работа студента	Вид самостоятельной работы	Форма текущего контроля успеваемости и промежуточной аттестации	Код компетенции
		Лек.	лаб. зан.	практ. зан.				
1.								
1.1 1. Системы автоматизированного проектирования. Структура, состав и ком-поненты САПР. Типовой состав модулей машиностроительной САПР. Объемное построение деталей. Инструменты построения. Создание сборок. Применение сопряжений. Создание и оформление спецификаций.		2		2	7,3	Самостоятельное изучение учебной и научно литературы, Поиск дополнительной информации по заданной теме	Устный опрос (собеседование)	ПК-26
1.2 2. Использование параметрических возможностей пакетов графических редакторов. Введение в параметрическую технологию. Рекомендации по использованию параметризации. Особенности использования параметрической технологии. Включение и настройка параметрического режима.	3	2		2	8	Самостоятельное изучение учебной и научно литературы, Выполнение практической работы, работа с компьютерными обучающими программами.	Собеседование Проверка практической работы	ПК-26

<p>1.3 3. Информационные технологии в исследовании металлургических машин и оборудования Сравнительный анализ существующих методов расчета деталей машин и оборудования. Классификация и применимость конечных элементов. Назначение и особенности их применения. Преобразование графических документов в форматы других графических пакетов: Компас, INVENTOR. Расчет статической прочности. Расчет жесткости</p>		2		2	8	<p>Самостоятельное изучение учебной и научно литературы, Выполнение практической работы, работа с компьютерными обучающими про-граммами</p>	<p>Собеседование Проверка практической работы</p>	ПК-26
<p>1.4 4. Методы визуализации в системах инженерного анализа. Принятие проектного решения. Расчет валов и осей. Определение реакций в опорах валов. Распределение момента и углов изгиба. Распределение де-формаций. Распределение напряжений.. Работа с редактором валов.</p>		2		2	8	<p>Самостоятельное изучение учебной и научно литературы, Выполнение практической работы, работа с компьютерными обучающими про-граммами Разработка проекта</p>	<p>Собеседование Проверка практической работы</p>	ПК-26
<p>1.5 5. Расчет механизмов. Элементов и деталей машин в графических пакетах. Кинематический расчет шарнирно-сочлененных механизмов. Расчет сварочных, болтовых и заклепочных соединений. Расчет кулачков. Расчет элементов редукторов (валов, зубчатых колес и шестерен, шпоночных, шлицевых и других типов соединений, подшипников). Расчет плоских и пространственных ферм. Расчет пружин. Расчет цепных передач. Исследование напряженно-деформированного состояния деталей машин.</p>		2		2	8	<p>Самостоятельное изучение учебной и научно литературы, Поиск дополнительной информации по заданной теме</p>	<p>Устный опрос (собеседование)</p>	ПК-26

1.6 6. Инженерный анализ и компьютерное моделирование в программе Inventor. Составные части пакета и их назначение. Предварительная подготовка и вход в программу. Основные стадии решения задач. Предпроцессорная подготовка; задание начальных и граничных условий; физических и механических свойств материалов; построение сетки конечных элементов; приложение поверхностных и объёмных нагрузок; выбор решателя. Классификация и применимость конечных элементов. Общая схема компьютерной реализации МКЭ. Учет нелинейности в процедурах МКЭ. Решение задачи. Постпроцессорная обработка. Основные этапы твердотельного проектирования в Inventor: построение эскиза, создание объёмной модели, создание сборок, генерация чертежей. Примеры расчётов деталей и оборудования.							
	2		2	8	Самостоятельное изучение учебной и научно литературы, Выполнение практической работы, работа с компьютерными обучающими программами	Собеседование Проверка практической работы	ПК-26
1.7 Итого за семестр					Консультация	Зачет	ПК-26
Итого по разделу	12		12	47,3			
Итого за семестр	12		12	47,3		зачёт	
Итого по дисциплине	12		12	47,3		зачет	ПК-26

5 Образовательные технологии

Для реализации предусмотренных видов учебной работы в качестве образовательных технологий в преподавании дисциплины традиционные информационно-коммуникационные образовательные технологии.

1. Традиционные образовательные технологии ориентируются на организацию образовательного процесса, предполагающую прямую трансляцию знаний от преподавателя к студенту (преимущественно на основе объяснительно-иллюстративных методов обучения). Учебная деятельность студента носит в таких условиях, как правило, репродуктивный характер.

Формы учебных занятий с использованием традиционных технологий:

Информационная лекция – последовательное изложение материала в дисциплинарной логике, осуществляемое преимущественно вербальными средствами (монолог преподавателя). На занятиях предусматривается использование электронного демонстрационного учебного материала содержащего сложные схемы, таблицы и математические формулы.

Практическое занятие, посвященное освоению конкретных умений и навыков по предложенному алгоритму.

2. Информационно-коммуникационные образовательные технологии – организация образовательного процесса, основанная на применении специализированных программных сред и технических средств работы с информацией.

Формы учебных занятий с использованием информационно-коммуникационных технологий:

Лекция-визуализация – изложение содержания сопровождается презентацией (демонстрацией учебных материалов, представленных в различных знаковых системах, в т.ч. иллюстративных, графических, аудио- и видеоматериалов).

Практическое занятие в форме презентации – представление результатов проектной или исследовательской деятельности с использованием специализированных программных сред.

Практические занятия проводятся для закрепления и углубления знаний, полученных студентами на лекциях и должны способствовать выработке у них навыков постановки, формализации, построения блок-схем принятия решений, построение твердотельных моделей и реализации решений с помощью пакетов Компас-3D, INVENTOR.

Самостоятельная работа стимулирует студентов в процессе подготовки домашних заданий, при решении задач на практических занятиях, при подготовке к итоговой аттестации.

6 Учебно-методическое обеспечение самостоятельной работы обучающихся

Представлено в приложении 1.

7 Оценочные средства для проведения промежуточной аттестации

Представлены в приложении 2.

8 Учебно-методическое и информационное обеспечение дисциплины (модуля)

а) Основная литература:

1. Пожидаев, Ю. А. Компьютерное моделирование и создание проектно-конструкторской документации в машиностроении средствами САПР. Инженерная и компьютерная графика в Autodesk Inventor, AutoCAD : учебное пособие. Ч. 1 / Ю. А. Пожидаев, Е. А. Свистунова, О. М. Веремей ; МГТУ. - Магнитогорск : МГТУ, 2016. - 1 электрон. опт. диск (CD-ROM). - Загл. с титул. экрана. - URL: <https://magtu.informsystema.ru/uploader/fileUpload?name=2525.pdf&show=dcatalogues/1/1130327/2525.pdf&view=true> (дата обращения: 04.10.2019). - Макрообъект. - Текст

электронный. - Сведения доступны также на CD-ROM.

б) Дополнительная литература:

1. Горбатюк, С. М. Конструирование машин и оборудования металлургических производств. Основы трехмерного автоматизированного конструирования деталей и узлов машин с помощью программы Autodesk Inventor. Ч. 2. Проектирование сборочных единиц и анимация деталей и сборок : учебное пособие / С. М. Горбатюк, А. В. Каменев, Л. М. Глухов. — Москва : МИСИС, 2010. — 40 с. — ISBN 978-5-87623-335-6. — Текст : электронный // Лань : электронно-библиотечная система. — URL: <https://e.lanbook.com/reader/book/2077/#1> (дата обращения: 02.10.2020). — Режим доступа: для авториз. пользователей.

2. Савельева, И. А. Инженерная графика. Моделирование изделий и составление конструкторской документации в системе КОМПАС-3D : учебное пособие / И. А. Савельева, В. И. Кадошников, И. Д. Кадошникова ; МГТУ. - Магнитогорск, 2010. - 186 с. : ил., табл., схемы. - URL: <https://magtu.informsystema.ru/uploader/fileUpload?name=311.pdf&show=dcatalogues/1/1068565/311.pdf&view=true> (дата обращения: 04.10.2019). - Макрообъект. - Текст : электронный. - Имеется печатный аналог

3. Компьютерная графика в САПР : учебное пособие / А. В. Приемышев, В. Н. Крутов, В. А. Третьяк, О. А. Коршакова. — Санкт-Петербург : Лань, 2017. — 196 с. — ISBN 978-5-8114-2284-5. — Текст : электронный // Лань : электронно-библиотечная система. — URL: <https://e.lanbook.com/reader/book/90060/#1> (дата обращения: 02.10.2020). — Режим доступа: для авториз. пользователей.

4. Горбатюк, С. М. Детали машин и основы конструирования : учебник / С. М. Горбатюк. — Москва : МИСИС, 2014. — 377 с. — ISBN 978-5-87623-754-5. — Текст : электронный // Лань : электронно-библиотечная система. — URL: <https://e.lanbook.com/reader/book/116846/#1> (дата обращения: 02.10.2020). — Режим доступа: для авториз. пользователей.

в) Методические указания:

1. Скурихина, Е. Б. Резьбовые и сварные соединения : учебное пособие / Е. Б. Скурихина, С. Ю. Собченко ; МГТУ. - Магнитогорск : МГТУ, 2016. - 1 электрон. опт. диск (CD-ROM). - Загл. с титул. экрана. - URL: <https://magtu.informsystema.ru/uploader/fileUpload?name=2431.pdf&show=dcatalogues/1/1130137/2431.pdf&view=true> (дата обращения: 09.10.2020). - Макрообъект. - Текст : электронный. - Сведения доступны также на CD-ROM.

2. Методические указания по выполнению практических заданий представлены в приложении 3.

г) Программное обеспечение и Интернет-ресурсы:

Программное обеспечение

Наименование ПО	№ договора	Срок действия лицензии
MS Windows 7 Professional(для классов)	Д-1227-18 от 08.10.2018	11.10.2021

MS Office 2007 Professional	№ 135 от 17.09.2007	бессрочно
FAR Manager	свободно распространяемое ПО	бессрочно
7Zip	свободно распространяемое ПО	бессрочно
АСКОН Компас 3D в.16	Д-261-17 от 16.03.2017	бессрочно
Autodesk Inventor Professional 2019 Product Design	учебная версия	бессрочно

Профессиональные базы данных и информационные справочные системы

Название курса	Ссылка
Электронная база периодических изданий East View Information Services, ООО «ИВИС»	https://dlib.eastview.com/
Поисковая система Академия Google (Google Scholar)	URL: https://scholar.google.ru/
Федеральное государственное бюджетное учреждение «Федеральный институт	URL: http://www1.fips.ru/
Национальная информационно-аналитическая система – Российский индекс научного цитирования	URL: https://elibrary.ru/project_risc.asp
Электронные ресурсы библиотеки МГТУ им. Г.И. Носова	http://magtu.ru:8085/marcweb2/Default.asp
Российская Государственная библиотека. Каталоги	https://www.rsl.ru/ru/4readers/catalogues/
Электронная база периодических изданий East View Information Services, ООО «ИВИС»	https://dlib.eastview.com/

9 Материально-техническое обеспечение дисциплины (модуля)

Материально-техническое обеспечение дисциплины включает:

средства хранения, передачи и представления информации.

2. Учебные аудитории для проведения лабораторных занятий, групповых и индивидуальных консультаций, текущего контроля и промежуточной аттестации: Мультимедийные средства хранения, передачи и представления информации. Комплекс тестовых заданий для проведения промежуточных и рубежных контролей.

3. Помещения для самостоятельной работы обучающихся: Персональные компьютеры с пакетом MS Office, выходом в Интернет и с доступом в электронную информационно-образовательную среду университета.

4. Помещения для хранения и профилактического обслуживания учебного оборудования: Шкафы для хранения учебно-методической документации, учебного оборудования и учебно-наглядных пособий.

Лекционный зал, оборудованный современной презентационной техникой (проектор, экран, ноутбук).

Компьютерные классы, оборудованные современной техникой и мебелью для проведения практических или лабораторных занятий. Компьютеры объединены в локальную сеть с выходом в Интернет и электронную информационно-образовательную среду университета.

Учебно-методическое обеспечение самостоятельной работы студентов

Примерные задания на практических занятиях

Задание 1. Проектирование кривошипно-шатунного механизма на основе эскизных блоков. Создание анимации работы механизма

1. Согласно варианту задания, выполнить эскиз механизма. Рисунок эскиза с расставленными размерами предоставить в отчете.
2. На основе созданных эскизных блоков создать твердые тела. Создать файл сборки. Изображение 3Д-сборки предоставить в отчете.
3. Создать анимацию работы механизма и его фотореалистичное изображение.



Рисунок 1. Схема кривошипно-шатунного механизма

Задание 2. Проектирование кулачкового механизма. Создание параметрических деталей. Экспорт и импорт данных. Динамическое моделирование.

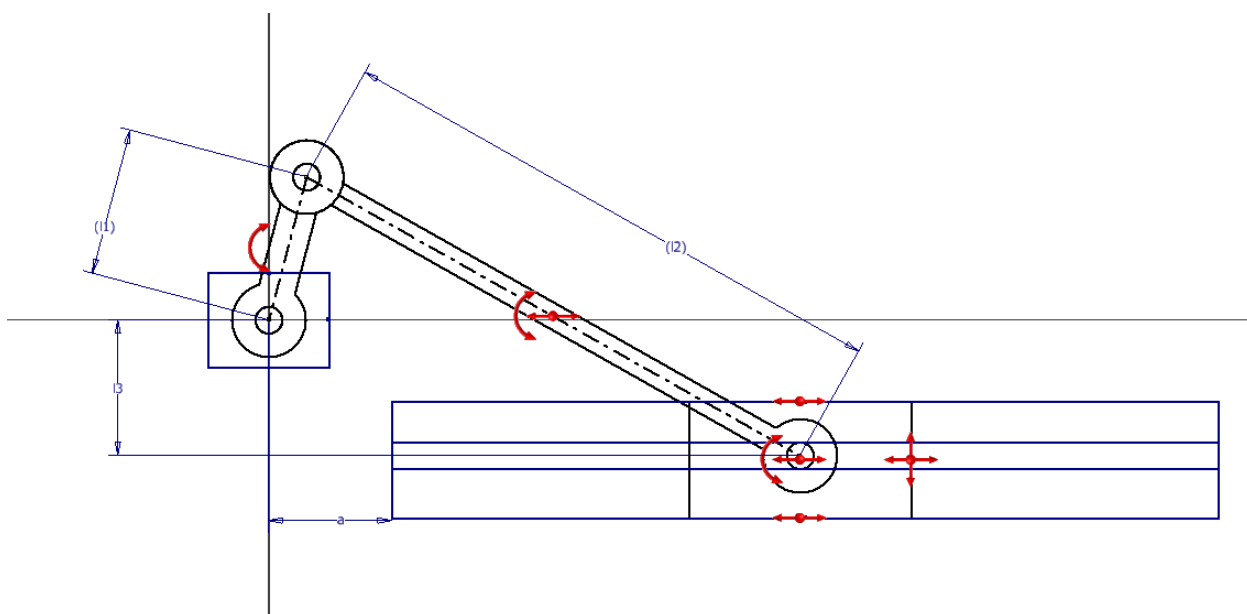
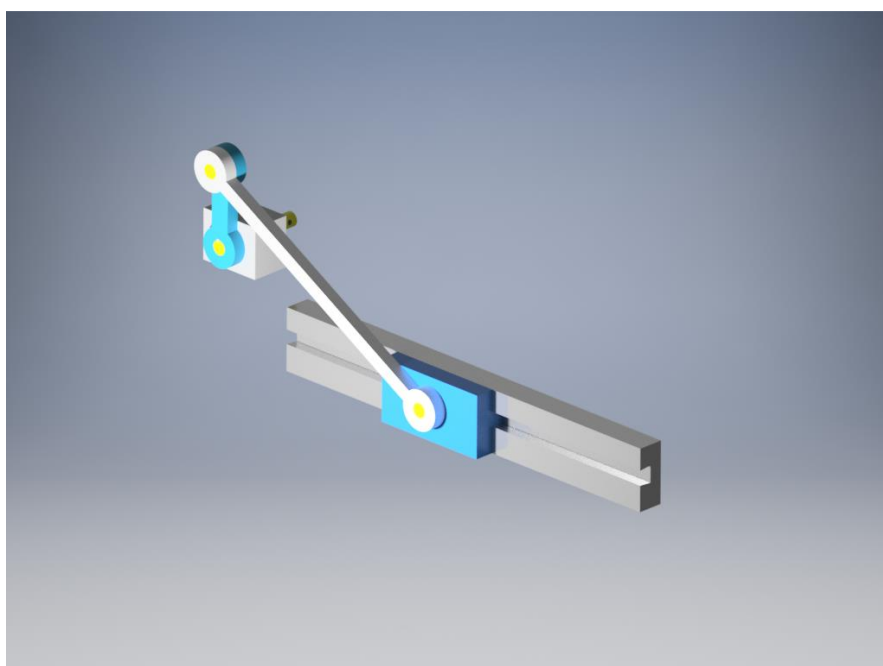

Согласно варианту числовых значений параметрических размеров деталей кулачкового механизма:

1. разработать 3D -модели и 3D сборки для двух рядов параметрических размеров. К ответу на [заданию](#) приложить фото моделей двух кулачков (назвать кулачок 1 и кулачок 2);
2. провести динамическое моделирование для двух вариантов параметрических деталей механизма.
3. Создать два видеоролика работы полученных кулачковых механизмов в формате avi. Видеоролики приложить в раздел "ответ на [заданию](#)".



Рисунок 2. Чертеж кулачка с параметрическими зависимостями



Рисунок 3. Чертеж толкателя с параметрическими зависимостями

Задание 3. Расчет напряженно-деформированного состояния технических объектов в среде Autodesk Inventor , с использованием среды динамического моделирования и среды анализа напряжений.

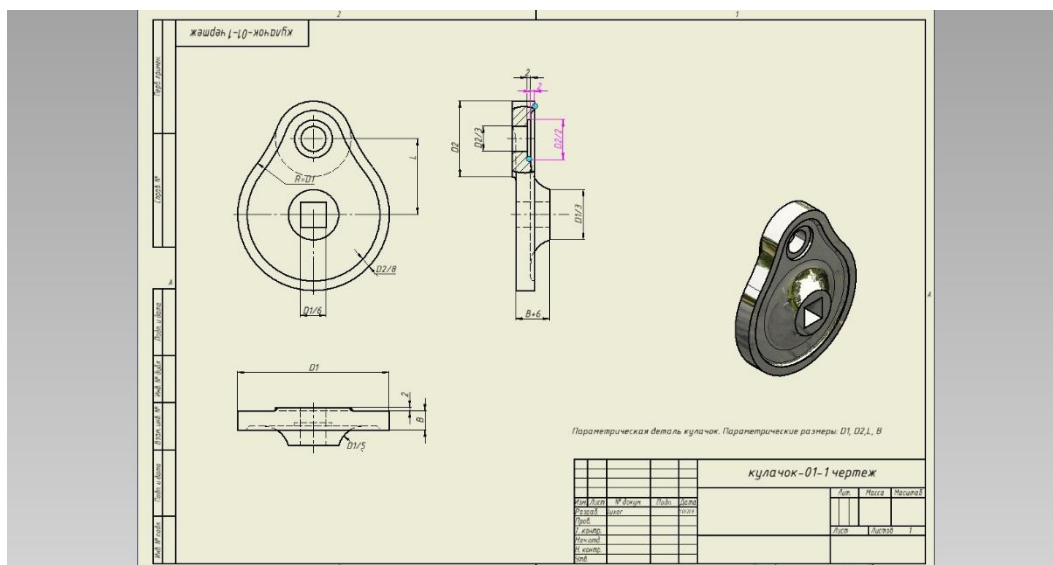
Провести анализ напряженно – деформированного состояния кулачка и толкателя, разработанных в предыдущем задании. Провести динамическое моделирование кулачкового механизма с заданием нагрузки: крутящий момент на кулачке 50Н*м, Осевая нагрузка на толкателе - 2000Н. Выполнить анализ напряжений деталей: кулачка и толкателя для двух различных положений кулачкового механизма. Составить отчет, сделать вывод о работоспособности деталей. Отчет по анализу предоставить в формате doc, с выводами о работоспособности деталей. Привести картины напряжений по Мизесу, коэффициентам запаса прочности.

Задание 4. Проектирование рамных конструкций. Анализ рам в среде Autodesk Inventor. Разработка чертежа общего вида.

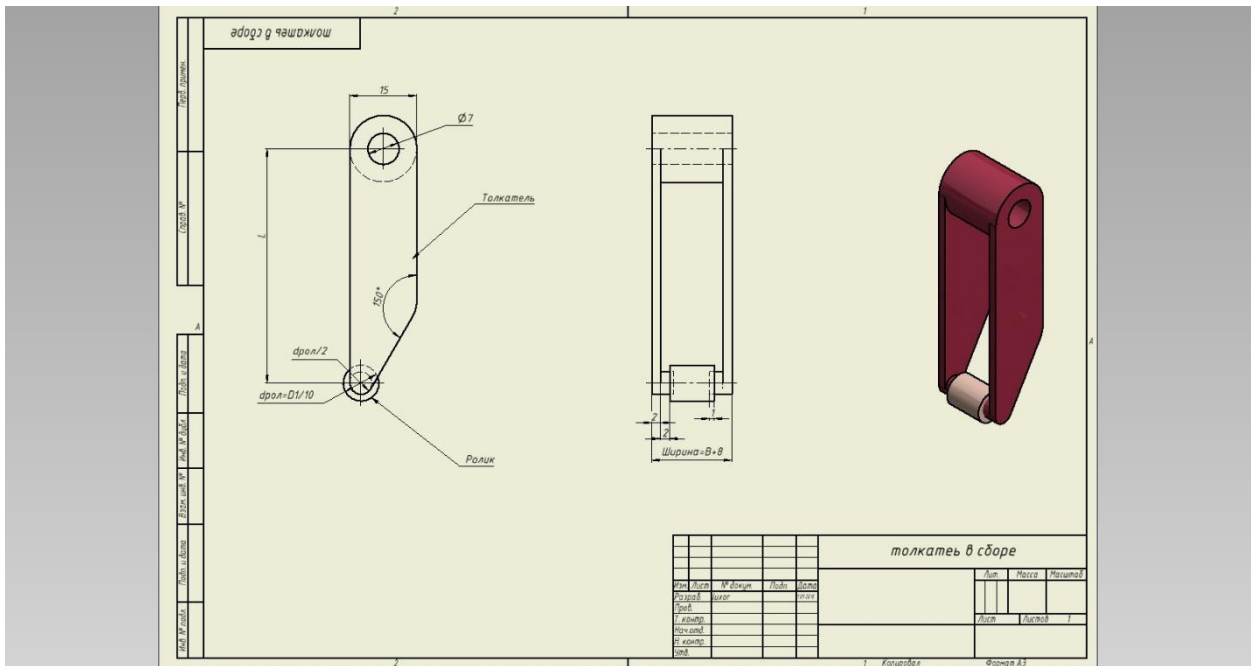
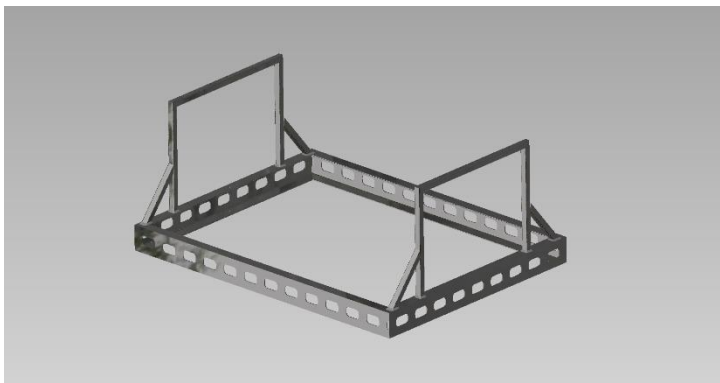

Согласно заданию спроектировать конструкцию объекта с использованием элементов проектирования металлоконструкций Inventor. Предусмотреть сварные соединения элементов рамной конструкции. Произвести расчёт конструкции на статическую прочность, вывести графики: напряжений, коэффициента запаса, деформации, усилий. Выполнить чертеж общего вида конструкции с добавлением изометрического вида.

Пример: Тема 1. Спроектировать навес

Исходные данные: Площадь навеса s , снеговая нагрузка F_s , ветровая нагрузка F_v

№в	s, m^2	$F_s, H/m^2$	$F_v, H/m^2$	Навес над
1	400	300	240	Заправочной станцией 6 колон
2	100	200	150	Выходом из торгового центра
3	10	150	80	Подъездом жилого дома (округлой формы)
4	50	200	100	Выходом из торгового центра

Задание 5. Проектирование зубчатых передач

Выполнить 3D –модель шестерни, представленной на рис., и разработать для шестерни 3D-модель зубчатого колеса. Передаточное отношение пары равно 2. Предусмотреть выполнение шпоночного паза в зубчатом колесе.

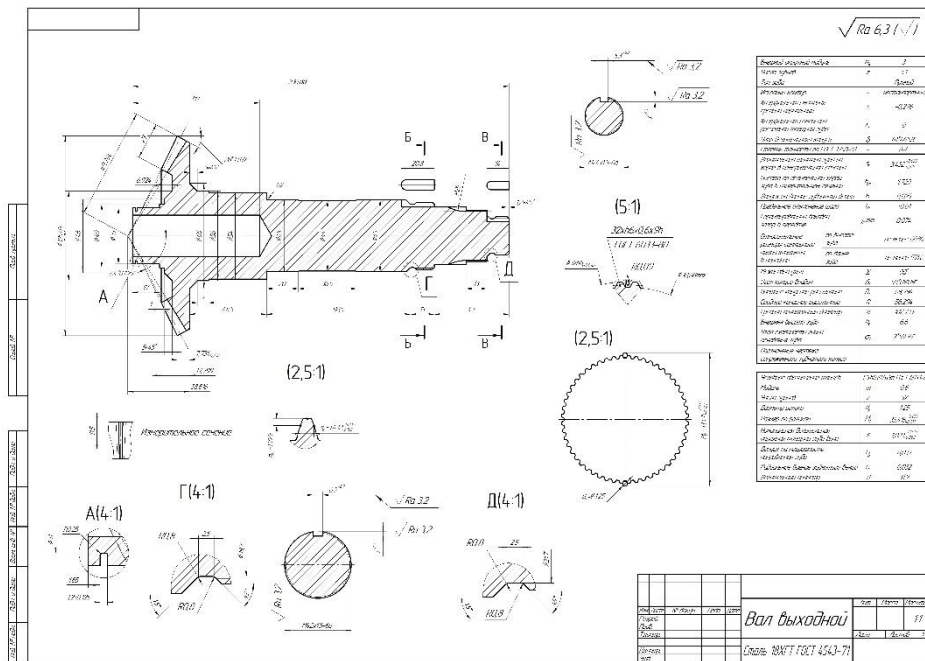

Задание 6. Провести анализ напряженно-деформированного состояния шпиндельного соединения. Согласно своим исходным данным разработать 3D – модель узла шарнира и провести расчет его на прочность и деформацию. Подобрать материалы деталей, составить расчетную схему, провести анализ нагружения. Предоставить отчет по анализу напряжений и деформаций в деталях.

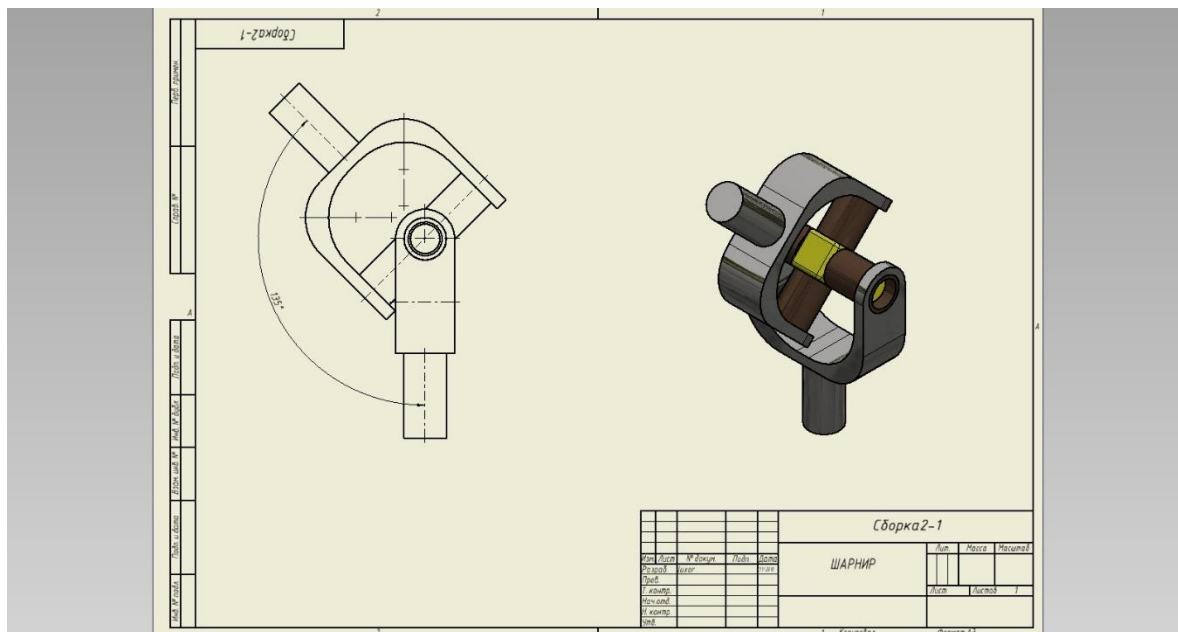

Оценочные средства для проведения промежуточной аттестации

а) Планируемые результаты обучения и оценочные средства для проведения промежуточной аттестации:

Структурный элемент компетенции	Планируемые результаты обучения	Оценочные средства
<p>ПК-12 способностью обеспечивать моделирование машин, электроприводов, гидроприводов, средств гидропневмоавтоматики, систем, различных комплексов, процессов, оборудования и технических объектов и технологических процессов с использованием стандартных пакетов и средств автоматизированного проектирования, проводить эксперименты по заданным методикам с обработкой и анализом результатов</p>		
<p>Знать</p>	<ul style="list-style-type: none"> – основы трехмерного моделирования технических объектов и моделирования технологических процессов металлургических машин; – все способы обработки и анализа результатов моделирования. – основные этапы и последовательность создания технических объектов, цели и задачи применения САПР; – основные приемы и методы ведения проектных и 	<p><i>Перечень теоретических вопросов к зачету:</i></p> <ol style="list-style-type: none"> 1. Твёрдотельное моделирование. Основные инструменты твёрдотельного моделирования. 2. Основные инструменты создания эскизов. 3. Создание детали в среде Компас (Inventor) 4. Создание сборки в среде Компас (Inventor). 5. Редактирование детали и сборки в среде Компас (Inventor). 6. Задание параметрических размеров. Отображение размеров в эскизах. 7. Проектирование элементов на основе эскизных блоков 8. Создание параметрических деталей 9. Оформление чертежей в среде Inventor 10. Создание и работа со спецификацией в среде Inventor 11. Создание рамной конструкции. Этапы и последовательность расчета рамных конструкций. 12. Проектирование зубчатых передач в среде Компас (Inventor). 13. Проектирование валов и расчет на прочность валов в среде Inventor. 14. Создание и расчет разъемных соединений в среде Inventor.

Структурный элемент компетенции	Планируемые результаты обучения	Оценочные средства
	<p>расчетных работ по совершенствованию машин и оборудования металлургического производства методами компьютерного проектирования</p>	<p>15. Создание нового файла в пакете, Inventor 16. Назначение проекта в пакете Inventor, создание проекта 17. Создание файла детали, сборочной единицы, файла чертежа в средах Компас и Inventor 18. Создание фотореалистичного изображения в среде Inventor. Инструменты. 19. Создание фотореалистичного изображения в среде Inventor. Инструменты. 20. Создание анимации сборки-разборки механизма в среде Inventor. Алгоритм моделирования напряженно-деформированного состояния в среде Inventor. 21. Какие результаты моделирования напряженно-деформированного состояния являются основными для определения работоспособности отдельных деталей? 22. Этапы проведения исследования напряженно -деформированного состояния объектов 23. Работа с камерами в среде Inventor Studio. Анимация движения камеры. 24. Создание анимации работы механизма в среде Inventor Studio. 25. Создание фотореалистичного изображения в среде Inventor. Инструменты. 26. Создание анимации сборки-разборки механизма в среде Inventor. 27. Динамическое моделирование. Основные инструменты динамического моделирования в среде Inventor. 28. Виды соединений и связей в среде динамического моделирования.</p>
<p>Уметь</p>	<p>– осуществлять проектирование технических объектов технологических процессов с использованием применяемых в металлургическом машиностроении САПР, – использовать при</p>	<p>Примерная задача на зачете</p> <p>Построить твердотельную модель детали, изображенной на рисунке. Создать ее фотореалистичное изображение в формате jpg.</p> <p>Провести анализ напряженно-деформированного состояния детали, представленной на рисунке (выше).</p>

Структурный элемент компетенции	Планируемые результаты обучения	Оценочные средства
	<p>проектировании технических объектов все существующие блоки и возможности ПО.</p> <ul style="list-style-type: none"> применять методы компьютерного проектирования при создании и модернизации технических и технологических комплексов ; проводить вычисления с применением численных методы расчета металлургических машин и оборудования и обосновывать рациональный их выбор; анализировать, синтезировать и критически резюмировать полученную информацию с использованием компьютерных технологий 	<p>The technical drawing shows a mechanical component with the following features and dimensions:</p> <ul style="list-style-type: none"> Front View: Shows a curved top with a radius of R20 and a vertical section with a radius of R10. A surface texture of Ra 3.2 is indicated. Dimensions include 56.9°, 17±0.1, 10, 30, and a section line A-A. Top View: Shows a U-shaped profile with a width of 66.5±0.1 and a depth of 46°. A radius of R20 is shown at the bottom. A section line B-B is indicated. Section B-B (2:1): Shows a cross-section with diameters φ18, φ14, and φ8, and a fillet radius R1. Section D-D (2:1): Shows a cross-section with diameters φ18 and φ8, and a fillet radius R1. Section A-A: Shows a cross-section with a diameter of φ17 h6 and a fillet radius of R10** (2 radii). Other Dimensions: 98.7°, 45°, 30°, 20.0°, 29.4°, 49.5°, 4.2, 23°, 50, 96.4, 0.5±0.1, 12±0.1, 0.5x5, 0.5x5****.

Структурный элемент компетенции

Планируемые результаты обучения

Оценочные средства

Владеть

- навыками расчета геометрических и кинематических параметров металлургических машин и оборудования;
- навыками расчета геометрических, силовых и прочностных параметров металлургических машин и оборудования.
- практическими навыками по адаптации виртуальных средств для единичных деталей и узлов.

Примерное задание для индивидуальной работы:

Построить 3D модель детали, изображенной на чертеже. Произвести анализ напряженно- деформированного состояния детали при приложении разрывного усилия в 10000Н. Сделать отчет, проанализировать результаты моделирования, выдвинуть предложения по оптимизации изделия.

Обозначение	Л1	Л2	Л3	Л4	Л5	Л6	Л7	Л8	Л9	Л10	Л11	Л12
М1.01.00.202	250	25	16	30	40	25	20	20	20	20	20	0.5
М1.01.00.202-01	242	22	10	25	35	20	20	20	20	20	20	0.7

1. На всех поверхностях шатуна, трещины, закали, раскаты, пузырьки, окалина, коррозионные разрушения, волосовины и забоины не допускаются.
2. Дефекты, получившиеся вследствие неадекватности штампа металлом, не допускаются. Исправление штампа заваркой не допускается.
3. Размеры обеспечить в заготовке.
4. Максимальные предельные отклонения нп, пт, нТ4, нТ4/2.
5. Отсутствие трещин проверить на магнитном дефектоскопе с обязательным последующим размагничиванием.
6. Маркировать на бирке наименование и обозначение чертежа.

б) Порядок проведения промежуточной аттестации, показатели и критерии оценивания:

Промежуточная аттестация по дисциплине «Системы автоматизированного проектирования» включает теоретические вопросы, позволяющие оценить уровень усвоения обучающимися знаний, и практические задания, выявляющие степень сформированности умений и владений, проводится в форме зачета.

Зачет по данной дисциплине проводится в устной форме, включает 1 теоретический вопрос и одно практическое задание.

Показатели и критерии оценивания зачета:

– «**Зачтено**» ставится, если обучающийся показывает пороговый уровень знаний основных понятий и определений, умений применять современные образовательные технологии, использовать новые знания и умения, корректно выражать и аргументированно обосновывать положения предметной области знания и владения профессиональным языком предметной области знания.

- «**Не зачтено**» ставится, если обучающийся не может показать знания на уровне воспроизведения и объяснения информации, не может показать интеллектуальные навыки решения простых задач.

Методические указания по выполнению практических заданий

Практические задания по построению твердотельных деталей, узлов и их расчету в среде Компас или Инвентор выполняются поэтапно на практических занятиях и сдаются в конце занятий.

Во время занятий нужно очень внимательно слушать, следить на экране проектора последовательность создания деталей в САПР и повторять за преподавателем за своим компьютером. В случае возникновения вопросов или затруднений при выполнении работы, обратиться за помощью к преподавателю. Дома желательно так же заниматься самостоятельно, используя руководства пользователя и учебные материалы Autodesk Inventor, Компас, для наилучшего закрепления навыков построения и расчетов в САПР.

Общий порядок выполнения работ в Autodesk Inventor

1. Запускается программа Autodesk Inventor.
2. Создается новый проект "Имя проекта" в папке пользователя.
3. Создается модель первой детали.
 1. Рисуются эскиз и создается первый эскизный конструктивный элемент, который будет являться базовым.
 2. Модель детали дополняется другими эскизными элементами: вырезами, выступами и т.п.
 3. Формируются типовые элементы: фаски, скругления, отверстия, резьбы и т.д.
 4. Модель детали сохраняется в рабочем пространстве проекта в файле с расширением .ipt.
4. Аналогично создаются другие детали узла.
5. Осуществляется отчет по работе преподавателю.

Основные положения по началу работы в Инвентор

Autodesk Inventor – САПР среднего уровня, предназначенная для трехмерного твердотельного моделирования технических объектов.

Система позволяет создавать модели отдельных деталей, осуществлять сборку сложных изделий из множества деталей, получать чертежи деталей и сборочных узлов, производить расчеты на прочность, а также решать множество других задач процесса проектирования.

Деталь – трехмерная твердотельная модель отдельной детали технической системы, воспринимаемая в системе Autodesk Inventor как единый объект, который может входить в состав сборки.

Твердотельные детали обычно получают на основе замкнутых плоских контуров путем их выдавливания, вращения, продвижения по траектории, перемещения по сечениям. Так, например, выдавливанием окружности можно получить цилиндр. Тот же цилиндр можно получить вращением прямоугольника вокруг его стороны на 360°. После создания твердого тела его форму можно уточнять, используя команды редактирования.

Модели деталей сохраняются в файлах с расширением .ipt.

Эскиз – это геометрическое изображение, созданное из отрезков прямых, дуг, окружностей, кривых линий. Различают плоские или 2D эскизы и пространственные или 3D эскизы.

Эскизы используются в качестве основы для создания и редактирования модели твердотельной детали.

Существуют следующие виды плоскостей для создания эскизов.

1. Плоскости XY, YZ, XZ пространства проектирования.
2. Любые грани существующих твердотельных объектов.
3. Специальные рабочие плоскости, предварительно построенные средствами системы. Новую рабочую плоскость можно построить, используя грани, ребра, вершины твердотельных объектов, созданные ранее рабочие плоскости, оси и точки, а также оси и плоскости системы координат.

В начале работы по созданию новой детали плоскостью эскиза обычно становится плоскость XY. В дальнейшем, в качестве плоскости эскиза может быть выбрана любая грань существующей детали или рабочая плоскость, расположенная в пространстве произвольным образом.

Способы построения геометрических элементов

Можно использовать два способа построения элементов (точек и линий) эскиза.

1. Использование стандартных инструментов построения геометрических примитивов: отрезков прямых, дуг, окружностей, многоугольников и т.д.
2. Проецирование ребер, вершин, контуров имеющихся деталей на плоскость эскиза с помощью Стили линий эскиза

Этапы создания эскиза

Работа по построению эскиза разбивается на несколько этапов, на каждом из которых происходит постепенное уточнение размеров и формы эскиза.

1. Первоначально создают приближенную форму контуров эскиза с помощью «мыши». В процессе создания эскиза на большую часть его элементов автоматически накладываются ограничения.
2. Затем накладывают дополнительные ограничения на элементы эскиза, связывающие все геометрические элементы в одну конструкцию. После этого перемещение отдельных элементов не должно приводить к искривлению формы эскиза.
3. На заключительном этапе задают размеры (размерные ограничения), обеспечивающие окончательный вид эскиза.

Создание модели твердотельной детали

Создание модели твердотельной детали начинается сразу после закрытия среды построения эскиза.

Общие сведения о конструктивных элементах

Твердотельная модель детали состоит из конструктивных элементов. Все конструктивные элементы детали отображаются в браузере модели. Так цилиндрический многоступенчатый вал, полученный одной операцией - вращением эскиза, может рассматриваться как деталь, состоящая из одного конструктивного элемента "Вращение 1". Если на валу выполняется шпоночный паз – то это второй конструктивный элемент детали. Фаски на кромках вала – третий элемент и т.д. Конструктивным элементом может являться не только часть детали, но и различные "невещественные" элементы, играющие

вспомогательную роль, например, дополнительная рабочая плоскость для построения эскиза контура шпоночного паза.

Взаимодействие эскизных элементов

При создании эскизных элементов необходимо указывать, как новый элемент будет взаимодействовать с другими ранее созданными конструктивными элементами. Может быть три вида таких взаимодействий.



Объединение (Join). При выполнении операции объединения новый эскизный элемент объединяется (сливается) с другими элементами детали.



Вычитание (Cut). При вычитании эскизного элемента он удаляется с образованием полости на месте его пересечения с другими элементами. При вычитании цилиндра можно получить цилиндрическое отверстие в твердом теле.



Пересечение (Intersect). При построении пересечения остается только та часть эскизного элемента, которая является общей с другими элементами.

Типовые конструктивные элементы

Типовые (иногда их называют размещаемые) конструктивные элементы создаются на базе уже существующих конструктивных элементов, поэтому все они являются зависимыми элементами. При удалении базового элемента типовые элементы удаляются. Они не требуют для своего построения предварительного создания эскиза. Так, например, типовым конструктивным элементом является фаска, снимаемая с острой кромки эскизного элемента. По сути, типовые элементы отражают операции редактирования твердотельных деталей: снятие фасок, скругление, добавление отверстий, нарезание резьбы, разрезание деталей и др.

Массивы

Конструктивные элементы, относящиеся к массивам, используются для размножения существующих конструктивных элементов детали, а также тел. В результате получается множество элементов. Любой элемент из полученного множества может быть подавлен, и не будет отображаться в модели.

Прямоугольный массив. Прямоугольный массив создается из существующих конструктивных элементов или тел. Можно создать как одномерный, так и двумерный массив.

Круговой массив. В качестве оси кругового массива могут выступать ребра и оси конструктивных элементов.

Зеркальное отображение. Зеркальное отображение конструктивных элементов относительно выбранной плоскости. В качестве плоскости отображения можно выбрать рабочую плоскость, либо любую грань детали.

Рабочие элементы

К рабочим элементам относятся рабочая плоскость, рабочая ось, рабочая точка и пользовательская система координат (ПСК).

Рабочие элементы являются вспомогательными элементами, используемыми прежде всего для построения эскизных конструктивных элементов. Существует множество способов создания рабочих элементов. Для создания точек, осей и плоскостей можно использовать вершины, ребра, грани существующих конструктивных элементов, а также

оси X , Y , Z и плоскости XY , YZ , XZ системы координат. Так, например, рабочая плоскость может быть получена смещением грани тела или плоскости XY , YZ , XZ на заданное расстояние.

