



МИНИСТЕРСТВО НАУКИ И ВЫСШЕГО ОБРАЗОВАНИЯ  
РОССИЙСКОЙ ФЕДЕРАЦИИ  
Федеральное государственное бюджетное образовательное учреждение  
высшего образования  
Магнитогорский государственный технический университет им. Г.И. Носова»



УТВЕРЖДАЮ:  
Директор института  
С.Е. Гавришев  
И.О. Фамилия  
09 2018 г.

## РАБОЧАЯ ПРОГРАММА ДИСЦИПЛИНЫ (МОДУЛЯ)

ОСНОВЫ ФУНКЦИОНИРОВАНИЯ ГИДРОПРИВОДА  
*НАИМЕНОВАНИЕ ДИСЦИПЛИНЫ (МОДУЛЯ)*

Специальность  
23.05.01 Наземные транспортно-технологические средства  
*шифр наименование специальности*

Специализация программы  
Подъемно-транспортные, строительные, дорожные средства и оборудование  
*наименование специализации*

Уровень высшего образования – специалитет

Форма обучения  
Очная

институт	<i>Институт горного дела и транспорта</i>
Кафедра	<i>Горных машин и транспортно-технологических комплексов</i>
Курс	3
Семестр	5

Магнитогорск  
2018 г.

Рабочая программа составлена на основе ФГОС ВО по специальности 23.05.01 Наземные транспортно-технологические средства утвержденного приказом МОиН РФ от 11.08.2016 № 1022.

Рабочая программа рассмотрена и одобрена на заседании кафедры Горных машин и транспортно-технологических комплексов «30» августа 2018 г., протокол № 1

Зав. кафедрой  / А.Д.Кольга/  
(подпись) (И.О. Фамилия)

Рабочая программа одобрена методической комиссией Института горного дела и транспорта « 07 » сентября 2018 г., протокол № 1

Председатель  / С.Е.Гавришев/  
(подпись) (И.О. Фамилия)

Рабочая программа составлена:

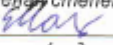
ст. преподаватель  
(должность, ученая степень, ученое звание)  
 / Е.Ю.Мацко/  
(подпись) (И.О. Фамилия)

Рецензент:

Инженер ТПО ООО, УралТрансВектор, к.т.н.  
(должность, ученая степень, ученое звание)  
 / Р.В.Кознетов/  
(подпись) (И.О. Фамилия)



## 1 Цели освоения дисциплины (модуля)

Целями освоения дисциплины (модуля) «Основы функционирования гидропривода» являются:

- формирование и развитие способности к саморазвитию, самореализации, использованию творческого в области исследования функционирования гидропривода машин;
- формирование и развитие способности применять современные методы исследования гидропривода машин, оценивать и представлять результаты исследований;
- формирование и развитие способности использовать законы и методы математики при исследовании функционирования гидропривода машин;
- формирование и развитие способности работать с компьютером при определении параметров гидропривода;
- формирование и развитие способности выбирать критерии оценки и сравнения функционирования гидропривода машин.

## 2 Место дисциплины (модуля) в структуре образовательной программы подготовки бакалавра (магистра, специалиста)

Дисциплина «Основы функционирования гидропривода» входит в вариативную часть блока 1 образовательной программы.

Для изучения дисциплины необходимы знания (умения, владения), сформированные в результате изучения следующих дисциплин (входящие дисциплины):

Б1.Б.9 Математики - разделы: алгебра, элементы анализа, геометрия, дифференциальное и интегральное исчисление;

Б1.Б.10 Физика – разделы: молекулярная физика; механика; механика жидкости и газа;

Б1.Б.14 Теоретической механики - разделы: статика (центр тяжести тела, момент инерции), динамика (импульс силы, теорема об изменении кинетической энергии), кинематика;

Б1.Б.18 Гидравлика – разделы: физические свойства жидкости, гидростатика, кинематика жидкости, гидродинамика, гидравлические сопротивления, режимы движения жидкости, нестационарные течения.

Знания (умения, владения), полученные при изучении данной дисциплины будут необходимы для изучения следующих дисциплин (выходящие дисциплины):

Б1. Б.30 Грузоподъемные машин,

Б1.Б.31 Строительных и дорожных машин,

Б1.Б.34 Энергетические установки подъемно-транспортных, строительных, дорожных средств и оборудования.

## 3 Компетенции обучающегося, формируемые в результате освоения дисциплины (модуля) и планируемые результаты обучения

В результате освоения дисциплины (модуля) «Основы функционирования гидропривода» обучающийся должен обладать следующими компетенциями:

Структурный элемент компетенции	Планируемые результаты обучения
<b>ПК-1 способность анализировать состояние и перспективы развития наземных транспортно-технологических средств, их технологического оборудования и комплексов на их базе</b>	
Знать	– основные определения и понятия гидропривода; – основные методы исследований, используемых в гидроприводе машин;

Структурный элемент компетенции	Планируемые результаты обучения
	<ul style="list-style-type: none"> <li>– известные походы к оценке функционирования гидропривода машин;</li> <li>– структуру и особенности гидропривода;</li> <li>– основы расчетов, проектирования и исследования гидроприводов</li> </ul>
Уметь	<ul style="list-style-type: none"> <li>– разрабатывать расчетные гидравлические схемы;</li> <li>– пользоваться современными измерительными и технологическими инструментами;</li> <li>– рассчитывать типовые схемы гидроприводов наземных транспортно-технологических, подбирать исходя из заданных нагрузок и условий эксплуатации комплектующие изделия (гидромашины и гидроаппараты);</li> <li>– пользоваться современными средствами информационных технологий и машинной графики;</li> <li>– пользоваться справочной литературой по направлению своей профессиональной деятельности</li> </ul>
Владеть	<ul style="list-style-type: none"> <li>– инженерной терминологией в области функционирования гидропривода наземных транспортно-технологических машин и комплексов;</li> <li>– основными методами расчета гидравлических систем;</li> <li>– основными методами исследования и проектирования гидроприводов,</li> </ul>
<b>ПСК-2.1 способность анализировать состояние и перспективы развития средств механизации и автоматизации подъемно-транспортных, строительных и дорожных работ, их технологического оборудования и комплексов</b>	
	<ul style="list-style-type: none"> <li>– основные определения и понятия гидропривода;</li> <li>– основные методы исследований, используемых в гидроприводе машин;</li> <li>– известные походы к оценке функционирования гидропривода машин;</li> <li>– структуру и особенности гидропривода;</li> <li>– основы расчетов, проектирования и исследования гидроприводов</li> </ul>
	<ul style="list-style-type: none"> <li>– разрабатывать расчетные гидравлические схемы;</li> <li>– пользоваться современными измерительными и технологическими инструментами;</li> <li>– рассчитывать типовые схемы гидроприводов наземных транспортно-технологических, подбирать исходя из заданных нагрузок и условий эксплуатации комплектующие изделия (гидромашины и гидроаппараты);</li> <li>– пользоваться современными средствами информационных технологий и машинной графики;</li> <li>– пользоваться справочной литературой по направлению своей профессиональной деятельности</li> </ul>
	<ul style="list-style-type: none"> <li>– инженерной терминологией в области функционирования гидропривода наземных транспортно-технологических машин и комплексов;</li> <li>– основными методами расчета гидравлических систем;</li> <li>– основными методами исследования и проектирования гидроприводов,</li> </ul>

#### 4 Структура и содержание дисциплины (модуля)

Общая трудоемкость дисциплины составляет 4 зачетных единиц 144 акад. часов, в том числе:

- контактная работа – 76,1 акад. часов:
  - аудиторная – 72 акад. часов;
  - внеаудиторная – 4,1 акад. часов
- самостоятельная работа – 32,2 акад. часов;
- подготовка к экзамену – 35,7 акад. часа

Раздел/ тема дисциплины	Семестр	Аудиторная контактная работа (в акад. часах)			Самостоятельная работа (в акад. часах)	Вид самостоятельной работы	Форма текущего контроля успеваемости и промежуточной аттестации	Код и структурный элемент компетенции
		лекции	лаборат. занятия	практич. занятия				
1. Тема Гидропривод: гидравлические машины и передачи, объемные гидропередачи; принцип действия гидрообъемных передач.	5	2	2		2	1. Проработка лекционного материала, самостоятельное изучение учебной и научно литературы 2. Поиск дополнительной информации по теме (работа с библиографическим материалами, с электронными библиотеками и ЭОР, информационно-коммуникационные сети Интернет). 3. Подготовка и оформление отчета к лабораторной работе	Индивидуальное собеседование.  Индивидуальное сообщение на занятии  Защита лабораторной работы №1- Изучение и настройка элементов гидропривода, устный опрос	ПК-1- з

Раздел/ тема дисциплины	Семестр	Аудиторная контактная работа (в acad. часах)			Самостоятельная работа (в acad. часах)	Вид самостоятельной работы	Форма текущего контроля успеваемости и промежуточной аттестации	Код и структурный элемент компетенции
		лекции	лаборат. занятия	практич. занятия				
2. Тема Рабочие жидкости	5	2		1	2	<p>1. Проработка лекционного материала, самостоятельное изучение учебной и научно литературы</p> <p>2. Поиск дополнительной информации по теме (работа с библиографическим материалами, с электронными библиотеками и ЭОР, информационно-коммуникационные сети Интернет).</p> <p>3. Подготовка к практическому занятию и выполнение практических индивидуальных заданий</p>	<p>Индивидуальное собеседование.</p> <p>Индивидуальное сообщение на занятии</p> <p>Защита практической работы №1 - Выбор рабочих жидкостей.</p>	ПК-1- у
3. Тема Объемные гидромашины: - объемные насосы (классификация и характеристика объемных насосов); - объемные гидродвигатели (гидромоторы, поворотные гидродвигатели, гидроцилиндры).	5	4	4И2	3И1	5	<p>1. Проработка лекционного материала, самостоятельное изучение учебной и научно литературы</p> <p>2. Поиск дополнительной информации по теме (работа с библиографическим материалами, с электронными библиотеками и ЭОР, информационно-</p>	<p>Индивидуальное собеседование.</p> <p>Индивидуальное сообщение на занятии</p>	-ПК-1-у

Раздел/ тема дисциплины	Семестр	Аудиторная контактная работа (в акад. часах)			Самостоятельная работа (в акад. часах)	Вид самостоятельной работы	Форма текущего контроля успеваемости и промежуточной аттестации	Код и структурный элемент компетенции
		лекции	лаборат. занятия	практич. занятия				
						<p>коммуникационные сети Интернет).</p> <p>3. Подготовка и оформление отчета к лабораторной работе</p> <p>4. Подготовка к практическому занятию и выполнение практических индивидуальных заданий</p>	<p>Защита лабораторных работ № 2 - Определение параметров работы гидросистемы, №3– Схемы подключения гидроцилиндра с одним штоком.</p> <p>Защита практических работ № 2- Выбор насосов, №3– Расчет гидроцилиндра;</p>	
<p>4. Тема Элементы гидро- и пневмоприводов:</p> <p>- направляющая гидроаппаратура (распределители; запорные клапаны: обратные клапаны, гидрозамки, наполнительные клапаны);</p> <p>- регулирующая гидроаппаратура (напорные клапаны: предохранительные клапаны, редуцирующие клапаны, клапаны давления; поточные клапаны: дроссели и ре-</p>	5	6	8И2	6И2	5,2	<p>1. Проработка лекционного материала, самостоятельное изучение учебной и научно литературы</p> <p>2. Поиск дополнительной информации по теме (работа с библиографическим материалами, с электронными библиотеками и ЭОР, информационно-коммуникационные сети Ин-</p>	<p>Индивидуальное собеседование.</p> <p>Индивидуальное сообщение на занятии</p>	ПК-1- у,в



Раздел/ тема дисциплины	Семестр	Аудиторная контактная работа (в акад. часах)			Самостоятельная работа (в акад. часах)	Вид самостоятельной работы	Форма текущего контроля успеваемости и промежуточной аттестации	Код и структурный элемент компетенции
		лекции	лаборат. занятия	практич. занятия				
гуляторы потока); - вспомогательная гидравлическая и пневматическая аппаратура: реле давления, фильтры, гидробаки, теплообменные устройства.						тернет). 3. Подготовка и оформление отчета к лабораторной работе  4. Подготовка к практическому занятию и выполнение практических индивидуальных заданий	Защита лабораторных работ № 4– Определение характеристик напорного клапана прямого действия, №5 – Напорные клапаны давления, №6 – Определение характеристик трехлинейного редукционного клапана, №7 – Характеристики гидроаккумулятора. Защита практических работ № 4 – Распределители, №5– Запорные клапаны, №6 – Клапаны давления, №7 – Поточные клапаны.	
5. Тема Трубопроводы и присоединительная гидроаппаратура	5	2		2И1	2	1. Проработка лекционного материала, самостоятельное изучение учебной и научно литературы 2. Поиск дополнительной информации по теме (работа с библиографическим материа-	Индивидуальное собеседование.  Индивидуальное сообщение на занятии	ПК-1- у

Раздел/ тема дисциплины	Семестр	Аудиторная контактная работа (в академических часах)			Самостоятельная работа (в академических часах)	Вид самостоятельной работы	Форма текущего контроля успеваемости и промежуточной аттестации	Код и структурный элемент компетенции
		лекции	лабораторные занятия	практические занятия				
						лами, с электронными библиотеками и ЭОР, информационно-коммуникационные сети Интернет). 3. Подготовка к практическому занятию и выполнение практических индивидуальных заданий	Защита практической работы № 8 – Расчет гидротехнических сооружений.	
6. Тема Питающие установки.	5	2		1	2	1. Проработка лекционного материала, самостоятельное изучение учебной и научно литературы 2. Поиск дополнительной информации по теме (работа с библиографическим материалами, с электронными библиотеками и ЭОР, информационно-коммуникационные сети Интернет). 4. Подготовка к практическому занятию и выполнение практических индивидуальных заданий	Индивидуальное собеседование.  Индивидуальное сообщение на занятии  Защита практической работы № 9 – Насосные установки.	ПК-1 в
7. Тема Регулирование скорости выходно-	5	4	4И2		3	1. Проработка лекционного ма-	Индивидуальное собеседование.	ПК-1– зу

Раздел/ тема дисциплины	Семестр	Аудиторная контактная работа (в акад. часах)			Самостоятельная работа (в акад. часах)	Вид самостоятельной работы	Форма текущего контроля успеваемости и промежуточной аттестации	Код и структурный элемент компетенции
		лекции	лаборат. занятия	практич. занятия				
го звена: - нерегулируемая гидropередача; - гидropередачи с дроссельным регулированием, - гидropередачи с объемным регулированием скорости выходного звена.						териала, самостоятельное изучение учебной и научно литературы 2. Поиск дополнительной информации по теме (работа с библиографическим материалами, с электронными библиотеками и ЭОР, информационно-коммуникационные сети Интернет). 3. Подготовка и оформление отчета к лабораторной работе	вание.  Индивидуальное сообщение на занятии  Защита лабораторных работ №8 – Объемное регулирование гидропривода, №9 – Дроссельное регулирование гидропривода	ПСК-2.1- В
8. Тема Проектирования гидropередач; методика расчета гидросистемы; составление схем гидравлических и пневматических передач.	5	6		2И1	6	1. Проработка лекционного материала, самостоятельное изучение учебной и научно литературы 2. Поиск дополнительной информации по теме (работа с библиографическим материалами, с электронными библиотеками и ЭОР, информационно-	Индивидуальное собеседование.  Индивидуальное сообщение на занятии	ПК-1– зу ПСК-2.1 - В

Раздел/ тема дисциплины	Семестр	Аудиторная контактная работа (в акад. часах)			Самостоятельная работа (в акад. часах)	Вид самостоятельной работы	Форма текущего контроля успеваемости и промежуточной аттестации	Код и структурный элемент компетенции
		лекции	лаборат. занятия	практич. занятия				
						коммуникационные сети Интернет). 3. Выполнение индивидуальной контрольной работы.	Выполнение и защита контрольной работы	
9. Тема Функционирование гидроприводов	5	4			1	1. Проработка лекционного материала, самостоятельное изучение учебной и научно литературы 2. Поиск дополнительной информации по теме (работа с библиографическим материалами, с электронными библиотеками и ЭОР, информационно-коммуникационные сети Интернет). 3. Подготовка и оформление отчета к лабораторной работе	Индивидуальное собеседование.  Индивидуальное сообщение на занятии  Защита лабораторных работ №10 - Изучение и настройка элементов электрических релейно-контактных схем, №11 - Основные способы управления электромагнитами исполнительного распределителя, №12 - Устройства обработ-	<b>ПК-1– зв</b> <b>ПСК-2.1-зу</b>

Раздел/ тема дисциплины	Семестр	Аудиторная контактная работа (в акад. часах)			Самостоятельная работа (в акад. часах)	Вид самостоятельной работы	Форма текущего контроля успеваемости и промежуточной аттестации	Код и структурный элемент компетенции
		лекции	лаборат. занятия	практич. занятия				
							ки сигналов, №13 - Установка датчиков концевых типа в электрических и гидравлических схемах.	
10. Тема Монтаж и эксплуатация гидроприводов	5	2		1	2	1. Проработка лекционного материала, самостоятельное изучение учебной и научно литературы 2. Поиск дополнительной информации по теме (работа с библиографическим материалами, с электронными библиотеками и ЭОР, информационно-коммуникационные сети Интернет). 3. Подготовка к практическому занятию и выполнение практических индивидуальных заданий	Индивидуальное собеседование.  Индивидуальное сообщение на занятии  Защита практической работы №10 - Требование к монтажу и пробному пуску.	-ПСК-2.1 3
11. Тема Неисправности гидроприводов	5	2		1И1	2	1. Проработка лекционного материала, самостоятельное изучение учебной и научно литературы	Индивидуальное собеседование.	ПК-1– в ПСК-2.1 - в

Раздел/ тема дисциплины	Семестр	Аудиторная контактная работа (в акад. часах)			Самостоятельная работа (в акад. часах)	Вид самостоятельной работы	Форма текущего контроля успеваемости и промежуточной аттестации	Код и структурный элемент компетенции
		лекции	лаборат. занятия	практич. занятия				
						2. Поиск дополнительной информации по теме (работа с библиографическим материалами, с электронными библиотеками и ЭОР, информационно-коммуникационные сети Интернет). 3. Подготовка к практическому занятию и выполнение практических индивидуальных заданий	Индивидуальное сообщение на занятии  Защита практической работы №11 - Возможные неисправности гидропривода и способы их устранения.	
<b>Подготовка к экзамену</b>	<b>5</b>				<b>35,7</b>			
<b>Прохождение промежуточной аттестации</b>	<b>5</b>				<b>4,1</b>			
<b>Итого за семестр</b>	<b>5</b>	<b>36</b>	<b>18И6</b>	<b>18И6</b>	<b>32,2/35,7</b>		Прохождение промежуточной аттестации (экзамен)	
<b>Итого по дисциплине</b>	<b>5</b>	<b>36</b>	<b>18И6</b>	<b>18И6</b>	<b>32,2/35,7</b>		Прохождение промежуточной аттестации (экзамен)	

И – в том числе, часы, отведенные на работу в интерактивной форме.

## **5 Образовательные и информационные технологии**

### **5 Образовательные и информационные технологии**

1. **Традиционные образовательные технологии** ориентируются на организацию образовательного процесса, предполагающую прямую трансляцию знаний от преподавателя к студенту (преимущественно на основе объяснительно-иллюстративных методов обучения). Учебная деятельность студента носит в таких условиях, как правило, репродуктивный характер.

#### **Формы учебных занятий с использованием традиционных технологий:**

Информационная лекция – последовательное изложение материала в дисциплинарной логике, осуществляемое преимущественно вербальными средствами (монолог преподавателя).

Практическое занятие, посвященное освоению конкретных умений и навыков по предложенному алгоритму.

Лабораторная работа – организация учебной работы с реальными материальными и информационными объектами, экспериментальная работа с аналоговыми моделями реальных объектов.

2. **Технологии проблемного обучения** – организация образовательного процесса, которая предполагает постановку проблемных вопросов, создание учебных проблемных ситуаций для стимулирования активной познавательной деятельности студентов.

#### **Формы учебных занятий с использованием технологий проблемного обучения:**

Проблемная лекция – изложение материала, предполагающее постановку проблемных и дискуссионных вопросов, освещение различных научных подходов, авторские комментарии, связанные с различными моделями интерпретации изучаемого материала.

Практическое занятие в форме практикума – организация учебной работы, направленная на решение комплексной учебно-познавательной задачи, требующей от студента применения как научно-теоретических знаний, так и практических навыков.

3. **Интерактивные технологии** – организация образовательного процесса, которая предполагает активное и нелинейное взаимодействие всех участников, достижение на этой основе лично значимого для них образовательного результата. Наряду со специализированными технологиями такого рода принцип интерактивности прослеживается в большинстве современных образовательных технологий. Интерактивность подразумевает субъект-субъектные отношения в ходе образовательного процесса и, как следствие, формирование саморазвивающейся информационно-ресурсной среды.

#### **Формы учебных занятий с использованием специализированных интерактивных технологий:**

Лекция «обратной связи» – лекция–провокация (изложение материала с заранее запланированными ошибками), лекция-беседа, лекция-дискуссия, лекция-прессконференция.

4. **Информационно-коммуникационные образовательные технологии** – организация образовательного процесса, основанная на применении специализированных программных сред и технических средств работы с информацией.

#### **Формы учебных занятий с использованием информационно-коммуникационных технологий:**

Лекция-визуализация – изложение содержания сопровождается презентацией (демонстрацией учебных материалов, представленных в различных знаковых системах, в т.ч. иллюстративных, графических, аудио- и видеоматериалов).

Лабораторное занятие в форме виртуальной визуализации процессов и явлений, происходящих в гидроприводе машин и деятельности с использованием специализированных программных сред.

## **6 Учебно-методическое обеспечение самостоятельной работы обучающихся**

По дисциплине «Основы функционирования гидропривода» предусмотрена аудиторная и внеаудиторная самостоятельная работа обучающихся.

Аудиторная самостоятельная работа студентов предполагает индивидуальные собеседования и сообщения на лекционных занятиях, защиту лабораторных работ и выполнение индивидуальных заданий на практических занятиях.

### **Примерные вопросы для аудиторных индивидуальных собеседований и сообщений:**

1. Тема Гидропривод: гидравлические машины и передачи, объемные гидропередачи; принцип действия гидрообъемных передач.

1. Приводы машин, классификация, достоинства и недостатки гидропривода.
2. Условные обозначения в гидроприводах.
3. Структура гидропривода.
4. Классификация гидроприводов. Схемы с объемным и дроссельным регулированием.

#### 2. Тема Рабочие жидкости

1. Рабочие жидкости гидроприводов ПТМ и СДМ. Основные определения.
2. Свойства рабочих жидкостей.
3. Требования предъявляемые к рабочим жидкостям.
4. Типы рабочих жидкостей, классификация, примеры.
5. Кавитация и облитерация рабочей жидкости. Способы предотвращения
6. Растворимость газов в рабочей жидкости, дегазация.

#### 3. Тема Объемные гидромашины

1. Насосы гидроприводов, типы, особенности, основные параметры.
2. Шестеренные насосы, типы, особенности, параметры, определяющие рабочий объем.
3. Пластинчатые насосы, типы, Насосы гидроприводов, определения и классификация.
4. Радиально-поршневые насосы, типы, особенности, параметры, определяющие рабочий объем.
5. Аксиально-поршневые насосы, типы, особенности, параметры, определяющие рабочий объем.
6. Гидродвигатели, применяемые в ПТМ и СДМ. Типы.
7. Расчет основных параметров гидроцилиндра.
8. Расчет гидроцилиндра на устойчивость. Узлы крепления гидроцилиндра.

#### 4. Тема Элементы гидро- и пневмоприводов

7. Гидрораспределители, типы, особенности.
8. Гидрораспределители, типовые схемы применения.
9. Запорные клапаны, типы.
10. Схемы применения обратных клапанов, мостовая схема.
11. Схема применения двойного гидрозамка для стабилизации стрелы крана или экскаватора.
12. Схема применения запорных клапанов для стабилизации стрелы крана или экскаватора.
13. Клапаны давления, типы.
14. Предохранительные клапаны, особенности ПК с прямым и предварительным управлением.
15. Типовые схемы применения клапанов давления.
16. Поточные клапаны, типы.
17. Дроссели, конструкции дросселей.



18. Типовые схемы применения дросселей Типовые схемы применения дросселей.
19. Регуляторы потока, схемы, особенности.
20. Гидроаккумуляторы, типы.
21. Типовые схемы применения ГА.
22. Фильтры, типы фильтров, типовые схемы применения фильтров.
23. Приборы контроля гидропривода.

#### 5. Тема Трубопроводы и присоединительная гидроаппаратура

1. Гидролинии.
2. Основными требованиями, предъявляемыми к гидролиниям.
3. Расчет параметров трубопроводов.
4. Соединения трубопроводов.
5. Определение местных потерь в трубопроводе, формула Вейсбаха.
6. Определение потерь в трубопроводе, формула Дарси-Вейсбаха. Расчет трубопровода.
7. Расчет сложных трубопроводов (последовательных, параллельных, распределительных сетей).
8. Определение потерь давления в реальной гидросистеме.

#### 6. Тема Питающие установки.

1. Насосные установки гидроприводов, типовые схемы.
2. Насосные гидроприводы.
3. Насосно-аккумуляторные гидроприводы.
4. Магистральные гидроприводы.

#### 7. Тема Регулирование скорости выходного звена.

1. Объемное регулирование гидропривода.
2. Гидропривод вращательного действия с регулируемым насосом.
3. Гидропривод вращательного действия с регулируемым гидромотором.
4. Дроссельное регулирование гидропривода.
5. Гидропривод с дроссельным регулированием скорости при последовательном включении дросселя.

#### 8. Тема Проектирования гидропередат; методика расчета гидросистемы;

1. Методика расчета гидросистемы.
2. Составление схем гидравлических и пневматических передач.
3. Проектирование гидравлических приводов обычно проводится в три этапа: разработка принципиальной гидравлической схемы привода; предварительный расчет; проверочный расчет.

#### 9. Тема Функционирование гидроприводов

1. Механизмы с использованием уравнения гидростатики.
2. Домкрат и мультипликатор.
3. Гидравлическая схема погрузчика.
4. Гидравлическая схема применения дифференциального гидроцилиндра.
5. Гидропривод закрытой гидросистемы, основной контур, система подпитки и промывки.
6. Гидропривод пресса.

#### 10. Тема Монтаж и эксплуатация гидроприводов

1. Монтаж объемных гидроприводов (требования к установке гидроагрегатов, сборка и установка гидроагрегатов, заправка гидросистемы рабочей жидкостью).
2. Эксплуатация объемных гидроприводов.

3. Эксплуатация объемных гидроприводов в условиях низких температур.

---

11. Тема Неисправности гидроприводов

1. Насос не подает жидкость в систему
2. Насос не создает давления в системе
3. Насос работает с повышенным шумом, ударами
4. Шум и вибрация в гидросистеме
5. Неравномерно движение рабочих органов
6. Резкое уменьшение скорости движения при росте нагрузки
7. Постепенное уменьшение скорости движения рабочего органа
8. Шток произвольно сползает от заданного промежуточного положения
9. Нагрев штока, плунжера или узла его направления
10. Резкие удары в конце хода рабочего органа
11. Повышенное давление в нагнетательной линии при холостом ходе
12. Повышенный нагрев масла в системе
13. Обратный клапан пропускает жидкость при изменении направления потока
14. Предохранительный клапан не удерживает давления
15. Давление за редукционным клапаном отсутствует
16. Через дренажные отверстия идут большие утечки
17. Увеличились утечки в распределителе
18. При включении электромагнита не перемещается золотник
19. Электромагниты гудят и нагреваются
20. Обрыв и трещины маслопроводов с нарушением герметизации
21. Редукционный клапан не понижает давление или понижает недостаточно
22. Скорость выходного звена мала при нагрузке (регулирование с помощью регулятора расхода)
23. Поток масла не реверсируется золотником проточного исполнения
24. Повышенное образование пены

**Примерные вопросы для защиты лабораторных работ, примерные задания и задачи для практических занятий, задания для контрольной работы представлены в электронных изданиях:**

Мацко Е. Ю., И. Г. Усов. Гидравлика и гидропневмопривод [Электронный ресурс]: лабораторный практикум; МГТУ. - Магнитогорск : МГТУ, 2014.

Мацко Е.Ю., Усов И.Г., Великанов В.С. Основы функционирования гидропривода машин. [Электронный ресурс]: Практикум. - Магнитогорск: МГТУ, 2018. Том Часть 1

Мацко Е.Ю., Усов И.Г., Великанов В.С., Панфилова О.С., Кутлубаев И.М. Основы функционирования гидропривода машин. [Электронный ресурс]: Практикум. - Магнитогорск: МГТУ, 2018. Том Часть 2

## 7 Оценочные средства для проведения промежуточной аттестации

### а) Планируемые результаты обучения и оценочные средства для проведения промежуточной аттестации:

Структурный элемент компетенции	Планируемые результаты обучения	Оценочные средства
<b>ПК-1 способность анализировать состояние и перспективы развития наземных транспортно-технологических средств, их технологического оборудования и комплексов на их базе</b>		
Знать	<ul style="list-style-type: none"> <li>– основные определения и понятия гидропривода;</li> <li>– основные методы исследований, используемых в гидроприводе машин;</li> <li>– известные подходы к оценке функционирования гидропривода машин;</li> <li>– структуру и особенности гидропривода;</li> <li>– основы расчетов, проектирования и исследования гидроприводов</li> </ul>	<ol style="list-style-type: none"> <li>1. Рабочие жидкости гидроприводов ПТМ и СДМ. Основные определения.</li> <li>2. Свойства рабочих жидкостей.</li> <li>3. Требования предъявляемые к рабочим жидкостям.</li> <li>4. Типы рабочих жидкостей, классификация, примеры.</li> <li>5. Кавитация и облитерация рабочей жидкости. Способы предотвращения.</li> <li>6. Растворимость газов в рабочей жидкости, дегазация.</li> <li>7. Гидростатика, гидростатическое давление, единицы измерения.</li> <li>8. Дифференциальные уравнения Эйлера для равновесия жидкости.</li> <li>9. Основное уравнение гидростатики.</li> <li>10. Законы Архимеда и Паскаля.</li> <li>11. Механизмы с использованием уравнения гидростатики. Домкрат и мультипликатор.</li> <li>12. Измерение давления жидкости. Равновесие жидкости в сообщающихся сосудах.</li> <li>13. Давление жидкости на плоские стенки.</li> <li>14. Трубопроводы гидроприводов. Выбор основных параметров. Определение толщины стенки.</li> <li>15. Относительный покой жидкости при движении с постоянным ускорением.</li> <li>16. Равновесие жидкости во вращающемся сосуде.</li> <li>17. Гидродинамика. Геометрия и классификация потоков жидкости.</li> <li>18. Режимы движения жидкости. Число Рейнольдса.</li> <li>19. Распределение скоростей и касательных напряжений при ламинарном режиме движения.</li> <li>20. Расход и средняя скорость потока при ламинарном режиме.</li> <li>21. Турбулентный режим и его закономерности.</li> <li>22. Закон неразрывности потока.</li> <li>23. Закон сохранения энергии для потока жидкости. Уравнение Бернулли для потока идеальной жидкости.</li> </ol>

Структурный элемент компетенции	Планируемые результаты обучения	Оценочные средства
		<p>24. Уравнение Бернулли для потока реальной жидкости.</p> <p>25. Применение основных уравнений движения потоков жидкости для измерения скоростей и расходов жидкости.</p> <p>26. Гидростатический удар. Формула Жуковского Н.Е. для гидроудара. Способы предотвращения гидравлического удара..</p> <p>27. Потери давления, определяемые длиной трубопровода, формула Дарси.</p> <p>28. Определение местных потерь в трубопроводе, формула Вейсбаха.</p> <p>29. Определение потерь в трубопроводе, формула Дарси-Вейсбаха. Расчет трубопровода.</p> <p>30. Расчет сложных трубопроводов (последовательных, параллельных, распределительных сетей).</p> <p>31. Определение потерь давления в реальной гидросистеме.</p> <p>32. Формула Торичелли. Истечение жидкости через малое отверстие в тонкой стенке.</p> <p>33. Приводы машин, классификация, достоинства и недостатки гидропривода.</p> <p>34. Условные обозначения в гидроприводах.</p> <p>35. Структура гидропривода.</p> <p>36. Классификация гидроприводов. Схемы с объемным и дроссельным регулированием.</p> <p>37. Насосы гидроприводов , типы, особенности, основные параметры.</p> <p>38. Шестеренные насосы, типы, особенности, параметры, определяющие рабочий объем.</p> <p>39. Пластинчатые насосы, типы, Насосы гидроприводов, определения и классификация.</p> <p>40. Радиально-поршневые насосы, типы, особенности, параметры, определяющие рабочий объем.</p> <p>41. Аксиально-поршневые насосы, типы, особенности, параметры, определяющие рабочий объем.</p> <p>42. Гидродвигатели, применяемые в ПТМ и СДМ. Типы.</p> <p>43. Расчет основных параметров гидроцилиндра.</p> <p>44. Расчет гидроцилиндра на устойчивость. Узлы крепления гидроцилиндра.</p> <p>45. Гидрораспределители, типы, особенности.</p> <p>46. Гидрораспределители, типовые схемы применения.</p> <p>47. Запорные клапаны, типы.</p> <p>48. Схемы применения обратных клапанов, мостовая схема.</p> <p>49. Схема применения двойного гидрозамка для стабилизации стрелы крана или экскаватора.</p> <p>50. Схема применения запорных клапанов для стабилизации стрелы крана или экскаватора.</p> <p>51. Клапаны давления, типы.</p>

Структурный элемент компетенции	Планируемые результаты обучения	Оценочные средства
		<p>52. Предохранительные клапаны, особенности ПК с прямым и предварительным управлением.</p> <p>53. Типовые схемы применения клапанов давления.</p> <p>54. Поточные клапаны, типы.</p> <p>55. Дроссели, конструкции дросселей.</p> <p>56. Типовые схемы применения дросселей Типовые схемы применения дросселей.</p> <p>57. Регуляторы потока, схемы, особенности.</p> <p>58. Гидроаккумуляторы, типы.</p> <p>59. Типовые схемы применения ГА.</p> <p>60. Фильтры, типы фильтров, типовые схемы применения фильтров.</p> <p>61. Приборы контроля гидропривода.</p> <p>62. Следящий гидропривод с объемным регулированием.</p> <p>63. Насосные установки гидроприводов, типовые схемы.</p> <p>64. Гидравлическая схема погрузчика.</p> <p>65. Гидравлическая схема применения дифференциального гидроцилиндра.</p> <p>66. Гидропривод закрытой гидросистемы, основной контур, система подпитки и промывки.</p> <p>67. Гидропривод пресса.</p> <p>68. Расчет гидропривода с дроссельным регулированием, определения расходов, потерь давления, выбор гидроаппаратуры и гидронасоса (на примере расчетного задания).</p>
Уметь	<p>5. разрабатывать расчетные гидравлические схемы;</p> <p>6. пользоваться современными измерительными и технологическими инструментами;</p>	<p>Примерные задания и задачи для практических занятий, задания для контрольной работы представлены в электронных изданиях:</p> <p>Мацко Е. Ю., И. Г. Усов. Гидравлика и гидропневмопривод [Электронный ресурс]: лабораторный практикум; МГТУ. - Магнитогорск : МГТУ, 2014.</p> <p>Мацко Е.Ю., Усов И.Г., Великанов В.С. Основы функционирования гидропривода машин. [Электронный ресурс]: Практикум. - Магнитогорск: МГТУ, 2018. Том Часть 1</p> <p>Мацко Е.Ю., Усов И.Г., Великанов В.С., Панфилова О.С., Кутлубаев И.М. Основы функционирования гидропривода машин. [Электронный ресурс]: Практикум. - Магнитогорск: МГТУ, 2018. Том Часть 2</p> <p>Примеры задач</p> <p><b>Задача 1.</b> Определить усилия <math>F</math> на штоке, скорости перемещения <math>v</math>, работу, совершаемую при движе-</p>

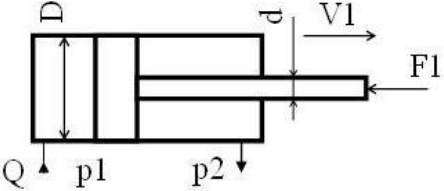
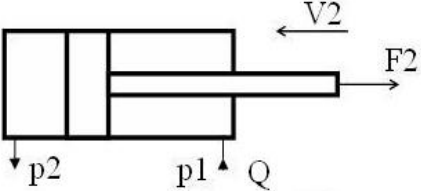
Структурный элемент компетенции	Планируемые результаты обучения	Оценочные средства
	<p>7. рассчитывать типовые схемы гидроприводов наземных транспортно-технологических, подбирать исходя из заданных нагрузок и условий эксплуатации комплектующие изделия (гидромашины и гидроаппараты);</p> <p>8. пользоваться современными средствами информационных технологий и машинной графики;</p> <p>9. пользоваться справочной литературой по направлению своей профессиональной деятельности</p>	<p>нии штока, для трех схем подключения гидроцилиндра с односторонним штоком при заданных диаметрах поршня <math>D=32\text{мм}</math> и штока <math>d=20\text{мм}</math>, давлениях <math>p_1=20\text{МПа}</math> и <math>p_2=0,8\text{МПа}</math>, расходе <math>Q=20\text{л/мин}</math>, длине хода штока <math>L=800\text{мм}</math>.</p>  <p><b>Задача 2.</b> Определить усилия <math>F</math> на штоке, скорости перемещения <math>v</math>, работу, совершаемую при движении штока, для трех схем подключения гидроцилиндра с односторонним штоком при заданных диаметрах поршня <math>D=32\text{мм}</math> и штока <math>d=20\text{мм}</math>, давлениях <math>p_1=20\text{МПа}</math> и <math>p_2=0,8\text{МПа}</math>, расходе <math>Q=20\text{л/мин}</math>, длине хода штока <math>L=800\text{мм}</math>.</p>  <p><b>Задача 3.</b> Определить усилия <math>F</math> на штоке, скорости перемещения <math>v</math>, работу, совершаемую при движении штока, для трех схем подключения гидроцилиндра с односторонним штоком при заданных диаметрах поршня <math>D=32\text{мм}</math> и штока <math>d=20\text{мм}</math>, давлениях <math>p_1=20\text{МПа}</math> и <math>p_2=0,8\text{МПа}</math>, расходе <math>Q=20\text{л/мин}</math>, длине хода штока <math>L=800\text{мм}</math>.</p>

Структурный элемент компетенции	Планируемые результаты обучения	Оценочные средства																																																												
		<div style="text-align: center;">  <p>The diagram shows a horizontal pipe with a vertical section below it. An arrow labeled <math>V_3</math> points to the right above the pipe. An arrow labeled <math>F_3</math> points to the left above the pipe. A downward arrow labeled <math>p_1</math> is positioned below the vertical section. A label <math>Q</math> is also present below the vertical section.</p> </div> <p><b>Задача 4.</b> Определить внутренний диаметр напорного трубопровода при подаче насоса 120 л/мин, давлении 6,3 МПа.</p> <p style="text-align: center;">Рекомендуемые значения скорости рабочей жидкости</p> <table border="1" style="margin-left: auto; margin-right: auto;"> <thead> <tr> <th rowspan="2"></th> <th colspan="6">Трубопроводы</th> </tr> <tr> <th colspan="6">Нагнетательные</th> </tr> </thead> <tbody> <tr> <td><math>p_H</math>, МПа</td> <td>2 ,5</td> <td>6 ,3</td> <td>1 6</td> <td>3 2</td> <td>6 3</td> <td>1 00</td> </tr> <tr> <td><math>V_{рж}</math>, м/с</td> <td>3</td> <td>3 ,5</td> <td>4</td> <td>5</td> <td>6 ,3</td> <td>1 0</td> </tr> </tbody> </table> <p><b>Задача 4.</b> Определить внутренний диаметр сливного трубопровода при подаче насоса 63 л/мин.</p> <p style="text-align: center;">Рекомендуемые значения скорости рабочей жидкости Рекомендуемые значения скорости рабочей жидкости</p> <table border="1" style="margin-left: auto; margin-right: auto;"> <thead> <tr> <th rowspan="2"></th> <th colspan="7">Трубопроводы</th> </tr> <tr> <th>Всасывающие</th> <th>Сливные</th> <th colspan="5">Нагнетательные</th> </tr> </thead> <tbody> <tr> <td><math>p_H</math>, МПа</td> <td>-</td> <td>-</td> <td>2 ,5</td> <td>6 ,3</td> <td>1 6</td> <td>3 2</td> <td>6 3</td> <td>1 00</td> </tr> <tr> <td><math>V_{рж}</math>, м/с</td> <td>1,2</td> <td>2</td> <td>3</td> <td>3 ,5</td> <td>4</td> <td>5</td> <td>6 ,3</td> <td>1 0</td> </tr> </tbody> </table>		Трубопроводы						Нагнетательные						$p_H$ , МПа	2 ,5	6 ,3	1 6	3 2	6 3	1 00	$V_{рж}$ , м/с	3	3 ,5	4	5	6 ,3	1 0		Трубопроводы							Всасывающие	Сливные	Нагнетательные					$p_H$ , МПа	-	-	2 ,5	6 ,3	1 6	3 2	6 3	1 00	$V_{рж}$ , м/с	1,2	2	3	3 ,5	4	5	6 ,3	1 0
	Трубопроводы																																																													
	Нагнетательные																																																													
$p_H$ , МПа	2 ,5	6 ,3	1 6	3 2	6 3	1 00																																																								
$V_{рж}$ , м/с	3	3 ,5	4	5	6 ,3	1 0																																																								
	Трубопроводы																																																													
	Всасывающие	Сливные	Нагнетательные																																																											
$p_H$ , МПа	-	-	2 ,5	6 ,3	1 6	3 2	6 3	1 00																																																						
$V_{рж}$ , м/с	1,2	2	3	3 ,5	4	5	6 ,3	1 0																																																						

Структурный элемент компетенции	Планируемые результаты обучения	Оценочные средства																																													
		<p align="center"><b>Задача 5.</b> Определить внутренний диаметр всасывающего трубопровода при подаче насоса 80 л/мин. Рекомендуемые значения скорости рабочей жидкости</p> <table border="1" data-bbox="640 344 1957 635"> <thead> <tr> <th rowspan="2"></th> <th colspan="8">Трубопроводы</th> </tr> <tr> <th>Всасывающие</th> <th>Сливные</th> <th colspan="6">Нагнетательные</th> </tr> </thead> <tbody> <tr> <td><math>p_H</math>, МПа</td> <td align="center">-</td> <td align="center">-</td> <td align="center">2,5</td> <td align="center">3,6</td> <td align="center">4,6</td> <td align="center">5,2</td> <td align="center">6,3</td> <td align="center">6,3</td> <td align="center">1,00</td> </tr> <tr> <td><math>V_{рж}</math>, м/с</td> <td align="center">1,2</td> <td align="center">2</td> <td align="center">3</td> <td align="center">3,5</td> <td align="center">4</td> <td align="center">5</td> <td align="center">5,3</td> <td align="center">6</td> <td align="center">1,0</td> </tr> </tbody> </table> <p><b>Задача 6.</b> Определить превышение давления в напорной гидролинии при подаче насоса 63 л/мин, внутреннем диаметре трубы 40 мм. Скорость распространения гидравлической волны - 1300м/с , плотность жидкости 860кг/м<sup>3</sup>.</p> <p><b>Задача 7.</b> Определить режим движения жидкости в напорной гидролинии при подаче насоса 63 л/мин, внутреннем диаметре трубы 40 мм (жидкость – АМГ-10).</p> <p><b>Задача 8.</b> Определить минимальное значение силы <math>F</math> , приложенной к штоку, под действием которой начнется движение поршня диаметром <math>D = 80</math> мм, если сила пружины, прижимающая клапан к седлу, равна <math>F_0 = 100</math> Н, а давление жидкости <math>p_2 = 0,2</math> МПа. Диаметр входного отверстия клапана (седла) <math>d_1 = 10</math> мм. Диаметр штока <math>d_2 = 40</math> мм, давление жидкости в штоковой полости гидроцилиндра <math>p_1 = 1,0</math> МПа.</p>										Трубопроводы								Всасывающие	Сливные	Нагнетательные						$p_H$ , МПа	-	-	2,5	3,6	4,6	5,2	6,3	6,3	1,00	$V_{рж}$ , м/с	1,2	2	3	3,5	4	5	5,3	6	1,0
	Трубопроводы																																														
	Всасывающие	Сливные	Нагнетательные																																												
$p_H$ , МПа	-	-	2,5	3,6	4,6	5,2	6,3	6,3	1,00																																						
$V_{рж}$ , м/с	1,2	2	3	3,5	4	5	5,3	6	1,0																																						



Структурный элемент компетенции	Планируемые результаты обучения	Оценочные средства
		 <p data-bbox="640 946 2152 1064"><b>Задача 9.</b> Определить величину предварительного поджатия пружины дифференциального предохранительного клапана (мм), обеспечивающую начало открытия клапана при <math>p_i = 0,8 \text{ МПа}</math>. Диаметры клапана: <math>D = 24 \text{ мм}</math>, <math>d = 18 \text{ мм}</math>.</p>

Структурный элемент компетенции	Планируемые результаты обучения	Оценочные средства
		<div data-bbox="739 252 1848 925" data-label="Diagram"> </div> <p data-bbox="638 1037 2150 1252"> <b>Задача 10.</b> На рисунке представлена конструктивная схема гидрозамка, проходное сечение которого открывается при подаче в полость <math>A</math> управляющего потока жидкости с давлением <math>p_y</math>. Определить, при каком минимальном значении <math>p_y</math> толкатель поршня <math>1</math> сможет открыть шариковый клапан, если известно: предварительное усилие пружины <math>2 F = 50\text{Н}</math>; <math>D = 25\text{ мм}</math>, <math>d = 15\text{ мм}</math>, <math>p_1 = 0,5\text{ МПа}</math>, <math>p_2 = 0,2\text{ МПа}</math>. Силами трения пренебречь. </p>

Структурный элемент компетенции	Планируемые результаты обучения	Оценочные средства
		<div data-bbox="779 247 1765 790" data-label="Diagram"> </div> <p data-bbox="638 885 2150 1013"><b>Задача 11.</b> Определить, при какой высоте уровня воды начнет открываться клапан <math>K</math>, если сила пружины <math>F_{пр} = 2 \text{ кН}</math>, угол ее установки <math>\alpha = 45^\circ</math>, высота <math>h = 0,3 \text{ м}</math>. Труба перед клапаном имеет квадратное сечение со стороной <math>a = 300 \text{ мм}</math>.</p>

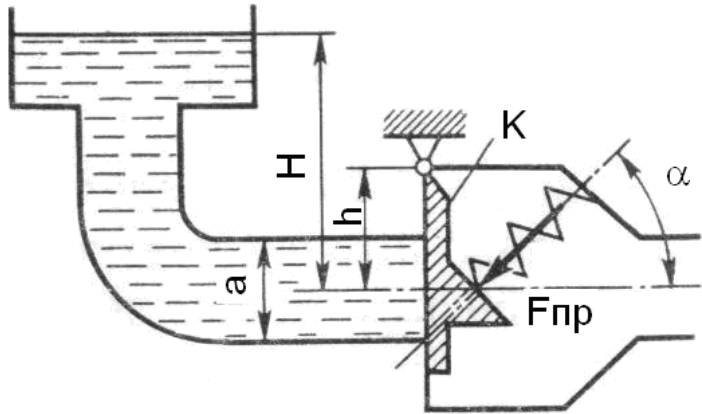
Структурный элемент компетенции	Планируемые результаты обучения	Оценочные средства
		 <p data-bbox="629 730 2152 911"><b>Задача 12.</b> Определить абсолютное давление в резервуаре 1, если подача жидкости из него по трубопроводу 2 прекратилась и клапан 3 закрылся. Показание вакуумметра <math>p_{\text{вак}} = 0,05 \text{ МПа}</math>, высота <math>H = 2,5 \text{ м}</math>, сила пружины <math>F_{\text{пр}} = 10 \text{ Н}</math>, плотность жидкости <math>\rho = 800 \text{ кг/м}^3</math>, атмосферное давление соответствует <math>h_a = 755 \text{ мм рт.ст.}</math>, диаметры <math>d_{\text{вв}} = 20 \text{ мм}</math>, <math>d_{\text{из}} = 10 \text{ мм}</math>. Вертикальными размерами клапана 3 пренебречь.</p>

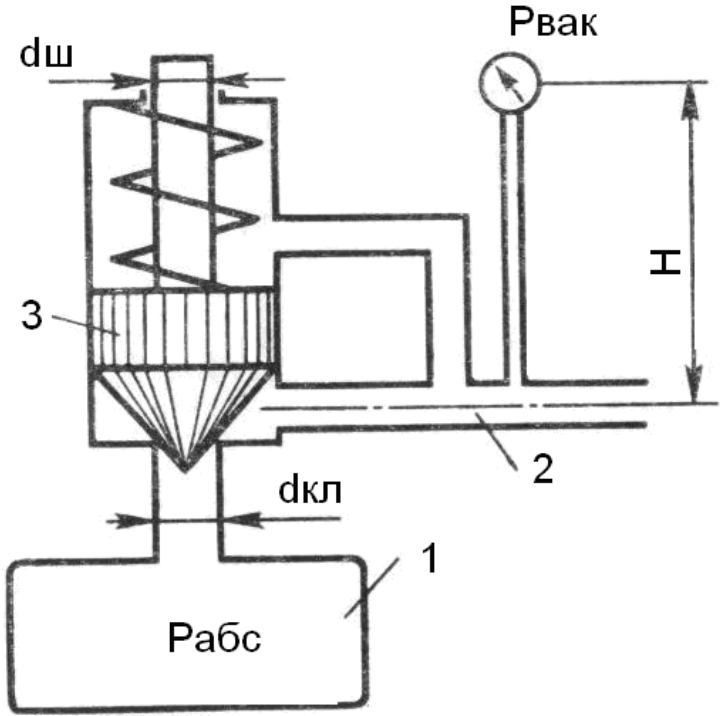
Структурный элемент компетенции	Планируемые результаты обучения	Оценочные средства
		 <p data-bbox="638 1029 2152 1149"><b>Задача 13.</b> Определить абсолютное давление на поверхности жидкости в сосуде и высоту <math>h</math>, если атмосферное давление соответствует <math>h_a = 740 \text{ мм рт.ст.}</math>, поддерживающая сила <math>F = 10 \text{ Н}</math>, вес сосуда <math>G = 2 \text{ Н}</math>, а его диаметр <math>d = 60 \text{ мм}</math>. Толщиной стенки сосуда пренебречь. Плотность жидкости <math>\rho = 1000 \text{ кг/м}^3</math>.</p>

Структурный элемент компетенции	Планируемые результаты обучения	Оценочные средства
		<div data-bbox="786 260 1525 1010" data-label="Diagram"> </div> <p data-bbox="638 1082 2150 1204"><b>Задача 14.</b> Определить силу <math>F</math>, действующую на шток гибкой диафрагмы, если ее диаметр <math>D = 200</math> мм, показание вакуумметра <math>p_{\text{вак}} = 0,05</math> МПа, высота <math>h = 1</math> м. Площадь штока пренебречь. Найти абсолютное давление в левой полости, если <math>h_a = 740</math> мм рт.ст.</p>

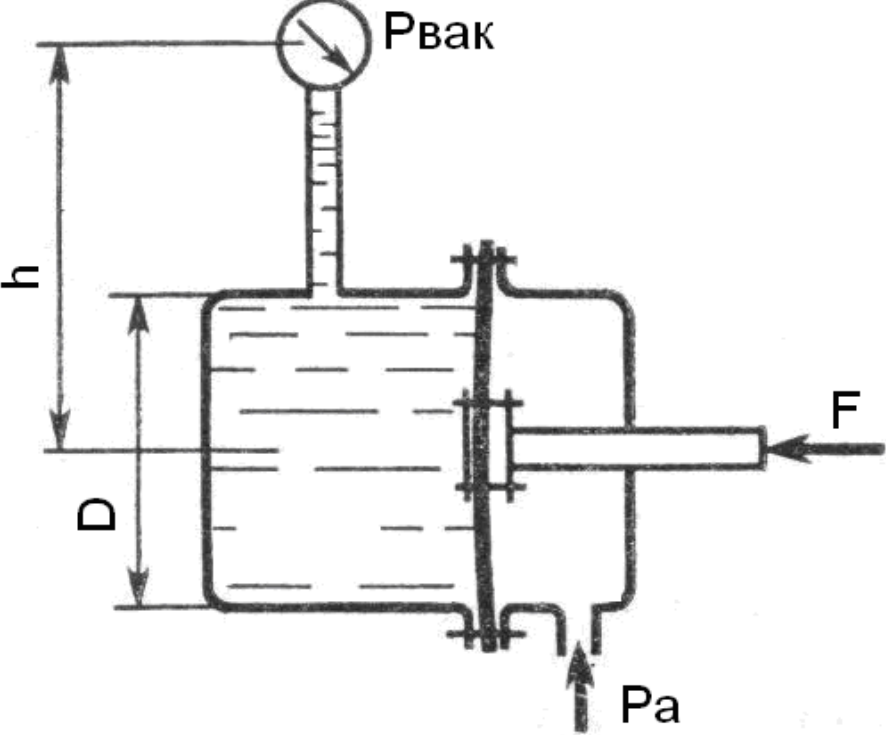
Структурный элемент компетенции	Планируемые результаты обучения	Оценочные средства
		 <p>The diagram shows a hydraulic cylinder with a piston rod. A vacuum gauge labeled <math>P_{\text{вак}}</math> is connected to the top of the cylinder. The height of the liquid column in the gauge is labeled <math>h</math>. The diameter of the cylinder is labeled <math>D</math>. A force <math>F</math> is applied to the piston rod. The pressure at the bottom of the cylinder is labeled <math>P_a</math>.</p> <p><b>Задача 15.</b> Определить силу <math>F</math> на штоке золотника, если показание вакуумметра <math>p_{\text{вак}} = 60 \text{ кПа}</math>, избыточное давление <math>p_1 = 1 \text{ МПа}</math>, высота <math>h = 3 \text{ м}</math>, диаметры поршней <math>D = 20 \text{ мм}</math> и <math>d = 15 \text{ мм}</math>, <math>\rho = 1000 \text{ кг/м}^3</math>.</p>



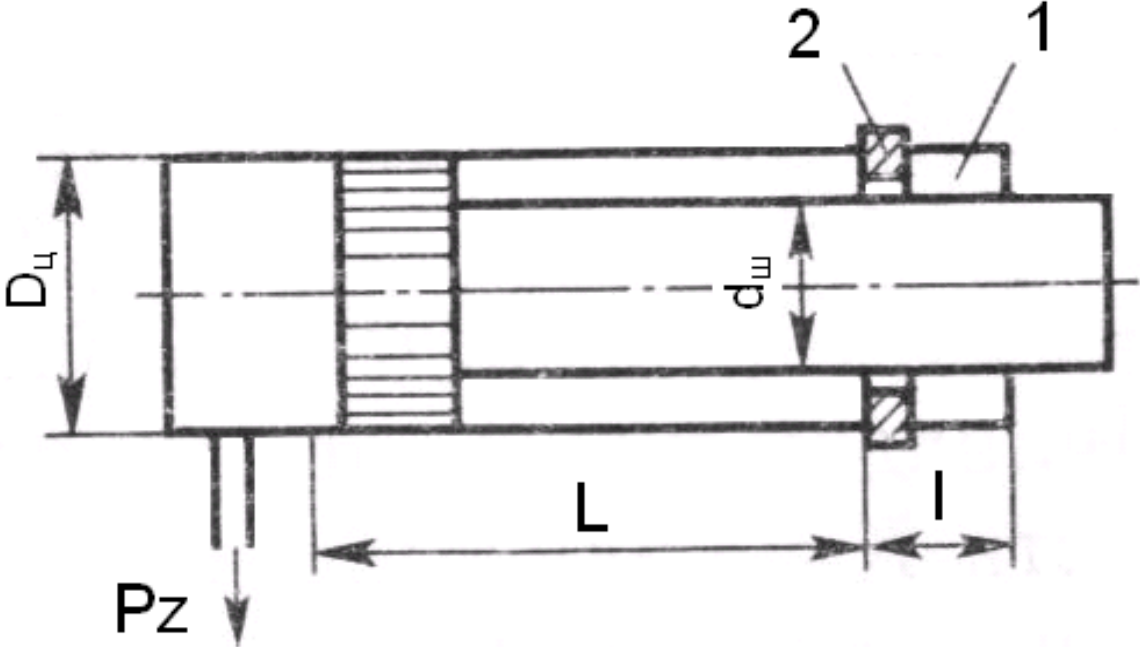

Структурный элемент компетенции	Планируемые результаты обучения	Оценочные средства
		<div data-bbox="761 247 1780 750" data-label="Diagram"> </div> <p data-bbox="638 821 2161 1053"> <b>Задача 16.</b> Для обеспечения обратного хода гидроцилиндра его полость 1 заполнена воздухом под начальным давлением <math>p_1</math>. Найти размер <math>l</math>, определяющий положение стопорного кольца 2, которое ограничивает ход штока. Размеры цилиндра: <math>D_{\phi} = 150 \text{ мм}</math>; <math>d_{\phi} = 130 \text{ мм}</math>; ход штока <math>L = 400 \text{ мм}</math>. Сила трения поршня и штока <math>400 \text{ Н}</math>, давление слива <math>p_z = 0,3 \text{ МПа}</math>, давление воздуха в начале обратного хода <math>P_{1\text{max}} = 2 \text{ МПа}</math>. Процесс расширения и сжатия воздуха принять изотермическим. </p>

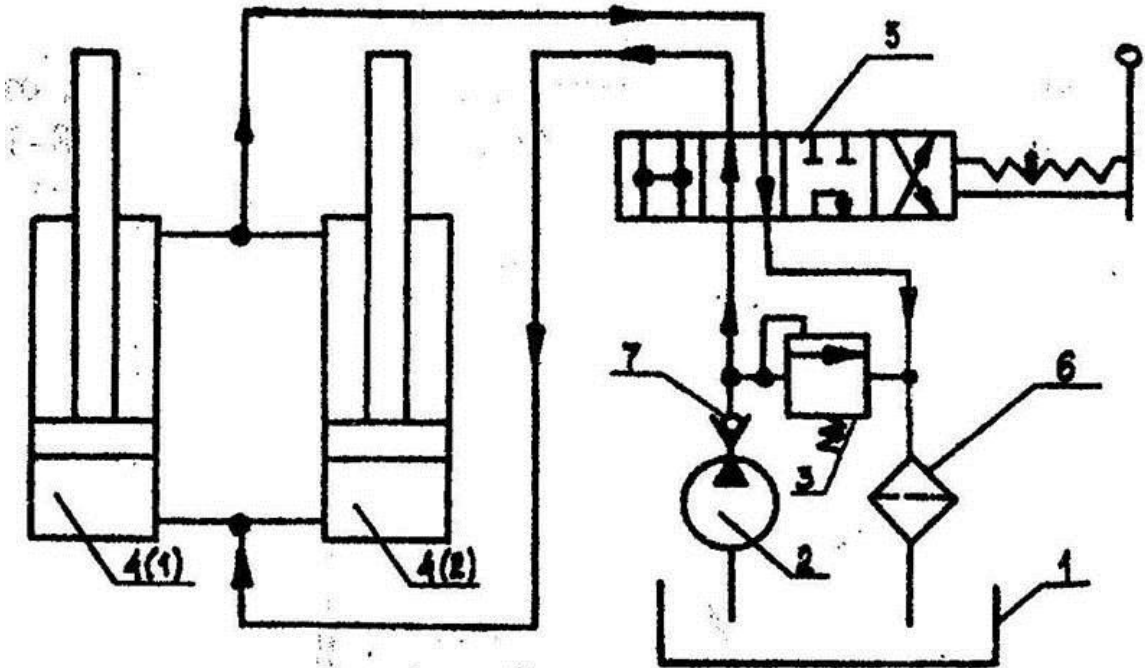

Структурный элемент компетенции	Планируемые результаты обучения	Оценочные средства
		<div style="text-align: center;">  </div> <p data-bbox="638 957 2154 1204"><b>Задача 17.</b> В системе дистанционного гидроуправления необходимо обеспечить ход <math>l_2</math> поршня <math>B</math> равным ходу <math>l_1</math> поршня <math>A</math>, т. е. <math>l_1 = l_2 = l = 32</math> мм. Поршень <math>B</math> диаметром <math>d = 20</math> мм должен действовать на рычаг <math>C</math> с силой <math>F_2 = 8</math> кН. Цилиндры и трубопровод заполнены маслом с модулем упругости <math>K = 1400</math> МПа. Объем масла, залитого при атмосферном давлении, <math>V = 700</math> см<sup>3</sup>. Определить диаметр <math>D</math> поршня <math>A</math> и силу <math>F_1</math>, приложенную к поршню <math>A</math>. Упругостью стенок цилиндров и трубок, а также силами трения поршней о стенки цилиндров пренебречь.</p>

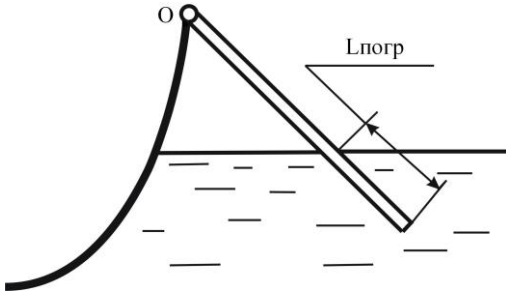
Структурный элемент компетенции	Планируемые результаты обучения	Оценочные средства
		<div data-bbox="896 255 1971 670" data-label="Diagram"> </div> <p data-bbox="1097 678 1747 718"><b>1.1. Задание и исходные данные для расчёта</b></p> <p data-bbox="638 766 2150 861"><b>Задача 18.</b> Требуется рассчитать гидропривод отвала бульдозера в соответствии с аксонометрической схемой, приведенной на рисунке.</p>

Структурный элемент компетенции	Планируемые результаты обучения	Оценочные средства
		 <p>1 – бак для рабочей жидкости; 2 – насос; 3 – предохранительный клапан;  4 – гидроцилиндры; 5 – распределитель; 6 – фильтр для очистки рабочей жидкости;  7 – обратный клапан.</p> <p>Длины участков трубопроводов равны, м: <math>l_8 = 1,1</math>; <math>l_{9,16} = 1,7</math>; <math>l_{10,15} = 3,4</math>; <math>l_{11,12,13,14} = 1,3</math>. Необходимое усилие на отвале <math>G = 61,4</math> кН. Длина хода поршня <math>L = 800</math> мм. Время рабочего цикла гидропривода <math>t = 23</math> с. В качестве рабочей жидкости принять: МГ - 20 плотность <math>\rho = 885 \text{ кг/м}^3</math>; вязкость при <math>50^\circ\text{C}</math> и атмосферном давлении <math>\nu = 17 \cdot 10^{-6} \text{ м}^2/\text{с}</math>; предел рабочих температур <math>-30 - +60^\circ\text{C}</math>.</p> <p><b>Задача 19.</b> Шест длиной <math>L</math> одним концом шарнирно закреплён в точке <math>O</math>,</p>

Структурный элемент компетенции	Планируемые результаты обучения	Оценочные средства																
		<p data-bbox="629 236 2150 311">а другим погружен в жидкость плотностью <math>\rho_{ж}</math>. Найти плотность <math>\rho_{ш}</math> материала шеста и выталкивающую силу <math>F_{арх}</math>, если при равновесии в жидкость погружена его часть длиной <math>L_{погр}</math></p> <div data-bbox="645 419 882 671"> <table border="1"> <tr> <td data-bbox="645 419 804 544">№ Варианта</td> <td data-bbox="804 419 882 544">0</td> </tr> <tr> <td data-bbox="645 544 804 671"><math>L_{погр}</math></td> <td data-bbox="804 544 882 671">L/5</td> </tr> </table> </div> <div data-bbox="976 343 1480 635">  </div> <p data-bbox="629 710 2150 785"><b>Задача20.</b> Определить силу <math>F</math> от гидростатического давления на торцевую стенку сосуда с жидкостью и точку её приложения, считая от свободной поверхности.</p> <table border="1" data-bbox="654 785 1184 1356"> <tr> <td data-bbox="654 785 824 863">№ Варианта</td> <td data-bbox="824 785 1184 863">0</td> </tr> <tr> <td data-bbox="654 863 824 1059">Форма торцевой стенки</td> <td data-bbox="824 863 1184 1059">  </td> </tr> <tr> <td data-bbox="654 1059 824 1137"><math>\rho_{ж}</math>, кг/м<sup>3</sup></td> <td data-bbox="824 1059 1184 1137">1000</td> </tr> <tr> <td data-bbox="654 1137 824 1216"><math>d=2</math> R, м</td> <td data-bbox="824 1137 1184 1216">—</td> </tr> <tr> <td data-bbox="654 1216 824 1289">C, м</td> <td data-bbox="824 1216 1184 1289">1</td> </tr> <tr> <td data-bbox="654 1289 824 1356">b, м</td> <td data-bbox="824 1289 1184 1356">2</td> </tr> </table>	№ Варианта	0	$L_{погр}$	L/5	№ Варианта	0	Форма торцевой стенки		$\rho_{ж}$ , кг/м <sup>3</sup>	1000	$d=2$ R, м	—	C, м	1	b, м	2
№ Варианта	0																	
$L_{погр}$	L/5																	
№ Варианта	0																	
Форма торцевой стенки																		
$\rho_{ж}$ , кг/м <sup>3</sup>	1000																	
$d=2$ R, м	—																	
C, м	1																	
b, м	2																	

Структурный элемент компетенции	Планируемые результаты обучения	Оценочные средства					
		<table border="1"> <tr> <td><math>h</math>, м</td> <td>1</td> </tr> </table>	$h$ , м	1	<table border="1"> <tr> <td><math>a</math>, м</td> <td>–</td> </tr> </table>	$a$ , м	–
$h$ , м	1						
$a$ , м	–						
		<div style="text-align: center;">  </div> <p><b>Задача 21.</b> В кольцевом зазоре длиной <math>h</math> между цилиндрами А и В находится жидкость плотностью <math>\rho</math> и кинематической вязкостью <math>\nu</math>. Цилиндр В вращается с частотой <math>n</math>. Пренебрегая сопротивлением опор, определить:</p> <p>- коэффициент динамической вязкости <math>\mu</math>.</p>					

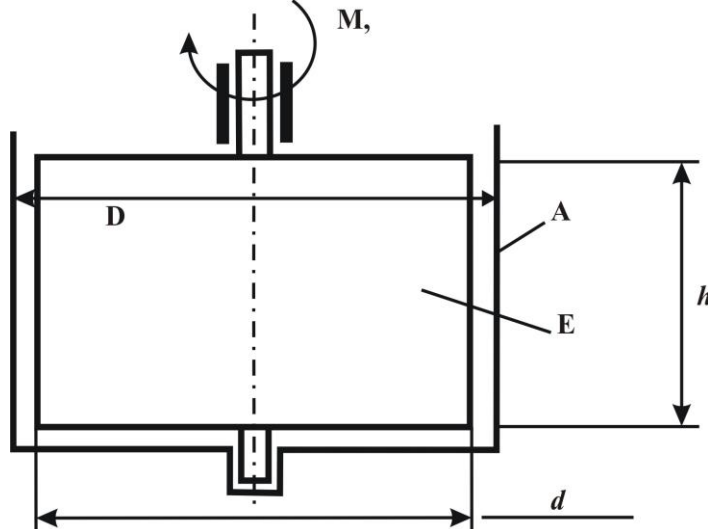
Структурный элемент компетенции	Планируемые результаты обучения	Оценочные средства																
		<div style="text-align: center;">  </div> <table border="1" data-bbox="678 770 1565 1254" style="margin-left: auto; margin-right: auto;"> <tbody> <tr> <td>№ Варианта</td> <td style="text-align: center;"><b>0</b></td> </tr> <tr> <td><math>M</math>, Нм*10<sup>3</sup></td> <td style="text-align: center;">2,0</td> </tr> <tr> <td><math>n</math>, об/мин</td> <td style="text-align: center;">100</td> </tr> <tr> <td><math>D</math>, мм</td> <td style="text-align: center;">200</td> </tr> <tr> <td><math>d</math>, мм</td> <td style="text-align: center;">194</td> </tr> <tr> <td><math>h</math>, мм</td> <td style="text-align: center;">100</td> </tr> <tr> <td><math>\rho</math>, кг/м<sup>3</sup></td> <td style="text-align: center;">–</td> </tr> <tr> <td><math>\mu</math>, Па*с*10<sup>3</sup></td> <td style="text-align: center;">–</td> </tr> </tbody> </table> <p data-bbox="730 1294 2152 1326" style="text-align: center;"><b>Задача22.</b> Жидкость кинематической вязкостью <math>\nu</math> поступает из отстойника с постоянным уровнем по</p>	№ Варианта	<b>0</b>	$M$ , Нм*10 <sup>3</sup>	2,0	$n$ , об/мин	100	$D$ , мм	200	$d$ , мм	194	$h$ , мм	100	$\rho$ , кг/м <sup>3</sup>	–	$\mu$ , Па*с*10 <sup>3</sup>	–
№ Варианта	<b>0</b>																	
$M$ , Нм*10 <sup>3</sup>	2,0																	
$n$ , об/мин	100																	
$D$ , мм	200																	
$d$ , мм	194																	
$h$ , мм	100																	
$\rho$ , кг/м <sup>3</sup>	–																	
$\mu$ , Па*с*10 <sup>3</sup>	–																	

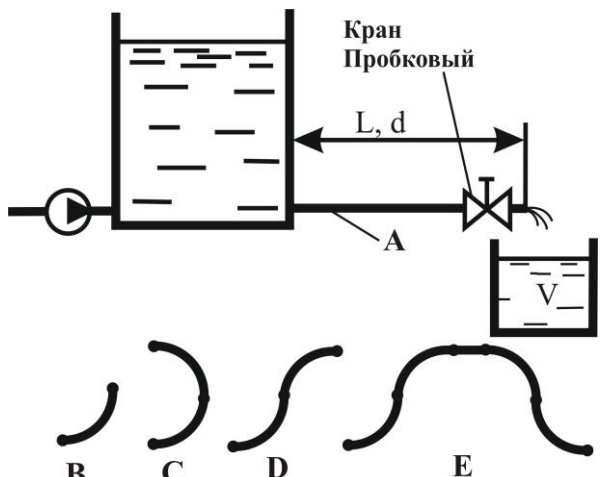
Структурный элемент компетенции	Планируемые результаты обучения	Оценочные средства								
		<p>трубопроводу длиной <math>L</math> и диаметром <math>d</math> при шероховатости <math>\Delta = 0,02\text{мм}</math> в ёмкость вместимостью <math>V</math>. При заданном значении коэффициента местного сопротивления пробкового крана <math>\zeta_{\text{кр1}}</math> ёмкость <math>V</math> наполняется за <math>T</math> часов. Во сколько раз следует уменьшить сопротивление крана, чтобы в <math>n</math> раз сократить время наполнения ёмкости <math>V</math>?</p> <p>При решении задачи следует учесть все местные сопротивления (для ламинарного течения) и трение по длине <math>L</math>. Определение области сопротивления обязательно.</p> <p>Трубопровод на длине <math>L</math> имеет в горизонтальной плоскости изгибы в форме:</p> <ul style="list-style-type: none"> <li>- одиночного плавного колена с отношением радиуса закругления <math>R</math> к диаметру <math>d</math> равном <math>0,75</math> (<math>R/d=0,75</math>) и углом поворота <math>90^\circ</math>.</li> </ul> <div style="text-align: center;">  </div> <table border="1" data-bbox="654 1045 1041 1326" style="margin-left: auto; margin-right: auto;"> <tbody> <tr> <td>№ Варианта</td> <td style="text-align: center;"><b>0</b></td> </tr> <tr> <td><math>\nu</math>, <math>\text{м}^2/\text{с} \cdot 10^{-6}</math></td> <td style="text-align: center;">12</td> </tr> <tr> <td><math>\zeta_{\text{кр1}}</math></td> <td style="text-align: center;">32</td> </tr> <tr> <td><math>L</math>, м</td> <td style="text-align: center;">3</td> </tr> </tbody> </table>	№ Варианта	<b>0</b>	$\nu$ , $\text{м}^2/\text{с} \cdot 10^{-6}$	12	$\zeta_{\text{кр1}}$	32	$L$ , м	3
№ Варианта	<b>0</b>									
$\nu$ , $\text{м}^2/\text{с} \cdot 10^{-6}$	12									
$\zeta_{\text{кр1}}$	32									
$L$ , м	3									

Структурный элемент компетенции	Планируемые результаты обучения	Оценочные средства																					
		<table border="1"> <tr> <td><math>d</math>, мм</td> <td>32</td> </tr> <tr> <td><math>V</math>, м<sup>3</sup></td> <td>18</td> </tr> <tr> <td><math>T</math>, час</td> <td>7</td> </tr> <tr> <td><math>n</math></td> <td>2,5</td> </tr> </table>	$d$ , мм	32	$V$ , м <sup>3</sup>	18	$T$ , час	7	$n$	2,5	<p data-bbox="629 528 2152 635"><b>Задача23.</b> Требуется увеличить пропускную способность <math>Q</math> трубопроводной трассы длиной <math>L</math> и диаметром <math>d_0</math> в <math>k</math> раз при прокачке жидкости с параметрами <math>\rho</math> и <math>\nu</math> при сохранении неизменным давления на выходе из насоса.</p> <p data-bbox="629 639 2152 711">Одним из вариантов технического решения является прокладка на части трассы параллельной нитки трубопровода длиной <math>L_n</math>. Определите диаметр <math>d_n</math> этой нитки.</p> <div data-bbox="1189 711 1675 938" style="text-align: center;"> </div> <table border="1" data-bbox="656 938 1003 1332"> <tr> <td>№ Варианта</td> <td><b>0</b></td> </tr> <tr> <td><math>L</math>, км</td> <td>25</td> </tr> <tr> <td><math>d_0</math>, мм</td> <td>280</td> </tr> <tr> <td><math>Q</math>, т/час</td> <td>95</td> </tr> <tr> <td><math>k</math></td> <td>1,2</td> </tr> <tr> <td><math>\rho</math>, кг/м<sup>3</sup></td> <td>850</td> </tr> </table>	№ Варианта	<b>0</b>	$L$ , км	25	$d_0$ , мм	280	$Q$ , т/час	95	$k$	1,2	$\rho$ , кг/м <sup>3</sup>	850
$d$ , мм	32																						
$V$ , м <sup>3</sup>	18																						
$T$ , час	7																						
$n$	2,5																						
№ Варианта	<b>0</b>																						
$L$ , км	25																						
$d_0$ , мм	280																						
$Q$ , т/час	95																						
$k$	1,2																						
$\rho$ , кг/м <sup>3</sup>	850																						

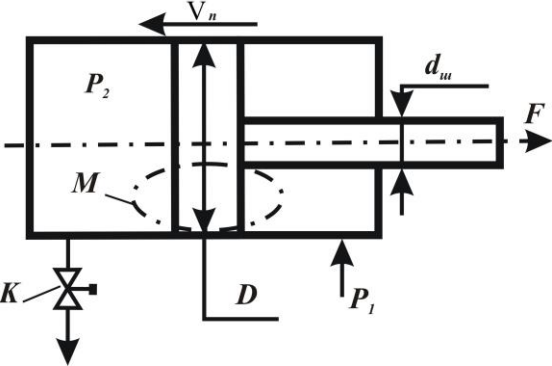

Структурный элемент компетенции	Планируемые результаты обучения	Оценочные средства						
		<table border="1" data-bbox="656 233 1003 416"> <tr> <td><math>\nu, \text{ м}^2/\text{с} \cdot 10^6</math></td> <td>85</td> </tr> <tr> <td><math>L, \text{ км}</math></td> <td>9</td> </tr> <tr> <td><math>\Delta, \text{ мм}</math></td> <td>–</td> </tr> </table> <p data-bbox="638 459 2157 675"><b>Задача 24.</b> Жидкость плотностью <math>\rho</math> поступает в штоковую полость гидроцилиндра под давлением <math>p_1</math>, а затем поступает в поршневую полость через струеформирующее устройство (СФУ) в поршне (узел М) и далее – в атмосферу через кран К. Поршень нагружен силой <math>F</math> и перемещается со скоростью <math>\nu_{\text{п}}</math> которую следует определить при заданном типе СФУ, заданных диаметрах штока <math>d_{\text{ш}}</math>, поршня <math>D</math> и отверстия <math>d_0</math> и площади проходного канала крана <math>S_k = 2S_0</math>. Характеристики СФУ принять согласно (2, табл. 8.1), коэффициент расхода крана <math>\mu_k = 0,65</math>.</p> 	$\nu, \text{ м}^2/\text{с} \cdot 10^6$	85	$L, \text{ км}$	9	$\Delta, \text{ мм}$	–
$\nu, \text{ м}^2/\text{с} \cdot 10^6$	85							
$L, \text{ км}$	9							
$\Delta, \text{ мм}$	–							
Владеть	10. инженерной терминологией в области функционирования гидропривода наземных	<p data-bbox="638 1169 2157 1313">Навыками измерения давления и расхода жидкости в гидравлических системах; навыками и методиками обобщения результатов решения; способами оценивания значимости и практической пригодности полученных результатов студент овладевает при выполнении лабораторных, практических и расчетных работ и обработки экспериментальных данных.</p> <p data-bbox="712 1318 2157 1345">Проектирование гидравлической системы включает следующие этапы (приведены варианты для практиче-</p>						

Структурный элемент компетенции	Планируемые результаты обучения	Оценочные средства							
	<p>транспортно-технологических машин и комплексов;</p> <p>11. основными методами расчета гидравлических систем;</p> <p>12. основными методами исследования и проектирования гидроприводов</p>	<p>ской работы)</p> <p>Вариант 1 – механизм подъема с одним гидроцилиндром, вариант 2, 9 – механизм подъема с двумя гидроцилиндрами, вариант 3,8 – механизм подъема стрелы, вариант 4,7 – механизм наклонного типа с двумя гидроцилиндрами, вариант 5 – механизм горизонтального типа с одним гидроцилиндром, вариант 6, 10 – механизм горизонтального типа с двумя гидроцилиндрами.</p> <p>:</p> <ol style="list-style-type: none"> <li>1. разработка принципиальной схемы;</li> <li>2. расчет основных конструктивных параметров и подбор элементов;</li> <li>3. уточненный расчет на установившемся режиме (или режимах) работы;</li> <li>4. динамический расчет на неустановившихся режимах работы.</li> </ol> <p style="text-align: center;">Исходные данные</p>							
		Данные для расчета		Вариант					
		1	2	3	4	5	6		
	Номинальное давление, МПа	20	16	32	12,5	6,3	16		
	Расчетная нагрузка, кН	10, 80, 90	20, 15, 30	40, 50, 63	5, 8, 12	7, 9, 14	16, 18, 19		
	Скорость максимальная, м/с	0, 125	0, 16	0, 08	0, 1	0, 125	0, 2		
	Скорость минимальная, м/с	0, 0125	0, 016	0, 008	0, 01	0, 0125	0, 02		
	Длина хода, мм	63, 0	40, 0	60, 0	50, 0	60, 0	45, 0		
	Длина рабочего хода, мм	40, 0	10, 0	30, 0	12, 5	30, 0	50		
	Длина трубопровода гидролинии всасывания, мм	20, 0	30, 0	20, 0	30, 0	20, 0	30, 0		

Структурный элемент компетенции	Планируемые результаты обучения	Оценочные средства							
			Длина трубопровода гидрролинии нагнетания, м	3	4, 5	2, 6	2, 8	5	3, 5
	Длина трубопровода гидрролинии слива, м	2, 8	4, 3	2, 4	2, 6	4, 8	3, 3		

**ПСК-2.1 способность анализировать состояние и перспективы развития средств механизации и автоматизации подъемно-транспортных, строительных и дорожных работ, их технологического оборудования и комплексов**

Знать	<ul style="list-style-type: none"> <li>– основные определения и понятия гидропривода;</li> <li>– основные методы исследований, используемых в гидроприводе машин;</li> <li>– известные подходы к оценке функционирования гидропривода машин;</li> <li>– структуру и особенности гидропривода;</li> <li>– основы расчетов, проектирования и исследования гидроприводов</li> </ul>	<ol style="list-style-type: none"> <li>1. Рабочие жидкости гидроприводов ПТМ и СДМ. Основные определения.</li> <li>2. Свойства рабочих жидкостей.</li> <li>3. Требования предъявляемые к рабочим жидкостям.</li> <li>4. Типы рабочих жидкостей, классификация, примеры.</li> <li>5. Кавитация и облитерация рабочей жидкости. Способы предотвращения.</li> <li>6. Растворимость газов в рабочей жидкости, дегазация.</li> <li>7. Гидростатика, гидростатическое давление, единицы измерения.</li> <li>8. Дифференциальные уравнения Эйлера для равновесия жидкости.</li> <li>9. Основное уравнение гидростатики.</li> <li>10. Законы Архимеда и Паскаля.</li> <li>11. Механизмы с использованием уравнения гидростатики. Домкрат и мультипликатор.</li> <li>12. Измерение давления жидкости. Равновесие жидкости в сообщающихся сосудах.</li> <li>13. Давление жидкости на плоские стенки.</li> <li>14. Трубопроводы гидроприводов. Выбор основных параметров. Определение толщины стенки.</li> <li>15. Относительный покой жидкости при движении с постоянным ускорением.</li> <li>16. Равновесие жидкости во вращающемся сосуде.</li> <li>17. Гидродинамика. Геометрия и классификация потоков жидкости.</li> <li>18. Режимы движения жидкости. Число Рейнольдса.</li> <li>19. Распределение скоростей и касательных напряжений при ламинарном режиме движения.</li> <li>20. Расход и средняя скорость потока при ламинарном режиме.</li> <li>21. Турбулентный режим и его закономерности.</li> <li>22. Закон неразрывности потока.</li> <li>23. Закон сохранения энергии для потока жидкости. Уравнение Бернулли для потока идеальной жидкости.</li> </ol>
-------	--	---

Структурный элемент компетенции	Планируемые результаты обучения	Оценочные средства
		<p>24. Уравнение Бернулли для потока реальной жидкости.</p> <p>25. Применение основных уравнений движения потоков жидкости для измерения скоростей и расходов жидкости.</p> <p>26. Гидростатический удар. Формула Жуковского Н.Е. для гидроудара. Способы предотвращения гидравлического удара..</p> <p>27. Потери давления, определяемые длиной трубопровода, формула Дарси.</p> <p>28. Определение местных потерь в трубопроводе, формула Вейсбаха.</p> <p>29. Определение потерь в трубопроводе, формула Дарси-Вейсбаха. Расчет трубопровода.</p> <p>30. Расчет сложных трубопроводов (последовательных, параллельных, распределительных сетей).</p> <p>31. Определение потерь давления в реальной гидросистеме.</p> <p>32. Формула Торичелли. Истечение жидкости через малое отверстие в тонкой стенке.</p> <p>33. Приводы машин, классификация, достоинства и недостатки гидропривода.</p> <p>34. Условные обозначения в гидроприводах.</p> <p>35. Структура гидропривода.</p> <p>36. Классификация гидроприводов. Схемы с объемным и дроссельным регулированием.</p> <p>37. Насосы гидроприводов , типы, особенности, основные параметры.</p> <p>38. Шестеренные насосы, типы, особенности, параметры, определяющие рабочий объем.</p> <p>39. Пластинчатые насосы, типы, Насосы гидроприводов, определения и классификация.</p> <p>40. Радиально-поршневые насосы, типы, особенности, параметры, определяющие рабочий объем.</p> <p>41. Аксиально-поршневые насосы, типы, особенности, параметры, определяющие рабочий объем.</p> <p>42. Гидродвигатели, применяемые в ПТМ и СДМ. Типы.</p> <p>43. Расчет основных параметров гидроцилиндра.</p> <p>44. Расчет гидроцилиндра на устойчивость. Узлы крепления гидроцилиндра.</p> <p>45. Гидрораспределители, типы, особенности.</p> <p>46. Гидрораспределители, типовые схемы применения.</p> <p>47. Запорные клапаны, типы.</p> <p>48. Схемы применения обратных клапанов, мостовая схема.</p> <p>49. Схема применения двойного гидрозамка для стабилизации стрелы крана или экскаватора.</p> <p>50. Схема применения запорных клапанов для стабилизации стрелы крана или экскаватора.</p> <p>51. Клапаны давления, типы.</p>

Структурный элемент компетенции	Планируемые результаты обучения	Оценочные средства
		<p>52. Предохранительные клапаны, особенности ПК с прямым и предварительным управлением.</p> <p>53. Типовые схемы применения клапанов давления.</p> <p>54. Поточные клапаны, типы.</p> <p>55. Дроссели, конструкции дросселей.</p> <p>56. Типовые схемы применения дросселей Типовые схемы применения дросселей.</p> <p>57. Регуляторы потока, схемы, особенности.</p> <p>58. Гидроаккумуляторы, типы.</p> <p>59. Типовые схемы применения ГА.</p> <p>60. Фильтры, типы фильтров, типовые схемы применения фильтров.</p> <p>61. Приборы контроля гидропривода.</p> <p>62. Следящий гидропривод с объемным регулированием.</p> <p>63. Насосные установки гидроприводов, типовые схемы.</p> <p>64. Гидравлическая схема погрузчика.</p> <p>65. Гидравлическая схема применения дифференциального гидроцилиндра.</p> <p>66. Гидропривод закрытой гидросистемы, основной контур, система подпитки и промывки.</p> <p>67. Гидропривод прессы.</p> <p>68. Расчет гидропривода с дроссельным регулированием, определения расходов, потерь давления, выбор гидроаппаратуры и гидронасоса (на примере расчетного задания).</p>
Уметь	<p>13. разрабатывать расчетные гидравлические схемы;</p> <p>14. пользоваться современными измерительными и технологическими инструментами;</p>	<p>Примерные задания и задачи для практических занятий, задания для контрольной работы представлены в электронных изданиях:</p> <p>Мацко Е. Ю., И. Г. Усов. Гидравлика и гидропневмопривод [Электронный ресурс]: лабораторный практикум; МГТУ. - Магнитогорск : МГТУ, 2014.</p> <p>Мацко Е.Ю., Усов И.Г., Великанов В.С. Основы функционирования гидропривода машин. [Электронный ресурс]: Практикум. - Магнитогорск: МГТУ, 2018. Том Часть 1</p> <p>Мацко Е.Ю., Усов И.Г., Великанов В.С., Панфилова О.С., Кутлубаев И.М. Основы функционирования гидропривода машин. [Электронный ресурс]: Практикум. - Магнитогорск: МГТУ, 2018. Том Часть 2</p> <p>Примеры задач</p> <p><b>Задача 1.</b> Определить усилия <math>F</math> на штоке, скорости перемещения <math>v</math>, работу, совершаемую при движении штока, для трех схем подключения гидроцилиндра с односторонним штоком при заданных диаметрах</p>

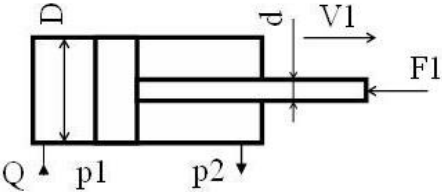
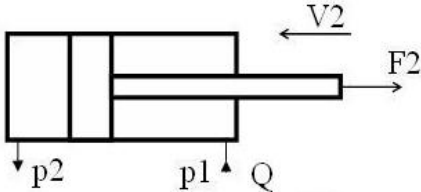
Структурный элемент компетенции	Планируемые результаты обучения	Оценочные средства
	<p>15. рассчитывать типовые схемы гидроприводов наземных транспортно-технологических, подбирать исходя из заданных нагрузок и условий эксплуатации комплектующие изделия (гидромашины и гидроаппараты);</p> <p>16. пользоваться современными средствами информационных технологий и машинной графики;</p> <p>17. пользоваться справочной литературой по направлению своей профессиональной деятельности</p>	<p>поршня <math>D=32\text{мм}</math> и штока <math>d=20\text{мм}</math>, давлениях <math>p_1=20\text{ МПа}</math> и <math>p_2=0,8\text{МПа}</math>, расходе <math>Q=20\text{л/мин}</math>, длине хода штока <math>L=800\text{мм}</math>.</p>  <p><b>Задача 2.</b> Определить усилия <math>F</math> на штоке, скорости перемещения <math>v</math>, работу, совершаемую при движении штока, для трех схем подключения гидроцилиндра с односторонним штоком при заданных диаметрах поршня <math>D=32\text{мм}</math> и штока <math>d=20\text{мм}</math>, давлениях <math>p_1=20\text{ МПа}</math> и <math>p_2=0,8\text{МПа}</math>, расходе <math>Q=20\text{л/мин}</math>, длине хода штока <math>L=800\text{мм}</math>.</p>  <p><b>Задача 3.</b> Определить усилия <math>F</math> на штоке, скорости перемещения <math>v</math>, работу, совершаемую при движении штока, для трех схем подключения гидроцилиндра с односторонним штоком при заданных диаметрах поршня <math>D=32\text{мм}</math> и штока <math>d=20\text{мм}</math>, давлениях <math>p_1=20\text{ МПа}</math> и <math>p_2=0,8\text{МПа}</math>, расходе <math>Q=20\text{л/мин}</math>, длине хода штока <math>L=800\text{мм}</math>.</p>

Структурный элемент компетенции	Планируемые результаты обучения	Оценочные средства																																																												
		<div style="text-align: center;">  </div> <p><b>Задача 4.</b> Определить внутренний диаметр напорного трубопровода при подаче насоса 120 л/мин, давлении 6,3 МПа.</p> <p style="text-align: center;">Рекомендуемые значения скорости рабочей жидкости</p> <table border="1" style="margin-left: auto; margin-right: auto;"> <thead> <tr> <th rowspan="2"></th> <th colspan="6">Трубопроводы</th> </tr> <tr> <th colspan="6">Нагнетательные</th> </tr> </thead> <tbody> <tr> <td><math>p_H</math>, МПа</td> <td>2 ,5</td> <td>6 ,3</td> <td>1 6</td> <td>3 2</td> <td>6 3</td> <td>1 00</td> </tr> <tr> <td><math>V_{рж}</math>, м/с</td> <td>3</td> <td>3 ,5</td> <td>4</td> <td>5</td> <td>6 ,3</td> <td>1 0</td> </tr> </tbody> </table> <p><b>Задача 4.</b> Определить внутренний диаметр сливного трубопровода при подаче насоса 63 л/мин.</p> <p style="text-align: center;">Рекомендуемые значения скорости рабочей жидкости Рекомендуемые значения скорости рабочей жидкости</p> <table border="1" style="margin-left: auto; margin-right: auto;"> <thead> <tr> <th rowspan="2"></th> <th colspan="7">Трубопроводы</th> </tr> <tr> <th>Всасывающие</th> <th>Сливные</th> <th colspan="5">Нагнетательные</th> </tr> </thead> <tbody> <tr> <td><math>p_H</math>, МПа</td> <td>-</td> <td>-</td> <td>2 ,5</td> <td>6 ,3</td> <td>1 6</td> <td>3 2</td> <td>6 3</td> <td>1 00</td> </tr> <tr> <td><math>V_{рж}</math>, м/с</td> <td>1,2</td> <td>2</td> <td>3</td> <td>3 ,5</td> <td>4</td> <td>5</td> <td>6 ,3</td> <td>1 0</td> </tr> </tbody> </table>		Трубопроводы						Нагнетательные						$p_H$ , МПа	2 ,5	6 ,3	1 6	3 2	6 3	1 00	$V_{рж}$ , м/с	3	3 ,5	4	5	6 ,3	1 0		Трубопроводы							Всасывающие	Сливные	Нагнетательные					$p_H$ , МПа	-	-	2 ,5	6 ,3	1 6	3 2	6 3	1 00	$V_{рж}$ , м/с	1,2	2	3	3 ,5	4	5	6 ,3	1 0
	Трубопроводы																																																													
	Нагнетательные																																																													
$p_H$ , МПа	2 ,5	6 ,3	1 6	3 2	6 3	1 00																																																								
$V_{рж}$ , м/с	3	3 ,5	4	5	6 ,3	1 0																																																								
	Трубопроводы																																																													
	Всасывающие	Сливные	Нагнетательные																																																											
$p_H$ , МПа	-	-	2 ,5	6 ,3	1 6	3 2	6 3	1 00																																																						
$V_{рж}$ , м/с	1,2	2	3	3 ,5	4	5	6 ,3	1 0																																																						

Структурный элемент компетенции	Планируемые результаты обучения	Оценочные средства																																	
		<p data-bbox="712 272 2101 344"><b>Задача 5.</b> Определить внутренний диаметр всасывающего трубопровода при подаче насоса 80 л/мин. Рекомендуемые значения скорости рабочей жидкости</p> <table border="1" data-bbox="640 344 1957 635"> <thead> <tr> <th data-bbox="640 344 844 459" rowspan="2"></th> <th colspan="7" data-bbox="844 344 1957 384">Трубопроводы</th> </tr> <tr> <th data-bbox="844 384 1099 459">Всасывающие</th> <th data-bbox="1099 384 1272 459">Сливные</th> <th colspan="5" data-bbox="1272 384 1957 459">Нагнетательные</th> </tr> </thead> <tbody> <tr> <td data-bbox="640 459 844 544"><math>p_H</math>, МПа</td> <td data-bbox="844 459 1099 544">-</td> <td data-bbox="1099 459 1272 544">-</td> <td data-bbox="1272 459 1386 544">2,5</td> <td data-bbox="1386 459 1498 544">6,3</td> <td data-bbox="1498 459 1612 544">16</td> <td data-bbox="1612 459 1727 544">32</td> <td data-bbox="1727 459 1841 544">63</td> <td data-bbox="1841 459 1957 544">100</td> </tr> <tr> <td data-bbox="640 544 844 635"><math>V_{рж}</math>, м/с</td> <td data-bbox="844 544 1099 635">1,2</td> <td data-bbox="1099 544 1272 635">2</td> <td data-bbox="1272 544 1386 635">3</td> <td data-bbox="1386 544 1498 635">3,5</td> <td data-bbox="1498 544 1612 635">4</td> <td data-bbox="1612 544 1727 635">5</td> <td data-bbox="1727 544 1841 635">6,3</td> <td data-bbox="1841 544 1957 635">10</td> </tr> </tbody> </table> <p data-bbox="640 676 2152 778"><b>Задача 6.</b> Определить превышение давления в напорной гидролинии при подаче насоса 63 л/мин, внутреннем диаметре трубы 40 мм. Скорость распространения гидравлической волны - 1300м/с, плотность жидкости 860кг/м<sup>3</sup>.</p> <p data-bbox="640 823 2152 895"><b>Задача 7.</b> Определить режим движения жидкости в напорной гидролинии при подаче насоса 63 л/мин, внутреннем диаметре трубы 40 мм (жидкость – АМГ-10).</p> <p data-bbox="640 935 2152 1090"><b>Задача 8.</b> Определить минимальное значение силы <math>F</math>, приложенной к штоку, под действием которой начнется движение поршня диаметром <math>D = 80</math> мм, если сила пружины, прижимающая клапан к седлу, равна <math>F_0 = 100</math> Н, а давление жидкости <math>p_2 = 0,2</math> МПа. Диаметр входного отверстия клапана (седла) <math>d_1 = 10</math> мм. Диаметр штока <math>d_2 = 40</math> мм, давление жидкости в штоковой полости гидроцилиндра <math>p_1 = 1,0</math> МПа.</p>		Трубопроводы							Всасывающие	Сливные	Нагнетательные					$p_H$ , МПа	-	-	2,5	6,3	16	32	63	100	$V_{рж}$ , м/с	1,2	2	3	3,5	4	5	6,3	10
	Трубопроводы																																		
	Всасывающие	Сливные	Нагнетательные																																
$p_H$ , МПа	-	-	2,5	6,3	16	32	63	100																											
$V_{рж}$ , м/с	1,2	2	3	3,5	4	5	6,3	10																											



Структурный элемент компетенции	Планируемые результаты обучения	Оценочные средства
		 <p data-bbox="638 946 2152 1064"><b>Задача 9.</b> Определить величину предварительного поджатия пружины дифференциального предохранительного клапана (мм), обеспечивающую начало открытия клапана при <math>p_i = 0,8 \text{ МПа}</math>. Диаметры клапана: <math>D = 24 \text{ мм}</math>, <math>d = 18 \text{ мм}</math>.</p>

Структурный элемент компетенции	Планируемые результаты обучения	Оценочные средства
		<div data-bbox="745 252 1854 927" data-label="Diagram"> </div> <p data-bbox="638 1038 2152 1257"><b>Задача 10.</b> На рисунке представлена конструктивная схема гидрозамка, проходное сечение которого открывается при подаче в полость <math>A</math> управляющего потока жидкости с давлением <math>p_y</math>. Определить, при каком минимальном значении <math>p_y</math> толкатель поршня <math>1</math> сможет открыть шариковый клапан, если известно: предварительное усилие пружины <math>2 F = 50\text{Н}</math>; <math>D = 25\text{ мм}</math>, <math>d = 15\text{ мм}</math>, <math>p_1 = 0,5\text{ МПа}</math>, <math>p_2 = 0,2\text{ МПа}</math>. Силами трения пренебречь.</p>

Структурный элемент компетенции	Планируемые результаты обучения	Оценочные средства
		<div data-bbox="779 247 1765 790" data-label="Diagram"> </div> <p data-bbox="638 885 2150 1013"><b>Задача 11.</b> Определить, при какой высоте уровня воды начнет открываться клапан <math>K</math>, если сила пружины <math>F_{np} = 2 \text{ кН}</math>, угол ее установки <math>\alpha = 45^\circ</math>, высота <math>h = 0,3 \text{ м}</math>. Труба перед клапаном имеет квадратное сечение со стороной <math>a = 300 \text{ мм}</math>.</p>

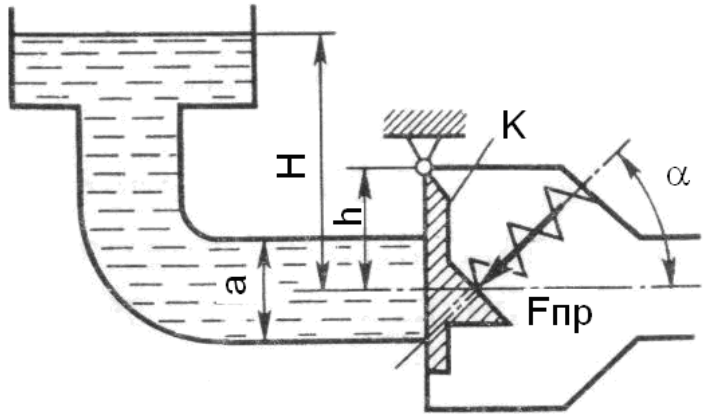
Структурный элемент компетенции	Планируемые результаты обучения	Оценочные средства
		 <p data-bbox="629 730 2152 911"><b>Задача 12.</b> Определить абсолютное давление в резервуаре 1, если подача жидкости из него по трубопроводу 2 прекратилась и клапан 3 закрылся. Показание вакуумметра <math>p_{\text{вак}} = 0,05 \text{ МПа}</math>, высота <math>H = 2,5 \text{ м}</math>, сила пружины <math>F_{\text{пр}} = 10 \text{ Н}</math>, плотность жидкости <math>\rho = 800 \text{ кг/м}^3</math>, атмосферное давление соответствует <math>h_a = 755 \text{ мм рт.ст.}</math>, диаметры <math>d_{\text{зв}} = 20 \text{ мм}</math>, <math>d_{\text{ш}} = 10 \text{ мм}</math>. Вертикальными размерами клапана 3 пренебречь.</p>

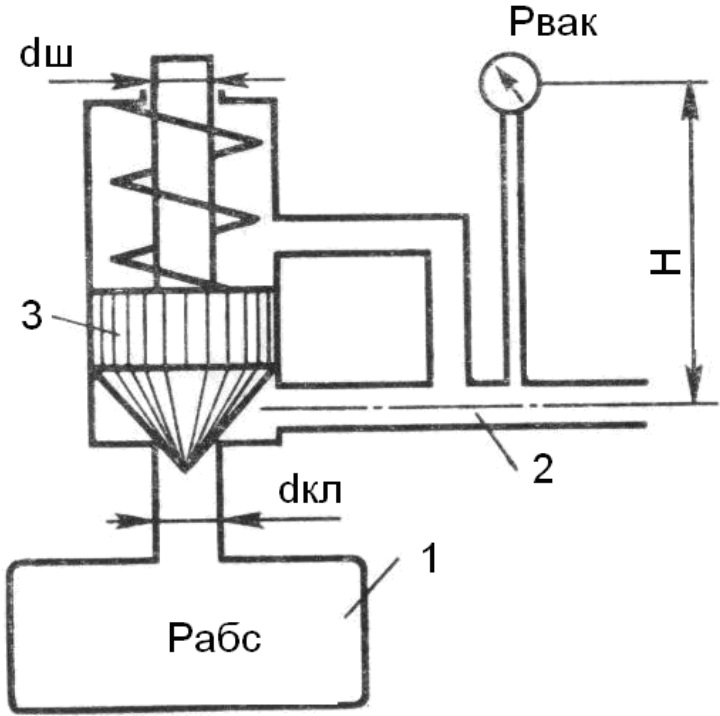
Структурный элемент компетенции	Планируемые результаты обучения	Оценочные средства
		 <p data-bbox="638 1029 2152 1149"><b>Задача 13.</b> Определить абсолютное давление на поверхности жидкости в сосуде и высоту <math>h</math>, если атмосферное давление соответствует <math>h_a = 740 \text{ мм рт.ст.}</math>, поддерживающая сила <math>F = 10 \text{ Н}</math>, вес сосуда <math>G = 2 \text{ Н}</math>, а его диаметр <math>d = 60 \text{ мм}</math>. Толщиной стенки сосуда пренебречь. Плотность жидкости <math>\rho = 1000 \text{ кг/м}^3</math>.</p>

Структурный элемент компетенции	Планируемые результаты обучения	Оценочные средства
		<div data-bbox="784 255 1523 1005" data-label="Diagram"> </div> <p data-bbox="638 1077 2150 1204"><b>Задача 14.</b> Определить силу <math>F</math>, действующую на шток гибкой диафрагмы, если ее диаметр <math>D = 200</math> мм, показание вакуумметра <math>p_{\text{вак}} = 0,05</math> МПа, высота <math>h = 1</math> м. Площадь штока пренебречь. Найти абсолютное давление в левой полости, если <math>h_a = 740</math> мм рт.ст.</p>

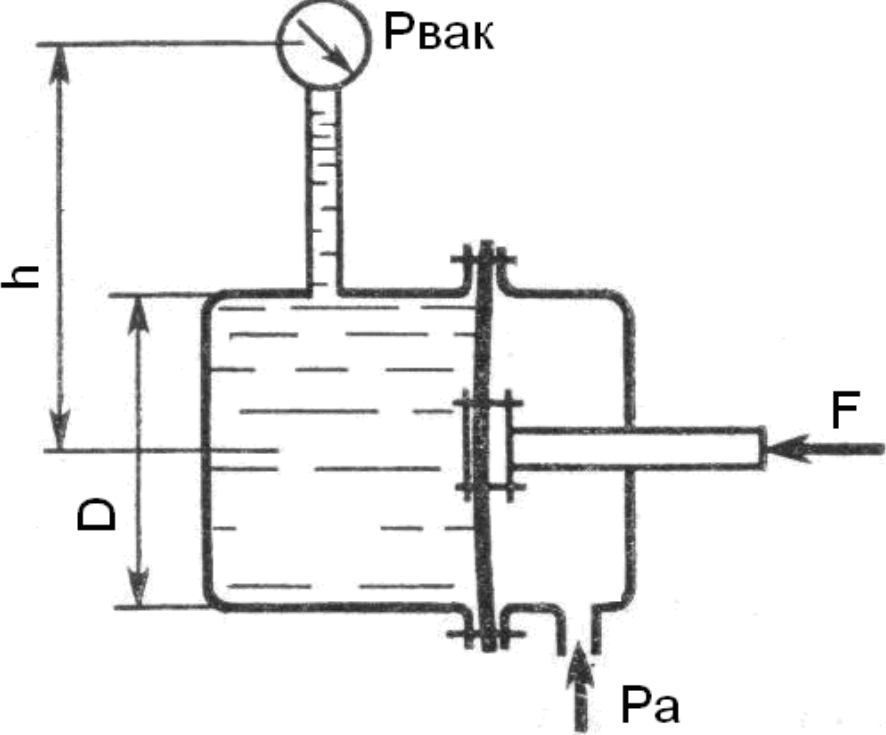
Структурный элемент компетенции	Планируемые результаты обучения	Оценочные средства
		 <p>The diagram shows a hydraulic cylinder with a piston rod. A vacuum gauge labeled <math>P_{\text{вак}}</math> is connected to the top of the cylinder. The height of the liquid column in the gauge is labeled <math>h</math>. The diameter of the cylinder is labeled <math>D</math>. A force <math>F</math> is applied to the piston rod. The pressure at the bottom of the cylinder is labeled <math>P_a</math>.</p> <p><b>Задача 15.</b> Определить силу <math>F</math> на штоке золотника, если показание вакуумметра <math>p_{\text{вак}} = 60 \text{ кПа}</math>, избыточное давление <math>p_1 = 1 \text{ МПа}</math>, высота <math>h = 3 \text{ м}</math>, диаметры поршней <math>D = 20 \text{ мм}</math> и <math>d = 15 \text{ мм}</math>, <math>\rho = 1000 \text{ кг/м}^3</math>.</p>

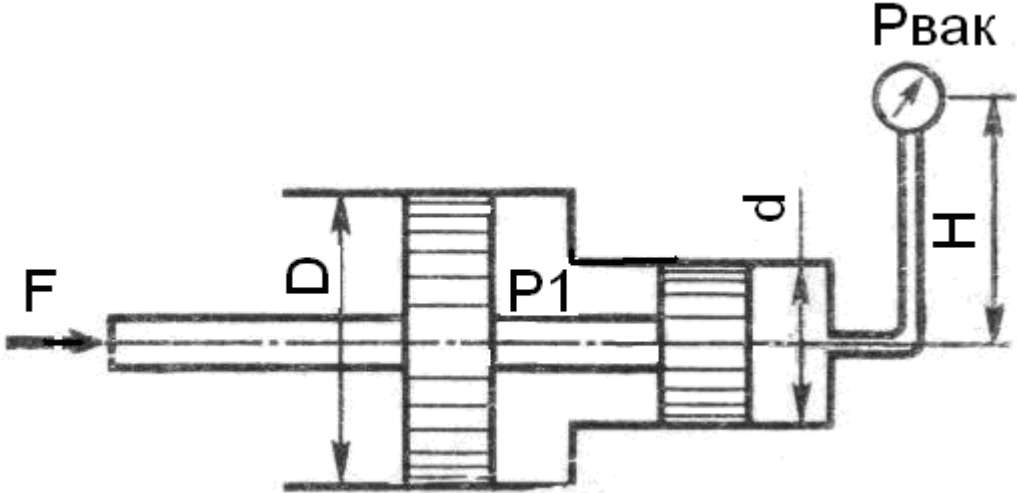



Структурный элемент компетенции	Планируемые результаты обучения	Оценочные средства
		<div style="text-align: center;">  </div> <p><b>Задача 16.</b> Для обеспечения обратного хода гидроцилиндра его полость 1 заполнена воздухом под начальным давлением <math>p_1</math>. Найти размер <math>l</math>, определяющий положение стопорного кольца 2, которое ограничивает ход штока. Размеры цилиндра: <math>D_{\phi} = 150 \text{ мм}</math>; <math>d_{\phi} = 130 \text{ мм}</math>; ход штока <math>L = 400 \text{ мм}</math>. Сила трения поршня и штока <math>400 \text{ Н}</math>, давление слива <math>p_z = 0,3 \text{ МПа}</math>, давление воздуха в начале обратного хода <math>P_{1\text{max}} = 2 \text{ МПа}</math>. Процесс расширения и сжатия воздуха принять изотермическим.</p>

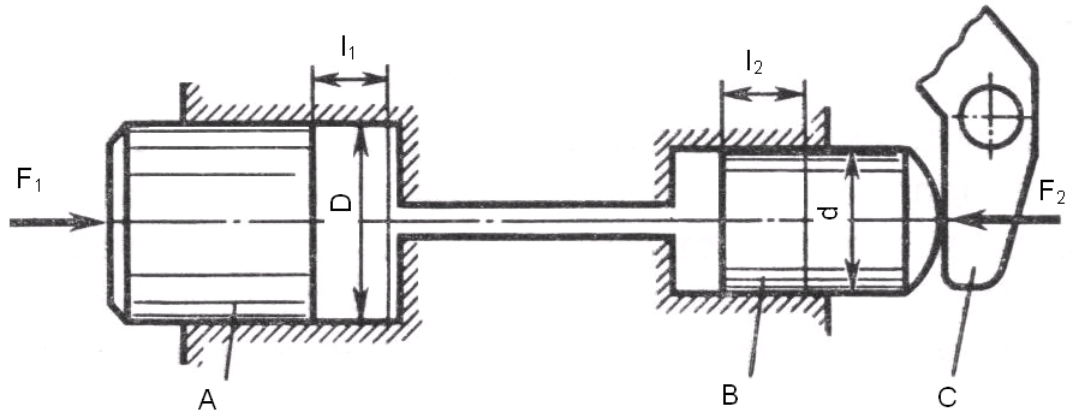

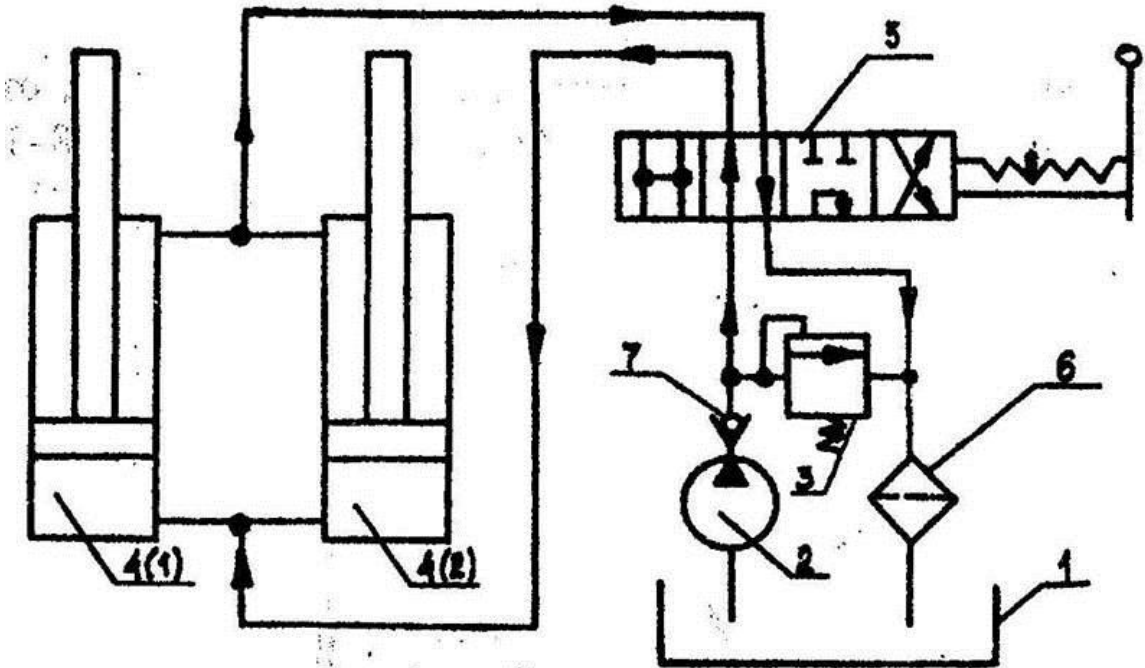
Структурный элемент компетенции	Планируемые результаты обучения	Оценочные средства
		<div data-bbox="884 236 2020 885" data-label="Diagram"> </div> <p data-bbox="638 954 2152 1204"> <b>Задача 17.</b> В системе дистанционного гидроуправления необходимо обеспечить ход <math>l_2</math> поршня <math>B</math> равным ходу <math>l_1</math> поршня <math>A</math>, т. е. <math>l_1 = l_2 = l = 32</math> мм. Поршень <math>B</math> диаметром <math>d = 20</math> мм должен действовать на рычаг <math>C</math> с силой <math>F_2 = 8</math> кН. Цилиндры и трубопровод заполнены маслом с модулем упругости <math>K = 1400</math> МПа. Объем масла, залитого при атмосферном давлении, <math>V = 700</math> см<sup>3</sup>. Определить диаметр <math>D</math> поршня <math>A</math> и силу <math>F_1</math>, приложенную к поршню <math>A</math>. Упругостью стенок цилиндров и трубок, а также силами трения поршней о стенки цилиндров пренебречь. </p>

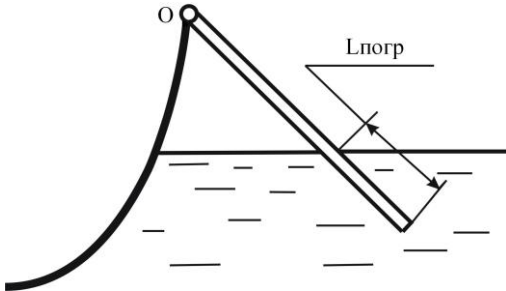
Структурный элемент компетенции	Планируемые результаты обучения	Оценочные средства
		<div style="text-align: center;">  <p data-bbox="1097 678 1769 718"><b>1.1. Задание и исходные данные для расчёта</b></p> <p data-bbox="638 766 2150 861"><b>Задача 18.</b> Требуется рассчитать гидропривод отвала бульдозера в соответствии с аксонометрической схемой, приведенной на рисунке.</p> </div>

Структурный элемент компетенции	Планируемые результаты обучения	Оценочные средства
		<div style="text-align: center;">  </div> <p>1 – бак для рабочей жидкости; 2 – насос; 3 – предохранительный клапан;  4 – гидроцилиндры; 5 – распределитель; 6 – фильтр для очистки рабочей жидкости;  7 – обратный клапан.</p> <p>Длины участков трубопроводов равны, м: <math>l_8 = 1,1</math>; <math>l_{9,16} = 1,7</math>; <math>l_{10,15} = 3,4</math>; <math>l_{11,12,13,14} = 1,3</math>. Необходимое усилие на отвале <math>G = 61,4</math> кН. Длина хода поршня <math>L = 800</math> мм. Время рабочего цикла гидропривода <math>t = 23</math> с. В качестве рабочей жидкости принять: МГ - 20 плотность <math>\rho = 885 \text{ кг/м}^3</math>; вязкость при <math>50^\circ\text{C}</math> и атмосферном давлении <math>\nu = 17 \cdot 10^{-6} \text{ м}^2/\text{с}</math>; предел рабочих температур <math>-30 - +60^\circ\text{C}</math>.</p> <p><b>Задача 19.</b> Шест длиной <math>L</math> одним концом шарнирно закреплён в точке <math>O</math>,</p>

Структурный элемент компетенции	Планируемые результаты обучения	Оценочные средства																
		<p data-bbox="629 236 2150 311">а другим погружен в жидкость плотностью <math>\rho_{ж}</math>. Найти плотность <math>\rho_{ш}</math> материала шеста и выталкивающую силу <math>F_{арх}</math>, если при равновесии в жидкость погружена его часть длиной <math>L_{погр}</math></p> <div data-bbox="645 419 880 671"> <table border="1"> <tr> <td data-bbox="645 419 804 544">№ Варианта</td> <td data-bbox="804 419 880 544">0</td> </tr> <tr> <td data-bbox="645 544 804 671"><math>L_{погр}</math></td> <td data-bbox="804 544 880 671">L/5</td> </tr> </table> </div> <div data-bbox="976 343 1480 635">  </div> <p data-bbox="629 710 2150 782"><b>Задача20.</b> Определить силу <math>F</math> от гидростатического давления на торцевую стенку сосуда с жидкостью и точку её приложения, считая от свободной поверхности.</p> <table border="1" data-bbox="654 783 1184 1356"> <tr> <td data-bbox="654 783 824 863">№ Варианта</td> <td data-bbox="824 783 1184 863">0</td> </tr> <tr> <td data-bbox="654 863 824 1059">Форма торцевой стенки</td> <td data-bbox="824 863 1184 1059">  </td> </tr> <tr> <td data-bbox="654 1059 824 1136"><math>\rho_{ж}</math>, кг/м<sup>3</sup></td> <td data-bbox="824 1059 1184 1136">1000</td> </tr> <tr> <td data-bbox="654 1136 824 1212"><math>d=2</math> R, м</td> <td data-bbox="824 1136 1184 1212">—</td> </tr> <tr> <td data-bbox="654 1212 824 1289">C, м</td> <td data-bbox="824 1212 1184 1289">1</td> </tr> <tr> <td data-bbox="654 1289 824 1356">b, м</td> <td data-bbox="824 1289 1184 1356">2</td> </tr> </table>	№ Варианта	0	$L_{погр}$	L/5	№ Варианта	0	Форма торцевой стенки		$\rho_{ж}$ , кг/м <sup>3</sup>	1000	$d=2$ R, м	—	C, м	1	b, м	2
№ Варианта	0																	
$L_{погр}$	L/5																	
№ Варианта	0																	
Форма торцевой стенки																		
$\rho_{ж}$ , кг/м <sup>3</sup>	1000																	
$d=2$ R, м	—																	
C, м	1																	
b, м	2																	

Структурный элемент компетенции	Планируемые результаты обучения	Оценочные средства					
		<table border="1"> <tr> <td><math>h, \text{ м}</math></td> <td>1</td> </tr> </table>	$h, \text{ м}$	1	<table border="1"> <tr> <td><math>a, \text{ м}</math></td> <td>—</td> </tr> </table>	$a, \text{ м}$	—
$h, \text{ м}$	1						
$a, \text{ м}$	—						
		<div style="text-align: center;">  <p><b>Задача 21.</b> В кольцевом зазоре длиной <math>h</math> между цилиндрами А и В находится жидкость плотностью <math>\rho</math> и кинематической вязкостью <math>\nu</math>. Цилиндр В вращается с частотой <math>n</math>. Пренебрегая сопротивлением опор, определить:</p> <p>- коэффициент динамической вязкости <math>\mu</math>.</p> </div>					

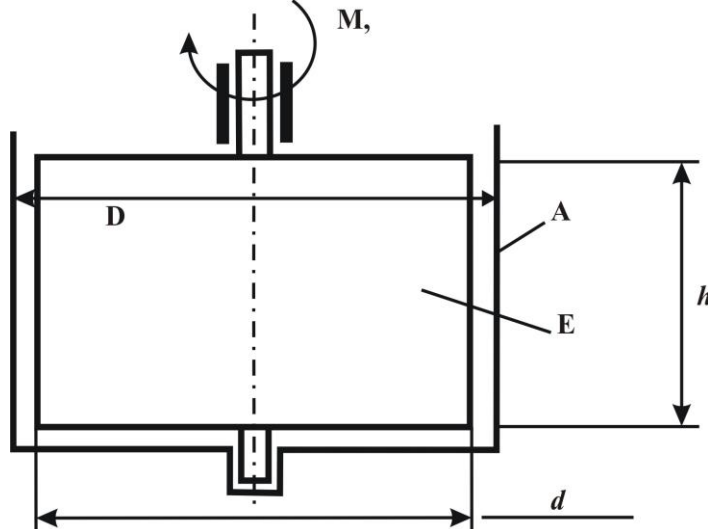
Структурный элемент компетенции	Планируемые результаты обучения	Оценочные средства																
		<div style="text-align: center;">  </div> <table border="1" style="margin-left: auto; margin-right: auto;"> <tbody> <tr> <td>№ Варианта</td> <td style="text-align: center;"><b>0</b></td> </tr> <tr> <td><math>M</math>, Нм*10<sup>3</sup></td> <td style="text-align: center;">2,0</td> </tr> <tr> <td><math>n</math>, об/мин</td> <td style="text-align: center;">100</td> </tr> <tr> <td><math>D</math>, мм</td> <td style="text-align: center;">200</td> </tr> <tr> <td><math>d</math>, мм</td> <td style="text-align: center;">194</td> </tr> <tr> <td><math>h</math>, мм</td> <td style="text-align: center;">100</td> </tr> <tr> <td><math>\rho</math>, кг/м<sup>3</sup></td> <td style="text-align: center;">–</td> </tr> <tr> <td><math>\mu</math>, Па*с*10<sup>3</sup></td> <td style="text-align: center;">–</td> </tr> </tbody> </table> <p style="text-align: center;"><b>Задача22.</b> Жидкость кинематической вязкостью <math>\nu</math> поступает из отстойника с постоянным уровнем по</p>	№ Варианта	<b>0</b>	$M$ , Нм*10 <sup>3</sup>	2,0	$n$ , об/мин	100	$D$ , мм	200	$d$ , мм	194	$h$ , мм	100	$\rho$ , кг/м <sup>3</sup>	–	$\mu$ , Па*с*10 <sup>3</sup>	–
№ Варианта	<b>0</b>																	
$M$ , Нм*10 <sup>3</sup>	2,0																	
$n$ , об/мин	100																	
$D$ , мм	200																	
$d$ , мм	194																	
$h$ , мм	100																	
$\rho$ , кг/м <sup>3</sup>	–																	
$\mu$ , Па*с*10 <sup>3</sup>	–																	

Структурный элемент компетенции	Планируемые результаты обучения	Оценочные средства								
		<p>трубопроводу длиной <math>L</math> и диаметром <math>d</math> при шероховатости <math>\Delta = 0,02\text{мм}</math> в ёмкость вместимостью <math>V</math>. При заданном значении коэффициента местного сопротивления пробкового крана <math>\zeta_{\text{кр1}}</math> ёмкость <math>V</math> наполняется за <math>T</math> часов. Во сколько раз следует уменьшить сопротивление крана, чтобы в <math>n</math> раз сократить время наполнения ёмкости <math>V</math>?</p> <p>При решении задачи следует учесть все местные сопротивления (для ламинарного течения) и трение по длине <math>L</math>. Определение области сопротивления обязательно.</p> <p>Трубопровод на длине <math>L</math> имеет в горизонтальной плоскости изгибы в форме:</p> <ul style="list-style-type: none"> <li>- одиночного плавного колена с отношением радиуса закругления <math>R</math> к диаметру <math>d</math> равном <math>0,75</math> (<math>R/d=0,75</math>) и углом поворота <math>90^\circ</math>.</li> </ul> <div data-bbox="1144 564 1736 1045" data-label="Diagram"> </div> <table border="1" data-bbox="654 1043 1039 1326"> <tbody> <tr> <td>№ Варианта</td> <td>0</td> </tr> <tr> <td><math>\nu</math>, <math>\text{м}^2/\text{с} \cdot 10^{-6}</math></td> <td>12</td> </tr> <tr> <td><math>\zeta_{\text{кр1}}</math></td> <td>32</td> </tr> <tr> <td><math>L</math>, м</td> <td>3</td> </tr> </tbody> </table>	№ Варианта	0	$\nu$ , $\text{м}^2/\text{с} \cdot 10^{-6}$	12	$\zeta_{\text{кр1}}$	32	$L$ , м	3
№ Варианта	0									
$\nu$ , $\text{м}^2/\text{с} \cdot 10^{-6}$	12									
$\zeta_{\text{кр1}}$	32									
$L$ , м	3									

Структурный элемент компетенции	Планируемые результаты обучения	Оценочные средства																					
		<table border="1"> <tr> <td><math>d</math>, мм</td> <td>32</td> </tr> <tr> <td><math>V</math>, м<sup>3</sup></td> <td>18</td> </tr> <tr> <td><math>T</math>, час</td> <td>7</td> </tr> <tr> <td><math>n</math></td> <td>2,5</td> </tr> </table>	$d$ , мм	32	$V$ , м <sup>3</sup>	18	$T$ , час	7	$n$	2,5	<p data-bbox="629 528 2152 635"><b>Задача23.</b> Требуется увеличить пропускную способность <math>Q</math> трубопроводной трассы длиной <math>L</math> и диаметром <math>d_0</math> в <math>k</math> раз при прокачке жидкости с параметрами <math>\rho</math> и <math>\nu</math> при сохранении неизменным давления на выходе из насоса.</p> <p data-bbox="629 639 2152 711">Одним из вариантов технического решения является прокладка на части трассы параллельной нитки трубопровода длиной <math>L_n</math>. Определите диаметр <math>d_n</math> этой нитки.</p> <div data-bbox="1182 711 1675 938" style="text-align: center;"> </div> <table border="1" data-bbox="656 938 1003 1332"> <tr> <td>№ Варианта</td> <td><b>0</b></td> </tr> <tr> <td><math>L</math>, км</td> <td>25</td> </tr> <tr> <td><math>d_0</math>, мм</td> <td>280</td> </tr> <tr> <td><math>Q</math>, т/час</td> <td>95</td> </tr> <tr> <td><math>k</math></td> <td>1,2</td> </tr> <tr> <td><math>\rho</math>, кг/м<sup>3</sup></td> <td>850</td> </tr> </table>	№ Варианта	<b>0</b>	$L$ , км	25	$d_0$ , мм	280	$Q$ , т/час	95	$k$	1,2	$\rho$ , кг/м <sup>3</sup>	850
$d$ , мм	32																						
$V$ , м <sup>3</sup>	18																						
$T$ , час	7																						
$n$	2,5																						
№ Варианта	<b>0</b>																						
$L$ , км	25																						
$d_0$ , мм	280																						
$Q$ , т/час	95																						
$k$	1,2																						
$\rho$ , кг/м <sup>3</sup>	850																						

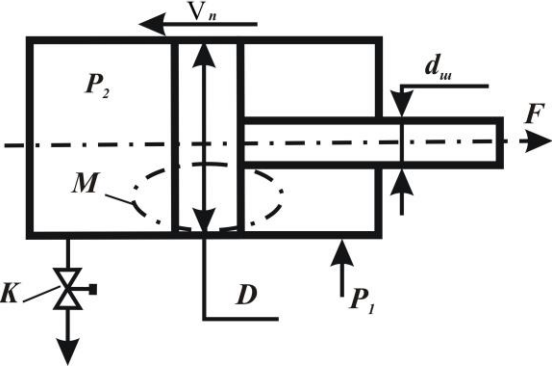

Структурный элемент компетенции	Планируемые результаты обучения	Оценочные средства						
		<table border="1" data-bbox="656 233 1003 416"> <tr> <td><math>\nu, \text{ м}^2/\text{с} \cdot 10^6</math></td> <td>85</td> </tr> <tr> <td><math>L, \text{ км}</math></td> <td>9</td> </tr> <tr> <td><math>\Delta, \text{ мм}</math></td> <td>–</td> </tr> </table> <p data-bbox="640 459 2157 675"><b>Задача 24.</b> Жидкость плотностью <math>\rho</math> поступает в штоковую полость гидроцилиндра под давлением <math>p_1</math>, а затем поступает в поршневую полость через струеформирующее устройство (СФУ) в поршне (узел М) и далее – в атмосферу через кран К. Поршень нагружен силой <math>F</math> и перемещается со скоростью <math>\nu_{\text{п}}</math> которую следует определить при заданном типе СФУ, заданных диаметрах штока <math>d_{\text{ш}}</math>, поршня <math>D</math> и отверстия <math>d_0</math> и площади проходного канала крана <math>S_k = 2S_0</math>. Характеристики СФУ принять согласно (2, табл. 8.1), коэффициент расхода крана <math>\mu_k = 0,65</math>.</p> 	$\nu, \text{ м}^2/\text{с} \cdot 10^6$	85	$L, \text{ км}$	9	$\Delta, \text{ мм}$	–
$\nu, \text{ м}^2/\text{с} \cdot 10^6$	85							
$L, \text{ км}$	9							
$\Delta, \text{ мм}$	–							
Владеть	18. инженерной терминологией в области функционирования гидропривода наземных	<p data-bbox="640 1169 2157 1313">Навыками измерения давления и расхода жидкости в гидравлических системах; навыками и методиками обобщения результатов решения; способами оценивания значимости и практической пригодности полученных результатов студент овладевает при выполнении лабораторных, практических и расчетных работ и обработки экспериментальных данных.</p> <p data-bbox="712 1321 2157 1345">Проектирование гидравлической системы включает следующие этапы (приведены варианты для практиче-</p>						

Структурный элемент компетенции	Планируемые результаты обучения	Оценочные средства							
	<p>транспортно-технологических машин и комплексов;</p> <p>19. основными методами расчета гидравлических систем;</p> <p>20. основными методами исследования и проектирования гидроприводов,</p>	<p>ской работы)</p> <p>Вариант 1 – механизм подъема с одним гидроцилиндром, вариант 2, 9 – механизм подъема с двумя гидроцилиндрами, вариант 3,8 – механизм подъема стрелы, вариант 4,7 – механизм наклонного типа с двумя гидроцилиндрами, вариант 5 – механизм горизонтального типа с одним гидроцилиндром, вариант 6, 10 – механизм горизонтального типа с двумя гидроцилиндрами.</p> <p>:</p> <p>5. разработка принципиальной схемы;</p> <p>6. расчет основных конструктивных параметров и подбор элементов;</p> <p>7. уточненный расчет на установившемся режиме (или режимах) работы;</p> <p>8. динамический расчет на неустановившихся режимах работы.</p> <p style="text-align: center;">Исходные данные</p>							
		Данные для расчета				Вариант			
		1	2	3	4	5	6		
	Номинальное давление, МПа	20	16	32	12,5	6,3	16		
	Расчетная нагрузка, кН	10, 80, 90	20, 15, 30	40, 50, 63	5, 8, 12	7, 9, 14	16, 18, 19		
	Скорость максимальная, м/с	0, 125	0, 16	0, 08	0, 1	0, 125	0, 2		
	Скорость минимальная, м/с	0, 0125	0, 016	0, 008	0, 01	0, 0125	0, 02		
	Длина хода, мм	63, 0	40, 0	60, 0	50, 0	60, 0	45, 0		
	Длина рабочего хода, мм	40, 0	10, 0	30, 0	12, 5	30, 0	50		
	Длина трубопровода гидролинии всасывания, мм	20, 0	30, 0	20, 0	30, 0	20, 0	30, 0		

Структурный элемент компетенции	Планируемые результаты обучения	Оценочные средства								
			Длина трубопровода гидролинии нагнетания, м	3	4, 5	2, 6	2, 8	5	3, 5	
			Длина трубопровода гидролинии слива, м	2, 8	4, 3	2, 4	2, 6	4, 8	3, 3	8

## **б) Порядок проведения промежуточной аттестации, показатели и критерии оценивания:**

Промежуточная аттестация по дисциплине «Основы функционирования гидропривода» включает теоретические вопросы, позволяющие оценить уровень усвоения обучающимися знаний, и практические задания, выявляющие степень сформированности умений и владений, проводится в форме экзамена.

Экзамен по данной дисциплине проводится в устной форме по экзаменационным билетам, каждый из которых включает 2 теоретических вопроса и одно практическое задание.

### **Показатели и критерии оценивания экзамена:**

– на оценку **«отлично»** (5 баллов) – обучающийся демонстрирует высокий уровень сформированности компетенций, всестороннее, систематическое и глубокое знание учебного материала, свободно выполняет практические задания, свободно оперирует знаниями, умениями, применяет их в ситуациях повышенной сложности.

– на оценку **«хорошо»** (4 балла) – обучающийся демонстрирует средний уровень сформированности компетенций: основные знания, умения освоены, но допускаются незначительные ошибки, неточности, затруднения при аналитических операциях, переносе знаний и умений на новые, нестандартные ситуации.

– на оценку **«удовлетворительно»** (3 балла) – обучающийся демонстрирует пороговый уровень сформированности компетенций: в ходе контрольных мероприятий допускаются ошибки, проявляется отсутствие отдельных знаний, умений, навыков, обучающийся испытывает значительные затруднения при оперировании знаниями и умениями при их переносе на новые ситуации.

– на оценку **«неудовлетворительно»** (2 балла) – обучающийся демонстрирует знания не более 20% теоретического материала, допускает существенные ошибки, не может показать интеллектуальные навыки решения простых задач.

– на оценку **«неудовлетворительно»** (1 балл) – обучающийся не может показать знания на уровне воспроизведения и объяснения информации, не может показать интеллектуальные навыки решения простых задач.

## **8 Учебно-методическое и информационное обеспечение дисциплины (модуля)**

### **а) Основная литература:**

1. Ивановский, Ю.К. Основы теории гидропривода / Ю.К. Ивановский, К.П. Моргунов. — Санкт-Петербург : Лань, 2018. — 200 с. — ISBN 978-5-8114-2955-4. — Текст : электронный // Лань : электронно-библиотечная система. — URL: <https://e.lanbook.com/book/102590> (дата обращения: 31.08.2019). — Режим доступа: для авториз. пользователей.

2. Лепешкин А. В. Гидравлика и гидропневмопривод. Гидравлические машины и гидро-пневмопривод [Электронный ресурс]: учебник / А. В. Лепешкин, А. А. Михайлин, А. А. Шейпак. — 6-е изд., перераб. и доп. — М. : ИНФРА-М, 2017. — 446 с. — (Высшее образование: Бакалавриат). — Режим доступа: <http://znanium.com/bookread2.php?book=548219> — Загл. с экрана.

### **б) Дополнительная литература:**

1. Атлас конструкций гидромашин и гидропередат./ В.М.Бим-Бад, М.Г Кабаков, С.П. Стесин. –М.: Инфа-М, 2004. -135с.

2. Гудилин, Н.С. Гидравлика и гидропривод / Н.С. Гудилин. — 4-е изд. — Москва : Гор-ная книга, 2007. — 520 с. — ISBN 978-5-98672-055-5. — Текст : электронный // Лань : электронно-библиотечная система. — URL: <https://e.lanbook.com/book/3442> (дата обращения: 31.08.2019). — Режим доступа: для авториз. пользователей.

3. А.Н.Макаров, Е.Ю. Мацко, В.А.Новоселов и др. Подъемно-транспортные, строительные, дорожные машины и оборудование. Часть 1: Учебное пособие /Под ред.

А.Н.Макарова. Магнитогорск: ГОУ ВПО «МГТУ», 2006.

4. Кузнецов, В.В. Основы гидро- и пневмопривода : учебное пособие / В.В. Кузнецов, К.А. Ананьев. — Кемерово : КузГТУ имени Т.Ф. Горбачева, 2012. — 221 с. — Текст : электронный // Лань : электронно-библиотечная система. — URL: <https://e.lanbook.com/book/69474> (дата обращения:31.08.2020). — Режим доступа: для авториз. пользователей.

5. Свешников В.К., Усов А.А. Станочные гидроприводы. Справочник. --М.: Машино-строение, -2008.-6 12 с. Свешников В.К. Гидрооборудование: Международный справочник. Т. 1 –М.: ИЦ Техинформ, 2001. -359с.

6. Свешников В.К. Гидрооборудование: Международный справочник. Т. 2 –М.: ИЦ Техинформ, 2002. -486с.

7. Свешников В.К. Гидрооборудование: Международный справочник. Т. 3 –М.: ИЦ Техинформ, 2003. -427с.

#### **в) Методические указания:**

1. Мацко Е. Ю., И. Г. Усов. Гидравлика и гидропневмопривод [Электронный ресурс]: лабораторный практикум; МГТУ. - Магнитогорск : МГТУ, 2014.

2. Мацко, Е. Ю. Гидравлика и гидропневмопривод : лабораторный практикум / Е. Ю. Мацко, И. Г. Усов ; МГТУ. - Магнитогорск : МГТУ, 2014. - 1 электрон. опт. диск (CD-ROM). - URL: <https://magtu.informsystema.ru/uploader/fileUpload?name=1549.pdf&show=dcatalogues/1/1124731/1549.pdf&view=true>

(дата обращения: 31.08.2019). - Макрообъект. - Текст : электронный.

3. Основы функционирования гидропривода машин. Практикум : практикум. Ч. 2 / Е. Ю. Мацко, И. Г. Усов, В. С. Великанов и др. ; МГТУ. - Магнитогорск : МГТУ, 2018. - 1 электрон. опт. диск (CD-ROM). - URL: <https://magtu.informsystema.ru/uploader/fileUpload?name=3691.pdf&show=dcatalogues/1/1527506/3691.pdf&view=true> (дата обращения: 31.08.2019). - Макрообъект. - Текст : электронный.

4. Мацко, Е. Ю. Основы функционирования гидропривода машин. Практикум [Электронный ресурс]. практикум. Ч. 1 / Е. Ю. Мацко, И. Г. Усов, В. С. Великанов ; МГТУ. - Магнитогорск : МГТУ, 2018. - 1 электрон. опт. диск (CD-ROM). - URL: <https://magtu.informsystema.ru/uploader/fileUpload?name=3561.pdf&show=dcatalogues/1/1515155/3561.pdf&view=true> (дата обращения: 04.10.2019). - Макрообъект. - Текст : электронный.

5. Мацко, Е. Ю. Гидравлика и гидропневмопривод : лабораторный практикум / Е. Ю. Мацко, И. Г. Усов ; МГТУ. - Магнитогорск : МГТУ, 2014. - 1 электрон. опт. диск (CD-ROM). - URL: <https://magtu.informsystema.ru/uploader/fileUpload?name=1549.pdf&show=dcatalogues/1/1124731/1549.pdf&view=true> (дата обращения: 31.08.2019). - Макрообъект. - Текст : электронный.

6. Кутлубаев, И. М. Гидравлика и гидропневмопривод : методические указания к контрольным работам по дисциплинам "Механика жидкости и газа", "Гидравлика", "Гидравлика и гидропневмопривод" / И. М. Кутлубаев, Е. Ю. Мацко, И. Г. Усов ; МГТУ, Кафедра горных машин и транспортно-технологических комплексов. - Магнитогорск : МГТУ, 2012. - 1 электрон. опт. диск (CD-ROM). - URL: <https://magtu.informsystema.ru/uploader/fileUpload?name=1541.pdf&show=dcatalogues/1/1124315/1541.pdf&view=true> (дата обращения: 31.08.2019). - Макрообъект. - Текст : электронный.

7. Подготовка к сдаче государственного экзамена по специальности 23.05.01 Наземные транспортно-технологические средства. Часть 1 : учебное пособие [для вузов] / И. Г. Усов, Е. Ю. Мацко, В. С. Великанов, О. Р. Панфилова ; Магнитогорский гос. технический ун-т им. Г. И. Носова. - Магнитогорск : МГТУ им. Г. И. Носова, 2020. - 1 CD-ROM. - ISBN

978-5-9967-1916-7. - Загл. с титул. экрана. - URL :  
<https://magtu.informsystema.ru/uploader/fileUpload?name=4229.pdf&show=dcatalogues/1/1537352/4229.pdf&view=true> (дата обращения: 09.10.2020). - Макрообъект. – Текст

**г) Программное обеспечение и Интернет-ресурсы:**  
**Программное обеспечение**

Наименование ПО	№ договора	Срок действия лицензии
MS Windows 7 Professional(для классов)	Д-1227-18 от 08.10.2018	11.10.2021
MS Office 2007 Professional	№ 135 от 17.09.2007	бессрочно
7Zip	свободно распространяемое	бессрочно
АСКОН Компас 3D в.16	Д-261-17 от 16.03.2017	бессрочно
Электронные плакаты по дисциплине	К-278-11 от 15.07.2011	бессрочно
FAR Manager	свободно распространяемое ПО	бессрочно

**Профессиональные базы данных и информационные справочные системы**

Название курса	Ссылка
Электронная база периодических изданий East View Information Services, ООО «ИВИС»	<a href="https://dlib.eastview.com/">https://dlib.eastview.com/</a>
Национальная информационно-аналитическая система – Российский индекс научного цитирования (РИНЦ)	URL: <a href="https://elibrary.ru/project_risc.asp">https://elibrary.ru/project_risc.asp</a>
Поисковая система Академия Google (Google Scholar)	URL: <a href="https://scholar.google.ru/">https://scholar.google.ru/</a>
Информационная система - Единое окно доступа к информационным ресурсам	URL: <a href="http://window.edu.ru/">http://window.edu.ru/</a>
Федеральное государственное бюджетное учреждение «Федеральный институт промышленной собственности»	URL: <a href="http://www1.fips.ru/">http://www1.fips.ru/</a>

**9 Материально-техническое обеспечение дисциплины (модуля)**

Материально-техническое обеспечение дисциплины включает:.

В соответствии с учебным планом по дисциплине предусмотрены следующие виды занятий: лекции, практические занятия, лабораторные занятия, самостоятельная работа, консультации, экзамен.

Учебные аудитории для проведения занятий лекционного типа:

- мультимедийные средства хранения, передачи и представления информации.

Учебные аудитории для проведения занятий для проведения практических занятий:

- мультимедийные средства хранения, передачи и представления информации;  
 - доска, мультимедийный проектор, экран.

Учебные аудитории для проведения групповых и индивидуальных консультаций, текущего контроля и промежуточной аттестации

- мультимедийные средства хранения, передачи и представления информации;
- доска, мультимедийный проектор, экран.

Помещения для самостоятельной работы обучающихся:

- персональные компьютеры с пакетом MS Office, выходом в интернет и с доступом в электронную образовательную среду университета.

Помещения для хранения и профилактического обслуживания учебного оборудования:

- стеллажи для хранения учебно-наглядных пособий и учебно-методической документации.

Учебные аудитории для проведения лабораторных работ:

Комплекс учебный «Гидравлические приводы и средства автоматизации»;

Комплекс учебный «Гидроавтоматика»;

Комплекс для отработки навыков проектирования.