



МИНИСТЕРСТВО НАУКИ И ВЫСШЕГО ОБРАЗОВАНИЯ
РОССИЙСКОЙ ФЕДЕРАЦИИ

Федеральное государственное бюджетное образовательное учреждение
высшего образования
«Магнитогорский государственный технический университет им. Г.И. Носова»



УТВЕРЖДАЮ
Директор ИММиМ
А.С. Савинов
20.02.2020 г.

РАБОЧАЯ ПРОГРАММА ДИСЦИПЛИНЫ (МОДУЛЯ)
ТЕХНОЛОГИЯ ПРОИЗВОДСТВА КОКСА

Направление подготовки (специальность)
22.03.02 МЕТАЛЛУРГИЯ

Направленность (профиль/специализация) программы
Цифровой анализ и управление высокоэффективными пиротехнологиями получения
материалов

Уровень высшего образования - бакалавриат
Программа подготовки - академический бакалавриат

Форма обучения
очная

Институт/ факультет	Институт металлургии, машиностроения и материалобработки
Кафедра	Металлургии и химических технологий
Курс	3
Семестр	5

Магнитогорск
2020 год

Рабочая программа составлена на основе ФГОС ВО по направлению подготовки 18.03.01 Химическая технология (уровень бакалавриата) (приказ Минобрнауки России от 11.08.2016 г. № 1005)

Рабочая программа рассмотрена и одобрена на заседании кафедры Metallургии и химических технологий 18.02.2020, протокол № 6

Зав. кафедрой  А.С. Харченко

Рабочая программа одобрена методической комиссией ИММиМ
20.02.2020 г. протокол № 5

Председатель  А.С. Савинов

Рабочая программа составлена:
профессор кафедры МиХТ, д-р техн. наук  В.Н.Петухов

Рецензент:
зав. кафедрой ГМДиОПИ, канд. техн. наук  И.А.Гришин

Лист актуализации рабочей программы

Рабочая программа пересмотрена, обсуждена и одобрена для реализации в 2021 - 2022 учебном году на заседании кафедры Металлургии и химических технологий

Протокол от _____ 20__ г. № ____
Зав. кафедрой _____ А.С. Харченко

Рабочая программа пересмотрена, обсуждена и одобрена для реализации в 2022 - 2023 учебном году на заседании кафедры Металлургии и химических технологий

Протокол от _____ 20__ г. № ____
Зав. кафедрой _____ А.С. Харченко

Рабочая программа пересмотрена, обсуждена и одобрена для реализации в 2023 - 2024 учебном году на заседании кафедры Металлургии и химических технологий

Протокол от _____ 20__ г. № ____
Зав. кафедрой _____ А.С. Харченко

Рабочая программа пересмотрена, обсуждена и одобрена для реализации в 2024 - 2025 учебном году на заседании кафедры Металлургии и химических технологий

Протокол от _____ 20__ г. № ____
Зав. кафедрой _____ А.С. Харченко

1 Цели освоения дисциплины (модуля)

Целью преподавания дисциплины является формирование у студентов понятийного аппарата о свойствах кокса и процессах, происходящих при его получении, а также о агрегатах, используемых для коксования и их конструктивных особенностях.

2 Место дисциплины (модуля) в структуре образовательной программы

Дисциплина Технология производства кокса входит в вариативную часть учебного плана образовательной программы.

Для изучения дисциплины необходимы знания (умения, владения), сформированные в результате изучения дисциплин/ практик:

Введение в направление

Основы металлургического производства

Учебная - ознакомительная практика

Знания (умения, владения), полученные при изучении данной дисциплины будут необходимы для изучения дисциплин/практик:

Выплавка стали в конвертерах

Методы контроля и анализа веществ

Моделирование процессов и объектов в металлургии

Планирование эксперимента

Методы исследований материалов и процессов

3 Компетенции обучающегося, формируемые в результате освоения дисциплины (модуля) и планируемые результаты обучения

В результате освоения дисциплины (модуля) «Технология производства кокса» обучающийся должен обладать следующими компетенциями:

Структурный элемент компетенции	Планируемые результаты обучения
ПК-1 способностью к анализу и синтезу	
Знать	- предназначение коксовых печей и свойства основных продуктов процесса коксования; - основное оборудование коксовых цехов и его работу; - последовательность обслуживания коксовых печей; - графики работы коксовых печей.
Уметь	- оценивать качество продуктов процесса коксования; - осуществлять проверку оборудования и программных средств коксовых печей; - проводить расчёты по оборудованию коксовых печей; - проводить анализ работы оборудования коксовых печей (цехов КХП) с целью получения качественного продукта (кокса, продуктов коксования).
Владеть	- методами оценки эффективности работы оборудования коксовых печей; - способами улучшения работы оборудования коксовых печей; - способами улучшения качества продуктов коксования; - практическими навыками проверки оборудования и программных средств коксовых цехов.

4. Структура, объём и содержание дисциплины (модуля)

Общая трудоемкость дисциплины составляет 2 зачетных единиц 72 акад. часов, в том числе:

- контактная работа – 34,95 акад. часов;
- аудиторная – 34 акад. часов;
- внеаудиторная – 0,95 акад. часов
- самостоятельная работа – 37,05 акад. часов;

Форма аттестации - зачет

Раздел/ тема дисциплины	Семестр	Аудиторная контактная работа (в акад. часах)			Самостоятельная работа студента	Вид самостоятельной работы	Форма текущего контроля успеваемости и промежуточной аттестации	Код компетенции
		Лек.	лаб. зан.	практ. зан.				
1. Раздел 1. Роль кокса в доменном процессе.								
1.1 Кокс - применение и требования к качеству.	5	3				Самостоятельное изучение учебной и научной литературы.	Устный опрос	ПК-1
Итого по разделу		3						
2. Раздел 2. Основные представления о процессе коксования.								
2.1 Спекание и коксообразование. Коксование в промышленных печах.	5	2		5/II		Решение задач. Подготовка к коллоквиуму.	Проверка решения индивидуальных задач по теме.	ПК-1
2.2 Тепловой поток в угольной загрузке. Движение парогазовых продуктов в угольной загрузке. Продолжительность процесса коксования.		2		2/II		Решение задач. Подготовка к коллоквиуму.	Коллоквиум. Решение задач по теме.	ПК-1
Итого по разделу		4		7/II				
3. Раздел 3. Классификация коксовых печей.								
3.1 Конструкции коксовых батарей с камерными печами (отечественные коксовые батареи).	5	2		2/II		Самостоятельное изучение учебной и научной литературы.	Устный опрос	ПК-1
3.2 Коксовые печи системы ПВР: достоинства и недостатки. Коксовые печи с перекидными каналами систем ПК .		2		2		Самостоятельное изучение учебной и научной литературы.	Собеседование, выполнение расчетных заданий.	ПК-1
Итого по разделу		4		4/II				
4. Раздел 4. Теплотехника коксовых печей								

4.1 Принципы отопления коксовых печей. Газы, применяемые для отопления коксовых печей.	5	2		2/ИИ		Составление тепловых балансов. Решение задач индивидуальных.	Собеседование, выполнение расчетных заданий.	ПК-1
Итого по разделу		2		2/ИИ				
5. Раздел 5. Гидравлический режим коксовых печей								
5.1 Режим давлений в коксовых печах. Регулирование количества и давлений перемещающихся газов.	5	2		2/ИИ		Самостоятельное изучение учебной и научной литературы	Устный опрос	ПК-1
Итого по разделу		2		2/ИИ				
6. Раздел 6. Эксплуатация коксовых печей.								
6.1 Последовательность обслуживания коксовых печей (серийность). Графики работы коксовых печей.	5	2		2/ИИ	37,05	Решение задач	Проверка задач	ПК-1
Итого по разделу		2		2/ИИ	37,05			
Итого за семестр		17		17/6И	37,05		зачёт	
Итого по дисциплине		17		17/6И	37,05		зачет	ПК-1

5 Образовательные технологии

Проектирование обучения строится на основе следующих принципов:

- Обучение на основе интеграции с наукой и производством.
- Профессионально-творческая направленность обучения.
- Ориентированность обучения на личность.
- Ориентированность обучения на развитие опыта самообразовательной деятельности будущего специалиста.

Для достижения планируемых результатов обучения, в дисциплине используются различные образовательные технологии:

1. Традиционные образовательные технологии: информационная лекция, лабораторные занятия.

2. Информационно-коммуникационные образовательные технологии: лекция-визуализация. Практическое занятие в форме презентации – представление результатов с использованием специализированных программных сред.

3. Информационно-развивающие технологии, направленные на формирование системы знаний, запоминание и свободное оперирование ими. При самостоятельном изучении литературы применение современных информационных технологий для самостоятельного пополнения знаний, включая использование технических и электронных средств информации.

4. Деятельностные практико-ориентированные технологии, направленные на формирование системы профессиональных практических умений при разборе конкретных ситуаций, основанных на практических примерах, обеспечивающих возможность качественно выполнять профессиональную деятельность.

5. Развивающие проблемно-ориентированные технологии, направленные на формирование и развитие проблемного мышления, мыслительной активности, способности видеть и формулировать проблемы, выбирать способы и средства для их решения

6. Интерактивные технологии: коллективное обсуждение какого-либо спорного вопроса, проблемы, выявление мнений в группе. Изложение проблем и их совместное решение.

7. Личностно-ориентированные технологии обучения, обеспечивающие в ходе учебного процесса учет различных способностей обучаемых, создание необходимых условий для развития их индивидуальных способностей, развитие активности личности в учебном процессе. Личностно-ориентированные технологии обучения реализуются в результате индивидуального общения преподавателя и студента, при выполнении и защите лабораторных работ, на консультациях.

В ходе диалогового обучения студенты учатся критически мыслить, решать сложные проблемы на основе анализа обстоятельств и соответствующей информации, взвешивать альтернативные мнения, принимать продуманные решения, участвовать в дискуссиях, общаться. Для этого на занятиях организуются групповая работа, работа с документами и различными источниками информации.

6 Учебно-методическое обеспечение самостоятельной работы обучающихся
Представлено в приложении 1.

7 Оценочные средства для проведения промежуточной аттестации
Представлены в приложении 2.

8 Учебно-методическое и информационное обеспечение дисциплины (модуля)
а) Основная литература:

1. Марченко, Н.В. Metallургическое сырье : учеб. пособие / Н.В. Марченко, О.Н. Ковтун. - Красноярск ; Сиб. федер. ун-т, 2017. - 222 с. - ISBN 978-5-7638-3658-5. - Текст : элек-тронный. - URL: <https://new.znaniium.com/catalog/product/1031871>

2. Бойко, Е. А. Реакционная способность энергетических углей [Электронный ресурс] : монография / Е. А. Бойко. - Красноярск : Сибирский федеральный университет, 2011. - 608 с. - ISBN 978-5-7638-2104-8. - Текст : электронный. - URL: <https://new.znaniium.com/catalog/product/441211>

б) Дополнительная литература:

1. Горохов А.В. Коксование углей. Курс лекций [Текст]. : учеб. пособие /А.В.Горохов; МГТУ [каф. ХТ и ФХ] – Магнитогорск, 2012.-200 с.:ил., табл.

2. Мерчева, В. С. Химия горючих ископаемых : учебник / В. С. Мерчева, А. О. Серебряков, О. И. Серебряков. - Москва : ИНФРА-М, 2020. - 336 с. - (Высшее образование: Бакалавриат). - ISBN 978-5-16-009812-8. - Текст : электронный. - URL: <https://znaniium.com/catalog/product/1032231>

в) Методические указания:

1. Вейнский В.В., Горохов А.В. Расчет материального баланса коксования угольной ших-ты. - Магнитогорск, 2012, 25 с.

2. Вейнский В.В., Горохов А.В. Расчет энергетического и эксергетического балансов про-цесса коксования угольной шихты в коксовых печах.- Магнитогорск, 2012, 19 с.

3. Вейнский В.В., Горохов А.В. Расчет гидравлики и гидравлического режима работы коксовых печей - Магнитогорск, 2012, 20 с.

4. Изучение удельного электросопротивления кокса двухзондовым методом: Методические указания к выполнению лабораторной работы по курсу «Теоретические основы твердых горючих ископаемых» для студентов специальности 240100. Магнитогорск, изд. МГТУ им. Г.И. Носова, 2012. 16 с.

5. Определение структурной прочности кокса. Методические указания к выполнению ла-бораторной работы по курсу «Теоретические основы твердых горючих ископаемых» для студентов специальности 240100. Магнитогорск, изд. МГТУ им. Г.И. Носова, 2012. 10 с.

6. Технический анализ угля и кокса. Методические указания к выполнению лабораторной работы по курсу «Теоретические основы твердых горючих ископаемых» для студентов специальности 240100. Магнитогорск, изд. МГТУ им. Г.И. Носова, 2010. 18 с.

г) Программное обеспечение и Интернет-ресурсы:

Программное обеспечение

Наименование ПО	№ договора	Срок действия лицензии
MS Windows 7 Professional(для классов)	Д-1227-18 от 08.10.2018	11.10.2021

MS Windows 7 Professional (для классов)	Д-757-17 от 27.06.2017	27.07.2018
MS Office 2007 Professional	№ 135 от 17.09.2007	бессрочно
7Zip	свободно распространяемое	бессрочно
FAR Manager	свободно распространяемое	бессрочно

Профессиональные базы данных и информационные справочные системы

Название курса	Ссылка
Электронная база периодических изданий East View Information Services, ООО «ИВИС»	https://dlib.eastview.com/
Национальная информационно-аналитическая система – Российский индекс научного цитирования	URL: https://elibrary.ru/project_risc.asp/
Поисковая система Академия Google (Google Scholar)	URL: https://scholar.google.ru/
Информационная система - Единое окно доступа к информационным ресурсам	URL: http://window.edu.ru/
Федеральное государственное бюджетное учреждение «Федеральный институт промышленной собственности»	URL: http://www1.fips.ru/
Электронные ресурсы библиотеки МГТУ им. Г.И. Носова	http://magtu.ru:8085/marcweb2/Default.asp
Российская Государственная библиотека. Каталоги	https://www.rsl.ru/ru/4readers/catalogues/
Университетская информационная система РОССИЯ	https://uisrussia.msu.ru

9 Материально-техническое обеспечение дисциплины (модуля)

Материально-техническое обеспечение дисциплины включает:

1. Учебная аудитория для проведения занятий лекционного типа оснащена:
 - техническими средствами обучения, служащими для представления учебной информации большой аудитории: мультимедийными средствами хранения, передачи и представления учебной информации;
 - специализированной мебелью.
2. Учебная аудитория для проведения практических занятий оснащена:
 - техническими средствами обучения, служащими для представления учебной информации большой аудитории: мультимедийными средствами хранения, передачи и представления учебной информации;
 - специализированной мебелью.
3. Учебная аудитория для групповых и индивидуальных консультаций, текущего контроля и промежуточной аттестации оснащена:
 - компьютерной техникой с пакетом MS Office, с подключением к сети «Интернет» и с доступом в электронную информационно-образовательную среду университета;
 - специализированной мебелью.
4. Помещение для самостоятельной работы оснащено:
 - компьютерной техникой с пакетом MS Office, с подключением к сети «Интернет» и с доступом в электронную информационно-образовательную среду университета;
 - специализированной мебелью.
5. Помещение для хранения и профилактического обслуживания учебного оборудования оснащено:
 - специализированной мебелью: стеллажами для хранения учебного оборудования;
 - инструментами для ремонта учебного оборудования;
 - шкафами для хранения учебно-методической документации и материалов.

6 Учебно-методическое обеспечение самостоятельной работы студентов

По дисциплине предусмотрена аудиторная и внеаудиторная самостоятельная работа обучающихся.

Аудиторная самостоятельная работа студентов предполагает решение контрольных задач на практических занятиях.

Практические задачи

Задача 1

При испытании на обогатимость углей двух различных месторождений методом раскладки проб в тяжелых жидкостях получены следующие результаты по выходу: промежуточных с плотностью 1400–1800 кг/м³ – 3,76%; беспородных с плотностью > 1800 кг/м³ – 84,9% (проба 1) и промежуточных 29,0%; беспородных 71,2% (проба 2) фракций. Определить категорию обогатимости этих углей.

Задача 2

Продукты сгорания коксового газа имеют состав, %: CO₂ - 8, 5; O₂ - 2, 5; CO - 0, 2. Определить значение α .

Задача 3

В результате совершенствования схемы подготовки углей для коксования плотность насыпной массы возросла с 750 до 780 кг/м³

Ваши действия по регулировке обогрева коксовых печей?

Экзаменационные вопросы

1. Свойства доменного кокса и современные требования к его качеству
2. Поведение кокса в доменной печи и его роль в доменной плавке
3. Зола кокса и её влияние на его качество и применение
 4. Содержание серы в коксе и её влияние на его качество и применение
 5. Влияние количества летучих веществ в угле на процесс коксования. Летучие вещества в коксе и их влияние на его свойства
 6. Элементный состав кокса
7. Молекулярная структура, истинная и кажущаяся плотность кокса
 8. Общая пористость кокса, её связь с истинной и кажущейся плотностью кокса
 9. Структурная прочность кокса и методы её определения
 10. Теплота сгорания, горючесть и реакционная способность кокса
 11. Прочность кокса: дробимость и истираемость, их определение и влияние на потребительские свойства кокса
 12. Индекс реакционной способности кокса (CRI) и прочности кокса после реакции (CSR), их определение и влияние на доменный процесс
 13. Основные представления о процессе коксообразования
 14. Требования к качеству недоменных видов кокса: литейному, коксу для ферросплавов; для агломерации руд; для бытовых нужд.
 15. Понятие «Гидравлический режим коксовых печей»
 16. На какую характеристику коксовых печей в основном влияет их гидравлический режим?
 17. Какое давление может создаваться в коксовой камере в начальный момент коксования и какие последствия могут наблюдаться?
 18. Принципы гидравлического режима (принципы Р.З. Лернера)
 19. Чем обусловлено давление в камере коксования; определение давления в камере коксования (формула)

20. Почему необходимо поддерживать постоянство давлений по высоте отопительной системы постоянным?
21. Для каких целей давление в газосборниках у вводимых в эксплуатацию батарей устанавливают выше необходимого? На какую величину?
22. Основные параметры, характеризующие правильный гидравлический режим коксовых печей
23. Характерные точки отопительной системы (назвать, показать)
24. Цели гидравлического расчёта коксовых печей
25. За счёт чего происходит движение газов в коксовых печах?
26. Что характеризует величина сопротивлений на пути газа в коксовой печи?
27. Уравнение Бернулли; входящие в него величины
28. Значение геометрического напора при движении газов
29. Количество движущихся по каналу газов (формула для расчёта, от чего зависит)
30. Виды сопротивлений на пути газа в коксовой печи
31. Виды газораспределительных устройств в коксовой печи
32. Системы движения газов в коксовых печах
33. Режим давлений для камеры коксования
34. Последствия неправильного режима давлений в камере коксования
35. Принцип выбора печи для контроля давления при установлении режима давлений в газосборнике
36. Распределение давлений в отопительной системе (точки, определяющие режим давлений)
37. Как и для чего определяют распределение давлений на действующих коксовых батареях
38. Регулирование давлений: для чего и в каких случаях это необходимо; каким образом осуществляется
39. Виды регулирующих устройств.

7 Оценочные средства для проведения промежуточной аттестации

а) Планируемые результаты обучения и оценочные средства для проведения промежуточной аттестации:

Структурный элемент компетенции	Планируемые результаты обучения	Оценочные средства
ПК-1 способностью к анализу и синтезу		
Знать	<ul style="list-style-type: none"> - предназначение коксовых печей и свойства основных продуктов процесса коксования; - основное оборудование коксовых цехов и его работу; - последовательность обслуживания коксовых печей; - графики работы коксовых печей. 	<p>Теоретические вопросы:</p> <ol style="list-style-type: none"> 1. Появление кокса 2. Производство кокса. Первые коксовые печи 3. Кокс и продукты коксования 4. Основные свойства кокса 5. Основные технологические операции процесса производства кокса 6. Последовательность обслуживания печей (серийность); серийность на заводах России 7. Принцип выбора серийности 8. Графики выдачи кокса (непрерывный, циклический, полциклический) 9. Преимущества циклического графика 10. Загрузка печей: от углеподготовительного цеха до камеры коксования 11. Контроль качества загрузки; норма загрузки; время загрузки 12. Причины выполнения специальных норм при загрузке камер коксования 13. Различные методы бездымной загрузки; краткая сущность методов и т.д.
Уметь	<ul style="list-style-type: none"> - оценивать качество продуктов процесса коксования; - осуществлять проверку оборудования и программных средств коксовых печей; - проводить расчёты по оборудованию 	<p>Примерные практические задания:</p> <p>Задача 1. Рассчитать поверхность конвекционной и радиантовой частей трубчатой печи производительностью 14 т/ч безводной смолы, исходя из допустимого теплонапряжения поверхности конвекционной и радиантной секций.</p> <p>Задача 2.</p>

Структурный элемент компетенции	Планируемые результаты обучения	Оценочные средства
	<p>коксовых печей; - проводить анализ работы оборудования коксовых печей с целью получения качественного продукта (кокса, продуктов коксования).</p>	<p>Рассчитать размеры топочной и радиантной камер (объем, высота, расстояние до перевальной стенки). Тепловой баланс принять по данным задачи 3. Теплонапряжение топочного объема – 16 тыс. ккал (м³·ч). Задание 3. Рассчитать время окисления пека, если объем куба-реактора равен 35 м³, заполняется он на 2/3; количество поступающего сырья (среднетемпературный пек + пекококсовая смола) 12 т/ч. Всего установлено последовательно соединённых 5 кубов-реакторов.</p>
<p>Владеть</p>	<p>- методами оценки эффективности работы оборудования коксовых печей; - способами улучшения работы оборудования коксовых печей; - способами улучшения качества продуктов коксования; - практическими навыками проверки оборудования и программных средств коксовых цехов.</p>	<p>Задание на решение задач из профессиональной области 1. Рассчитать допустимое количество печей в батарее, если время оборота печи 16,5 ч., суммарное время цикличности остановок за один оборот печей составляет 1,5 ч. Время, необходимое на обработку одной печи коксовыми машинами, равно 12 мин. 2. Температура окружающего воздуха повысилась с 10 до 30 °С. Найти требуемое разрежение вверху регенераторов при 30 °С при условии, что расход отопительного газа и объем воздуха, подаваемого на обогрев, должны остаться прежними. Обогрев печей производится коксовым газом. Исходные данные: 1) Разрежение вверху регенераторов при 10 °С на восходящем потоке – 55,9 Па (5,7 мм вод. ст.), на нисходящем потоке – 72, 6 Па (7,4 мм вод. ст.). 2) Средние температуры в регенераторах на восходящем потоке – 590 °С, на нисходящем потоке – 830 °С. Высота регенератора – 2,7 м. Так как давление в любой точке отопительной системы равно сумме потерь напора и гидростатического напора (подпора) на данном участке, то при постоянном расходе не должны зависеть от изменения гидравлических условий прохождения воздуха. 3. Пользуясь схемой, опишите работу данного оборудования. Основное его предназначение, качество работы.</p>

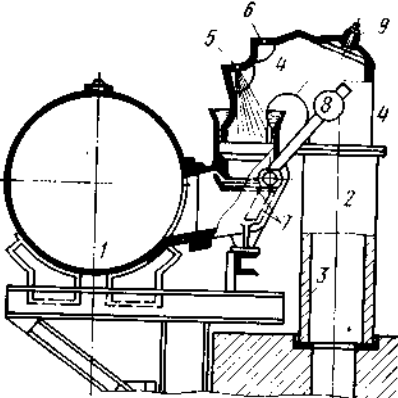
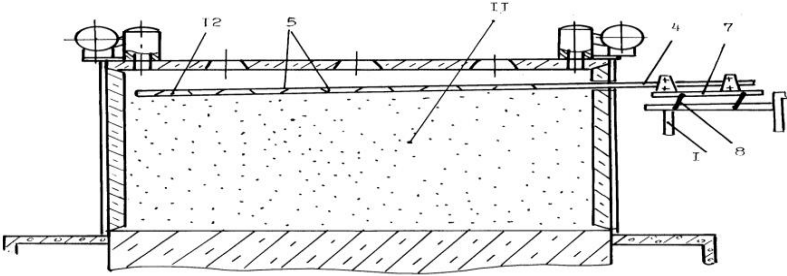
Структурный элемент компетенции	Планируемые результаты обучения	Оценочные средства
		 <p data-bbox="965 644 1666 676">4. Проанализируйте работу данного оборудования.</p> 

б) Порядок проведения промежуточной аттестации, показатели и критерии оценивания:

Промежуточная аттестация по дисциплине «Технология производства кокса» включает теоретические вопросы, позволяющие оценить уровень усвоения обучающимися знаний, и практические задания, выявляющие степень сформированности умений и владений, проводится в форме зачета.

Зачет по данной дисциплине проводится в виде собеседования в рамках теоретических вопросов, выносимых на зачет и/или решения практических заданий.

Показатели и критерии оценивания зачета:

- на оценку **«зачтено»** обучающийся должен показать высокий уровень знания материала по дисциплине не только на уровне воспроизведения и объяснения информации, но и продемонстрировать интеллектуальные навыки решения проблем, нахождения уникальных ответов, вынесения критических суждений; продемонстрировать знание и понимание законов дисциплины, умение оперировать этими знаниями в профессиональной деятельности;

- на оценку **«не зачтено»** обучающийся не может показать знания на уровне воспроизведения и объяснения информации по дисциплине, не может показать интеллектуальные навыки решения простых задач, умение критически оценивать свои личностные качества, намечать пути и выбирать средства развития достоинств и устранения недостатков.