



МИНИСТЕРСТВО НАУКИ И ВЫСШЕГО ОБРАЗОВАНИЯ  
РОССИЙСКОЙ ФЕДЕРАЦИИ

Федеральное государственное бюджетное образовательное учреждение  
высшего образования  
«Магнитогорский государственный технический университет им. Г.И. Носова»



УТВЕРЖДАЮ  
Директор ИЭиАС  
С.И. Лукьянов

26.02.2020 г.

**РАБОЧАЯ ПРОГРАММА ДИСЦИПЛИНЫ (МОДУЛЯ)**

***СИСТЕМЫ АВТОМАТИЗИРОВАННОГО ПРОЕКТИРОВАНИЯ***

Направление подготовки (специальность)

09.03.01 Информатика и вычислительная техника

Направленность (профиль/специализация) программы

Программное обеспечение средств вычислительной техники и автоматизированных систем

Уровень высшего образования - бакалавриат

Форма обучения

заочная

Институт/ факультет	Институт энергетики и автоматизированных систем
Кафедра	Вычислительной техники и программирования
Курс	3

Магнитогорск  
2020 год

Рабочая программа составлена на основе ФГОС ВО - бакалавриат по направлению подготовки 09.03.01 Информатика и вычислительная техника (приказ Минобрнауки России от 19.09.2017 г. № 929)

Рабочая программа рассмотрена и одобрена на заседании кафедры вычислительной техники и программирования  
19.02.2020 г. протокол № 5

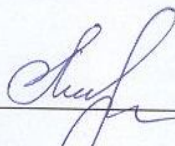
Зав. кафедрой  О.С. Логунова

Рабочая программа одобрена методической комиссией ИЭ и АС  
26.02.2020 г. протокол № 5

Председатель  С.И. Лукьянов

Рабочая программа составлена:

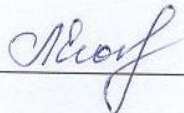
доцент кафедры ВТ и П, канд. техн. наук  Л.Г. Егорова

Рецензент:

Начальник отдела технологических платформ  
ООО «Компас Плюс», канд. техн. наук  Д.С. Сафонов

## Лист актуализации рабочей программы

---

Рабочая программа пересмотрена, обсуждена и одобрена для реализации в 2021 - 2022 учебном году на заседании кафедры вычислительной техники и программирования

Протокол от \_\_\_\_\_ 20\_\_ г. № \_\_\_\_  
Зав. кафедрой \_\_\_\_\_ О.С. Логунова

---

Рабочая программа пересмотрена, обсуждена и одобрена для реализации в 2022 - 2023 учебном году на заседании кафедры вычислительной техники и программирования

Протокол от \_\_\_\_\_ 20\_\_ г. № \_\_\_\_  
Зав. кафедрой \_\_\_\_\_ О.С. Логунова

---

Рабочая программа пересмотрена, обсуждена и одобрена для реализации в 2023 - 2024 учебном году на заседании кафедры вычислительной техники и программирования

Протокол от \_\_\_\_\_ 20\_\_ г. № \_\_\_\_  
Зав. кафедрой \_\_\_\_\_ О.С. Логунова

---

Рабочая программа пересмотрена, обсуждена и одобрена для реализации в 2024 - 2025 учебном году на заседании кафедры вычислительной техники и программирования

Протокол от \_\_\_\_\_ 20\_\_ г. № \_\_\_\_  
Зав. кафедрой \_\_\_\_\_ О.С. Логунова

---

Рабочая программа пересмотрена, обсуждена и одобрена для реализации в 2025 - 2026 учебном году на заседании кафедры вычислительной техники и программирования

Протокол от \_\_\_\_\_ 20\_\_ г. № \_\_\_\_  
Зав. кафедрой \_\_\_\_\_ О.С. Логунова

### **1 Цели освоения дисциплины (модуля)**

Целями освоения дисциплины (модуля) «Системы автоматизированного проектирования» являются: формирование у студентов совокупности теоретических знаний и практических навыков о составе и структуре САПР, об объектно-ориентированных графических технологиях с современными аналитическими возможностями, о методах обработки и редактирования цифровых изображений.

Для достижения поставленной цели в курсе «Системы автоматизированного проектирования» решаются задачи:

1. изучение основ проектирования;
2. изучение различных видов моделирования и проектирования;
3. изучение систем автоматизированного проектирования в различных отраслях знаний.

### **2 Место дисциплины (модуля) в структуре образовательной программы**

Дисциплина Системы автоматизированного проектирования входит в часть учебного плана формируемую участниками образовательных отношений образовательной программы.

Для изучения дисциплины необходимы знания (умения, владения), сформированные в результате изучения дисциплин/ практик:

Информатика

Программирование

Знания (умения, владения), полученные при изучении данной дисциплины будут необходимы для изучения дисциплин/практик:

Проектная деятельность

Моделирование

Человеко-машинное взаимодействие

### **3 Компетенции обучающегося, формируемые в результате освоения дисциплины (модуля) и планируемые результаты обучения**

В результате освоения дисциплины (модуля) «Системы автоматизированного проектирования» обучающийся должен обладать следующими компетенциями:

Код индикатора	Индикатор достижения компетенции
ПК-8	Способность к созданию визуального стиля интерфейса программного продукта, стилевых руководств к интерфейсу и визуализации данных
ПК-8.1	Оценивает визуальный стиль интерфейсов программного продукта
ПК-8.2	Оценивает корректность выбора средств визуализации при представлении интерфейсных решений
ПК-4	Владение знаниями и навыками по проектированию интерфейса по концепции или образцу, к формальной оценке интерфейса, к анализу обратной связи о пользовательском интерфейсе продукта
ПК-4.1	Оценивает качество проекта и реализации интерфейса программных продуктов
ПК-2	Способность к анализу проблемной ситуации, разработке требований к системе, постановке целей создания системы, разработке концепции системы и технического задания на создание системы, представления концепции, технического задания на систему и изменений в них заинтересованным лицам
ПК-2.1	Оценивает выбор средств и методов для проведения системного анализа при проектировании программного обеспечения для автоматизированных систем

#### 4. Структура, объём и содержание дисциплины (модуля)

Общая трудоемкость дисциплины составляет 4 зачетных единиц 144 академических часов, в том числе:

- контактная работа – 10,6 академических часов;
- аудиторная – 8 академических часов;
- внеаудиторная – 2,6 академических часов
- самостоятельная работа – 124,7 академических часов;
- подготовка к экзамену – 8,7 академических часов

Форма аттестации - экзамен

Раздел/ тема дисциплины	Курс	Аудиторная контактная работа (в академических часах)			Самостоятельная работа студента	Вид самостоятельной работы	Форма текущего контроля успеваемости и промежуточной аттестации	Код компетенции
		Лек.	лаб. зан.	практ. зан.				
1. Основы автоматизированного проектирования								
1.1 Основные понятия и определения: САПР, САПР ТП, КСАП, проектирование, объект проектирования, описание объекта проектирования. Классификация САПР: по применениям, по целевому назначению, по функциональным возможностям.	3	1			8	1. Самостоятельное изучение учебной и научной литературы	1. Беседа - обсуждение 2. Устный опрос.	ПК-2.1
1.2 Геометрическое моделирование. Понятие о геометрической модели проектируемого объекта. Каркасное моделирование. Твердотельное и поверхностное моделирование. Способы создания геометрических моделей. Различные способы представления твердотельных моделей.		1	2		15	1. Подготовка к лабораторному занятию 2. Выполнение лабораторной работы 3. Самостоятельное изучение учебной и научной литературы	1. Беседа - обсуждение 2. Устный опрос.	ПК-4.1, ПК-8.1
1.3 Параметрическое моделирование. Табличная параметризация. Иерархическая параметризация. Размерная параметризация. Геометрическая параметризация. Ассоциативное конструирование. Объектно-ориентированное				2		15	1. Подготовка к лабораторному занятию 2. Выполнение лабораторной работы 3. Самостоятельное изучение учебной и научной литературы	1. Беседа - обсуждение 2. Устный опрос.
Итого по разделу		2	4		38			
2. Создание графических объектов в САПР								

2.1 Чертежные инструменты в 2D CAD. Иерархия объектов. Специализированные модули. Клоны и аналоги AutoCad	3		1		15	1. Подготовка к лабораторному занятию 2. Выполнение лабораторной работы 3. Самостоятельное изучение учебной и научной литературы	1. Беседа - обсуждение 2. Устный опрос.	ПК-8.1
2.2 Чертежные инструменты в 3D CAD. Редактор деталей. Редактор сборок. Генератор чертежей. Системы для промышленного дизайна.			1		15	1. Подготовка к лабораторному занятию 2. Выполнение лабораторной работы 3. Самостоятельное изучение учебной и научной литературы	1. Беседа - обсуждение 2. Устный опрос.	ПК-8.1
Итого по разделу			2		30			
3. Специализированные системы автоматизированного проектирования								
3.1 АЕС CAD – архитектурно-строительные САПР. EDA – проектирование электронных устройств. Геоинформационные системы.	3				15	1. Подготовка к лабораторному занятию 2. Выполнение лабораторной работы 3. Самостоятельное изучение учебной и научной литературы	1. Беседа - обсуждение 2. Устный опрос.	ПК-8.2
3.2 CAE инженерные расчеты. Метод конечных элементов. Моделирование кинематики. Аэрогидродинамические системы. Электростатика и электродинамика.					15	1. Подготовка к лабораторному занятию 2. Выполнение лабораторной работы 3. Самостоятельное изучение учебной и научной литературы	1. Беседа - обсуждение 2. Устный опрос.	ПК-8.2
3.3 САМ – системы. G-код. Верификация и оптимизация NC-программ. Виды обработки. САРР – технологическая подготовка. Цифровое производство.					15	1. Подготовка к лабораторному занятию 2. Выполнение лабораторной работы 3. Самостоятельное изучение учебной и научной литературы	1. Беседа - обсуждение 2. Устный опрос.	ПК-8.2

3.4 PDM - системы. Электронное хранилище данных. Структуризация проекта и классификаторы. Атрибуты и системы поиска. Электронная документация. Интеграция различных CAD- систем. Передача в ERP – системы.				11,7	1. Подготовка к лабораторному занятию 2. Выполнение лабораторной работы 3. Самостоятельное изучение учебной и научной литературы	1. Беседа - обсуждение 2. Устный опрос.	ПК-8.2
Итого по разделу				56,7			
Итого за семестр	2	6		124,7		экзамен	
Итого по дисциплине	2	6		124,7		экзамен	

## 5 Образовательные технологии

1. Традиционные образовательные технологии, ориентированные на организацию образовательного процесса и предполагающую прямую трансляцию знаний от преподавателя к аспиранту.

Формы учебных занятий с использованием традиционных технологий:

Информационная лекция – последовательное изложение материала в дисциплинарной логике, осуществляемое преимущественно вербальными средствами (монолог преподавателя).

Лабораторная работа – организация учебной работы с реальными материальными и информационными объектами, экспериментальная работа с аналоговыми моделями реальных объектов.

2. Технологии проблемного обучения – организация образовательного процесса, которая предполагает постановку проблемных вопросов, создание учебных проблемных ситуаций для стимулирования активной познавательной деятельности аспирантов.

3. Интерактивные технологии – организация образовательного процесса, которая предполагает активное и нелинейное взаимодействие всех участников, достижение на этой основе лично значимого для них образовательного результата.

Формы учебных занятий с использованием специализированных интерактивных технологий:

Лекция «обратной связи» – лекция–провокация (изложение материала с заранее запланированными ошибками), лекция-беседа, лекция-дискуссия, лекция-конференция.

4. Информационно-коммуникационные образовательные технологии – организация образовательного процесса, основанная на применении программных сред и технических средств работы со знаниями в различных предметных областях.

## 6 Учебно-методическое обеспечение самостоятельной работы обучающихся

Представлено в приложении 1.

## 7 Оценочные средства для проведения промежуточной аттестации

Представлены в приложении 2.

## 8 Учебно-методическое и информационное обеспечение дисциплины (модуля)

### а) Основная литература:

1. Малышевская, Л. Г. Основы моделирования в среде автоматизированной системы проектирования "Компас 3D": Учебное пособие / Малышевская Л.Г. - Железногорск:ФГБОУ ВО СПСА ГПС МЧС России, 2017. - 72 с. - Текст : электронный. - URL: <https://znanium.com/catalog/product/912689>

**б) Дополнительная литература:**

1. Берлинер, Э. М. САПР конструктора машиностроителя : учебник / Э.М. Берлинер, О.В. Таратынов. — Москва : ФОРУМ : ИНФРА-М, 2020. — 288 с. — (Среднее профессиональное образование). - ISBN 978-5-00091-558-5. - Текст : электронный. - URL: <https://znanium.com/catalog/product/1069161>

2. Конюх, В. Л. Проектирование автоматизированных систем производства: Учебное пособие / В.Л. Конюх. - М.: КУРС: НИЦ ИНФРА-М, 2019. - 312 с.: - ISBN 978-5-905554-53-7. - Текст : электронный. - URL: <https://znanium.com/catalog/product/1027253>

**в) Методические указания:**

Представлены в приложении 1.

**г) Программное обеспечение и Интернет-ресурсы:****Программное обеспечение**

Наименование ПО	№ договора	Срок действия лицензии
Autodesk AutoCad 2011 Master Suite	К-526-11 от 22.11.2011	бессрочно
Autodesk AutoCad Civil 3D 2011 Master Suite	К-526-11 от 22.11.2011	бессрочно
Autodesk AutoCad Electrical 2011 Master Suite	К-526-11 от 22.11.2011	бессрочно
Autodesk AutoCad Map 3D 2011 Master Suite	К-526-11 от 22.11.2011	бессрочно
Autodesk AutoCad Mechanical 2011 Master Suite	К-526-11 от 22.11.2011	бессрочно
Autodesk AutoCad MEP 2011 Master Suite	К-526-11 от 22.11.2011	бессрочно
Autodesk Ecotest Analysis 2011 Master Suite	К-526-11 от 22.11.2011	бессрочно
Autodesk Inventor Professional 2011 Master Suite	К-526-11 от 22.11.2011	бессрочно
Autodesk Mudbox 2011 Master Suite	К-526-11 от 22.11.2011	бессрочно
Autodesk Navisworks Manage 2011 Master Suite	К-526-11 от 22.11.2011	бессрочно



Autodesk Revit Architecture 2011 Master Suite	К-526-11 от 22.11.2011	бессрочно
Autodesk Revit MEP 2011 Master Suite	К-526-11 от 22.11.2011	бессрочно
Autodesk Revit Structure 2011 Master Suite	К-526-11 от 22.11.2011	бессрочно

Autodesk Simulation Multiphysics 2011 Master Suite	К-526-11 от 22.11.2011	бессрочно
Autodesk Robot Structural 2011 Master Suite	К-526-11 от 22.11.2011	бессрочно
MS Visual Studio 2010 Professional(для класса)	Д-1227-18 от 08.10.2018	11.10.2021
MS Office 2007 Professional	№ 135 от 17.09.2007	бессрочно

#### **Профессиональные базы данных и информационные справочные системы**

Название курса	Ссылка
Федеральное государственное бюджетное учреждение «Федеральный институт промышленной собственности»	URL: <a href="http://www1.fips.ru/">http://www1.fips.ru/</a>

#### **9 Материально-техническое обеспечение дисциплины (модуля)**

Материально-техническое обеспечение дисциплины включает:

1. Лекционная аудитория ауд. 282. Мультимедийные средства хранения, передачи и представления информации.

2. Компьютерные классы Центра информационных технологий ФГБОУ ВО «МГТУ». Персональные компьютеры, объединенные в локальные сети с выходом в Internet, оснащенные современными программно-методическими комплексами для решения задач в области информатики и вычислительной техники.

3. Аудитории для самостоятельной работы: компьютерные классы; читальные залы библиотеки. Все классы УИТ и АСУ с персональными компьютерами, выходом в Интернет и с доступом в электронную информационно-образовательную среду университета.

4. Аудиторий для групповых и индивидуальных консультаций, текущего контроля и промежуточной аттестации. Ауд. 282 и классы УИТ и АСУ.

5. Помещения для самостоятельной работы обучающихся, оснащенных компьютерной техникой с возможностью подключения к сети «Интернет» и наличием доступа в электронную информационно-образовательную среду организации. Классы УИТ и АСУ.

6. Помещения для хранения и профилактического обслуживания учебного оборудования Центра информационных технологий – авл 372

Приложение 1

**Учебно-методическое обеспечение самостоятельной работы обучающихся**  
**Лабораторная работа**  
**Способы указания точки в AutoCAD**

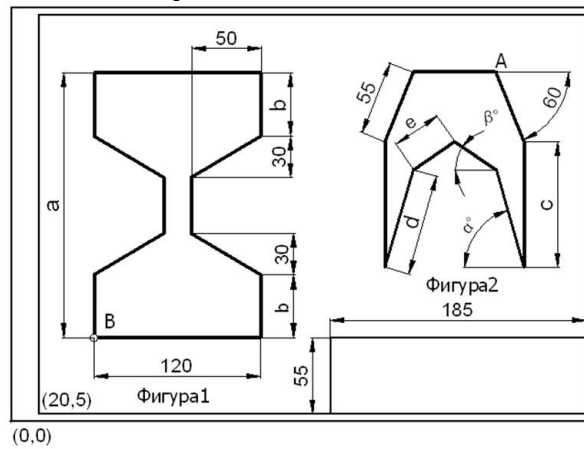

B(60,40) A(350,250)

Размер	Вариант									
	1	2	3	4	5	6	7	8	9	10
a, мм	190	200	220	180	190	185	200	195	210	200
b, мм	45	40	65	30	35	45	55	55	60	20
c, мм	90	100	110	120	130	95	105	115	125	135
d, мм	73	80	85	90	95	75	83	95	98	105
Угол α, градусы	74	75	78	78	80	74	75	78	75	80
e, мм	36	40	42	45	40	35	40	45	42	45
Угол β, градусы	34	35	38	38	45	35	35	40	40	45

**Лабораторная работа**  
**Создание размерных стилей в AutoCAD. Нанесение размеров в AutoCAD**

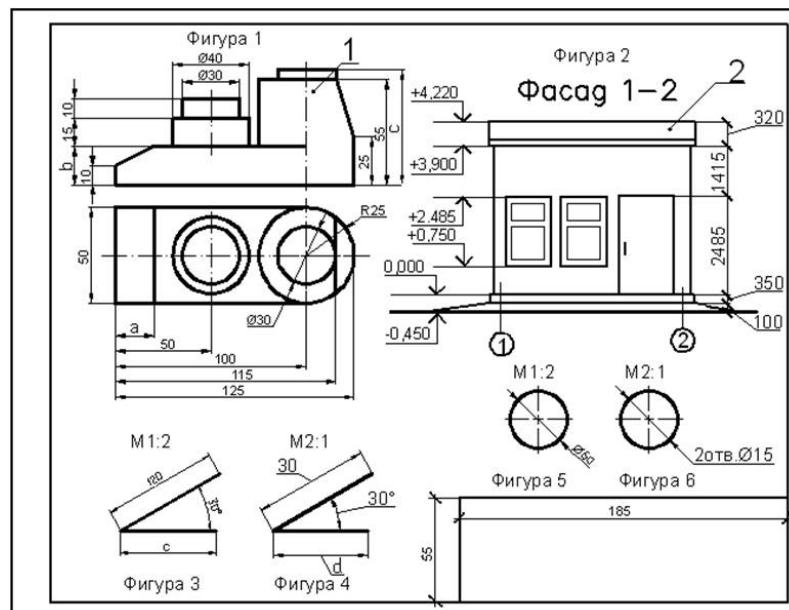

Размер,	Вариант
---------	---------

мм	1	2	3	4	5	6	7	8	9	10
<b>a</b>	20	5	10	15	20	25	30	25	20	10
<b>b</b>	15	20	25	30	35	40	18	26	32	34
<b>c</b>	60	65	72	70	64	63	68	74	60	66
<b>d</b>	40	30	24	25	28	38	40	24	36	30

**Лабораторная работа**  
**Редактирование чертежа AutoCAD**

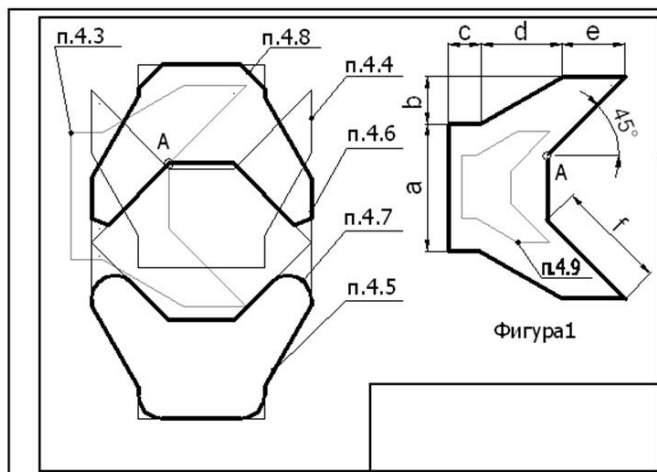

A(350,210)

Размер, мм	Вариант									
	1	2	3	4	5	6	7	8	9	10
<b>a</b>	80	90	100	80	85	70	75	80	85	90
<b>b</b>	30	20	20	25	25	30	35	30	25	25
<b>c</b>	20	20	30	25	20	15	25	25	20	30
<b>d</b>	50	45	40	45	50	55	50	50	60	50
<b>e</b>	40	35	30	40	35	30	35	35	20	30
<b>f</b>	70	80	70	65	70	65	70	65	75	75

1. Начертите Фигуру 1, представленную на рисунке. Начните с точки A(350,210).
2. Скопируйте Фигуру 1 и поместите копию на расстоянии 230 мм левее исходной Фигуры 1.
3. Поверните копию Фигуры 1 на угол 90° против часовой стрелки относительно точки A.
4. Переместите копию Фигуры 1 вертикально вниз на расстояние 100 мм.
5. Создайте зеркально расположенную копию (см. рис. 3.1).
6. Выполните четыре сопряжения радиусом 8 мм для одной из копий Фигуры 1.
7. Выполните 4 фаски для верхней фигуры. Размеры катетов 7 мм.
8. Уменьшите исходную Фигуру 1 в два раза.

### Построение чертежа в КОМПАС

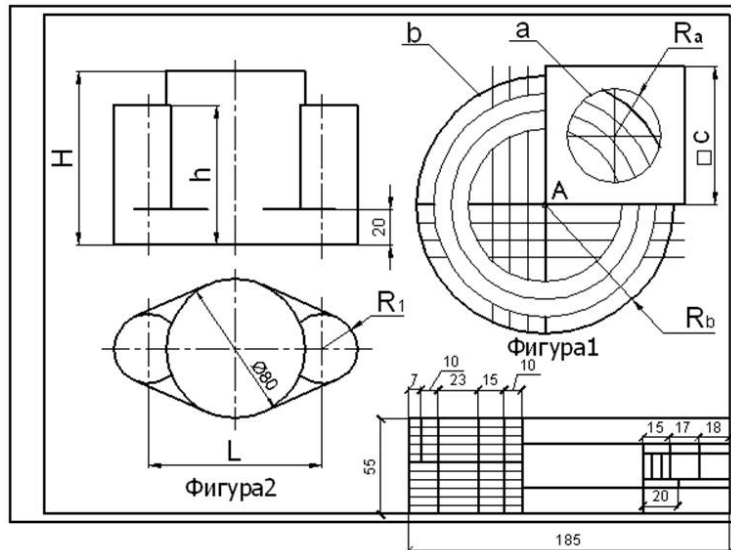

A (300,170)

Размер, мм	Вариант									
	1	2	3	4	5	6	7	8	9	10
<b>c</b>	80	90	100	90	85	95	80	90	100	85
<b>Ra</b>	25	30	35	40	33	25	22.5	23	25	20
<b>Rb</b>	70	75	80	65	70	85	70	85	90	75
<b>H</b>	100	120	110	115	130	100	105	90	115	120
<b>h</b>	80	100	80	70	90	85	85	40	60	60
<b>L</b>	100	100	110	110	100	106	100	110	110	100
<b>R1</b>	20	20	30	30	20	23	20	30	30	20

### Лабораторная работа Создание основных примитивов в AutoCAD

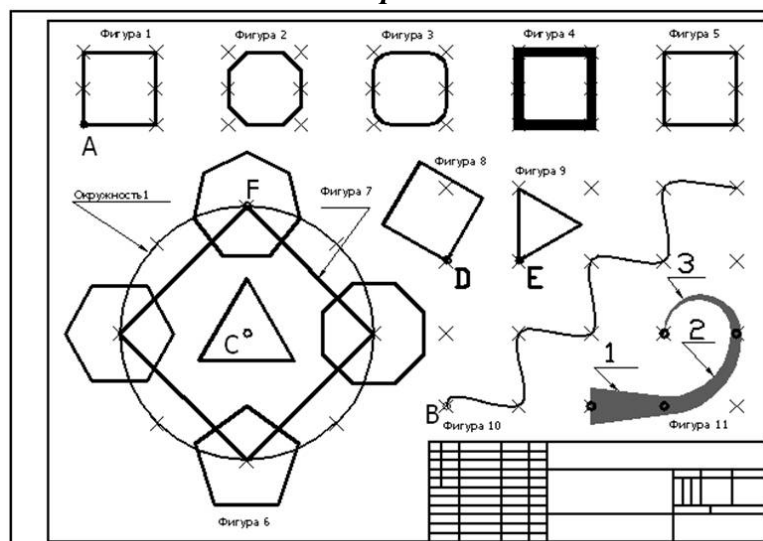

Параметры		Вариант									
		1	2	3	4	5	6	7	8	9	10
Координаты точки А	X	40	35	25	40	25	30	35	30	40	25
	Y	240	220	230	200	200	200	190	220	200	200
Координаты точки В	X	240	280	220	200	225	180	230	250	240	225
	Y	65	70	75	80	65	70	75	80	65	70
Координаты точки С	X	110	130	100	100	100	95	105	115	110	100
	Y	100	110	115	100	100	100	105	110	100	100
Координаты точки D	X	240	270	200	200	225	180	230	250	240	225
	Y	180	170	180	165	160	170	160	170	160	160
Координаты точки E	X	250	215	240	230	260	210	260	280	270	255
	Y	180	170	180	165	160	170	160	170	160	160
Кол-во рядов $n_1$		2	5	3	3	4	6	5	4	4	3
Расстояние между рядами $a_1$ , мм		30	10	15	20	18	12	12	15	20	25
Кол-во столбцов $n_2$		10	11	12	10	11	10	10	12	14	10
Расстояние между столбцами $a_2$ , мм		35	25	20	30	28	32	30	25	22	30
Кол-во рядов $n_3$		4	5	4	4	5	6	4	5	6	4
Расстояние между рядами $a_3$ , мм		40	25	35	25	25	20	25	25	20	30
Кол-во столбцов $n_4$		6	5	7	8	5	10	6	4	5	6
Расстояние между столбцами $a_4$ , мм		25	18	22	22	40	20	25	35	30	25
Кол-во элементов в круговом массиве, $n_5$		10	14	7	6	5	6	5	8	10	6
Радиус окружности $R_1$ , мм		60	65	65	50	55	60	50	55	50	50
Радиус описанной окружности $R_2$ , мм		20	25	15	15	15	10	20	15	25	15
Длина стороны квадрата $b_1$ , мм		20	25	18	15	15	10	20	20	22	20
Угол наклона стороны квадрата к оси OX, $\alpha$		15	20	20	35	15	30	15	20	15	22
Длина стороны треугольника $b_2$ , мм		20	15	20	15	20	15	20	15	20	15
Угол наклона стороны треугольника к оси OX, $\beta$		7	10	13	15	20	25	10	15	20	15

## Редактирование чертежа с помощью ручек в AutoCAD.

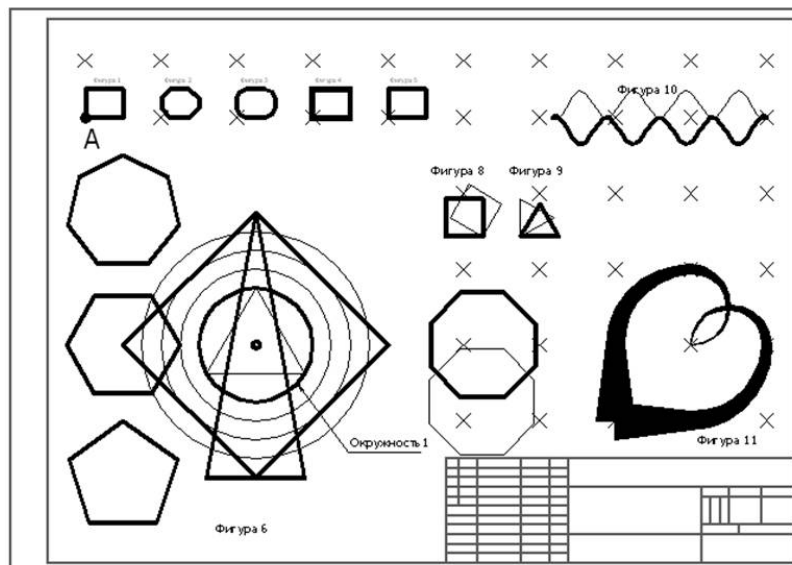

1. Уменьшите радиус Окружности 1 до размера 40 мм.
2. Растяните треугольник вверх, так чтобы его вершина совпала с вершиной квадрата.
3. Растяните треугольник вниз, используя две активные ручки одновременно.
4. Переместить восьмиугольник на 40 мм
5. Переместите восьмиугольник вниз на 30 мм сохранив исходный.
6. Переместите одновременно пятиугольник и семиугольник влево на 70 мм.
7. Уменьшите Фигуру 10 (Сплайн) в два раза
8. Уменьшите в два раза Фигуру 9 с помощью ручек
9. Уменьшите с помощью ручек одновременно всю группу фигур 1, 2, 3, 4, 5 в два раза
10. Измените размер фигуры 8 так, чтобы сторона квадрата стала равна 42 мм.
11. Поверните с помощью ручек Фигуру 10 относительно верхней её точки.
12. Поверните фигуру 8 до горизонтального положения сохранив оригинал.
13. Поверните фигуру 9 на 15 градусов по часовой стрелке.
14. Создайте с помощью ручек зеркальную копию для Фигуры 10, сохранив оригинал.
15. Создайте с помощью ручек зеркальное отражение для Фигуры 11.

### Лабораторная работа

#### Создание слоёв. Штриховка в AutoCAD и в КОМПАС

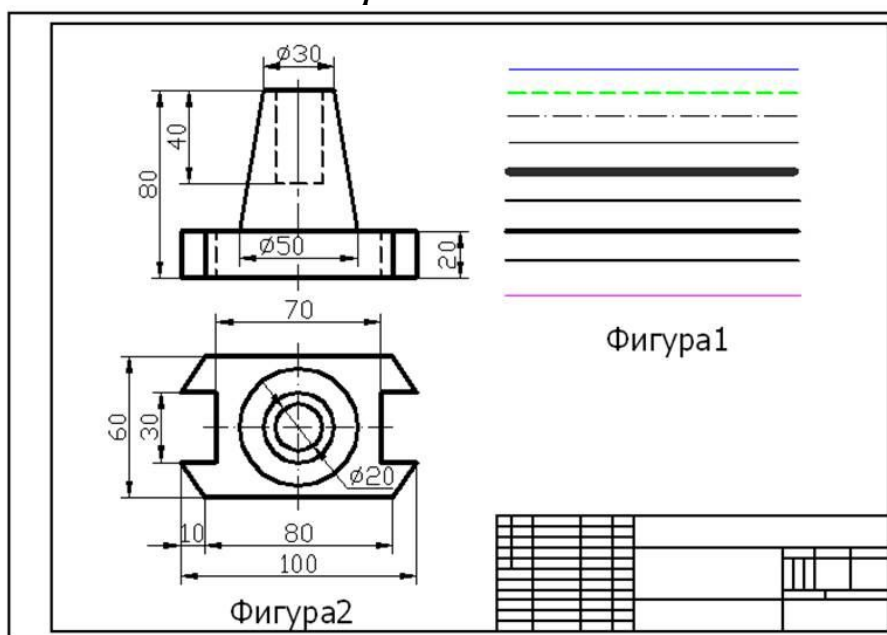

1. Создайте слой с заданными свойствами.
2. Вычертите в правой части формата несколько отрезков произвольной длины, расположенных на разных слоях.
3. Измените масштаб линии.
4. Измените масштаб линии на первоначальный.
5. Создайте слой с названием Рамка.
6. Перечертите главный вид и вид сверху детали представленной на рисунке.
7. Постройте вид слева.
8. Самостоятельно вычертите фронтальный и профильный разрезы.
9. Выполните штриховку разрезов.

**Лабораторная работа**  
***Трехмерные построения в AutoCAD и в КОМПАС***

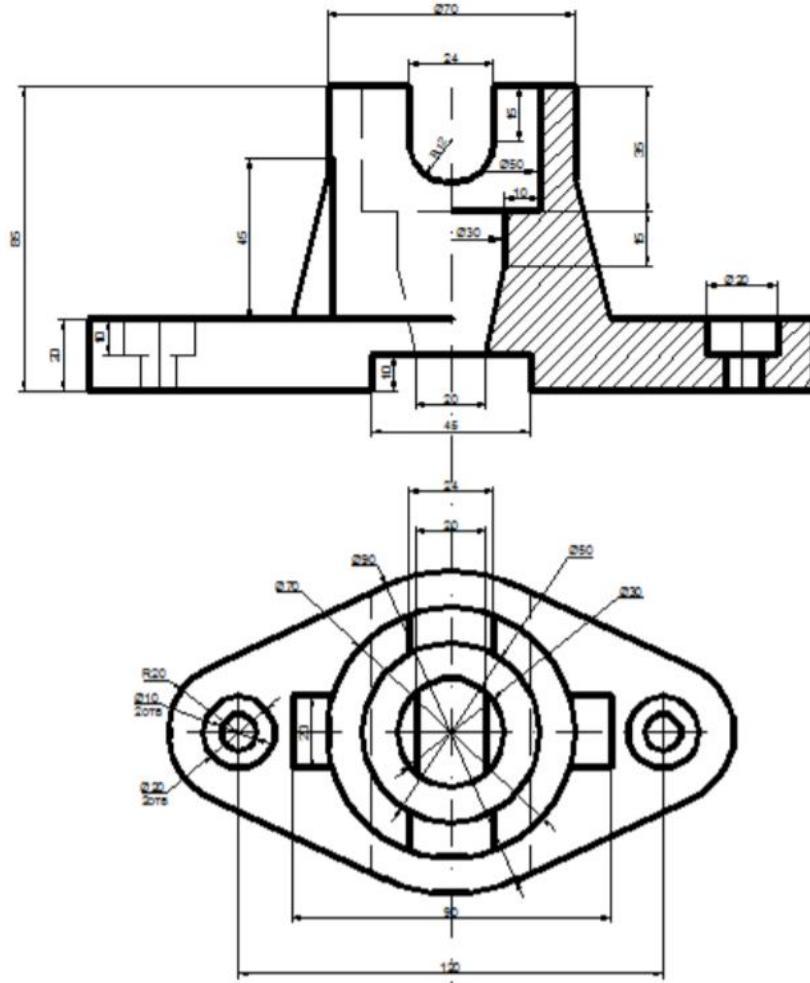

Создать 3D деталь – сплошная основная линия 0,5 мм, цвет черный. Создать три видовых экрана - вид сверху, вид справа, ЮЗ изометрия.

**Лабораторная работа**  
**Построение модели дома в КОМПАС**

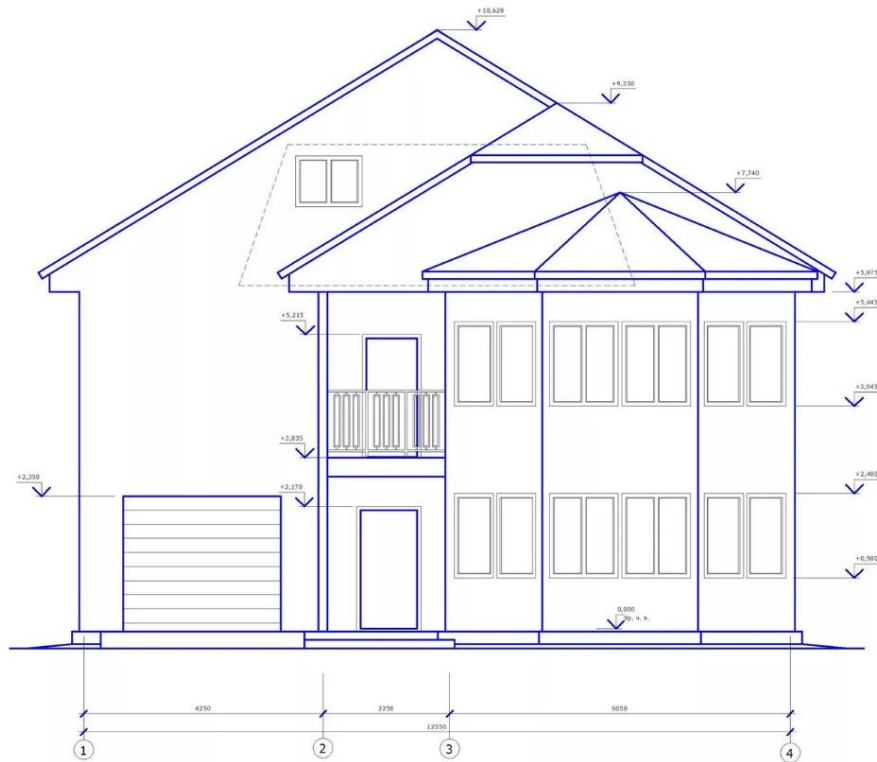

Создать 2D модель дома в КОМПАС.

**Лабораторная работа**  
**Моделирование с помощью программы ANSYS**

Взаимодействуют два цилиндра – верхний цилиндр 1 давит на нижний цилиндр 2 силой  $F$  (упрощенный процесс штамповки). Нижняя поверхность цилиндра 2 закреплена во всех направлениях.

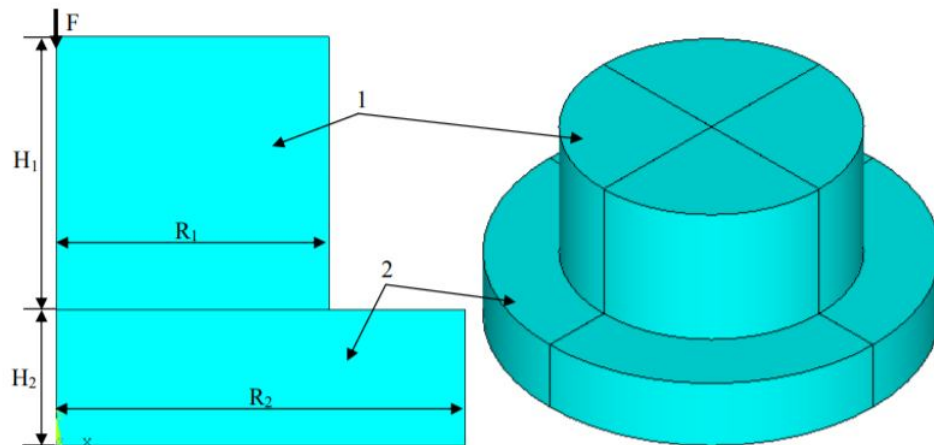

Геометрические характеристики объектов представлены в таблице



Вариант	R <sub>1</sub> , мм	R <sub>2</sub> , мм	H <sub>1</sub> , мм	H <sub>2</sub> , мм	F, кН
1	10	20	20	10	70
2	12	20	30	10	100
3	30	40	20	10	300
4	10	20	20	8	60
5	30	40	30	6	500
6	25	40	25	5	300
7	10	30	20	5	80
8	15	25	20	3	80
9	5	10	25	9	20
10	8	20	10	3	50

Свойства материалов: цилиндр 1 – сталь – E1 = 2\*10<sup>5</sup> МПа, коэффициент Пуассона PRXY1 = 0.3; цилиндр 2 – алюминиевый сплав – E2 = 7\*10<sup>4</sup> МПа, коэффициент Пуассона PRXY2 = 0.3.

### Лабораторная работа

#### Структуризация проекта и классификаторы

Выполнить составление классификатора для объектов в проектируемой САПР.

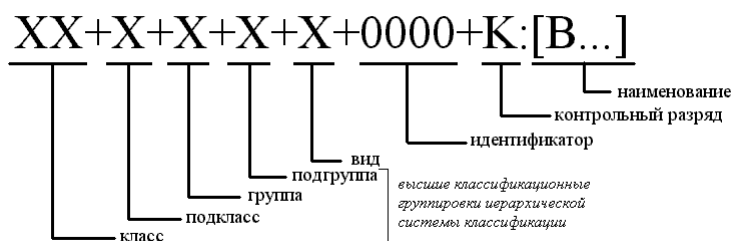

Приложение 2

Оценочные средства для проведения промежуточной аттестации

а) Планируемые результаты обучения и оценочные средства для проведения промежуточной аттестации:

Код индикатора	Индикатор достижения компетенции	Оценочные средства
<p>ПК-2: Способность к анализу проблемной ситуации, разработке требований к системе, постановке целей создания системы, разработке концепции системы и технического задания на создание системы, представления концепции, технического задания на систему и изменений в них заинтересованным лицам</p>		
<p>ПК-2.1</p>	<p>Оценивает выбор средств и методов для проведения системного анализа при проектировании программного обеспечения для автоматизированных систем</p>	<p><i>Перечень теоретических вопросов</i></p> <ol style="list-style-type: none"> <li>1. Дайте определение следующим понятиям: проектирование, объект проектирования.</li> <li>2. Классификация САПР: по применению, по целевому назначению, по функциональным возможностям.</li> <li>3. Дайте определение следующим понятиям: САПР, САПР ТП, КСАП.</li> <li>4. Дайте определение понятию геометрическое моделирование.</li> <li>5. Дайте определение понятию твердотельное моделирование.</li> <li>6. Дайте определение понятию поверхностное моделирование.</li> <li>7. Каковы способы создания геометрических моделей.</li> <li>8. Каковы параметры графических функций для создания точки, линии, прямоугольника и окружности при программировании в среде разработки приложений «BDS» и пакете «AutoCAD»?</li> <li>9. Каковы параметры графических функций для создания точки, линии, прямоугольника и окружности при программировании в среде разработки приложений «BDS» и пакете «КОМПАС»?</li> <li>10. Перечислить способы определения параметров при создании чертежных примитивов в пакете «AutoCAD».</li> <li>11. Перечислить способы определения параметров при создании чертежных примитивов в пакете «КОМПАС».</li> <li>12. Какие аффинные преобразования позволяет осуществить переход из системы координат 2D в 3D?</li> </ol>

Код индикатора	Индикатор достижения компетенции	Оценочные средства
		<p>13. Какова особенность применения функций <i>extrude</i> и <i>revolve</i> при построении объемных тел?</p> <p>14. Перечислить функции построения объемных тел в пакете «AutoCAD».</p> <p>15. Перечислить функции построения объемных тел в пакете «КОМПАС».</p> <p>16. Как задавать плоскость сечения при использовании функции <i>slice</i> в системе «AutoCAD»?</p> <p>17. Для чего нужен вспомогательный трехмерный объект при создании сквозного отверстия?</p> <p>18. Какие функции отвечают за цвет фона и толщину граничной линии в среде разработки «BDS»?</p> <p>19. Как в графической системе «AutoCAD» задать область тонирования?</p> <p>20. Как в графической системе «КОМПАС» задать область тонирования?</p> <p><i>Практические задания</i></p> <ol style="list-style-type: none"> <li>1. Построить замкнутую ломаную линию.</li> <li>2. Построить окружность по трем точкам в режиме динамического ввода.</li> <li>3. Построить равнобедренный прямоугольный треугольник с расположением катетов вдоль осей координат.</li> <li>4. Построить деталь по точкам.</li> <li>5. Построить арку на двух опорах. Опоры должны утолщаться к основанию.</li> <li>6. Создайте чертеж, изображенный на рисунке. Расстояние между линиями сетки равняется 10 единицам.</li> </ol>

Код индикатора	Индикатор достижения компетенции	Оценочные средства
		<div data-bbox="1429 268 2007 673" data-label="Image"> </div> <p data-bbox="1245 708 1641 740">7. Создать круговой массив</p> <div data-bbox="1496 753 1845 1187" data-label="Image"> </div> <p data-bbox="1245 1225 2136 1369">8. Построить внутренний и наружный диаметры кольца - 50 мм и 70 мм, диаметр отверстий под крепежные болты - 8.5 мм и 13.5 мм. Построить скругления в местах сопряжения с кольцом - радиус 8 мм.</p>

Код индикатора	Индикатор достижения компетенции	Оценочные средства
		<div data-bbox="1444 263 1904 694" data-label="Image"> <p>A technical drawing of a circular flange with six holes, shown on a grid. The drawing includes a central circle, an outer circle, and six small circles representing holes. A horizontal line is drawn from the center to the right edge of the outer circle.</p> </div> <p data-bbox="1243 726 1948 758">9. Построить трехмерную модель по координатам</p> <div data-bbox="1332 774 2049 1300" data-label="Diagram"> <p>A 3D coordinate system diagram showing a rectangular prism. The vertices are labeled with three-digit numbers in boxes. The labels are: (2,6,4) at the top-left-back corner, (8,6,4) at the top-right-back corner, (2,4,4) and (8,4,4) on the top front edge, (2,4,2) and (8,4,2) on the middle front edge, (2,6,0) at the bottom-left-front corner, (8,6,0) at the bottom-right-back corner, (2,4,2) and (8,2,2) on the bottom front edge, (2,2,2) at the bottom-middle-back corner, (2,2,0) at the bottom-left-back corner, and (8,2,0) at the bottom-right-front corner. A small 'z' label is placed near the (2,2,0) point.</p> </div>

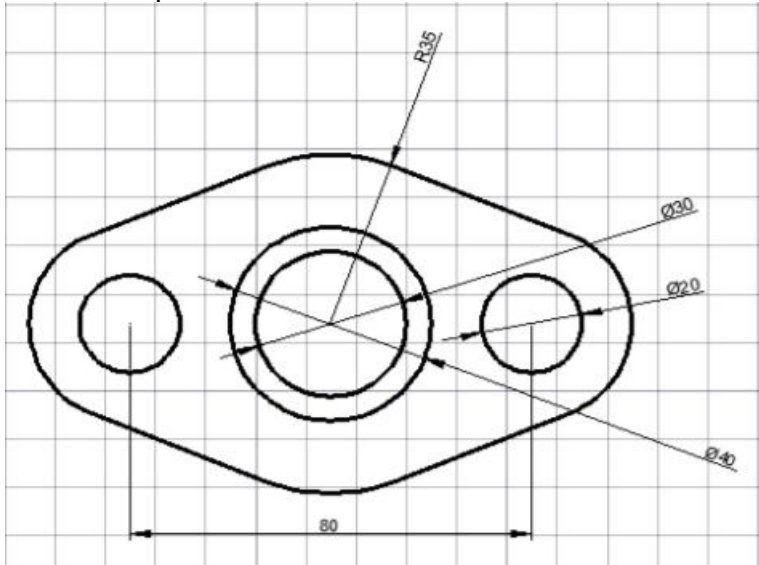
Код индикатора	Индикатор достижения компетенции	Оценочные средства
		<p>10. Создать 3D деталь – сплошная основная линия 0,5 мм, цвет черный. Создать три видовых экрана - вид сверху, вид справа, ЮЗ изометрия.</p>  <p><i>Задания на решение задач из профессиональной области, комплексные задания</i></p> <p>Выполнить в системе автоматизированного проектирования:</p> <ul style="list-style-type: none"> <li>- раскрой материала;</li> <li>- планирование сада;</li> <li>- расстановка мебели в комнате;</li> <li>- прокладка электрических сетей в жилом помещении;</li> <li>- макет самоката;</li> <li>- макет жилого дома;</li> <li>- математическое моделирование процесса.</li> </ul>

Код индикатора	Индикатор достижения компетенции	Оценочные средства
ПК-4: Владение знаниями и навыками по проектированию интерфейса по концепции или образцу, к формальной оценке интерфейса, к анализу обратной связи о пользовательском интерфейсе продукта		
ПК-4.1	Оценивает качество проекта и реализации интерфейса программных продуктов	<p><i>Перечень теоретических вопросов</i></p> <ol style="list-style-type: none"> <li>1. Привести пример архитектуры графической системы.</li> <li>2. Какова концептуальная модель графической системы?</li> <li>3. Перечислите классы структурных элементов графической системы.</li> <li>4. Какие функции были использованы для создания библиотеки графических объектов?</li> <li>5. Каковы методы подключения готовой библиотеки графических объектов?</li> <li>6. Как реализована функция добавления графического примитива из библиотеки?</li> <li>7. Каковы функции экспорта/импорта графических объектов?</li> <li>8. Что составляет визуализация проектных решений?</li> <li>9. Каковы параметры функций визуализации проектных решений.</li> <li>10. Какие основные программные компоненты входят в EDA – систему.</li> <li>11. Что такое мехатроника?</li> <li>12. Что такое позиционная обработка?</li> <li>13. В чем отличие NC и CNC систем?</li> <li>14. Какие основные подходы к автоматизированной технологической подготовке?</li> <li>15. Что такое групповая технология?</li> <li>16. Какие преимущества дают системы цифрового моделирования виртуального предприятия?</li> <li>17. Дайте понятие жизненного цикла изделия.</li> <li>18. Назовите основные процессы управления жизненным циклом изделия.</li> <li>19. Какие требования стоят перед выбираемой САПР?</li> </ol>

Код индикатора	Индикатор достижения компетенции	Оценочные средства
		<p>20. Назовите основные этапы выбора САПР.</p> <p><i>Практические задания</i></p> <ol style="list-style-type: none"> <li>1) Осуществить постановку проблемы и сформировать цель проектирования.</li> <li>2) Выявить основные принципы действия и функций объекта проектирования, и его составляющих, обеспечивающих достижение планируемых результатов.</li> <li>3) Провести предпроектные исследования объекта.</li> <li>4) Разработать техническое задание (ТЗ) на проектирование объектов и составляющих его частей. Сформулировать назначение и функции. Определить планируемые эффекты и технико-экономические показатели, а также технические требования.</li> <li>5) Осуществить эскизное проектирование объектов.</li> <li>6) Разработать технический проект (ТП).</li> </ol> <p><i>Задания на решение задач из профессиональной области, комплексные задания</i></p> <p>Выполнить проект системы автоматизированного проектирования и реализовать его с помощью языков программирования:</p> <ul style="list-style-type: none"> <li>- раскрой материала;</li> <li>- планирование сада;</li> <li>- расстановка мебели в комнате;</li> <li>- прокладка электрических сетей в жилом помещении;</li> <li>- макет самоката;</li> <li>- макет жилого дома;</li> <li>- математического моделирования.</li> </ul>
ПК-8: Способность к созданию визуального стиля интерфейса программного продукта, стилевых руководств к интерфейсу и визуализации данных		
ПК-8.1	Оценивает визуальный стиль интерфейсов программного продукта	<p><i>Перечень теоретических вопросов</i></p> <ol style="list-style-type: none"> <li>1. Какие виды построений существуют в системах геометрического моделирования?</li> </ol>



Код индикатора	Индикатор достижения компетенции	Оценочные средства
		<p>2. На чем основывается построение в трехмерном пространстве?  3. На каких видах можно выполнять трехмерные построения?  4. Назовите орбитальные команды.  5. Что такое видовой куб?  6. Где находятся наиболее употребительные инструменты создания трехмерных объектов?  7. Что называется видом? Назовите основные виды.  8. Какое изображение называется главным? Назовите основные команды.  9. Какая команда объединяет трехмерную модель детали из нескольких геометрических тел?  10. Какая команда вычитает часть детали из геометрического тела?</p> <p><i>Задания на решение задач из профессиональной области, комплексные задания</i></p> <p>Выполнить комплексные задачи в системах автоматизированного проектирования КОМПАС и AUTOCAD:</p> <ul style="list-style-type: none"> <li>- раскрой материала;</li> <li>- планирование сада;</li> <li>- макет жилого дома.</li> </ul> <p>Сравнить интерфейсные возможности КОМПАС и AUTOCAD при решении задач.</p>
ПК-8.2	Оценивает корректность выбора средств визуализации при представлении интерфейсных решений	<p><i>Практические задания</i></p> <p>1. Построить ортогональный вид детали в КОМПАС и AUTOCAD</p>

Код индикатора	Индикатор достижения компетенции	Оценочные средства
		<div data-bbox="1384 272 1951 635" data-label="Image"> </div> <p data-bbox="1196 639 2107 707">2. Построить пирамиду из отрезков высотой 150 мм в КОМПАС и AUTOCAD. Закрасить ее грани в различные цвета</p> <div data-bbox="1413 711 1928 1023" data-label="Image"> </div> <p data-bbox="1196 1034 2078 1134">3. Построить три цилиндра, ориентированных по трем взаимно-перпендикулярным осям и пересекающихся в средних точках в КОМПАС и AUTOCAD. Радиус цилиндра 40 мм, длина 300 мм.</p>

Код индикатора	Индикатор достижения компетенции	Оценочные средства
		 <p data-bbox="1196 635 2130 705">Сравнить интерфейсные возможности КОМПАС и AUTOCAD при решении задач.</p>

**б) Порядок проведения промежуточной аттестации, показатели и критерии оценивания:**

Промежуточная аттестация по дисциплине «Системы автоматизированного проектирования» включает теоретические вопросы, позволяющие оценить уровень усвоения обучающимися знаний, и практические задания, выявляющие степень сформированности умений и владений, проводится в форме экзамена.

Экзамен по данной дисциплине проводится в устной форме по экзаменационным билетам, каждый из которых включает 2 теоретических вопроса и одно практическое задание.

**Показатели и критерии оценивания экзамена:**

– на оценку **«отлично»** (5 баллов) – обучающийся демонстрирует высокий уровень сформированности компетенций, всестороннее, систематическое и глубокое знание учебного материала, свободно выполняет практические задания, свободно оперирует знаниями, умениями, применяет их в ситуациях повышенной сложности.

– на оценку **«хорошо»** (4 балла) – обучающийся демонстрирует средний уровень сформированности компетенций: основные знания, умения освоены, но допускаются незначительные ошибки, неточности, затруднения при аналитических операциях, переносе знаний и умений на новые, нестандартные ситуации.

– на оценку **«удовлетворительно»** (3 балла) – обучающийся демонстрирует пороговый уровень сформированности компетенций: в ходе контрольных мероприятий допускаются ошибки, проявляется отсутствие отдельных знаний, умений, навыков, обучающийся испытывает значительные затруднения при оперировании знаниями и умениями при их переносе на новые ситуации.

– на оценку **«неудовлетворительно»** (2 балла) – обучающийся демонстрирует знания не более 20% теоретического материала, допускает существенные ошибки, не может показать интеллектуальные навыки решения простых задач.

– на оценку **«неудовлетворительно»** (1 балл) – обучающийся не может показать знания на уровне воспроизведения и объяснения информации, не может показать интеллектуальные навыки решения простых задач.