



МИНИСТЕРСТВО НАУКИ И ВЫСШЕГО ОБРАЗОВАНИЯ
РОССИЙСКОЙ ФЕДЕРАЦИИ

Федеральное государственное бюджетное образовательное учреждение
высшего образования
«Магнитогорский государственный технический университет им. Г.И. Носова»



УТВЕРЖДАЮ
Директор ИГДиТ
С.Е. Гавришев

25.02.2020 г.

РАБОЧАЯ ПРОГРАММА ДИСЦИПЛИНЫ (МОДУЛЯ)

***ГЕОМЕХАНИЧЕСКОЕ ОБОСНОВАНИЕ УСТОЙЧИВОСТИ ПРИБОРТОВОГО
МАССИВА***

Направление подготовки (специальность)
21.05.04 ГОРНОЕ ДЕЛО

Направленность (профиль/специализация) программы
21.05.04 специализация N 3 «Открытые горные работы»

Уровень высшего образования - специалитет

Форма обучения
очная

Институт/ факультет	Институт горного дела и транспорта
Кафедра	Разработки месторождений полезных ископаемых
Курс	3
Семестр	5

Магнитогорск
2020 год

Рабочая программа составлена на основе ФГОС ВО по специальности 21.05.04
ГОРНОЕ ДЕЛО (приказ Минобрнауки России от 17.10.2016 г. № 1298)

Рабочая программа рассмотрена и одобрена на заседании кафедры Разработки
месторождений полезных ископаемых
11.02.2020, протокол № 7

Зав. кафедрой  С.Е. Гавришев

Рабочая программа одобрена методической комиссией ИГДИТ
25.02.2020 г. протокол № 7

Председатель  С.Е. Гавришев

Рабочая программа составлена:
доцент кафедры РМПИ, канд. техн. наук

 В.Ю. Заляднов

Рецензент:

Зав. лабораторией ООО «УралГеоПроект» , канд. техн. наук
 В.Ш. Галямов

Лист актуализации рабочей программы

Рабочая программа пересмотрена, обсуждена и одобрена для реализации в 2021 - 2022 учебном году на заседании кафедры Разработки месторождений полезных ископаемых

Протокол от _____ 20__ г. № ____
Зав. кафедрой _____ С.Е. Гавришев

Рабочая программа пересмотрена, обсуждена и одобрена для реализации в 2022 - 2023 учебном году на заседании кафедры Разработки месторождений полезных ископаемых

Протокол от _____ 20__ г. № ____
Зав. кафедрой _____ С.Е. Гавришев

Рабочая программа пересмотрена, обсуждена и одобрена для реализации в 2023 - 2024 учебном году на заседании кафедры Разработки месторождений полезных ископаемых

Протокол от _____ 20__ г. № ____
Зав. кафедрой _____ С.Е. Гавришев

Рабочая программа пересмотрена, обсуждена и одобрена для реализации в 2024 - 2025 учебном году на заседании кафедры Разработки месторождений полезных ископаемых

Протокол от _____ 20__ г. № ____
Зав. кафедрой _____ С.Е. Гавришев

Рабочая программа пересмотрена, обсуждена и одобрена для реализации в 2025 - 2026 учебном году на заседании кафедры Разработки месторождений полезных ископаемых

Протокол от _____ 20__ г. № ____
Зав. кафедрой _____ С.Е. Гавришев

Рабочая программа пересмотрена, обсуждена и одобрена для реализации в 2026 - 2027 учебном году на заседании кафедры Разработки месторождений полезных ископаемых

Протокол от _____ 20__ г. № ____
Зав. кафедрой _____ С.Е. Гавришев

1 Цели освоения дисциплины (модуля)

2 Место дисциплины (модуля) в структуре образовательной программы

Дисциплина Геомеханическое обоснование устойчивости прибортового массива входит в вариативную часть учебного плана образовательной программы.

Для изучения дисциплины необходимы знания (умения, владения), сформированные в результате изучения дисциплин/ практик:

Геология

Математика

Физика

Знания (умения, владения), полученные при изучении данной дисциплины будут необходимы для изучения дисциплин/практик:

Строительная геотехнология

Безопасность ведения горных работ

Обоснование проектных решений

Строительство карьеров

Планирование открытых горных работ

3 Компетенции обучающегося, формируемые в результате освоения дисциплины (модуля) и планируемые результаты обучения

В результате освоения дисциплины (модуля) «Геомеханическое обоснование устойчивости прибортового массива» обучающийся должен обладать следующими компетенциями:

Структурный элемент компетенции	Планируемые результаты обучения
ОПК-9 владением методами анализа, знанием закономерностей поведения и управления свойствами горных пород и состоянием массива в процессах добычи и переработки твердых полезных ископаемых, а также при строительстве и эксплуатации подземных сооружений	
Знать	- физико-механические свойства и классификации горных пород и характеристики породных массивов - методы испытаний горных пород и строительных материалов - основные закономерности развития деформаций откосов от- крытых выработок
Уметь	- Использовать справочную литературу для определения свойств горных пород и устойчивых параметров выработок - проводить испытания горных пород и строительных мате-риалов при исследовании их физико-механических свойств, обосновывать параметры устойчивых выработок; -анализировать инженерно-геологические условия разработки месторождений, обосновывать параметры устойчивых откосов бортов и уступов карьеров, определять запас устойчивости откосов открытых горных выработок и отвалов
Владеть	- современными методами исследования физико-механических свойств горных пород и строительных материа-лов; - геомеханическими методами обоснования высоты и угла от-косов - современными методами оценки устойчивости откосов уступов и бортов карьеров;

ПК-7 умением определять пространственно-геометрическое положение объектов, осуществлять необходимые геодезические и маркшейдерские измерения, обрабатывать и интерпретировать их результаты	
Знать	<ul style="list-style-type: none"> - условия применения известных способов проектирования карьеров, обеспечивающих их безопасную эксплуатацию при минимуме вскрышных работ - условия использования инженерных способов укрепления уступов и упрочнения их пород - основные способы и дренажные схемы предохранения мас-сива бортов от воды
Уметь	<ul style="list-style-type: none"> - выполнять расчеты по укреплению уступов; - выполнять расчеты и обоснование схем укрепления уступов; - выполнять расчеты и обоснование схем укрепления уступов; параметров дренажных схем;
Владеть	<ul style="list-style-type: none"> - методиками расчета укрепления уступов; - современными методами управления состоянием массива горных пород; - Навыками использования специализированных программ-ных комплексов по управлению состоянием массива горных пород.
ПСК-3.4 способностью разрабатывать отдельные части проектов строительства, реконструкции и перевооружения объектов открытых горных работ, проектную и техническую документацию с учетом требований промышленной безопасности	
Знать	<ul style="list-style-type: none"> - Перечень нормативной документации по строительству, реконструкции и перевооружению объектов открытых горных работ - Нормативную документацию по строительству, реконструкции и перевооружению объектов открытых горных работ; - Особенности оформления технической документации в соответствии с требованиями нормативной документации.
Уметь	<ul style="list-style-type: none"> - Выбрать необходимый нормативный документ соответствующий разрабатываемой части проекта; - Разрабатывать отдельные части проектов строительства, реконструкции и перевооружения объектов открытых горных работ; - Разрабатывать отдельные части проектов строительства, реконструкции и перевооружения объектов открытых горных работ, проектную и техническую документацию с учетом требований промышленной безопасности.
Владеть	<ul style="list-style-type: none"> - Базой нормативной документации по строительству, реконструкции и перевооружению объектов открытых горных работ; - Навыками оформления отдельных частей проектной документации; - Навыками использования специализированных программ-ных комплексов автоматизированного проектирования.

4. Структура, объём и содержание дисциплины (модуля)

Общая трудоемкость дисциплины составляет 5 зачетных единиц 180 акад. часов, в том числе:

- контактная работа – 131,6 акад. часов;
- аудиторная – 126 акад. часов;
- внеаудиторная – 5,6 акад. часов
- самостоятельная работа – 12,7 акад. часов;
- подготовка к экзамену – 35,7 акад. часа

Форма аттестации - курсовой проект, экзамен

Раздел/ тема дисциплины	Семестр	Аудиторная контактная работа (в акад. часах)			Самостоятельная работа студента	Вид самостоятельной работы	Форма текущего контроля успеваемости и промежуточной аттестации	Код компетенции
		Лек.	лаб. зан.	практ. зан.				
1. Введение								
1.1 Цели и задачи дисциплины, связь со смежными дисциплинами	5	0,5	0,5	0,5		Подготовка к семинарскому занятию	Устный опрос (собеседование)	
1.2 Современные тенденции развития отрасли		0,5	0,5	0,5		Подготовка к семинарскому занятию	Устный опрос (собеседование)	
Итого по разделу		1	1	1				
2. Виды деформаций прибортового массива								
2.1 Оползни бортов карьеров и отвалов	5	4	4/2И	6/2И	1	Подготовка к тестированию	Тестирование	
2.2 Деформации бортов под влиянием воды		2	2	4	1	Подготовка к тестированию	Тестирование	
2.3 Осыпи, просадки, осадки		2	2	4	1	Подготовка к тестированию	Тестирование	
Итого по разделу		8	8/2И	14/2И	3			
3. Конструкция бортов карьеров								
3.1 Профиль и конструкция борта	5	2	2	4	1	Подготовка к семинарскому занятию	Устный опрос (собеседование)	
3.2 Устойчивость бортов с учетом их криволинейности в плане		4	4/2И	5/4И	1	Подготовка к тестированию	Тестирование	
Итого по разделу		6	6/2И	9/4И	2			
4. Обеспечение устойчивости прибортового массива и отвалов								
4.1 Обеспечение устойчивости при ведении буровзрывных работ	5	2	2/2И	4/2И	1	Подготовка к тестированию	Тестирование	
4.2 Механические способы укрепления откосов		2	2	4/2И	1	Подготовка к тестированию	Тестирование	

4.3 Упрочнение массива		2	2	2	1	Подготовка к семинарскому занятию	Устный опрос (собеседование)	
4.4 Способы обеспечения устойчивости отвалов		2	2	3	1	Подготовка к тестированию	Тестирование	
Итого по разделу		8	8/2И	13/4И	4			
5. Гидрогеологические факторы устойчивости прибортового массива								
5.1 Виды воды в горных породах	5	2	2/2И	3/1И	1	Подготовка к семинарскому занятию	Устный опрос (собеседование)	
5.2 Основные представления о движении подземных вод		2	2	3	1	Подготовка к семинарскому занятию	Устный опрос (собеседование)	
5.3 Расчеты водопритоков к карьерам и дренажным системам		2	2/2И	3/3И		Подготовка к семинарскому занятию	Устный опрос (собеседование)	
5.4 Технические средства осушения прибортового массива		2	2	3/3И		Подготовка к семинарскому занятию	Устный опрос (собеседование)	
Итого по разделу		8	8/4И	12/7И	2			
6. Оформление разделов проектной документации по обоснованию устойчивости прибортового массива								
6.1 Состав раздела обоснования устойчивости. Примеры оформления.	5	4	4/4И	4/4И		Подготовка к семинарскому занятию	Устный опрос (собеседование)	
6.2 Мероприятия по обеспечению устойчивости прибортового массива		1	1	1/1И	1,7	Подготовка к семинарскому занятию	Устный опрос (собеседование)	
Итого по разделу		5	5/4И	5/5И	1,7			
7. Экзамен								
7.1 Экзамен	5					Подготовка к экзамену	Экзамен	
Итого по разделу								
Итого за семестр		36	36/14И	54/22И	12,7		экзамен, кп	
Итого по дисциплине		36	36/14И	54/22И	12,7		курсовой проект, экзамен	

5 Образовательные технологии

Для реализации предусмотренных видов учебной работы в качестве образовательных технологий в преподавании дисциплины «Геомеханическое обоснование устойчивости прибортового массива» используются традиционная и модульно - компетентностная технологии.

Передача необходимых теоретических знаний и формирование основных представлений по курсу «Геомеханическое обоснование устойчивости прибортового массива» происходит с использованием мультимедийного оборудования.

Лекции проходят в традиционной форме, в форме лекций-информация, лекций-конференций, лекций-консультаций и проблемных лекций. Теоретический материал изложенный и объясненный студентам на лекциях-информациях, подлежит самостоятельному осмыслению и запоминанию. Совокупность докладов по предварительно подготовленной проблематике сделанных на лекции-конференции обеспечивает все-стороннее освещение проблемы за счет дополнения и уточнения преподавателем, а также подведением итогов в конце лекции с формулированием основных выводов. Теоретический материал на проблемных лекциях является результатом усвоения полученной информации посредством постановки проблемного вопроса и поиска путей его решения. На лекциях – консультациях изложение нового материала сопровождается постановкой вопросов и дискуссией в поисках ответов на эти вопросы.

При проведении практических занятий используются работа в команде и традиционный семинар.

Самостоятельная работа стимулирует студентов в процессе подготовки домашних заданий, и докладов для практических занятий, при подготовке к итоговой аттестации.

6 Учебно-методическое обеспечение самостоятельной работы обучающихся

Представлено в приложении 1.

7 Оценочные средства для проведения промежуточной аттестации

Представлены в приложении 2.

8 Учебно-методическое и информационное обеспечение дисциплины (модуля)

а) Основная литература:

1. Казикаев, Д.М., Козырев, А.А., Каспарьян, Э.В., Иофис, М.А. Управление гео-механическими процессами при разработке месторождений полезных ископаемых [Электронный ресурс]: Учебное пособие. - М.: Издательство «Горная книга», 2016. - 490 с.: ил. — Режим доступа: <https://e.lanbook.com/reader/book/101757/#1> — Загл. с эк-рана.

2. Кириченко, Ю.В. Геомеханика: инженерно-геологическое обеспечение управления состоянием массивов горных пород [Электронный ресурс]: учебное пособие / Ю.В. Кириченко, В.В. Ческидов, С.А. Пуневский. - М.: Изд. Дом МИСиС, 2017. - 90 с. — Режим доступа: <https://e.lanbook.com/reader/book/105287/#2> — Загл. с экрана.

б) Дополнительная литература:

1 Боровков, Ю.А. Управление состоянием массива пород при подземной геотех-нологии [Электронный ресурс]: Учебное пособие. - СПб.: Издательство «Лань», 2018. - 240 с.: ил. - (Учебники для вузов. Специальная литература). — Режим доступа: <https://e.lanbook.com/reader/book/103066/#2> — Загл. с экрана.

в) Методические указания:

1. К.В. Бурмистров, В.Ю. Заляднов Управление состоянием массива: методические указания к практической работе по дисциплине «Управление состоянием массива» для студентов специальности 130400 «Горное дело», специализации №3 «Открытые горные работы». Магнитогорск: Изд-во Магнитогорск. гос. техн. ун-та им. Г.И. Носова, 2013, 18 с.

2. Кузнецова Т.С. Основы геомеханики. Метод. указания по выполнению расчет-но-графической работы по дисциплинам «Геомеханика», «Основы геомеханики». Магнитогорск: ГОУ ВПО «МГТУ», 2010. – 29 с.

г) Программное обеспечение и Интернет-ресурсы:

Программное обеспечение

Наименование ПО	№ договора	Срок действия лицензии
MS Windows 7 Professional(для классов)	Д-1227-18 от 08.10.2018	11.10.2021
MS Windows 7 Professional (для классов)	Д-757-17 от 27.06.2017	27.07.2018
MS Office 2007 Professional	№ 135 от 17.09.2007	бессрочно
7Zip	свободно распространяемое ПО	бессрочно
FAR Manager	свободно распространяемое ПО	бессрочно

Профессиональные базы данных и информационные справочные системы

Название курса	Ссылка
Электронная база периодических изданий East View Information Services, ООО «ИВИС»	https://dlib.eastview.com/
Национальная информационно-аналитическая система – Российский индекс научного цитирования (РИНЦ)	URL: https://elibrary.ru/project_risc.asp
Поисковая система Академия Google (Google Scholar)	URL: https://scholar.google.ru/
Информационная система - Единое окно доступа к информационным ресурсам	URL: http://window.edu.ru/

9 Материально-техническое обеспечение дисциплины (модуля)

Материально-техническое обеспечение дисциплины включает:

Учебные аудитории для проведения занятий лекционного типа - Мультимедийные средства хранения, передачи и представления информации

Учебная аудитория для проведения лабораторных работ: лаборатория геомеханики и технологии ОГР - Лабораторные установки, измерительные приборы для выполнения лабораторных работ:

Динамометр электронный сжатия

ДСМ-1/4-1МГ4 до 1 кН;

Прибор компрессионный для испытания грунтов ПКГ-Ф;

Прибор для определения сопротивления грунтов сдвигу ГГП-30;

Шкаф сушильный ШС-0,25-20;

Весы лабораторные электронные ARC120 Adventure кл. точности II

(гос. реестр № 18785-00);

Учебная аудитория для проведения лабораторных работ: лаборатория геомеханики и физики горных пород - Пресс гидравлический ПСУ-125

Измеритель времени и скорости распространения ультразвука Пульсар-2.1;

Каппаметр КМ-7 карманный измеритель магнитной восприимчивости;

Весы лабораторные ВК-3000

кл. точности высокий II

(гос. реестр РФ № 48026-11);

Весы неавтоматического действия МП-150 (МП ВДА «Гулливвер 06») кл. точности

III;

Стенд для моделирования на эквивалентных материалах;

Лаборатория полевая ПЛЛ-10;

Учебные аудитории для проведения практических занятий, групповых и индивидуальных консультаций, текущего контроля и промежуточной аттестации - Доска, мультимедийный проектор, экран;

Помещения для самостоятельной работы обучающихся - Персональные компьютеры с пакетом MS Office, выходом в Интернет и с доступом в электронную информационно-образовательную среду университета;

Помещение для хранения и профилактического обслуживания учебного оборудования - Стеллажи, сейфы для хранения учебного оборудования

Инструменты для ремонта лабораторного оборудования.

Учебно-методическое обеспечение самостоятельной работы студентов

Перечень тем для подготовки к семинарским занятиям:

1. Виды деформаций прибортового массива
2. Конструкция бортов карьеров
3. Обеспечение устойчивости прибортового массива и отвалов
4. Гидрогеологические факторы устойчивости прибортового массива
5. Оформление разделов проектной документации по обоснованию устойчивости прибортового массива

Перечень тем и заданий для подготовки к экзамену:

1. Оползни бортов карьеров
2. Деформация бортов карьеров под влиянием воды
3. Осыпи, просадки, осадки
4. Оползни отвалов
5. Конструкция борта карьера
6. Расчет параметров устойчивых бортов с учетом их криволинейности в плане
7. Обеспечение устойчивости при ведении БВР
8. Механические способы укрепления откосов
9. Упрочнение массива горных пород и изоляция пород откосов
10. Методы обеспечения устойчивости отвалов
11. Виды воды в горных породах
12. Основные представления о движении подземных вод
13. Расчеты водопритоков к карьерам и дренажным системам
14. Технические средства осушения

Задания для самостоятельной работы

Тест № 1

1 В течении какого времени может протекать оползень:

- а) несколько минут
- б) несколько часов
- в) несколько суток
- в) несколько лет

2 При контактных оползнях поверхность скольжения на большей части проходит по:

- а) ослабленным контактам, представленным трещинами большого протяжения;
- б) поверхностям древних оползней;
- в) контактам слоев, имеющих меньшие значения сцепления и угла внутреннего трения чем породы, слагающие откос

3 Деформации обрушения характерны для:

- а) сыпучих пород;
- в) скальных и полускальных трещиноватых пород.

б) мягких связных пород;

4 Основной причиной деформации оползня откосов является:

- а) наличие крупных тектонических трещин в скальных и полускальных породах;
- б) увлажнение массива, сложенного мягкими связными породами;
- в) интенсивная трещиноватость.

5 Интенсивность деформации осыпания уступа- это:

- а) скорость заполнения нижней площадки уступа продуктами осыпания;
- б) скорость уменьшения ширины верхней площадки уступа за счет осыпания.

6 Вынос частиц пород из приоткосного массива подземными водами – это деформация:

- а) фильтрационного оползня;
- б) оплывания;
- в) механической суффозии.

7 Отметьте, что не является причиной деформации суффозии в откосах:

- а) несоответствие угла устойчивого откоса его высоте;
- б) трещиноватость пород;
- в) трещинные подземные воды в скальных породах;
- г) подземные воды в слабо связных породах.

8 Поверхность скольжения в откосе отвала при подошвенном оползне:

- а) частично проходит по телу отвала;
- б) частично захватывает подошву отвала;
- в) не достигает подошвы отвала.

9 Деформация «надподошвенного оползня» характерна для откосов:

- а) отвалов;
- б) бортов карьера;
- в) уступов борта карьера.

10 Деформация подошвенного оползня характерна для внешних отвалов:

- а) на глинистом основании;
- б) на слоистом наклонном основании;
- в) на скальном наклонном основании.

11 Возможной деформацией откоса отвала скальных пород на глинистом основании является:

- а) подошвенный оползень;
- б) подподошвенный оползень;
- в) надподошвенный оползень.

12 Какой вид деформаций характерен для открытого способа разработки

- а) глубинный оползень
- б) оползень изотропного массива
- в) оплывина
- г) поверхностная эрозия

Ключ к тестам

1	а, б, в, г	
2	а, б, в	
3	в	
4	б	
5	б	
6	в	
7	а, б, в	
8	б	
9	а	
10	б	
11	б	
12	а, б, в, г	

Тест № 2

Указать верный ответ и дать расшифровку обозначений в нем.

1. Результирующий угол откоса выпуклого профиля борта карьера и угол устойчивого плоского откоса для одних и тех же инженерно-геологических условий:

- а) равны;
- б) угол плоского откоса больше;
- в) угол плоского откоса меньше.

2. Причинами деформации суффозии в откосах являются:

- а) несоответствие угла устойчивого откоса его высоте;
- б) трещиноватость пород;
- в) трещинные подземные воды в скальных породах;
- г) подземные воды в слабо связных породах.

3. Деформации обрушения характерны для:

- а) сыпучих пород;
- б) мягких связных пород;
- в) скальных и полускальных трещиноватых пород.

4. Свайное укрепление уступов используют:

- а) для укрепления откосов глинистых пород;
- б) для укрепления отдельных структурных блоков;
- в) для укрепления рыхлых пород.

5. Необходимая дополнительная удерживающая сила ΔF , создаваемая механическим креплением откосов, определяется:

- а) $\Delta F = (K_{зу}^{факт} - K_{зу}^н) \cdot F_{сдв}$;
- б) $\Delta F = (K_{зу}^н - K_{зу}^{факт}) \cdot F_{сдв}$;
- в) $\Delta F = (K_{зу}^{факт} - K_{зу}^н) \cdot F_{уд}$.

6. Анкерное укрепление уступов нельзя использовать для:

- а) мягких и рыхлых пород;
- б) скальных средне трещиноватых пород;
- в) полускальных слабо трещиноватых пород.

7. Устойчивость вогнутых в плане бортов карьера по сравнению с устойчивостью прямолинейных в плане бортов:

- а) выше;
- б) одинаковая;
- в) ниже;

8. Материалом для контрфорса служит:

- а) бетон;
- б) щебень;
- в) галька;
- г) песок;
- д) глина.

9. Снижение неблагоприятного воздействия взрыва на массив может достигаться:

- а) увеличением массы одновременно взрываемого заряда;
- б) применением контурного взрывания наклонных скважин;
- в) исключением замедлителей в схеме коммутации зарядов вв;

10. Быстрохватывающие цементы используются для упрочнения:

- а) сыпучих пород;
- б) мягких глинистых пород;
- в) трещиноватых скальных пород.

11. Пьезометрический уровень поверхности воды в скважинах характерен для:

- а) напорного пласта;
- б) безнапорного пласта;
- в) напорного и безнапорного пластов.

12. Силы сопротивления, возникающие при движении воды через горную породу характеризует:

- а) коэффициент водопроницаемости;
- б) коэффициент уровнепроводности;
- в) коэффициент фильтрации.

13. Скважины пройденные из карьера для снятия высоких напоров в подошве карьера и в прибортовой зоне называются:

а)самоизливающимися скважинами;

б) поглощающими скважинами.

14. Для предохранения рабочего уступа и призабойного пространства от подземных вод используются:

а) прибортовая дренажная траншея;

в) открытый водоотлив.

б) контрфорс;

Ключ к тестам

Тест № 2

Номер вопроса	Номер верного ответа	Расшифровка обозначений в формуле
1	а	
2	г	
3	в	
4	б	
5	б	$K_{зу}^н, K_{зу}^{факт}$ - принятый и фактич. коэффициент запаса устойчивости откоса, $F_{сдв}$ - сумма действующих сдвигающих сил
6	а	
7	а	
8	б	
9	б	
10	в	
11	а	
12	в	
13	а	
14	а	

Тест № 3

Указать верный ответ и дать расшифровку обозначений в нем.

1. Деформация «надподошвенного оползня» характерна для откосов:

- а) отвалов;
- б) бортов карьера;
- в) уступов борта карьера.

2. Вынос частиц пород из приоткосного массива подземными водами – это деформация:

- а) фильтрационного оползня;
- б) оплывания;
- в) механической суффозии.

3. Поверхность скольжения в откосе отвала при подошвенном оползне:

- а) частично проходит ниже подошвы отвала;
- б) частично захватывает подошву отвала;
- в) не достигает подошвы отвала.

4. Возможной деформацией откоса отвала скальных пород на глинистом основании является:

- а) подошвенный оползень;
- б) подподошвенный оползень;
- в) надподошвенный оползень.

5. Основной причиной деформации оползня откосов является:

- а) наличие крупных тектонических трещин в скальных и полускальных породах;
- б) увлажнение массива, сложенного мягкими связными породами;
- в) интенсивная трещиноватость.

6. Наиболее выгодным с экономической точки зрения является борт с:

- а) прямолинейным профилем;
- б) вогнутым профилем.
- в) выпуклым профилем;

7. В большинстве случаев углы погашения борта карьера из условия размещения берм составляет:

- а) 30-40 градусов;
- б) 50-60 градусов;
- в) 60-70 градусов.

8. Свайное укрепление уступов используют для:

- а) чрезвычайно трещиноватых скальных пород;
- б) слабо трещиноватых скальных пород;
- в) мягких связных пород.

9. Анкерное укрепление уступов применяют для:

- а) слабо трещиноватых скальных пород с падением трещин в выработанное пространство;
- б) сыпучих пород;
- в) сильно трещиноватых полускальных пород с падением трещин в выработанное пространство.

10. Искусственные улавливающие бермы на бортах карьера используются для предотвращения:

- а) осадок;
- б) оползней;
- в) осыпания.

11. Контрфорсы используются для предохранения уступов от:

- а) оползания;
- б) просадки;
- в) осыпания.

12. Прочность чрезвычайно трещиноватых скальных пород можно увеличить за счет:

- а) битумизации;
- б) силикатизации;
- в) цементации.

13. Депрессионный уровень поверхности воды в скважинах характерен для:

- а) напорного пласта;
- б) безнапорного пласта;
- в) напорного и безнапорного пластов.

14. Силы сопротивления, возникающие при движении воды через горную породу характеризует:

- а) коэффициент водопроницаемости; в) коэффициент фильтрации.
б) коэффициент уводнепроводности;

Ключ к тестам

Тест № 3

1	а	
2	в	
3	б	
4	б	
5	б	
6	в	
7	а	
8	б	
9	а	
10	в	
11	а	
12	б	
13	б	
14	в	

Задания и исходные данные для выполнения практических работ по дисциплине «Геомеханическое обоснование устойчивости прибортового массива».

Задача №1

Рассчитать параметры и составить паспорт свайного укрепления на участке уступа длиной 120 м. Длина укрепляемого участка 150 м. Прочность бетона на срез 5 МПа. Прочностные свойства поверхности ослабления и плотность пород уточнить у преподавателя. Параметры уступа и поверхности ослабления показаны на рис. 1.



Рис. 1. Схема поперечного сечения уступа: 1 - откос; 2 - поверхность ослабления

Задача №2

Рассчитать параметры и составить паспорт укрепления уступа контрфорсом. Высота уступа 10 м, угол откоса уступа 55° . Длина укрепляемого участка 250 м. Остальные исходные данные у преподавателя.

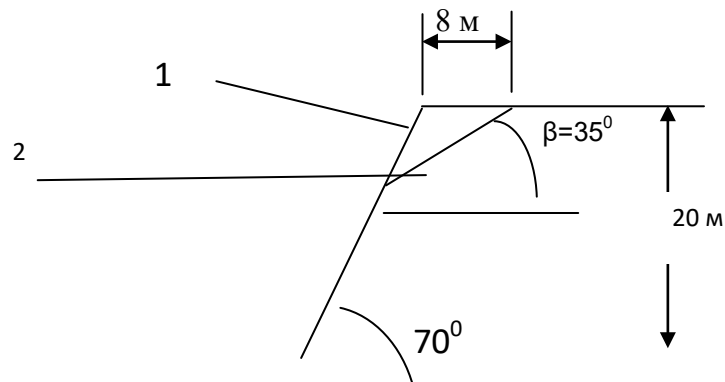

Рис.2. Поперечное сечение уступа, укрепленного контрфорсом: 1 - линия скольжения в уступе; 2 - центр тяжести контрфорса; 3 - средняя ширина контрфорса

Задача №3

Рассчитать параметры контурной (кольцевой) дренажной завесы из вертикальных совершенных скважин, обеспечивающих достаточное понижение уровня грунтовых вод в центре системы до конца строительства карьера.

Начертить схему завесы в масштабе 1:2000.

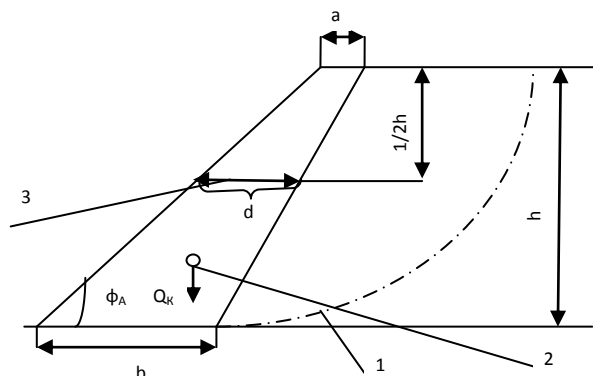
Определить время от начала дренажа до достижения расчетного понижения.

Скважины расположены по контуру карьера на расстоянии 40 м от контура карьера. Осушенный водоносный пласт имеет вертикальную мощность 42 м. Исходные параметры для расчетов задаются преподавателем.

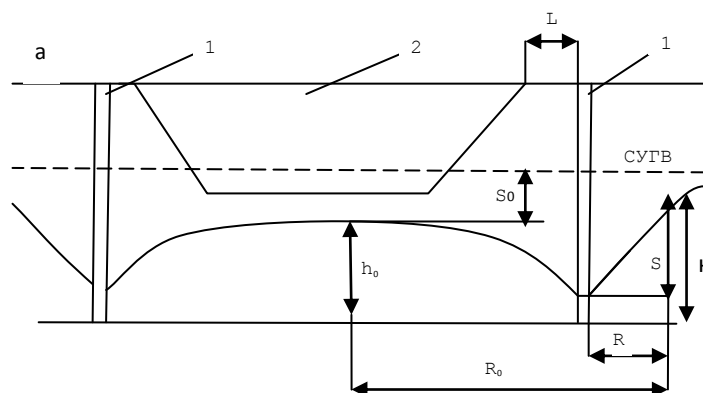



Рис.3. Схема кольцевой дренажной завесы

а) в безнапорных условиях; б) в напорных условиях: СУГВ - статический уровень подземных вод; 1 - диаметрально расположенные дренажные скважины кольцевой завесы; 2 - карьер на момент сдачи его в эксплуатацию

Задача №4

На обводненном рабочем уступе глинистых песков пройдена опережающая дренажная траншея. Требуется построить на поперечном сечении уступа конечное и промежуточные положения депрессионных кривых через время t , t_1 и t_2 . Расчетные точки депрессионных кривых принять на расстоянии X_1 от траншеи: $X_1 = 0,3 \cdot R_t$; $X_2 = 0,5 R_t$; $X = R_t$

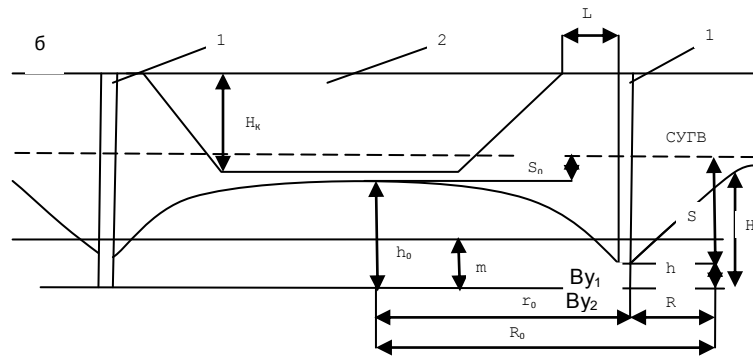
где R_t - расчетный радиус депрессионной воронки, м. Определить притоки воды на t_1 -е, t_2 -е и t_3 -е сутки. Исходные условия задаются преподавателем.

Опережающая дренажная траншея на рабочем уступе предотвращает попадание подземных вод в область призмы скольжения уступа.

Наибольшая эффективность осушения достигается заглублением дна траншеи в подошву водоносного пласта (рис.4).



Рис.4. Схема осушения дренажной траншеей: 1 - опережающая дренажная траншея; 2,3 - депрессионные кривые до и после осушения; 4- подошва водоносного пласта; 5 - кровля водоносного пласта в напорных условиях

Оценочные средства для проведения промежуточной аттестации

а) Планируемые результаты обучения и оценочные средства для проведения промежуточной аттестации:

Структурный элемент компетенции	Планируемые результаты обучения	Оценочные средства
<p>ОПК-9</p> <p>владением методами анализа, знанием закономерностей поведения и управления свойствами горных пород и состоянием массива в процессах добычи и переработки твердых полезных ископаемых, а также при строительстве и эксплуатации подземных сооружений</p>		
Знать	<ul style="list-style-type: none"> - физико-механические свойства и классификации горных пород и характеристики породных массивов - методы испытаний горных пород и строительных материалов - основные закономерности развития деформаций откосов открытых выработок 	<p><i>Перечень тем и заданий для подготовки к экзамену:</i></p> <ol style="list-style-type: none"> 1. Оползни бортов карьеров 2. Деформация бортов карьеров под влиянием воды 3. Осыпи, просадки, осадки 4. Оползни отвалов <p>Выполнение теста №1</p>
Уметь:	- Использовать справочную литературу для определения свойств горных пород и устойчивых параметров выработок	Рассчитать параметры и составить паспорт укрепления уступа контрфорсом. Высота уступа 10 м, угол откоса уступа 55°. Длина укрепляемого участка 250 м. Остальные исходные данные у преподавателя.

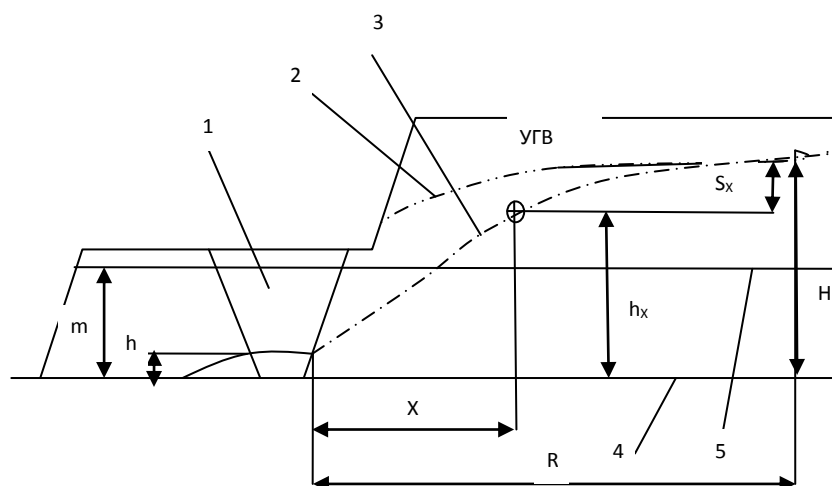
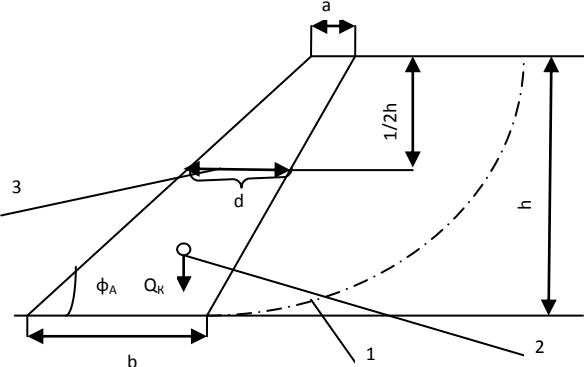
Структурный элемент компетенции	Планируемые результаты обучения	Оценочные средства
	<p>- проводить испытания горных пород и строительных материалов при исследовании их физико-механических свойств, обосновывать параметры устойчивых выработок;</p> <p>- анализировать инженерно-геологические условия разработки месторождений, обосновывать параметры устойчивых откосов бортов и уступов карьеров, определять запас устойчивости откосов открытых горных выработок и отвалов</p>	 <p>Рис.1. Поперечное сечение уступа, укрепленного контрфорсом: 1 - линия скольжения в уступе; 2 - центр тяжести контрфорса; 3 - средняя ширина контрфорса</p>
Владеть:	<p>- современными методами исследования физико-механических свойств горных пород и строительных материалов;</p> <p>- геомеханическими методами обоснования высоты и угла откосов</p> <p>- современными методами оценки устойчивости откосов уступов и бортов карьеров;</p>	<p style="text-align: center;">Усреднение свойств пород в массиве</p> <p>Инженерные методы расчетов устойчивости откосов ориентированы на однородный массив пород. Поэтому для массива борта с различными литологическими разностями пород требуется определение средневзвешенных характеристик $\bar{c}, \bar{\varphi}, \bar{\gamma}$.</p> <p>Для усреднения используют ориентировочно построенные откос борта и линию скольжения. Для этого принимают угол откоса борта $\alpha_0 = 35-45^\circ$ [2, с. 61] и строят линию результирующего откоса ОА (рис. 2).</p>

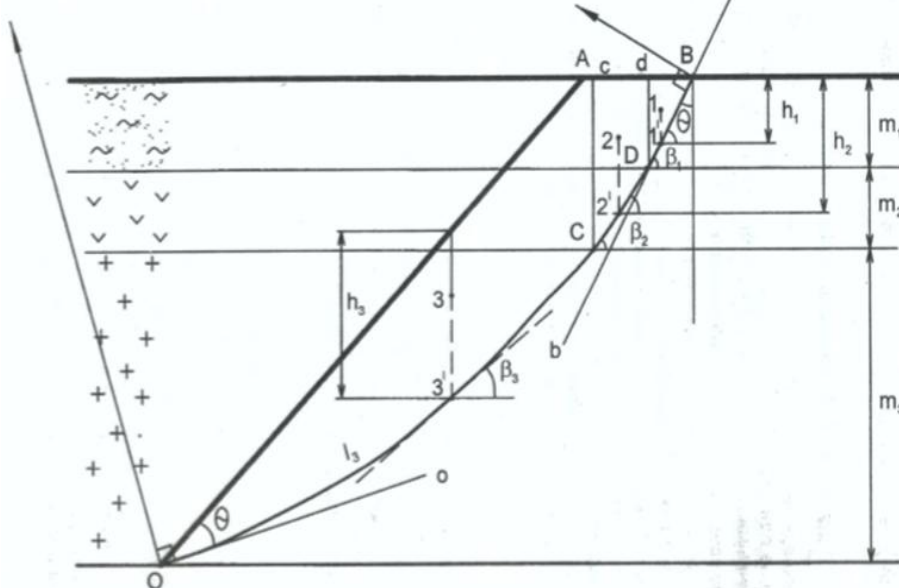
Структурный элемент компетенции	Планируемые результаты обучения	Оценочные средства
		 <p data-bbox="940 1037 2098 1141">От точки А откладывают горизонтальное расстояние от верхней бровки, примерно равное $0,25H$ (точка В), и проводят плавную дугу ВО таким образом, чтобы касательные к ней в точках О и В составляли угол, равный величине.</p> $\theta = 45^\circ - \frac{\varphi}{2} \quad (5)$ <p data-bbox="940 1197 2098 1268">где φ- угол внутреннего трения тех пород, которые составляют большую часть массива, град.</p> <p data-bbox="940 1276 2098 1348">Для этого строят лучи Оо и Вв и восстанавливают к ним в точках О и В перпендикуляры. Точка пересечения перпендикуляров является центром дуги ОВ.</p> <p data-bbox="940 1348 2098 1380">Усредненное удельное сцепление</p>

Структурный элемент компетенции	Планируемые результаты обучения	Оценочные средства
		$\frac{\sum_{i=1}^n C_i \cdot \ell_i}{\sum_{i=1}^n \ell_i} (6)$ <p>где C_i - удельное сцепление в массиве тех пород, которые соответствуют 1-м отрезкам построенной линии скольжения, МПа; ℓ_i - длина i-го участка линии скольжения, который соответствует 1-му типу пород, м; n - число разностей пород, пересекаемых линией скольжения.</p> <p>Удельный вес пород при горизонтальном и пологом залегании слоев усредняется в соответствии с их мощностью</p> $\bar{\gamma} = \frac{\sum_{i=1}^n m_i \cdot \gamma_i}{\sum_{i=1}^n m_i} (7)$ <p>где m_i - вертикальная мощность i-го слоя пород, м; $\bar{\gamma}$ - удельный вес пород i-го слоя, Н/м³; n - число слоев пород, попавших в призму скольжения ОАВ.</p> <p>Для усреднения угла внутреннего трения требуется призму ОАВ разделить вертикальными линиями, выходящими из точек пересечения кривой ОВ с контактами слоев пород (линии Сс и Dd). В результате ориентировочная призма скольжения разделена на вертикальные блоки: 1- DdB; 2 - CcDd; 3 - OacC. Для каждого блока находят центр тяжести (точки 1,2,3) и проектируют их вертикально на линию скольжения (точки 1',2',3'). Для этих точек рассчитывают нормальные напряжения</p> $\sigma_i = \bar{\gamma}_i \cdot h_i \cdot \cos^2 \beta_i (8)$

Структурный элемент компетенции	Планируемые результаты обучения	Оценочные средства
		<p>где $\bar{\gamma}_i$ - средний удельный вес пород i-го блока Н/м³</p> <p>h_i - высота i-го блока, замеренная по вертикале, проходящей через проекции центров тяжести 1', 2', 3' м;</p> <p>β_i - угол наклона линии скольжения в i-й точке i-го блока</p> <p>Удельный вес пород в каждом блоке должен быть усреднённым, если в него попадают различные слои</p> $\bar{\gamma}_i = \frac{m}{\sum_{j=1}^m} \frac{f_j}{f_i} * \gamma_j \quad (9)$ <p>где f_i, - площадь i-го блока в поперечном сечении, м²; f_j - площадь, занимаемая у -й породой в i-м блоке, м²; γ_j - удельный вес у-й породы, Н/м³; m m - число слоев пород, входящих в вертикальный i-й блок. Например, для второго блока</p> $\bar{\gamma} = \frac{f_{CDD}}{f_{CDE}} * \gamma_2 + \frac{f_{CDD}}{f_{CDD}} * \gamma_1 \quad (10)$ <p>где γ_1 □ □ - глинистые породы, Н/м³; γ_2 - песчано-глинистые породы, Н/м³. Величина усредненного угла внутреннего трения</p> $\bar{\varphi} = \operatorname{arctg} \frac{\sum_{i=1}^n \ell_i * \sigma_i * \operatorname{tg} \varphi_i}{\sum_{i=1}^n \ell_i * \sigma_i} \quad (10)$

Структурный элемент компетенции	Планируемые результаты обучения	Оценочные средства
		$\bar{\varphi} = \operatorname{arctg} \frac{\sum_{i=1}^n l_i * \sigma_i * \operatorname{tg} \varphi_i}{\sum_{i=1}^n l_i * \sigma_i} \quad (10)$
<p>ПК-7</p> <p>умением определять пространственно-геометрическое положение объектов, осуществлять необходимые геодезические и маркшейдерские измерения, обрабатывать и интерпретировать их результаты</p>		
Знать:	<ul style="list-style-type: none"> - условия применения известных способов проектирования карьеров, обеспечивающих их безопасную эксплуатацию при минимуме вскрышных работ - условия использования инженерных способов укрепления уступов и упрочнения их пород - основные способы и дренажные схемы предохранения массива бортов от воды 	<p>Перечень тем и заданий для подготовки к экзамену:</p> <ol style="list-style-type: none"> 1. Конструкция борта карьера 2. Расчет параметров устойчивых бортов с учетом их криволинейности в плане <p>Выполнение теста №2</p>
Уметь:	<ul style="list-style-type: none"> - выполнять расчеты по укреплению уступов; - выполнять расчеты и обоснование схем 	<p>Рассчитать параметры и составить паспорт свайного укрепления на участке уступа длиной 120 м. Длина укрепляемого участка 150 м. Прочность бетона на срез 5 МПа. Прочностные свойства поверхности ослабления и плотность пород уточнить у преподавателя. Параметры уступа и</p>

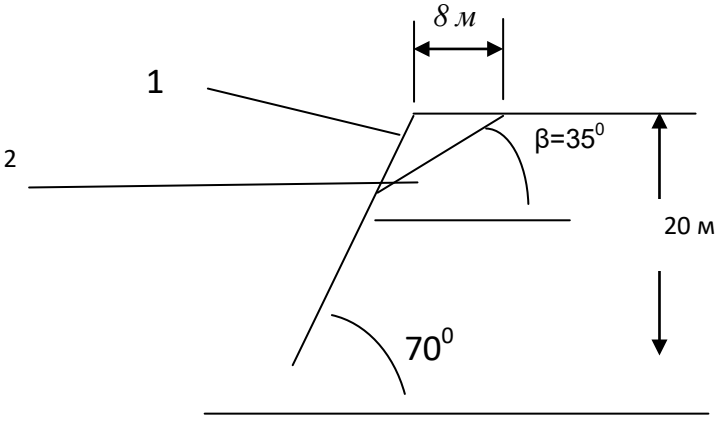
Структурный элемент компетенции	Планируемые результаты обучения	Оценочные средства
	<p>укрепления уступов;</p> <p>- выполнять расчеты и обоснование схем укрепления уступов; параметров дренажных схем;</p>	<p>поверхности ослабления показаны на рис.2.</p>  <p>Рис.2. Схема поперечного сечения уступа: 1- откос; 2 - поверхность ослабления</p>

<p>Владеть:</p>	<ul style="list-style-type: none"> - методиками расчета укрепления уступов; - современными методами управления состоянием массива горных пород; - Навыками использования специализированных программных комплексов по управлению состоянием массива горных пород. 	<p style="text-align: center;">Определение оптимального угла результирующего откоса борта</p> <p>Между высотой откоса и его углом наклона к горизонтали существует связь, зависящая от свойств пород массива $\alpha=f(\bar{H}, \bar{C}, \bar{\gamma}, \bar{\varphi})$ Эта зависимость представлена графически в нормативной документации.</p> <p>Для определения оптимального угла откоса требуется определить масштаб графика (относительную высоту откоса)</p> $\dot{H} = \frac{H}{H_{90(p)}} \quad (11)$ <p>где H - высота откоса проектируемого борта, м;</p> <p>$H_{90(p)}$- высота вертикального обнажения пород с учетом необходимого запаса устойчивости, м.</p> <p>Величина $H_{90(p)}$ определяется расчетными свойствами усредненных пород C_p и φ_p:</p> $\dot{H} = \frac{c}{K_{3y}}; \quad \varphi_p = \arctg \frac{tg \bar{\varphi}}{K_{3y}} \quad (12)$ <p>где K_{3y}- коэффициент запаса устойчивости, принятый в соответствии со сроком службы откоса</p> $H_{90(p)} = \frac{2C_p}{\gamma} * ctg \left(45^\circ - \frac{\varphi}{2} \right) \quad (14)$
<p>ПСК-3.4</p>		

Структурный элемент компетенции	Планируемые результаты обучения	Оценочные средства
способностью разрабатывать отдельные части проектов строительства, реконструкции и перевооружения объектов открытых горных работ, проектную и техническую документацию с учетом требований промышленной безопасности		
Знать:	<ul style="list-style-type: none"> - Перечень нормативной документации по строительству, реконструкции и перевооружению объектов открытых горных работ - Нормативную документации по строительству, реконструкции и перевооружению объектов открытых горных работ; - Особенности оформления технической документации в соответствии с требованиями нормативной документации. 	<p><i>Перечень тем и заданий для подготовки к экзамену:</i></p> <ol style="list-style-type: none"> 1. Обеспечение устойчивости при ведении БВР 2. Механические способы укрепления откосов 3. Упрочнение массива горных пород и изоляция пород откосов 4. Методы обеспечения устойчивости отвалов 5. Виды воды в горных породах 6. Основные представления о движении подземных вод 7. Расчеты водопритоков к карьерам и дренажным системам 8. Технические средства осушения <p>Выполнение теста №3</p>

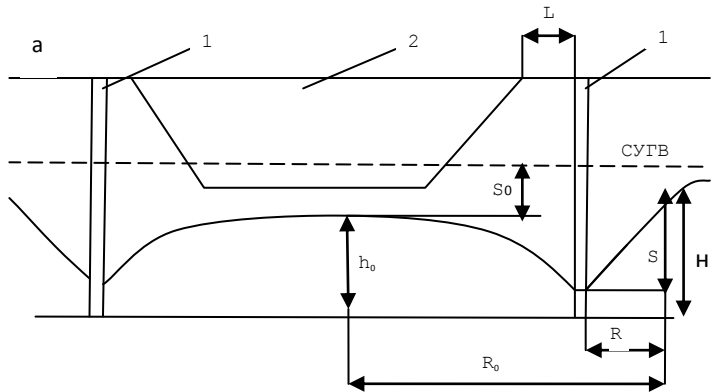
Структурный элемент компетенции	Планируемые результаты обучения	Оценочные средства
<p>Уметь:</p> <ul style="list-style-type: none"> - Выбрать необходимый нормативный документ соответствующий разрабатываемой части проекта; - Разрабатывать отдельные части проектов строительства, реконструкции и перевооружения объектов открытых горных работ; - Разрабатывать отдельные части проектов строительства, реконструкции и перевооружения объектов открытых горных работ, проектную и техническую документацию с учетом требований промышленной безопасности. 		<p>Рассчитать параметры контурной (кольцевой) дренажной завесы из вертикальных совершенных скважин, обеспечивающих достаточное понижение уровня грунтовых вод в центре системы до конца строительства карьера.</p> <p>Начертить схему завесы в масштабе 1:2000.</p> <p>Определить время от начала дренажа до достижения расчетного понижения.</p> <p>Скважины расположены по контуру карьера на расстоянии 40 м от контура карьера. Осушенный водоносный пласт имеет вертикальную мощность 42 м. Исходные параметры для расчетов задаются преподавателем.</p> 

Структурный элемент компетенции	Планируемые результаты обучения	Оценочные средства
		<div data-bbox="1137 400 1892 751" data-label="Diagram"> </div> <p data-bbox="949 799 2092 943">Рис.3. Схема кольцевой дренажной завесы а) в безнапорных условиях; б) в напорных условиях: СУГВ -статический уровень подземных вод; 1 - диаметрально расположенные дренажные скважины кольцевой завесы; 2 - карьер на момент сдачи его в эксплуатацию</p> <p data-bbox="949 1094 2018 1385">На обводненном рабочем уступе глинистых песков пройдена опережающая дренажная траншея. Требуется построить на поперечном сечении уступа конечное и промежуточные положения депрессионных кривых через время t, t_1 и t_2. Расчетные точки депрессионных кривых принять на расстоянии X_1 от траншеи: $X_1 = 0,3 \cdot R_t$; $X_2 = 0,5 R_t$; $X = R_t$ где R_t - расчетный радиус депрессионной воронки, м. Определить притоки воды на t_1-е, t_2-е и t_3-е сутки. Исходные условия задаются преподавателем.</p> <p data-bbox="1025 1393 2051 1422">Опережающая дренажная траншея на рабочем уступе предотвращает</p>

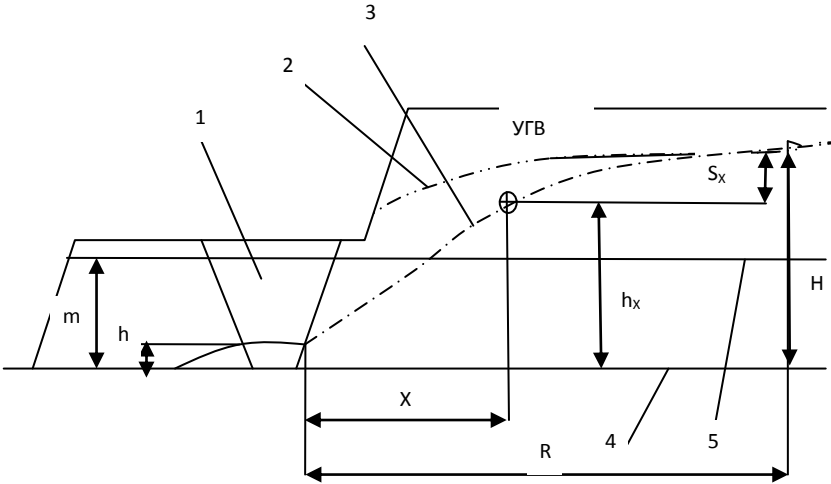
Структурный элемент компетенции	Планируемые результаты обучения	Оценочные средства
		<p>попадание подземных вод в область призмы скольжения уступа. Наибольшая эффективность осушения достигается заглублением дна траншеи в подошву водоносного пласта (рис.4).</p>  <p>Рис.4. Схема осушения дренажной траншеей: 1 - опережающая дренажная траншея; 2,3 - депрессионные кривые до и после осушения; 4- подошва водоносного пласта; 5 - кровля водоносного пласта в напорных условиях</p>
Владеть:	- Базой нормативной документации по строительству, реконструкции и перевооружению объектов открытых горных работ;	<p>Расчёт сумм сдвигающих и удерживающих сил по наиболее вероятной линии скольжения:</p> <p>Удельный вес пород в вертикальном блоке определяется как средневзвешенная величина</p>

Структурный элемент компетенции	Планируемые результаты обучения	Оценочные средства
	<p>- Навыками оформления отдельных частей проектной документации;</p> <p>- Навыками использования специализированных программных комплексов автоматизированного проектирования.</p>	$\gamma_{\text{бл}} = \frac{\gamma_1 * S_1 + \gamma_2 * S_2}{S} \quad (20)$ <p>где γ_1 - и γ_2 - удельный вес пород, слагающих вертикальный блок призмы скольжения, МН/м³;</p> <p>S_1 и S_2 - площадь сечения блока, занимаемая соответствующими породами, м²;</p> <p>S - общая площадь сечения блока.</p> <p>Упрощенно можно определить</p> $\gamma_{\text{бл}} = q_1 * \gamma_1 + q_2 * \gamma_2 \quad (21)$ <p>где q_1 и q_2 - приблизительная доля площади блока, занимаемая соответствующим типом пород, доли ед.</p> <p>Сила тяжести, МН</p> $P_i = b_i * h_i * \gamma_i \quad (22)$ <p>Угол сдвига β определяют замером угла между касательной в средней точке основания блока и горизонталью (см. рис. 8)</p> <p>Касательная сила является составляющей силы тяжести (см. рис. 8) и определяется</p> $T_i = P_i * \sin \beta_i \quad (23)$ <p>Нормальная составляющая силы тяжести</p> $N_i = P_i * \cos \beta_i \quad (24)$ <p>Сила трения</p> $F_{\pi} = N_i * \operatorname{tg} \varphi_i \quad (25)$ <p>Угол внутреннего трения принимают тот, который соответствует породам в основании вертикального блока.</p> <p>Длина линии скольжения l равна длине основания блока (см. рис. 8).</p> <p>Удельное сцепление, МПа, в каждом блоке определяют породы основания блока.</p> <p>Сила сцепления</p>

Структурный элемент компетенции	Планируемые результаты обучения	Оценочные средства
		$F_{\alpha} = \ell_i * C_i \quad (26)$ <p>Удерживающими силами являются силы трения и сцепления</p> $\sum_{i=1}^n F_{y\partial} = \sum_{i=1}^n F_T + \sum_{i=1}^n F_c \quad (27)$ <p>Сдвигающими силами являются касательные Т.</p> <p>Суммы сил определяют суммированием расчётных величин соответствующих граф табл. 4. Тогда коэффициент запаса устойчивости борта</p> $K_{zy} = \frac{\sum_{i=1}^n F_T + \sum_{i=1}^n F_c}{\sum_{i=1}^n T_i} \quad (28)$ <p>Где n-число расчётных вертикальных блоков в призме скольжения (n=10-12).</p>

б) Порядок проведения промежуточной аттестации, показатели и критерии оценивания:

Промежуточная аттестация по дисциплине «Открытая разработка месторождений полезных ископаемых» включает теоретические вопросы, позволяющие оценить уровень усвоения обучающимися знаний, и практические задания, выявляющие степень сформированности умений и владений, проводится в форме экзамена.

Экзамен по данной дисциплине проводится в устной форме по экзаменационным билетам, каждый из которых включает 3 теоретических вопроса.

Показатели и критерии оценивания экзамена:

- на оценку **«отлично»** (5 баллов) – обучающийся демонстрирует высокий уровень сформированности компетенций, всестороннее, систематическое и глубокое знание учебного материала, свободно выполняет практические задания, свободно оперирует знаниями, умениями, применяет их в ситуациях повышенной сложности.
- на оценку **«хорошо»** (4 балла) – обучающийся демонстрирует средний уровень сформированности компетенций: основные знания, умения освоены, но допускаются незначительные ошибки, неточности, затруднения при аналитических операциях, переносе знаний и умений на новые, нестандартные ситуации.
- на оценку **«удовлетворительно»** (3 балла) – обучающийся демонстрирует пороговый уровень сформированности компетенций: в ходе контрольных мероприятий допускаются ошибки, проявляется отсутствие отдельных знаний, умений, навыков, обучающийся испытывает значительные затруднения при оперировании знаниями и умениями при их переносе на новые ситуации.
- на оценку **«неудовлетворительно»** (2 балла) – обучающийся демонстрирует знания не более 20% теоретического материала, допускает существенные ошибки, не может показать интеллектуальные навыки решения простых задач.
- на оценку **«неудовлетворительно»** (1 балл) – обучающийся не может показать знания на уровне воспроизведения и объяснения информации, не может показать интеллектуальные навыки решения простых задач.