



МИНИСТЕРСТВО НАУКИ И ВЫСШЕГО ОБРАЗОВАНИЯ  
РОССИЙСКОЙ ФЕДЕРАЦИИ

Федеральное государственное бюджетное образовательное учреждение  
высшего образования  
«Магнитогорский государственный технический университет им. Г.И. Носова»



УТВЕРЖДАЮ  
Директор ИСАиИ  
О.С. Логунова

17.02.2020 г.

**РАБОЧАЯ ПРОГРАММА ДИСЦИПЛИНЫ (МОДУЛЯ)**

***КОНСТРУИРОВАНИЕ И МОДЕЛИРОВАНИЕ***

Направление подготовки (специальность)  
54.03.01 Дизайн

Направленность (профиль/специализация) программы  
Графический дизайн

Уровень высшего образования - бакалавриат  
Программа подготовки - академический бакалавриат

Форма обучения  
заочная

Институт/ факультет	Институт строительства, архитектуры и искусства
Кафедра	Дизайна
Курс	3

Магнитогорск  
2020 год

Рабочая программа составлена на основе ФГОС ВО по направлению подготовки 54.03.01 Дизайн (уровень бакалавриата) (приказ Минобрнауки России от 11.08.2016 г. № 1004)

Рабочая программа рассмотрена и одобрена на заседании кафедры Дизайна  
07.02.2020, протокол № 5

Зав. кафедрой \_\_\_\_\_ А.Д. Григорьев

Рабочая программа одобрена методической комиссией ИСАиИ  
17.02.2020 г. протокол № 5

Председатель \_\_\_\_\_ О.С. Логунова

Рабочая программа составлена:

доцент кафедры Дизайна, канд. пед. наук \_\_\_\_\_ Ю.С. Антоненко

доцент кафедры Дизайна, канд. пед. наук \_\_\_\_\_ Т.В. Саляева

Рецензент:

директор ООО ПКФ "Статус", \_\_\_\_\_ А.Н. Кустов



## **1 Цели освоения дисциплины (модуля)**

Формирование у студентов определённого уровня компетенций соответствующих требованиям федерального образовательного государственного стандарта (ФГОС ВО) третьего поколения по специальности 54.03.01 «Дизайн», профиль дизайн мебели: навыками художественной, проектной, информационно-технологической и научно-исследовательской деятельности.

- художественная деятельность:  
выполнение художественного моделирования и эскизирования;  
владение навыками композиционного формообразования и объемного макетирования;
- проектная деятельность:  
выполнение комплексных дизайн-проектов, изделий и систем, предметных и информационных комплексов на основе методики ведения проектно-художественной деятельности;  
владение технологиями изготовления объектов дизайна и макетирования;  
владение методами эргономики и антропометрии;
- информационно-технологическая деятельность:  
владение современными информационными технологиями для создания графических образов, проектной документации, компьютерного моделирования;  
организационно-управленческая деятельность:  
готовностью организовать проектную деятельность;
- научно-исследовательская деятельность;  
применение методов научных исследований при создании дизайн-проектов.

## **2 Место дисциплины (модуля) в структуре образовательной программы**

Дисциплина Конструирование и моделирование входит в базовую часть учебного плана образовательной программы.

Для изучения дисциплины необходимы знания (умения, владения), сформированные в результате изучения дисциплин/ практик:

Академическая скульптура  
Основы шрифтовой и орнаментальной композиции  
Пропедевтика  
Технический рисунок. Инженерная графика  
Технический рисунок. Основы перспективы  
Цветоведение. Химия и физика цвета  
Эргономика

Знания (умения, владения), полученные при изучении данной дисциплины будут необходимы для изучения дисциплин/практик:

Пластическое моделирование  
Методика преподавания дизайна в средней школе  
Организация процесса обучения дизайну в высшей школе  
Теория и история дизайна  
Типографика  
Информационные технологии мультимедийного продукта  
Подготовка к защите и защита выпускной квалификационной работы  
Подготовка к сдаче и сдача государственного экзамена  
Разработка мультимедийного продукта  
Фирменный стиль предприятия

### 3 Компетенции обучающегося, формируемые в результате освоения дисциплины (модуля) и планируемые результаты обучения

В результате освоения дисциплины (модуля) «Конструирование и моделирование» обучающийся должен обладать следующими компетенциями:

Структурный элемент компетенции	Планируемые результаты обучения
ПК-4 способностью анализировать и определять требования к дизайн-проекту и синтезировать набор возможных решений задачи или подходов к выполнению дизайн-проекта	
Знать	<ul style="list-style-type: none"> <li><input type="checkbox"/> определение понятий: дизайн-проект, анализ, синтез;</li> <li><input type="checkbox"/> основные требования к дизайн-проекту;</li> <li><input type="checkbox"/> основной набор возможных решений задачи или подходов к выполнению дизайн-проекта.</li> <li><input type="checkbox"/> основные правила (этапы) выполнения дизайн-проекта ;</li> <li><input type="checkbox"/> методы и приемы конструирования.</li> </ul>
Уметь	<ul style="list-style-type: none"> <li><input type="checkbox"/> анализировать и определять требования к дизайн-проекту и синтезировать подходы к решению задач в выполнении дизайн-проекта.</li> <li><input type="checkbox"/> приобретать знания в области дизайн-проектирования;</li> <li><input type="checkbox"/> выделять основной набор возможных решений задачи или подходов к выполнению дизайн-проекта, применяя их на практике;</li> <li><input type="checkbox"/> синтезировать набор возможных решений задачи или подходов к выполнению дизайн-проекта в практической деятельности</li> <li><input type="checkbox"/> корректно выражать и аргументированно обосновывать решения задач проектной деятельности</li> </ul>
Владеть	<ul style="list-style-type: none"> <li><input type="checkbox"/> умениями аналитических и синтетических решений поставленных задач на практике</li> <li><input type="checkbox"/> умением определять порядок выполнения работ в дизайн-проекте.</li> <li><input type="checkbox"/> умением проектной работы;</li> <li><input type="checkbox"/> способами демонстрации умения анализировать ситуацию при выполнении поставленных задач;</li> <li><input type="checkbox"/> основными методами решения задач в области дизайн-проектирования;</li> <li><input type="checkbox"/> способами совершенствования профессиональных знаний и умений путем использования возможностей информационной среды.</li> </ul>
ПК-5 способностью конструировать предметы, товары, промышленные образцы, коллекции, комплексы, сооружения, объекты, в том числе для создания доступной среды	

Знать	<input type="checkbox"/> методы и приемы конструирования; <input type="checkbox"/> основы конструирования (этапы) предметов, товаров, промышленных образцов, коллекций, комплексов, сооружений, объектов, в том числе для создания доступной среды; <input type="checkbox"/> понятия: конструирование, моделирование, доступная среда; <input type="checkbox"/> основные требования к конструированию предметов, товаров, промышленных образцов, коллекций, комплексов, сооружений, объектов, в том числе для создания доступной среды
Уметь	<input type="checkbox"/> конструировать предметы, товары, промышленные образцы, коллекции, комплексы, сооружения, объекты для создания доступной среды
Владеть	<input type="checkbox"/> методами и техникой конструирования; <input type="checkbox"/> основными приемами конструирования предметов, товаров, промышленных образцов, коллекций, комплексов, сооружений, объектов для создания доступной среды в профессиональной области.
ОПК-4 способностью применять современную шрифтовую культуру и компьютерные технологии, применяемые в дизайн-проектировании	
Знать	<input type="checkbox"/> применение современной шрифтовой культуры и компьютерных технологий в проектировании; <input type="checkbox"/> основные термины и понятие шрифтовой культуры
Уметь	<input type="checkbox"/> применять современную шрифтовую культуру и компьютерные технологии в дизайн-проектировании
Владеть	<input type="checkbox"/> методами современной шрифтовой культуры; <input type="checkbox"/> компьютерными технологиями в дизайн-проектировании графической продукции; <input type="checkbox"/> навыком работы в графических программах

#### 4. Структура, объём и содержание дисциплины (модуля)

Общая трудоемкость дисциплины составляет 3 зачетных единиц 108 акад. часов, в том числе:

- контактная работа – 4,4 акад. часов;
- аудиторная – 4 акад. часов;
- внеаудиторная – 0,4 акад. часов
- самостоятельная работа – 99,7 акад. часов;

– подготовка к зачёту – 3,9 акад. часа

Форма аттестации - зачет

Раздел/ тема дисциплины	Курс	Аудиторная контактная работа (в акад. часах)			Самостоятельная работа студента	Вид самостоятельной работы	Форма текущего контроля успеваемости и промежуточной аттестации	Код компетенции
		Лек.	лаб. зан.	практ. зан.				
1. 1. Раздел Основные сведения о конструировании и моделировании в графическом дизайне.								
1.1 Введение. Исторический обзор. Средства художественного конструирования.	3	0,25		0,25	4	Самостоятельное изучение учебной и научно литературы Работа с электронными библиотеками	устный опрос	ПК-4, ПК-5, ОПК-4
1.2 Материалы и инструменты. Конструирование простейших объектов графического дизайна(визитки, календари и т.д.)		0,25		0,25	1	Самостоятельное изучение учебной и научно литературы Работа с электронными библиотеками Работа с материалами и инструментами	семинар	ПК-4, ПК-5, ОПК-4
Итого по разделу		0,5		0,5	5			
2. 2. Раздел Методы и приемы моделирования и конструирования из картона. Конструирование и моделирование упаковки в графическом дизайне								
2.1 Общие сведения упаковки. Виды и классификация тары, как упаковки.	3	0,15		0,25	6	выполнение практической работы	ПР	ПК-4, ПК-5, ОПК-4
2.2 Этапы построения разверток для бумажной упаковки		0,15		0,25	6	выполнение практической работы	ПР	ПК-4, ПК-5, ОПК-4

2.3 Комбинированный методы проектирования		0,15		0,25	6	выполнение практической работы	ПР	ПК-4, ПК-5, ОПК-4
Итого по разделу		0,45		0,75	18			
3. 3. Раздел Практическое конструирование и моделирование в графическом дизайне								
3.1 Некоторые исторические сведения о конструировании масок.	3	0,25		0,25	4	Самостоятельное изучение учебной и научно литературы Работа с электронными библиотеками	практическая работа	ПК-4, ПК-5, ОПК-4
3.2 Технология и этапы моделирования и конструирования масок. Конструирование и моделирование своего изделия (опытного образца)		0,5		0,25	40	Описание (разработка) алгоритма Разработка проекта в опорой на концептуальные основы	практическая работа	ПК-4, ПК-5, ОПК-4
3.3 Необходимые материалы для декорирования масок		0,3		0,25	32,7	Выполнение практической работы (модели упаковки из картона)	устный опрос	ПК-4, ПК-5, ОПК-4
Итого по разделу		1,05		0,75	76,7			
Итого за семестр		2		2	99,7		зачёт	
Итого по дисциплине		2		2	99,7		зачет	ПК-4,ПК-5,ОПК-4

## 5 Образовательные технологии

1. Традиционные образовательные технологии ориентируются на организацию образовательного процесса, предполагающую прямую трансляцию знаний от преподавателя к студенту (преимущественно на основе объяснительно-иллюстративных методов обучения). Учебная деятельность студента носит в таких условиях, как правило, репродуктивный характер

Формы учебных занятий с использованием традиционных технологий:

Семинар – беседа преподавателя и студентов, обсуждение заранее подготовленных сообщений по каждому вопросу плана занятия с единым для всех перечнем рекомендуемой обязательной и дополнительной литературы.

Практическое занятие, посвященное освоению конкретных умений и навыков по предложенному алгоритму.

2. Технологии проблемного обучения – организация образовательного процесса, которая предполагает постановку проблемных вопросов, создание учебных проблемных ситуаций для стимулирования активной познавательной деятельности студентов.

Формы учебных занятий с использованием технологий проблемного обучения:

Практическое занятие в форме практикума – организация учебной работы, направленная на решение комплексной учебно-познавательной задачи, требующей от студента применения как научно-теоретических знаний, так и практических навыков.

4. Технологии проектного обучения – организация образовательного процесса в соответствии с алгоритмом поэтапного решения проблемной задачи или выполнения учебного задания. Проект предполагает совместную учебно-познавательную деятельность группы студентов, направленную на выработку концепции, установление целей и задач, формулировку ожидаемых результатов, определение принципов и методик решения поставленных задач, планирование хода работы, поиск доступных и оптимальных ресурсов, поэтапную реализацию плана работы, презентацию результатов работы, их осмысление и рефлексию.

Основные типы проектов:

Творческий проект, как правило, не имеет детально проработанной структуры; учебно-познавательная деятельность студентов осуществляется в рамках рамочного задания, подчиняясь логике и интересам участников проекта, жанру конечного результата.

5. Интерактивные технологии – организация образовательного процесса, которая предполагает активное и нелинейное взаимодействие всех участников, достижение на этой основе лично значимого для них образовательного результата. Наряду со специализированными технологиями такого рода принцип интерактивности прослеживается в большинстве современных образовательных технологий. Интерактивность подразумевает субъект-субъектные отношения в ходе образовательного процесса и, как следствие, формирование саморазвивающейся информационно-ресурсной среды.

Формы учебных занятий с использованием специализированных интерактивных технологий:

Семинар-дискуссия – коллективное обсуждение какого-либо спорного вопроса, проблемы, выявление мнений в группе (межгрупповой диалог, дискуссия как спор-диалог).

6. Информационно-коммуникационные образовательные технологии – организация образовательного процесса, основанная на применении специализированных программных сред и технических средств работы с информацией.

Формы учебных занятий с использованием информационно-коммуникационных технологий:

Практическое занятие в форме презентации – представление результатов



проектной или исследовательской деятельности с использованием специализированных программных сред.

### **6 Учебно-методическое обеспечение самостоятельной работы обучающихся**

Представлено в приложении 1.

### **7 Оценочные средства для проведения промежуточной аттестации**

Представлены в приложении 2.

### **8 Учебно-методическое и информационное обеспечение дисциплины (модуля)**

#### **а) Основная литература:**

1. Жданова, Н.С. Проектно-графическое моделирование в дизайне: теория и практика. Монография. /Н.С. Жданова. – Магнитогорск: МГТУ, 2016 – 151 с.

2. Жданова, Н.С. Основы дизайна и проектно-графического моделирования: учебное пособие. [Электронный ресурс] М.: ЭБС «Лань», 2017 - 196 с. Режим доступа: <https://e.lanbook.com/book/97117>

3. Антоненко, Ю.С. Стилеобразование в дизайне [Электронный ресурс]: Учебно-методическое пособие/ Ю.С. Антоненко. - Магнитогорск: ФГУП НТЦ «Информрегистр», 2017. № гос.рег. 0321701959.

4. Коротева, Л.И., Яскин, А.П. Основы художественного конструирования [Элек-тронный ресурс] : учебник – М.: ИНФРА-М, 2011. – 304 с.- Режим доступа : <http://znanium.com/bookread/php?book=229442>.-Загл. с экрана. –ISBN 978-5-16-005016

5. Тонковид, С.Б. Проектная графика и макетирование [Электронный ресурс]: Учеб-ное пособие для студентов специальности 072500 «Дизайн» / С.Б. Тонковид. – Режим доступа: <http://eLibrary.ru>. – Загл. с экрана. ISBN: 978-5-88247-535-1

#### **б) Дополнительная литература:**

1. Жданова, Н. С. Основы дизайна и проектно-графического моделирования [Текст]: учебно-методическое пособие [для вузов] / Н. С. Жданова; МаГУ; [рецензент М. В. Соколов]. - Магнитогорск: [Изд-во МаГУ], 2013. - 189 с.: ил. - Библиогр.: с. 169-170.

2. Калмыкова, Н.В., Макарова И.А. Макетирование из бумаги и картона. – М.: Книж-ный дом “Университет”, 2000.

3. Степанов, А.В. и др. Объемно-пространственная композиция: Учеб. для вузов. – М.: изд-во «Архитектура-С», 2004.

4. Устин, В.Б. Композиция в дизайне. Методические основы композиционно-художественного формообразования в дизайнерском творчестве: учебное пособие. – М.: АСТ: Астрель, 2006 г.

#### **в) Методические указания:**

1. Методические рекомендации по выполнению семинаров, практических заданий и комплексных работ представлены в приложении 1.

#### **г) Программное обеспечение и Интернет-ресурсы:**

##### **Программное обеспечение**

Наименование ПО	№ договора	Срок действия лицензии
-----------------	------------	------------------------

MS Windows 7 Professional(для классов)	Д-1227-18 от 08.10.2018	11.10.2021
MS Windows 7 Professional (для классов)	Д-757-17 от 27.06.2017	27.07.2018
MS Office 2007 Professional	№ 135 от 17.09.2007	бессрочно
Kaspersky Endpoint Security для бизнеса-Стандартный	Д-300-18 от 21.03.2018	28.01.2020
7Zip	свободно распространяемое	бессрочно
Adobe Photoshop CS 5 Academic Edition	К-113-11 от 11.04.2011	бессрочно
CorelDraw X3 Academic Edition	№144 от 21.09.2007	бессрочно
CorelDraw X4 Academic Edition	К-92-08 от 25.07.2008	бессрочно
CorelDraw X5 Academic Edition	К-615-11 от 12.12.2011	бессрочно
CorelDraw 2017 Academic Edition	Д-504-18 от 25.04.2018	бессрочно

#### **Профессиональные базы данных и информационные справочные системы**

Название курса	Ссылка
Международная справочная система «Полпред» polpred.com отрасль «Образование, наука»	URL: <a href="http://education.polpred.com/">http://education.polpred.com/</a>
Информационная система - Единое окно доступа к информационным ресурсам	URL: <a href="http://window.edu.ru/">http://window.edu.ru/</a>
Поисковая система Академия Google (Google Scholar)	URL: <a href="https://scholar.google.ru/">https://scholar.google.ru/</a>
Национальная информационно-аналитическая система – Российский индекс научного цитирования (РИНЦ)	URL: <a href="https://elibrary.ru/project_risc.asp">https://elibrary.ru/project_risc.asp</a>

#### **9 Материально-техническое обеспечение дисциплины (модуля)**

Материально-техническое обеспечение дисциплины включает:

Специально оборудованная аудитория для проведения обучения с применением дистанционных технологий

**Методические рекомендации к выполнению практических заданий, семинаров и комплексных проектных работ.**

**Проектная работа 1.** Выполнить упаковку с использованием метода пазов.

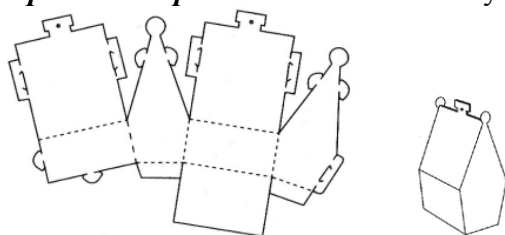

**Проектная работа 2.** Выполнить упаковку с использованием метода сгибов.

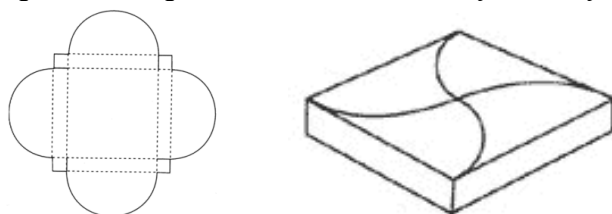

**Проектная работа 3.** Выполнить упаковку с использованием комбинированного метода.

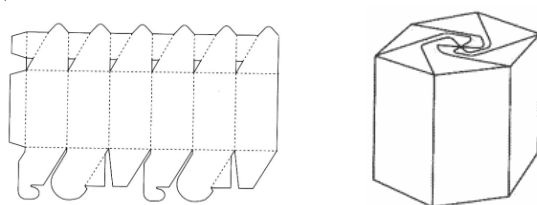

**Приемы моделирования упаковки из картона** приведены нами ниже на рис.1, далее в таблице 1, дано описание этапов выполнения практических заданий. Студенты выполняют следующие развертку упаковки по выбору:

### ВИДЫ УПАКОВОК ИЗ КАРТОНА И ИХ РАЗВЕРТКИ

#### Коробочный вид

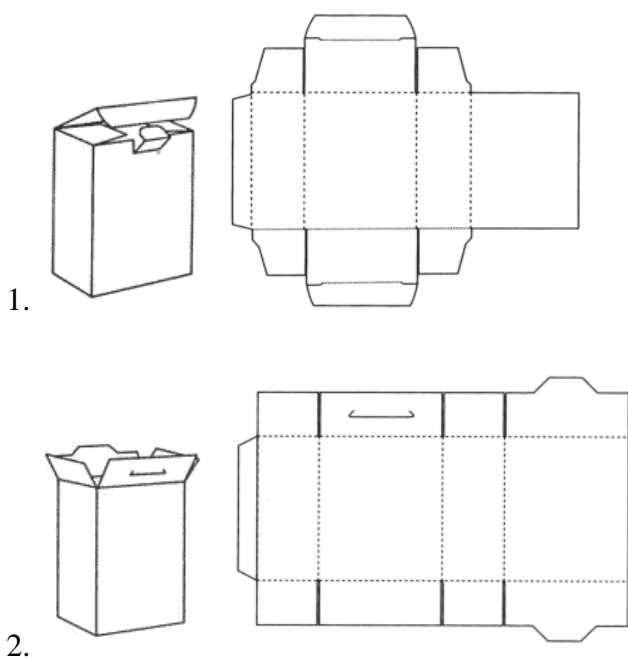

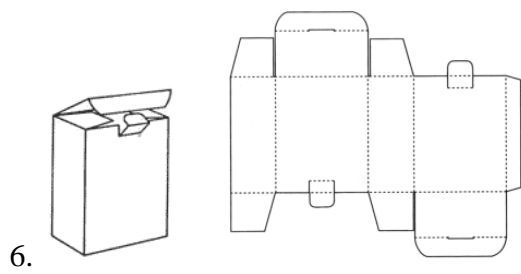
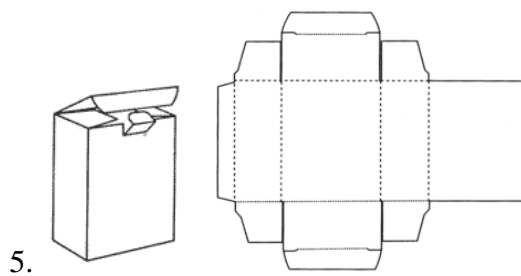
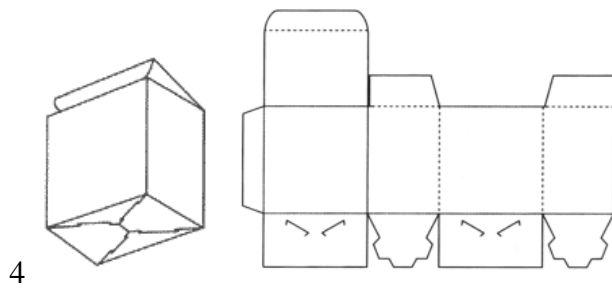
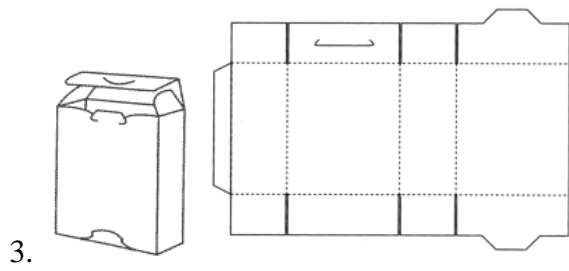

**стерильная упаковка**

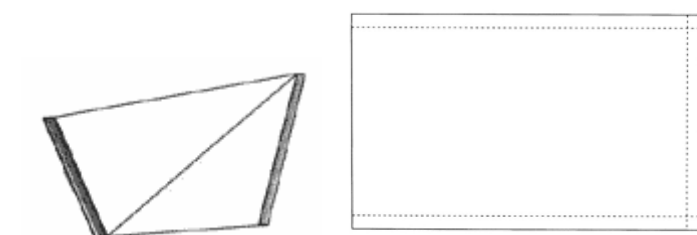
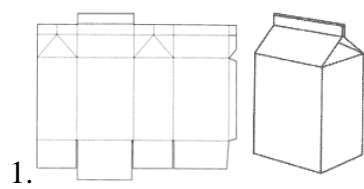

2.

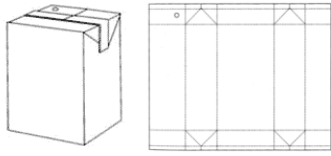

3.

### Коробки с доньшком и крышкой

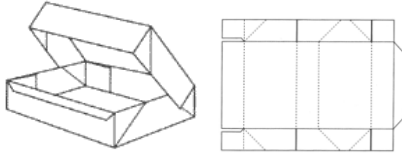

1.

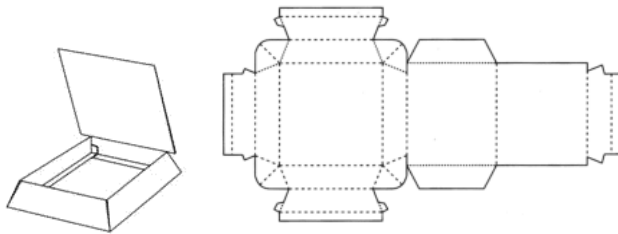

2.

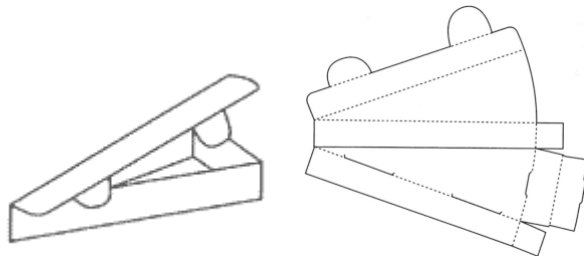

### Поддоны и лотки

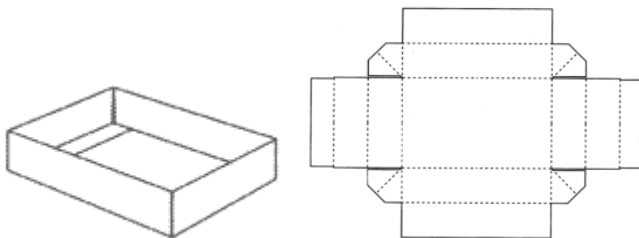

1.

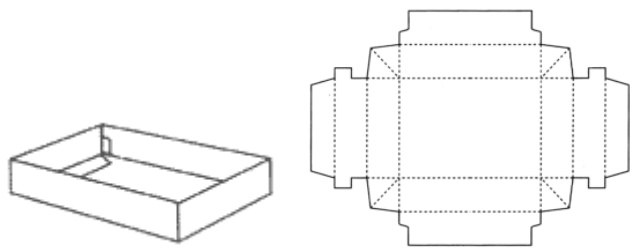

2.

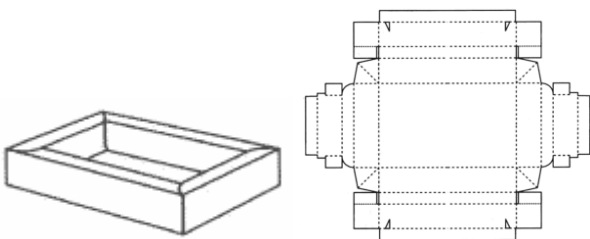

3.

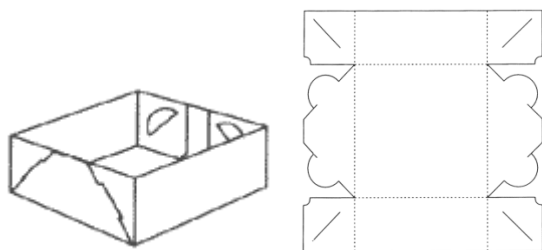

4.

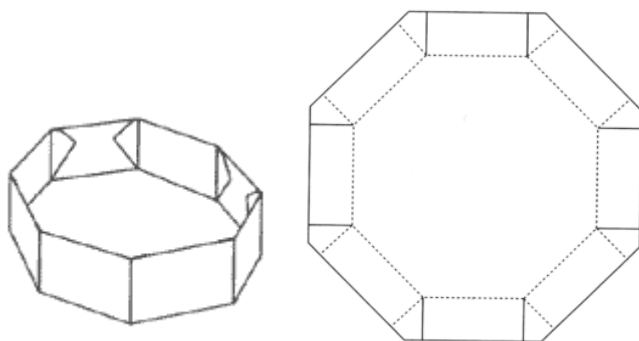

5.

**Рукава**

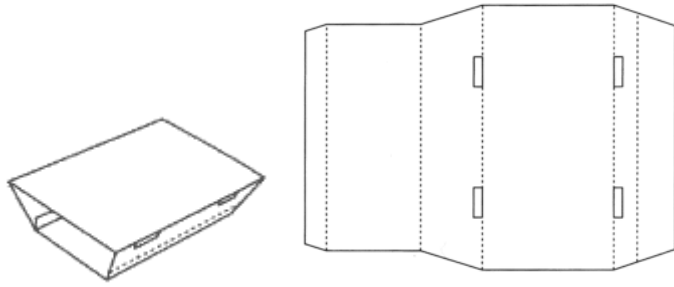

1.

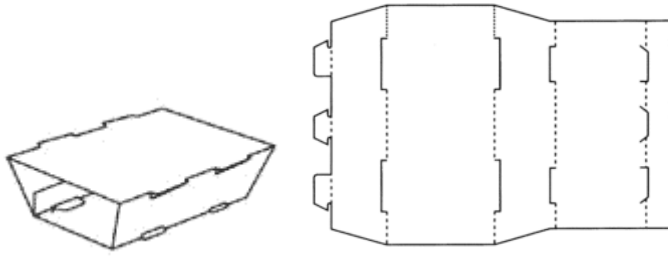

2.

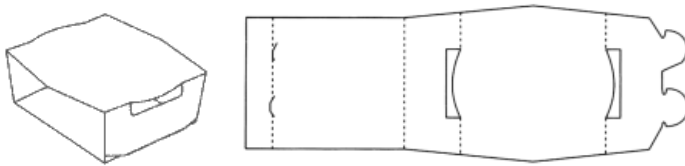

3.

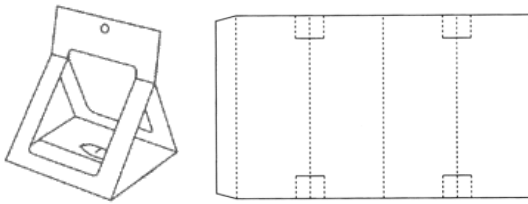

4.

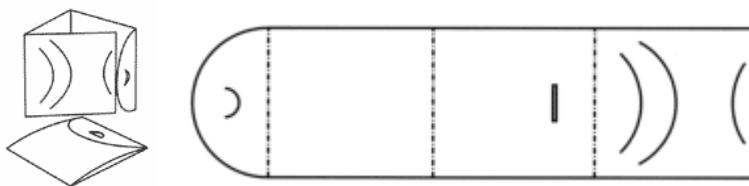

5.

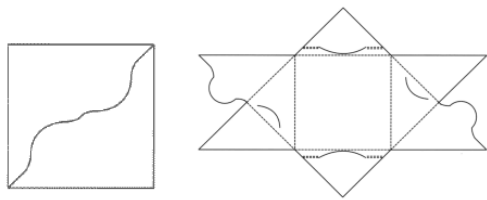

## Папки и обертки

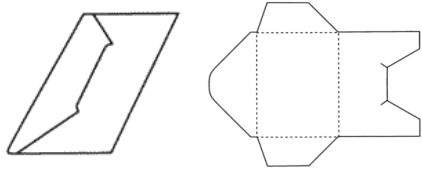

1.

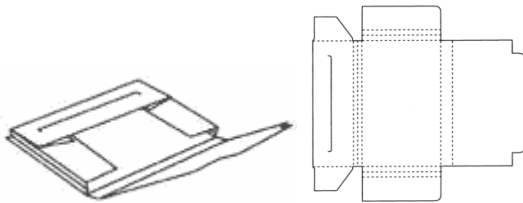

2.

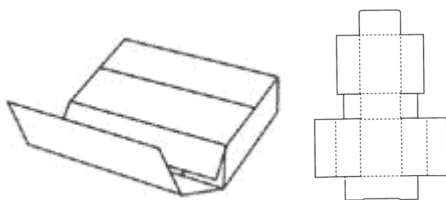

3.

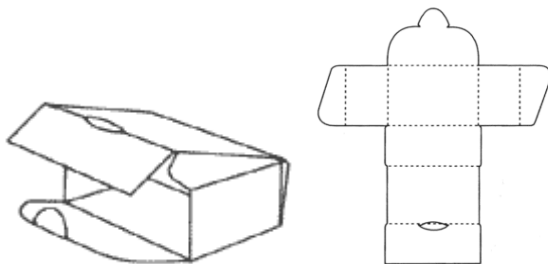

4.



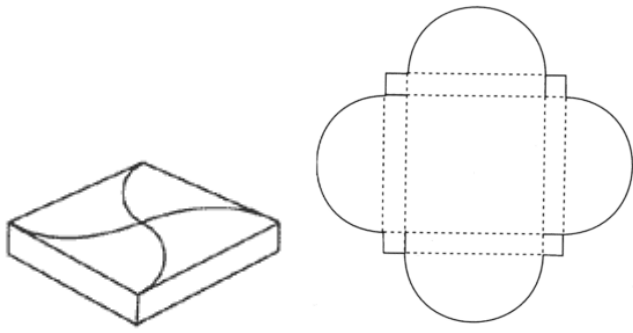

5.

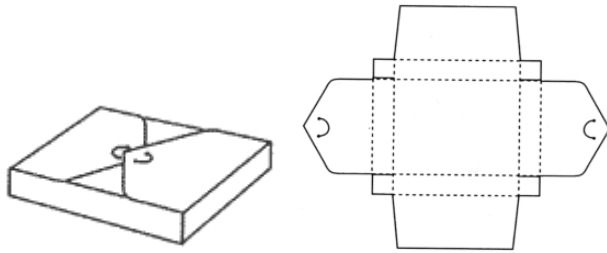

6.

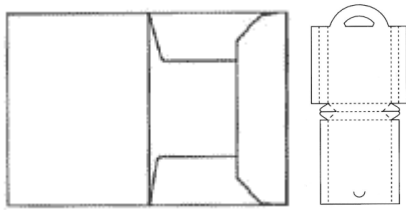

7.

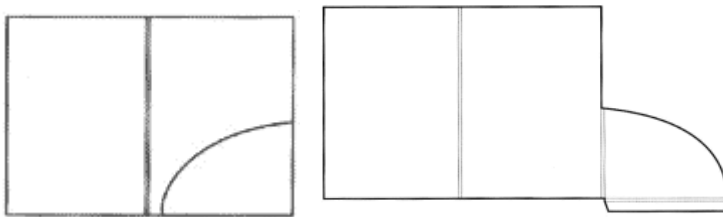

8.

### Сумки и пакеты

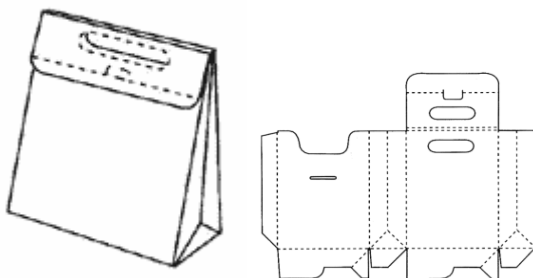

1.

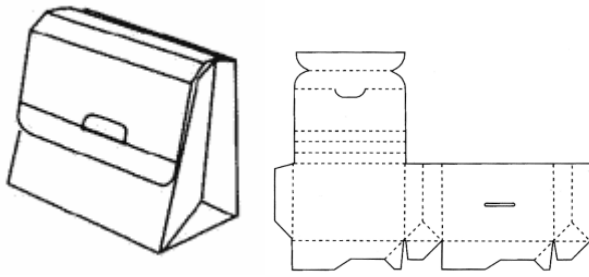

2.

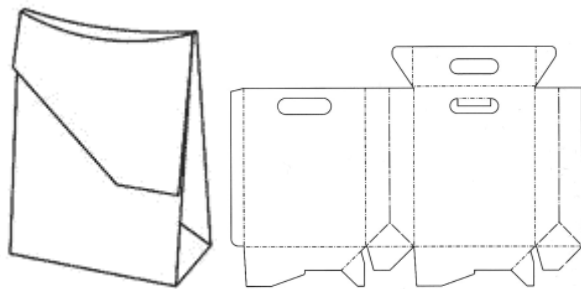

3.

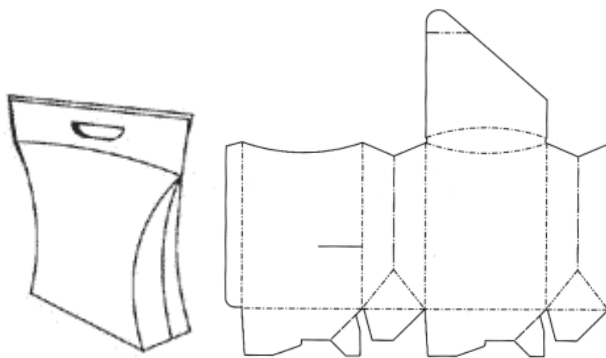

### Поддоны и лотки

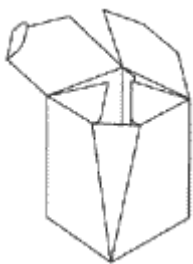

1.

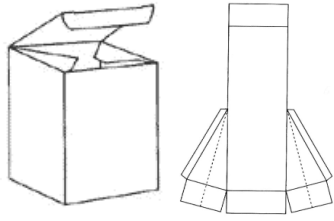

2.

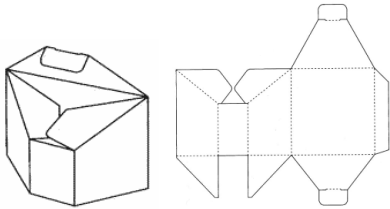

3.

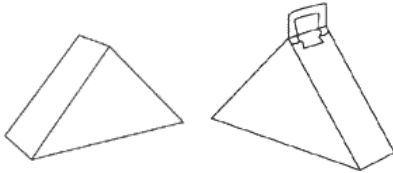

4

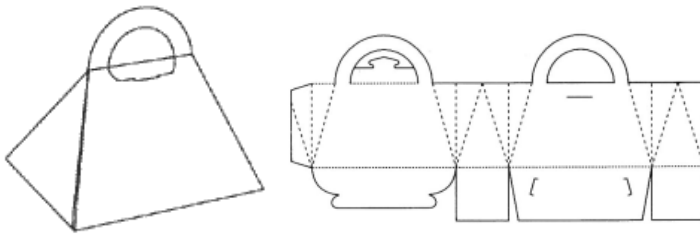

5.

### Коробки необычной формы

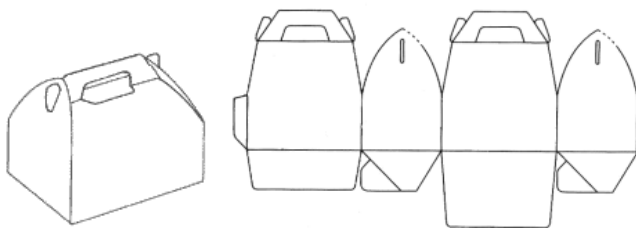

1.

2

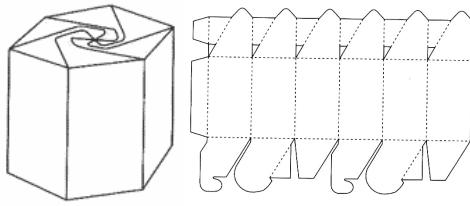

3.

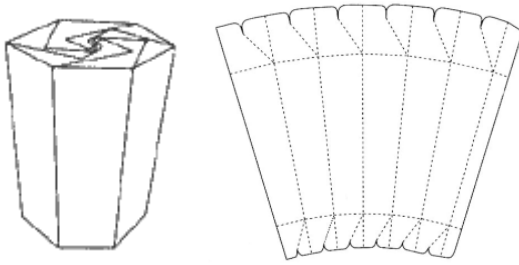

4.

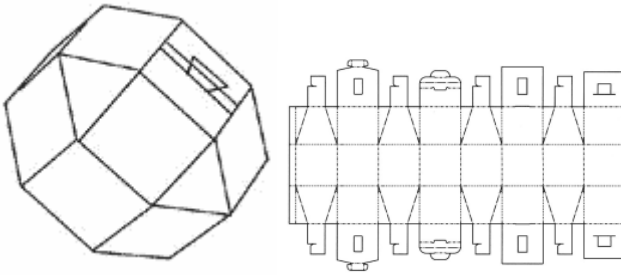

6.

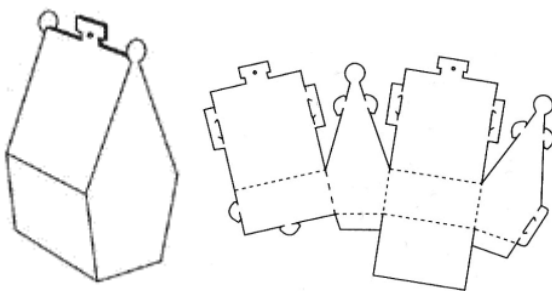

7.

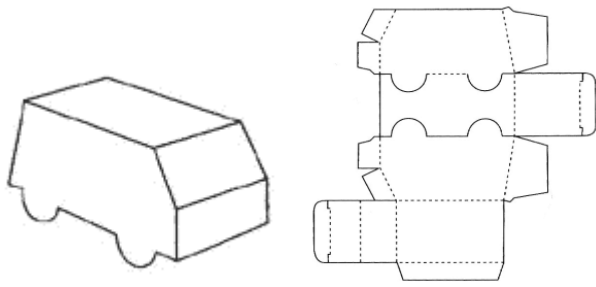

8.

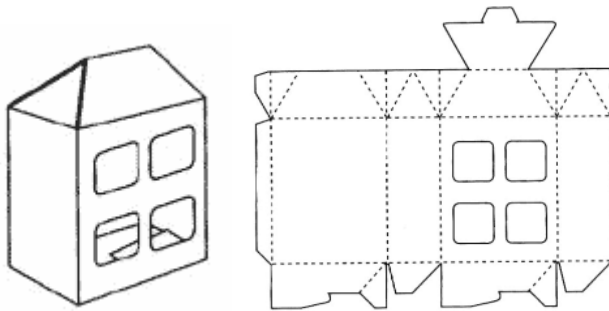

9.

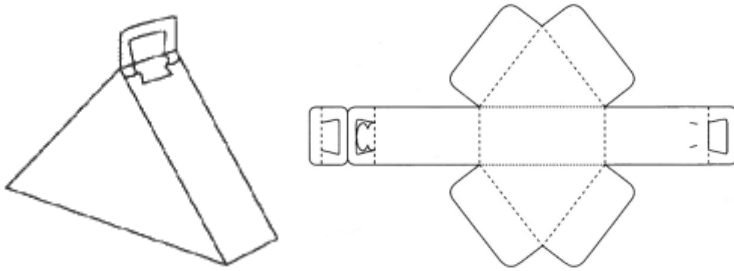

10.

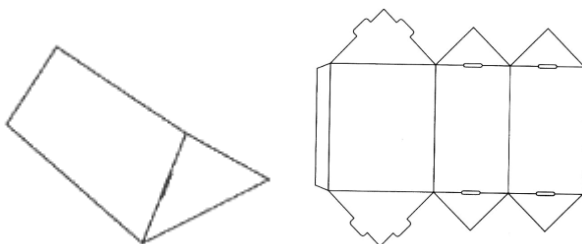

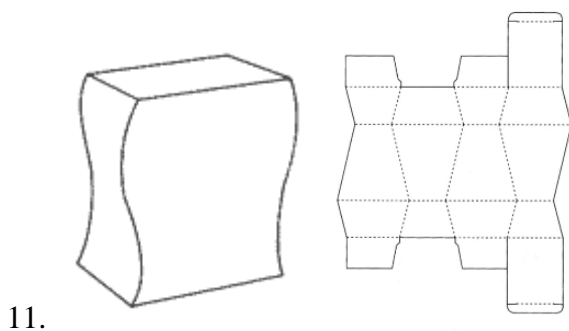

### Этапы выполнения практических работ с 1-3, таблица 1

Таблица 1

№	Материалы и инструменты	Метод	Этапы выполнения задания
1	Картон, резак, орг. стекло, готовальня, линейки, простые карандаши, клей, бумага ГОСЗнак, графические цветные материалы.	Пазов	<ol style="list-style-type: none"> <li>1. Выполнить эскиз проекта.</li> <li>2. Сделать необходимое количество форм (выкройек-заготовок).</li> <li>3. Выполнить формы из картона.</li> <li>4. Собрать изделие (макет), вставив формы в пазы.</li> </ol>
2	Картон, резак, орг. стекло, готовальня, линейки, простые карандаши, клей, бумага ГОСЗнак, графические цветные материалы.	Сгибов	<ol style="list-style-type: none"> <li>1. Выполнить эскиз проекта.</li> <li>2. Сделать необходимое количество форм (выкройек-заготовок).</li> <li>3. Выполнить формы из картона.</li> <li>4. Собрать изделие (макет), склеив формы.</li> </ol>
3	Картон, резак, орг. стекло, готовальня, линейки, простые карандаши, клей, бумага ГОСЗнак, графические цветные материалы.	Комбинированный	<ol style="list-style-type: none"> <li>1. Выполнить эскиз проекта.</li> <li>2. Сделать необходимое количество форм (выкройек-заготовок).</li> <li>3. Выполнить формы из картона.</li> <li>4. Собрать изделие (макет), вставив формы в пазы, выполнив сгибы.</li> </ol>

Студенту необходимо выполнить задания для ознакомления с методами конструирования и моделирования на примере упаковки из картона. Самостоятельно разработать эскиз проекта и воплотить его в материале. Каждое задание цвете, оформляется, подписывается и сдается в поставленный срок.

#### **Векторные развертки упаковок**

Весь графический материал в данном разделе представлен для ознакомительных целей. Источником большинства разверток является книга «Упаковка. Все об упаковке» ИД «Тигра», 2001 г.

*Коробка с реверсной заправкой торцов*

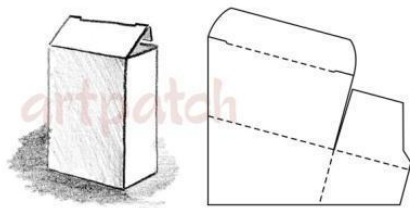

*Коробка с прямой заправкой торцов*

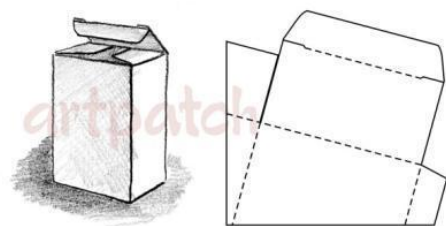

*Щелевой замок с вырезом на клапане*

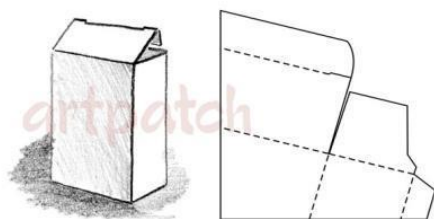

*Торец с полным перекрытием клапанов*

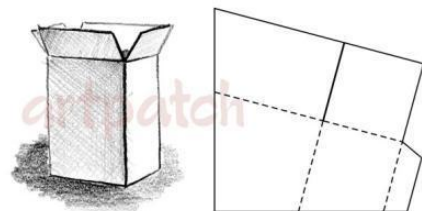

*Торец со скошенным перекрытием клапанов*

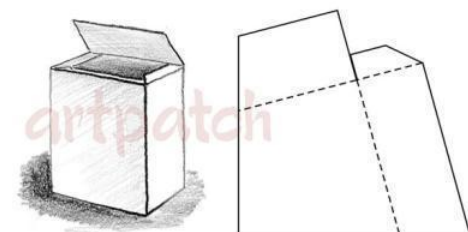

*Торец с экономным перекрытием клапанов*

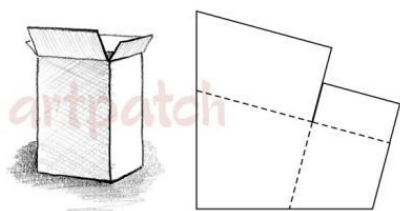

*Лепестковый замок с частичным перекрытием клапанов*

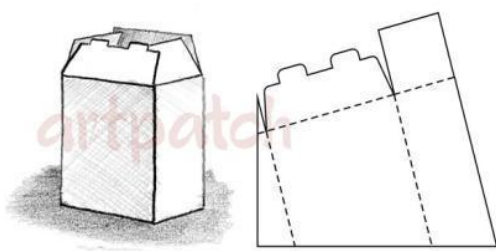

*Замок на лапке с язычком*

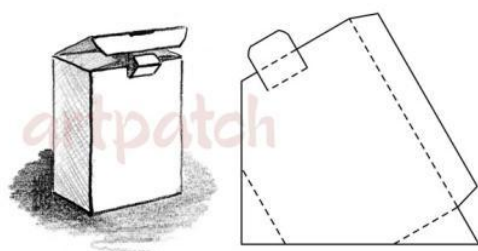

*Щелевой замок и замок на лапке*

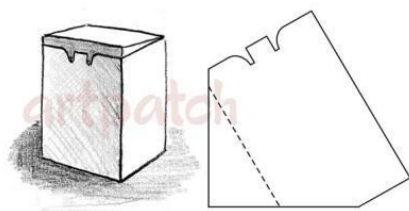

*Складывающиеся клином поддерживающие клапаны и замок с язычком*

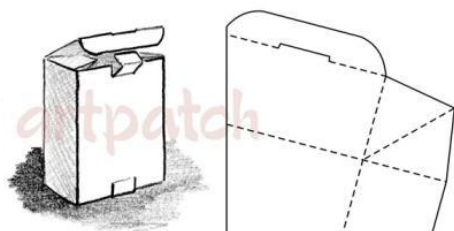



***Торец с почтовым якорным замком***

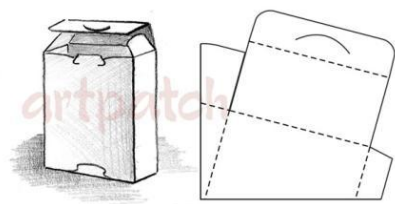

***Верхний клапан с ушком частично перекрывает нижний***

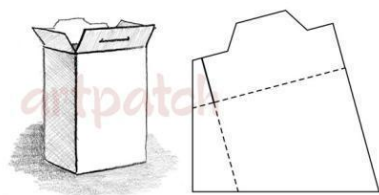

***Коробка с пятой панелью для подвешивания***

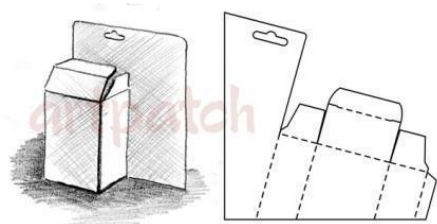

***Клапан-панель для подвешивания коробки***

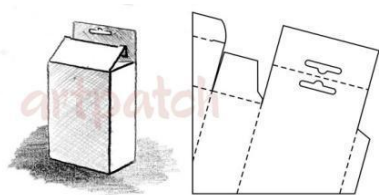

***Подарочная коробка с декоративным верхом***

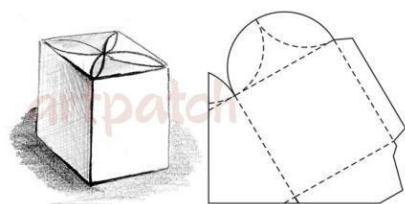

***Подарочная коробочка с гребешком и самоскладным дном***

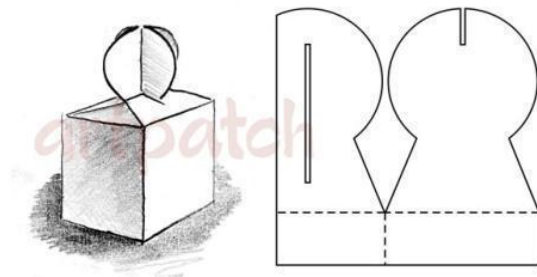

***Крышка с щелевым клапаном и самоскладным дном***

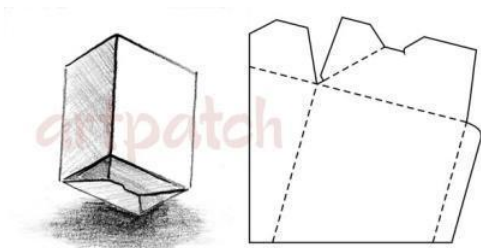

***Скошенная передняя панель, крышка раскрывающаяся на петлях***

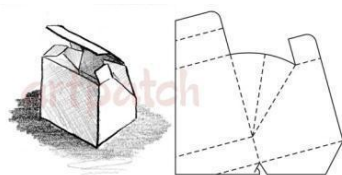

***Крышка с гранью наверху***

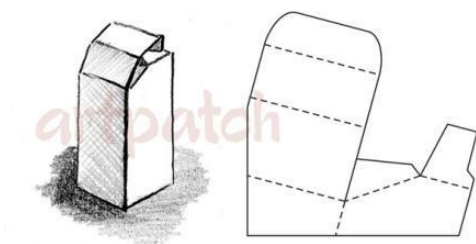

***Крышка со вставным клапаном и разрывным якорным замком, самоскладное дно***

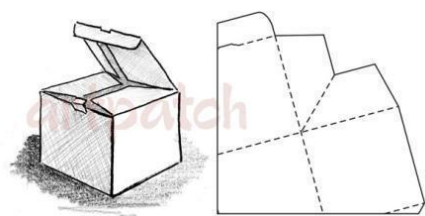

*Кубическая коробочка со сжимающимся складным верхом*

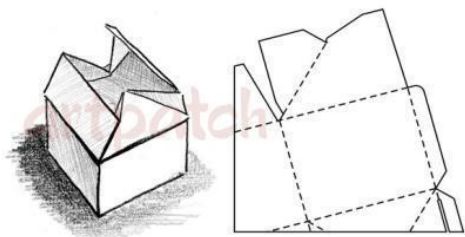

*Водонепроницаемый конический контейнер*

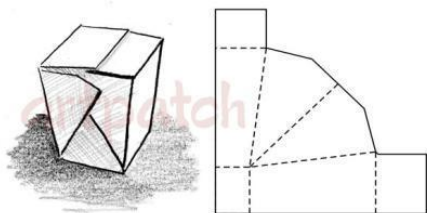

*Двойной картонный сейф 1*

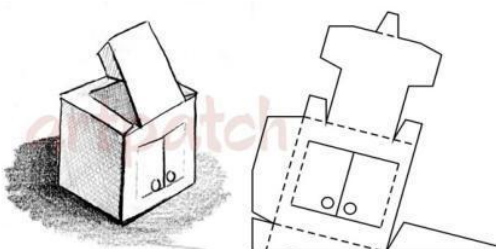

*Двойной картонный сейф 2*

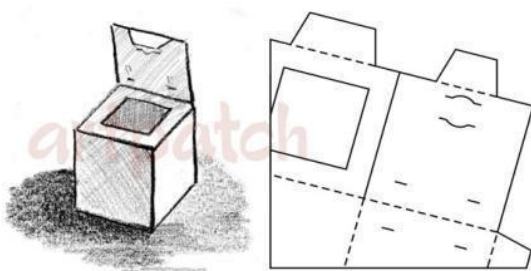

*Коробка с полностью перекрывающимися клапанами*

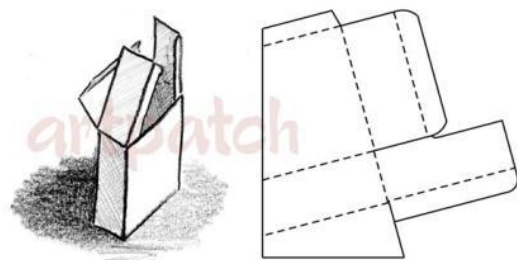

***Шестигранная коробка для сладостей***

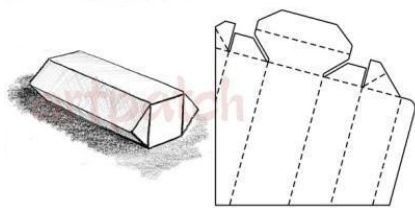

***Восьмигранная коробка для пиццы***

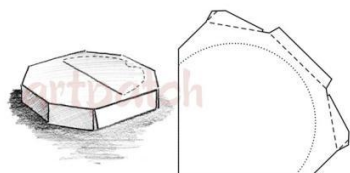

***Складная коробка с крышкой***

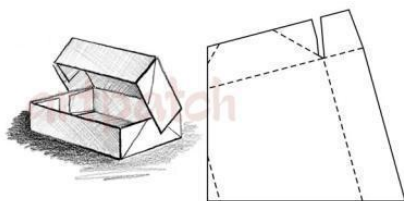

***Трапецевидная складная коробка с пустотелыми стенками и сцепными замками***

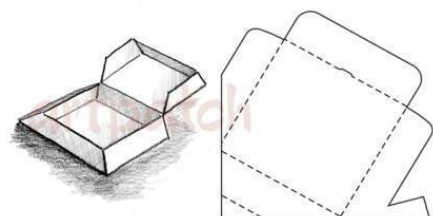

***Коробка с самоскладывающимися стенками***

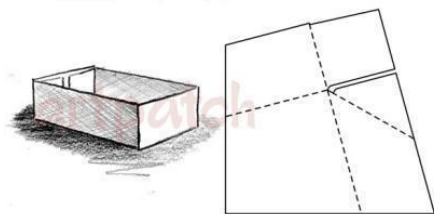

***Двухсоставная самозамыкающаяся коробка***

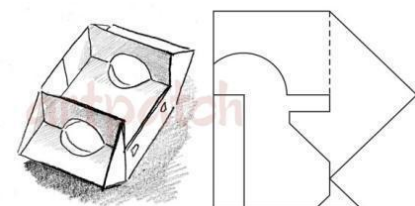

*Поддон с закреплением клапанов по краю*

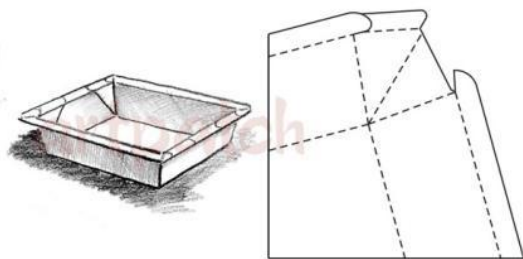

*Коробка для конфет (шоколадное яйцо)*

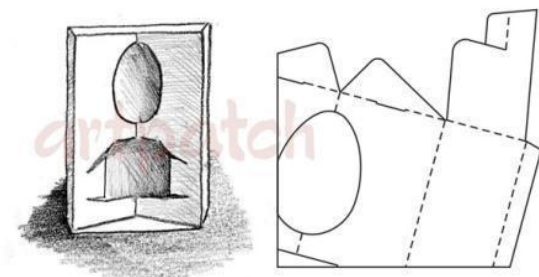

*Коробка для электрической лампочки*

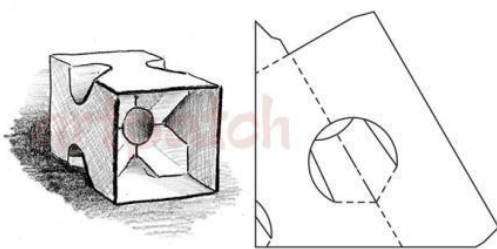

*Упаковка для компакт-дисков*

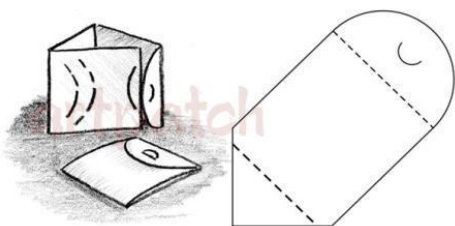

*Упаковка для компакт-дисков*

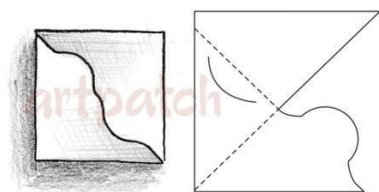

***Развертка сумки с запирающим низом***

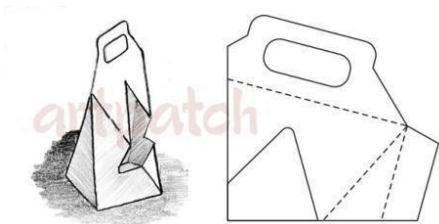

***Сумка со складками на боковинах***

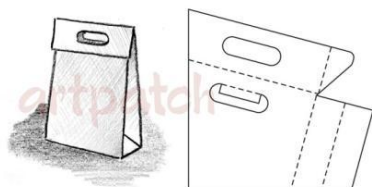

***Подарочная коробка с выдавливаемой или открываемой крышкой***

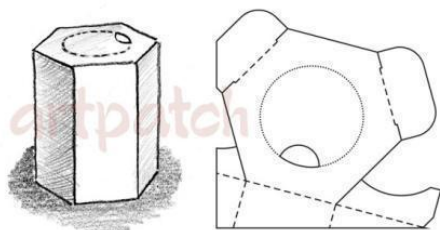

***Секционные составные коробки с подклеиваемой крышкой***

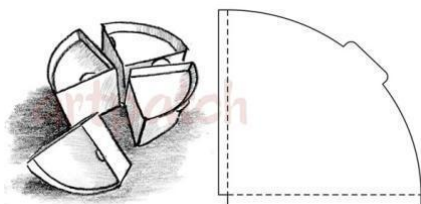

***Подставка для шести предметов***

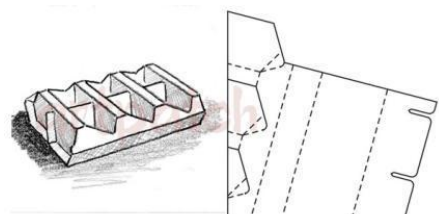

***Цельнокроеный ящик с перегородкой***

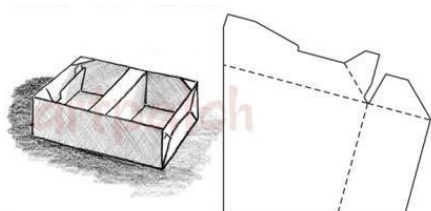

***Футляр для ролевых продуктов***

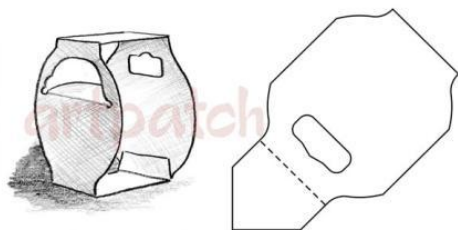

***Четырехугольная склеивающаяся коробка с прорезями***

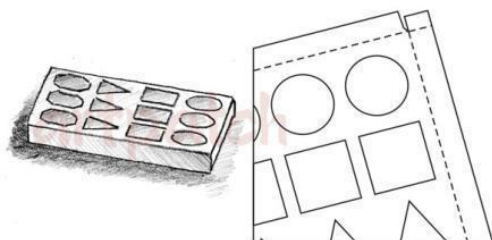

***Пакет-подушечка***

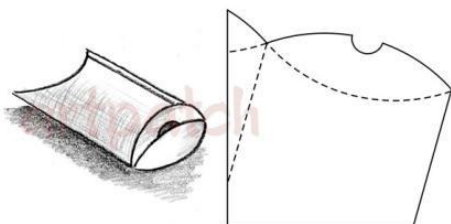

***Круглая коробка с оборками***

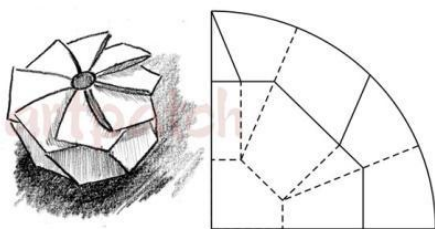

***Коробка-фантик закрытая с заломом торцов***

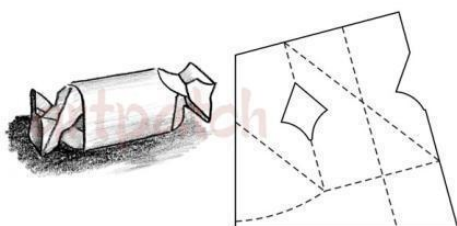



*Двенадцатиугольная коробка*

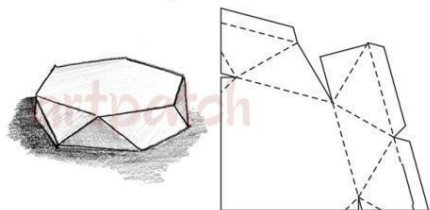

*Многосторонняя коробка с коническими стенками*

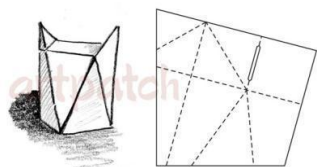

*Подарочная коробка расширяющаяся кверху с двускатной крышкой и ручкой*

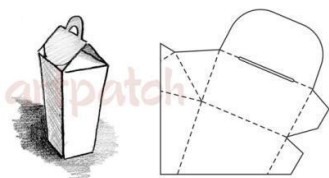

*Коробка с шестиугольным основанием и откидывающейся крышкой*

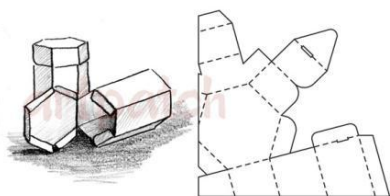

*Цельнокроеная развертка коробки для подарков*

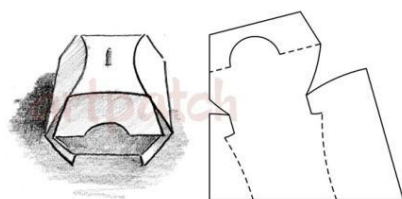

*Коробка в виде коровы (кошки, собаки и т.п. в зависимости от рисунка вставной головы и хвоста)*

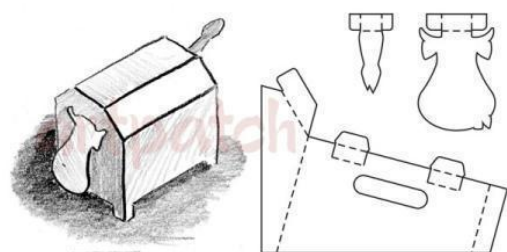



*Коробка с окошком*

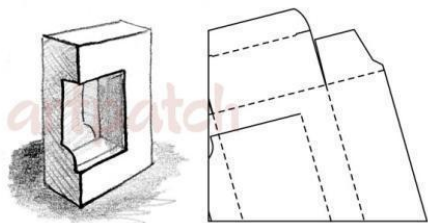

*Коробка с самоскладным дном и отверстием у основания*

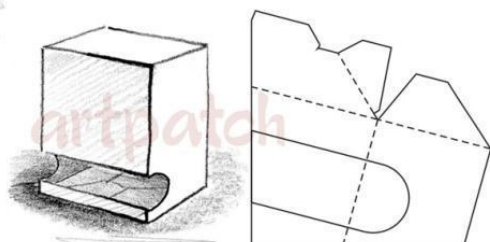

*Раздвигающаяся подвесная подставка для демонстрации товара с ушком*

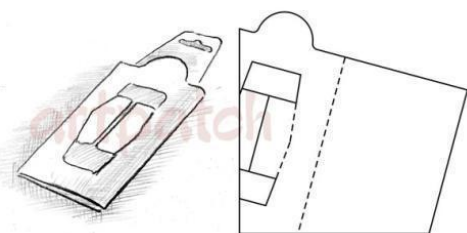

*Картонная подложка с кармашками для рекламы*

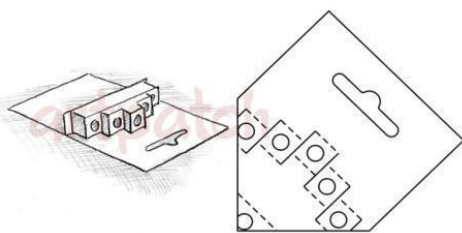

*Пирамидальная коробка*

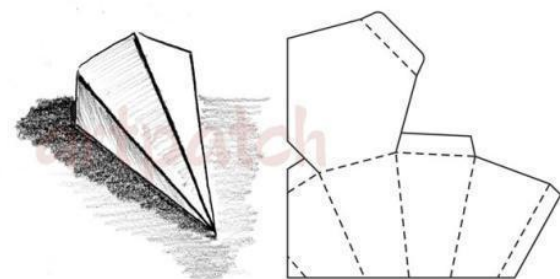

*Призмovidная сумка*

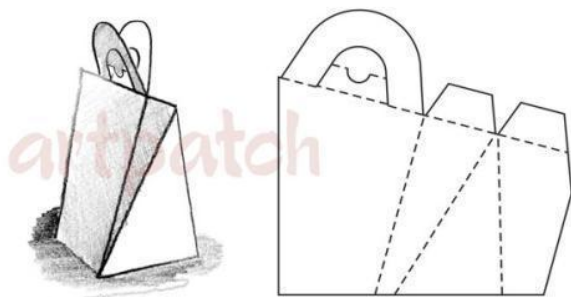

*Пирамидальная коробка в форме свечи*

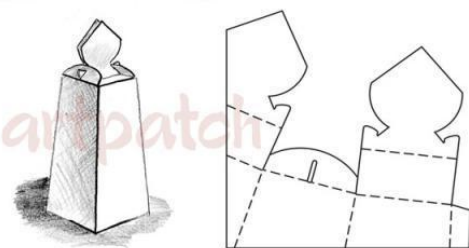

*Коробка в форме сундука с полукруглой крышкой*

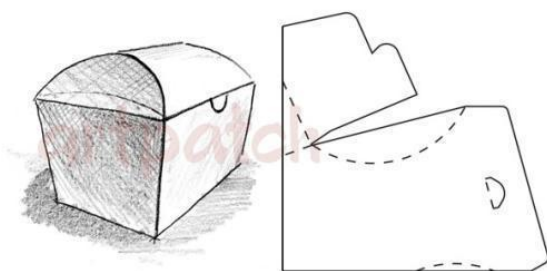

*Шестиугольная коробка*

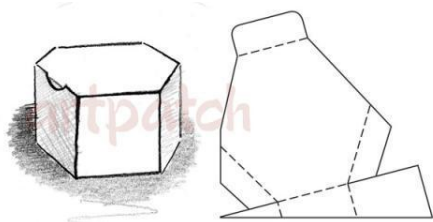

*Коробка в форме чемоданчика с ручками*

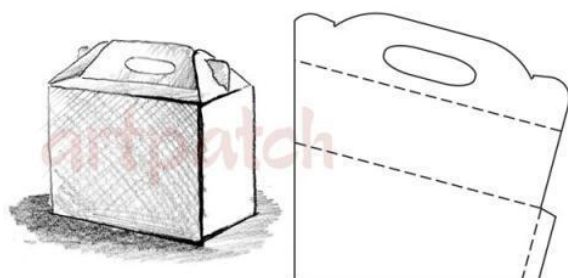

**Коробка для пиццы**

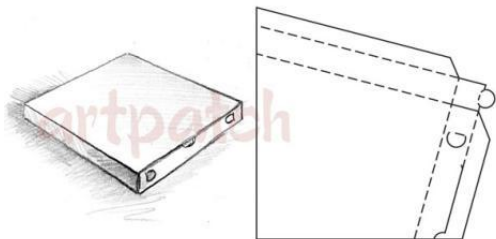

**Обувная коробка с крышкой**

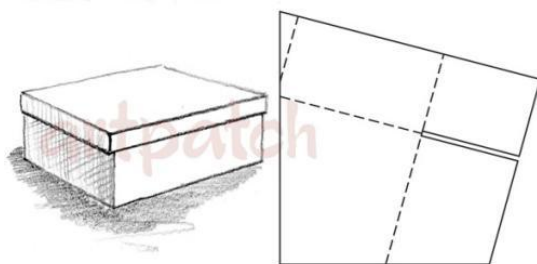

**Восьмиугольная коробка с ручкой**

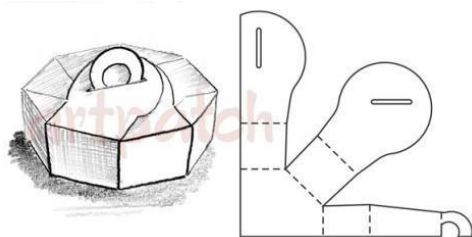

**Коробка для бутылки со скошенным верхом**

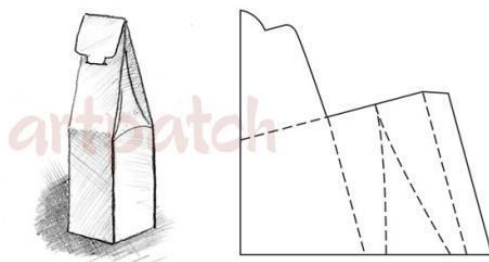

**Коробка в форме саквояжа с ручками**

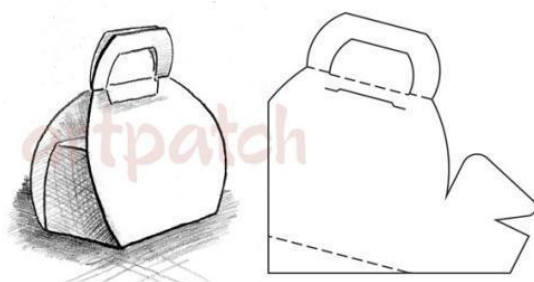

### Семинарские занятия.

Студенты выбирают тему для доклада. Доклад выполняется на 5-7 стр. формат А-4. Доклад сопровождается презентацией (15-20 слайдов).

1. Дайте определение понятию дизайн-проект.
2. Дайте определение понятиям моделирование и конструирование в дизайне.
3. Анализ и синтез в проектной деятельности.
4. Исторический обзор развития конструирования и моделирования в России.
5. Перечислите основные требования к дизайн-проекту.
6. Опишите этапы, задачи и подходы при выполнении дизайн-проекта (последовательность проектирования).
7. Определите роль конструирования и моделирования в проектной деятельности
8. Проектно-графическое моделирование как язык дизайна.
9. Перечислите программы для компьютерного моделирования.
10. Опишите проектно-графическое моделирование как деятельность: способ, процесс, результат.
11. Назовите средства и материалы в работе дизайнера.

### Задания на решение задач из профессиональной области (комплексные задания):

1. Конструирование и моделирование своего изделия (опытного образца). Алгоритм работы, этапы выполнения (презентация).
2. Выполнение своей модели (дизайн-проекта) мебели из картона.

Рисунок 1. Примеры упаковки

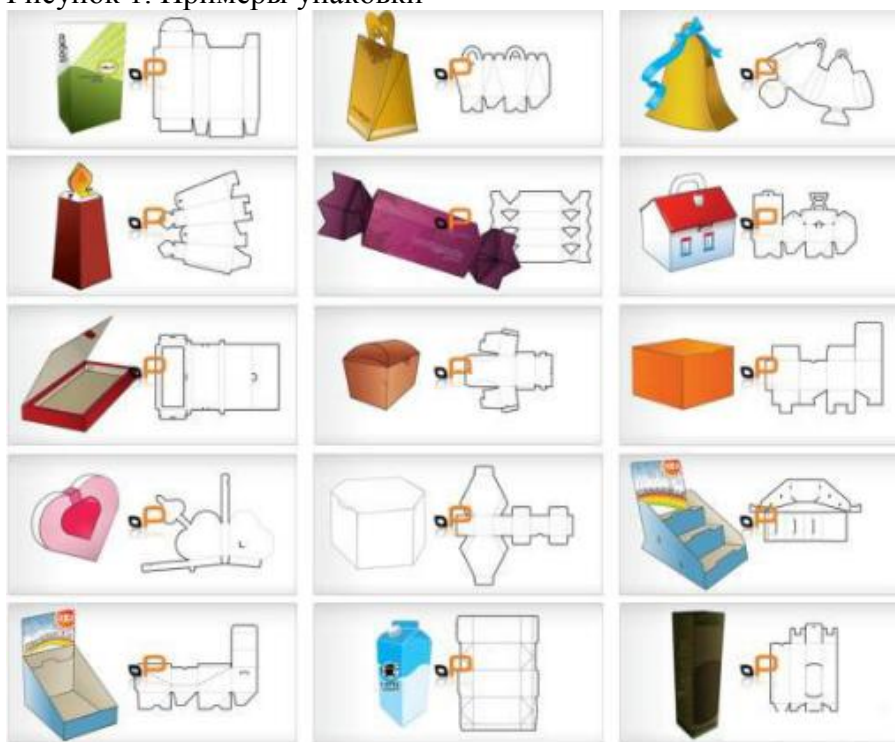

По дисциплине «Конструирование и моделирование» предусмотрена аудиторная и внеаудиторная самостоятельная работа обучающихся. Аудиторная самостоятельная работа студентов предполагает решение практических заданий, комплексных заданий на занятиях и работу с электронными библиотеками.

1. Раздел Моделирование и конструирование в дизайн-проектировании.

Самостоятельная работа: самостоятельное изучение учебной и научно литературы. Работа с электронными библиотеками.

**Перечень вопросов для самопроверки:**

1. Дайте определение понятию дизайн-проект.
2. Дайте определение понятиям моделирование и конструирование в дизайне.
3. Анализ и синтез в проектной деятельности.
4. Исторический обзор развития конструирования и моделирования в России.
5. Перечислите основные требования к дизайн-проекту.
6. Опишите этапы, задачи и подходы при выполнении дизайн-проекта (последовательность проектирования).
7. Определите роль конструирования и моделирования в проектной деятельности
8. Проектно-графическое моделирование как язык дизайна.
9. Перечислите программы для компьютерного моделирования.
10. Опишите проектно-графическое моделирование как деятельность: способ, процесс, результат.
11. Назовите средства и материалы, инструменты в работе дизайнера.

**Форма текущего контроля успеваемости:** устный опрос.

2. Раздел Методы и приемы моделирования и конструирования упаковки из картона.

**Форма текущего контроля успеваемости:** выполнение заданий.

**Задания (практические проектные работы):**

1. Метод пазов
2. Метод сгибов
3. Комбинированный метод

3. Раздел Технологии моделирования и конструирования

**Форма текущего контроля успеваемости:** семинар, выполнение комплексных заданий.

**Форма промежуточной аттестации:** зачет.

**Перечень тем для подготовки к семинарским занятиям:**

1. Исторический обзор развития моделирования и конструирования упаковки.
2. Моделирование и конструирование в СССР
3. Упаковка из картона.
4. Моделирование и конструирование в графическом дизайне.
5. Роль моделирования и конструирования в проектной деятельности.
6. Материалы и инструменты.
7. Техники моделирования и конструирования
8. Метод пазов
9. Метод сгибов
10. Комбинированный метод
11. Этапы выполнения своего проекта из картона
12. Связь цифрового искусства с конструированием и моделированием
13. Техника и этапы выполнения макета средового объекта из картона (на примере своего образца)

14. Виды подарочной упаковочной продукции.
15. Выполнение упаковки в графической программе.
16. Концептуальные основы конструирования и моделирования упаковки.
17. Техника безопасности в работе по конструированию и моделированию из картона.
18. Фирменный стиль и упаковка.
19. Выбор цветового решения при разработке упаковки.

**Задания на решение задач из профессиональной области (комплексные задания):**

1. Конструирование и моделирование своего изделия (опытного образца упаковки).  
Алгоритм работы, этапы выполнения.

## РАЗДЕЛ 1

### Промежуточный тест

1. Какое определение соответствует художественному конструированию.
  - процесс решения задач по постановке натюрмортов
  - процесс решения проектной задачи, включающий в себя этапы разработки концепции
  - процесс решения задач по приготовлению пельменей
  - процесс решения задач по составлению меню
2. Конструирование – это .....?
  - создание макияжа
  - создание конструкции чего-либо нового
  - создание процесса работы по посадке кабачков
  - создание плана работы по технике безопасности
3. Художественное конструирование и дизайн. Какой знак вы бы поставили?
  - -
  - =
  - +
  - \*
4. Какую бумагу применяют при конструировании?
  - Любую по необходимости
  - Только бархатную
  - Только самоклеящуюся
  - Только ватман
5. Какие слова из перечисленных подходят для продолжения предложения. « ..по мере развития человеческого общества на смену ремесленному ручному труду пришло.....?»
  - разделение труда
  - промышленное производство
  - изобразительное искусство

- автодело
6. При конструировании буклета можно применять картон?
- **нет**
  - да
  - всегда
  - никогда
7. Входит ли формирование творческих способностей в одну из задач по конструированию?
- никогда
  - сомневаюсь
  - **да**
  - нет
8. «.. построение целостного произведения, все элементы которого находятся во взаимосвязи и гармоническом единстве..» Это определение подходит к слову ....?
- пицца
  - **композиция**
  - буклет
  - автокресло
9. Является ли настольный перекидной календарь объектом конструирования?
- никогда
  - сомневаюсь
  - **да**
  - нет
10. Может ли быть закон единство содержания и формы является законом процесса художественного конструирования?
- **может**
  - нет
  - никогда
  - сомневаюсь
11. Является ли буклет объектом конструирования?
- никогда
  - сомневаюсь
  - **да**
  - нет

12. Может ли быть закон пропорциональности являться законом процесса художественного конструирования?

- нет
- никогда
- **может**
- сомневаюсь

13. Являются ли предметы наружной рекламы(объемные буквы, указатели, рекламные зеркала) объектами конструирования?

- **да**
- никогда
- сомневаюсь
- нет

14. Может ли быть закон сохранения энергии являться законом процесса художественного конструирования?

- **нет**
- возможно
- да
- всегда

15. Является ли упаковка объектом конструирования?

- нет
- сомневаюсь
- никогда
- **всегда**

## РАЗДЕЛ 2

### Промежуточный тест

16. Из истории известно, что первой упаковкой была.....?

- металлическая
- **глиняная**
- стеклянная
- бумажная

17. Относится ли стеклянная тара к одному из древнейших видов упаковки?

- нет
- **да**
- никогда
- сомневаюсь



18. По назначению тару и упаковку можно разделить на:?

- потребительскую; транспортную; производственную, специальную (консервирующую)
- утилитарную, бумажную, деревянную
- конфетную, чайную, молочную
- жестяную, стеклянную, деревянную

19. Являлся ли глиняный сосуд в древности упаковкой?

- да
- нет
- сомневаюсь
- никогда

20. Каким методом производили стеклянные изящные древнеегипетские флаконы?

- методом выдавливания стекла из формы
- методом формования кварцевой пасты вокруг металлического стержня
- методом вытачивания
- методом вырезания

21. Как называлась упаковка в Древней Греции объемом 30 литров?

- амфора
- кубок
- крынка
- тандыр

22. Предназначаются для продажи населению товара, являются частью товара и входят в его стоимость... К какой упаковке относится эта информация?

- потребительская
- транспортная
- производственная
- специальная

23. Что такое универсальный пакет?

- деревянная коробка
- бумажный кулек
- бумажный пакет с плоским дном
- коробка из картона

24. Где и в каком веке была изобретена стеклодувная трубка?

- в Вавилоне в 1 веке до н.э.
- в Египте 2 век до н.э.
- в Германии в X в.

- во Франции в 3 в
25. Какой год принято считать годом рождения тюбика, как упаковки?
- 1841 год
  - 1567 год
  - 1985 год
  - 1389 год
26. Является ли Tetra Pak упаковкой?
- да
  - нет
  - никогда
  - сомневаюсь
27. В каком году был изобретен целлофан?
- в 1911 году швейцарским химиком
  - в 1555 году английским математиком
  - в 1967 году немецким биологом
  - в 1843 году французским ученым
28. В построении разверток упаковок используют различные линии. Что обозначает сплошная линия?
- обозначает линию сгиба
  - обозначает сквозную прорезь
  - обозначает вырубной штамп (контур)
  - обозначает границу декорирования
29. Как называется упаковка, которую складывается без применения клеящего вещества?
- самосборные
  - клеевые шовные
  - клеевые бесшовные
  - трансформеры
30. В построении разверток упаковок используют различные линии. Что обозначает пунктирная линия?
- обозначает границу декорирования
  - обозначает вырубной штамп (контур)
  - обозначает биговку
  - обозначает границу маркировки

31. Как вы считаете можно ли назвать маску элементом фирменного стиля?

- никогда
- нет
- да
- сомневаюсь

32. В какой пещере археологи нашли рисунки каменного века, которые изображают охотников в ритуальных масках животных?

- пещере Марико (США)
- пещере Ласко (Франция)
- в пещере Солилецк (Россия)
- в пещере Рафаэль (Англия)

33. Какие материалы применяли в древности для изготовления масок?

- пластик, стекло
- кожу, металл, ткань, древесину
- самоклеку и оргстекло
- чугун, гранит

34. Какой главный момент воздействия маски?

- тайна носителя ее личности
- тайна звуков
- тайна использования
- тайна рукоделия

35. Носили ли маски скоморохи, шуты, клоуны?

- никогда
- да
- сомневаюсь
- может быть

36. В Египте существовали маски?

- да
- никогда
- нет
- сомневаюсь

37. Носили ли жрецы и жрицы маски?

- никогда
- нет
- да
- сомневаюсь

38. Как вы считаете. Существовали ли в Египте погребальные маски?

- нет
- да
- никогда
- сомневаюсь

39. В Китае существовало много видов масок. Существовали ли маски для новорожденных?

- да
- нет
- никогда
- сомневаюсь

40. Какой из ежегодных мировых карнавалов считается одним из старейших карнавалов мира?

- Московский карнавал
- Магнитогорский карнавал
- Ханты-Мансийский карнавал
- Венецианский карнавал

41. Из каких материалов изготавливается традиционная венецианская маска?

- бумага
- дерево
- чугун
- пластик

42. Как называется техника изготовления масок из кусочков бумаги приклеенных друг к другу?

- бeze
- папье-маше
- батик
- резьба

43. На современном этапе могут ли быть использованы маски в детских мероприятиях?

- Конечно нет
- Конечно да
- никогда
- сомневаюсь

44. Как вы думаете. Можно ли использовать для украшения масок такие современные инструменты как маркеры и фломастеры?

- да, конечно
- никогда
- нет

- сомневаюсь

45. Как называются маски, для изготовления которых используются нано технологии?

- 3d – маски
- экспресс маски
- маски на вынос
- карманные маски

## ИТОГОВЫЙ ТЕСТ

46. Конструирование – это ………?

- создание макияжа
- создание конструкции чего-либо нового
- создание процесса работы по посадке кабачков
- создание плана работы по технике безопасности

47. Как вы считаете можно ли назвать маску элементом фирменного стиля?

- никогда
- нет
- да
- Сомневаюсь

48. Какие материалы применяли в древности для изготовления масок?

- пластик, стекло
- кожу, металл, ткань, древесину
- самоклеку и оргстекло
- чугун, гранит

49. Художественное конструирование и дизайн. Какой знак вы бы поставили?

- -
- =
- +
- \*

50. Какое определение соответствует художественному конструированию.

- процесс решения задач по постановке натюрмортов
- процесс решения проектной задачи, включающий в себя этапы разработки концепции

- процесс решения задач по приготовлению пельменей
- процесс решения задач по составлению меню

51. Носили ли маски скоморохи, шуты, клоуны?

- никогда
- да
- сомневаюсь
- может быть

52. В Египте существовали маски?

- да
- никогда
- нет
- сомневаюсь

53. Какую бумагу применяют при конструировании?

- Любую по необходимости
- Только бархатную
- Только самоклеящуюся
- Только ватман

54. Относится ли стеклянная тара к одному из древнейших видов упаковки?

- нет
- да
- никогда
- сомневаюсь

55. Как вы считаете. Существовали ли в Египте погребальные маски?

- нет
- да
- никогда
- сомневаюсь

56. Входит ли формирование творческих способностей в одну из задач по конструированию?

- никогда
- сомневаюсь
- да
- нет

57. Является ли упаковка объектом конструирования?

- нет

- сомневаюсь
- никогда
- всегда

58. Каким методом производили стеклянные изящные древнеегипетские флаконы?

- методом выдавливания стекла из формы
- методом формования кварцевой пасты вокруг металлического стержня
- методом вытачивания
- методом вырезания

59. В Китае существовало много видов масок. Существовали ли маски для новорожденных?

- да
- нет
- никогда
- сомневаюсь

60. Являлся ли глиняный сосуд в древности упаковкой?

- да
- нет
- сомневаюсь
- никогда

61. Какой год принято считать годом рождения тюбика, как упаковки?

- 1841 год
- 1567 год
- 1985 год
- 1389 год

62. Какой из ежегодных мировых карнавалов считается одним из старейших карнавалов мира?

- Московский карнавал
- Магнитогорский карнавал
- Ханты-Мансийский карнавал
- Венецианский карнавал

63. В построении разверток упаковок используют различные линии. Что обозначает пунктирная линия?

- обозначает границу декорирования
- обозначает вырубной штамп (контур)
- обозначает биговку
- обозначает границу маркировки

64. Как называется техника изготовления масок из кусочков бумаги приклеенных друг к другу?

- бeze
- папье-маше
- батик
- резьба

65. Как называется упаковка, которую складывается без применения клеящего вещества?

- самосборные
- клеевые шовные
- клеевые бесшовные
- трансформеры

66. В построении разверток упаковок используют различные линии. Что обозначает сплошная линия?

- обозначает линию сгиба
- обозначает сквозную прорезь
- обозначает вырубной штамп (контур)
- обозначает границу декорирования

67. Из каких материалов изготавливается традиционная венецианская маска?

- бумага
- дерево
- чугун
- пластик

68. Является ли Tetra Pak упаковкой?

- да
- нет
- никогда
- сомневаюсь

69. Что такое универсальный пакет?

- деревянная коробка
- бумажный кулек
- бумажный пакет с плоским дном
- коробка из картона

70. Как вы думаете. Можно ли использовать для украшения масок такие современные инструменты как маркеры и фломастеры?

- да, конечно
- никогда
- нет



- сомневаюсь

71. Как называются маски, для изготовления которых используются нано технологии?

- 3d – маски
- экспресс маски
- маски на вынос
- карманные маски

72. Предназначаются для продажи населению товара, являются частью товара и входят в его стоимость... К какой упаковке относится эта информация?

- потребительская
- транспортная
- производственная
- специальная

73. Носили ли жрецы и жрицы маски?

- никогда
- нет
- да
- сомневаюсь

74. Как называлась упаковка в Древней Греции объемом 30 литров?

- амфора
- кубок
- крынка
- тандыр

75. Из истории известно, что первой упаковкой была.....?

- металлическая
- глиняная
- стеклянная
- бумажная

76. Может ли быть закон сохранения энергии являться законом процесса художественного конструирования?

- нет
- возможно
- да
- всегда

77. По назначению тару и упаковку можно разделить на:?

- потребительскую; транспортную; производственную, специальную (консервирующую)

- утилитарную, бумажную, деревянную
- конфетную, чайную, молочную
- жестяную, стеклянную, деревянную

## 7 Оценочные средства для проведения промежуточной аттестации

### а) Планируемые результаты обучения и оценочные средства для проведения промежуточной аттестации:

Структурный элемент компетенции	Планируемые результаты обучения	Оценочные средства
<b>ПК-4- способностью анализировать и определять требования к дизайн-проекту и синтезировать набор возможных решений задачи или подходов к выполнению дизайн-проекта</b>		
Знать	<ul style="list-style-type: none"> <li>– <i>определение понятий: дизайн-проект, анализ, синтез;</i></li> <li>– <i>основные требования к дизайн-проекту;</i></li> <li>– <i>основной набор возможных решений задачи или подходов к выполнению дизайн-проекта.</i></li> <li>– <i>основные правила (этапы) выполнения дизайн-проекта ;</i></li> </ul>	<p>Теоретические вопросы:</p> <ol style="list-style-type: none"> <li>1. Дайте определение понятию дизайн-проект.</li> <li>2. Дайте определение понятиям моделирование и конструирование в дизайне.</li> <li>3. Анализ и синтез в проектной деятельности.</li> <li>4. Исторический обзор развития конструирования и моделирования в России.</li> <li>5. Перечислите основные требования к дизайн-проекту.</li> <li>6. Опишите этапы, задачи и подходы при выполнении дизайн-проекта (последовательность проектирования).</li> <li>7. Определите роль конструирования и моделирования в проектной деятельности</li> <li>8. Проектно-графическое моделирование как язык дизайна.</li> <li>9. Перечислите программы для компьютерного моделирования.</li> <li>10. Опишите проектно-графическое моделирование как деятельность: способ, процесс, результат.</li> <li>11. Назовите средства и материалы в работе дизайнера.</li> </ol>
Уметь	<ul style="list-style-type: none"> <li>– <i>анализировать и определять требования к дизайн-проекту и синтезировать подходы к решению задач в выполнении дизайн-проекта.</i></li> <li>– <i>приобретать знания в области дизайн-проектирования;</i></li> <li>– <i>выделять основной набор возможных решений задачи или подходов к выполнению дизайн-проекта, применяя их</i></li> </ul>	<p>Практические задания:</p> <ol style="list-style-type: none"> <li>1. Метод пазов</li> <li>2. Метод сгибов</li> <li>3. Комбинированный метод</li> </ol> <p><b>Проектная работа 1.</b> Выполнить упаковку с использованием метода пазов.</p> <p><b>Проектная работа 2.</b> Выполнить упаковку с использованием метода сгибов.</p> <p><b>Проектная работа 3.</b> Выполнить упаковку с использованием комбинированного метода.</p>

Структурный элемент компетенции	Планируемые результаты обучения	Оценочные средства
	<p><i>на практике;</i></p> <ul style="list-style-type: none"> <li>– синтезировать набор возможных решений задачи или подходов к выполнению дизайн-проекта в практической деятельности</li> <li>– корректно выражать и аргументированно обосновывать решения задач проектной деятельности</li> </ul>	
Владеть	<ul style="list-style-type: none"> <li>– умениями аналитических и синтетических решений поставленных задач на практике</li> <li>– умением определять порядок выполнения работ в дизайн-проекте.</li> <li>– умением проектной работы;</li> <li>– способами демонстрации умения анализировать ситуацию при выполнении поставленных задач;</li> <li>– основными методами решения задач в области дизайн-проектирования;</li> <li>– способами совершенствования профессиональных знаний и умений путем использования возможностей информационной среды.</li> </ul>	<p><b>Задания на решение задач из профессиональной области (комплексные задания):</b></p> <ol style="list-style-type: none"> <li>1. Конструирование и моделирование своего изделия (опытного образца). Алгоритм работы, этапы выполнения (презентация).</li> <li>2. Выполнение своей модели (дизайн-проекта) мебели из картона.</li> </ol>
<b>ПК-5- способностью конструировать предметы, товары, промышленные образцы, коллекции, комплексы, сооружения, объекты, в том числе для создания доступной среды</b>		
Знать	<ul style="list-style-type: none"> <li>– методы и приемы конструирования;</li> <li>– основы конструирования (этапы) предметов, товаров, промышленных образцов, коллекций, комплексов,</li> </ul>	<p>Перечень тем для подготовки к семинарским занятиям:</p> <ol style="list-style-type: none"> <li>1. Исторический обзор развития моделирования и конструирования упаковки.</li> <li>2. Моделирование и конструирование в СССР</li> <li>3. Упаковка из картона.</li> </ol>

Структурный элемент компетенции	Планируемые результаты обучения	Оценочные средства
	<p><i>сооружений, объектов, в том числе для создания доступной среды;</i></p> <p>– <i>понятия:</i> <i>конструирование, моделирование, доступная среда;</i></p> <p>– <i>основные требования к конструированию предметов, товаров, промышленных образцов, коллекций, комплексов, сооружений, объектов, в том числе для создания доступной среды</i></p>	<ol style="list-style-type: none"> <li>4. Моделирование и конструирование в графическом дизайне.</li> <li>5. Роль моделирования и конструирования в проектной деятельности.</li> <li>6. Материалы и инструменты.</li> <li>7. Техники моделирования и конструирования</li> <li>8. Метод пазов</li> <li>9. Метод сгибов</li> <li>10. Комбинированный метод</li> <li>11. Этапы выполнения своего проекта из картона</li> <li>12. Связь цифрового искусства с конструированием и моделированием</li> <li>13. Техника и этапы выполнения макета средового объекта из картона (на примере своего образца)</li> <li>14. Виды подарочной упаковочной продукции.</li> <li>15. Выполнение упаковки в графической программе.</li> <li>16. Концептуальные основы конструирования и моделирования упаковки.</li> <li>17. Техника безопасности в работе по конструированию и моделированию из картона.</li> <li>18. Фирменный стиль и упаковка.</li> <li>19. Выбор цветового решения при разработке упаковки.</li> </ol>
Уметь	<p>– <i>конструировать предметы, товары, промышленные образцы, коллекции, комплексы, сооружения, объекты для создания доступной среды</i></p>	<p>Практические задания:</p> <ol style="list-style-type: none"> <li>1. Метод пазов</li> <li>2. Метод сгибов</li> <li>3. Комбинированный метод</li> </ol> <p><b>Проектная работа 1.</b> Выполнить упаковку с использованием метода пазов.</p> <p><b>Проектная работа 2.</b> Выполнить упаковку с использованием метода сгибов.</p> <p><b>Проектная работа 3.</b> Выполнить упаковку с использованием комбинированного метода.</p>
Владеть	<p>– <i>методами и техникой конструирования;</i></p> <p>– <i>основными приемами</i></p>	<p><b>Задания на решение задач из профессиональной области (комплексные задания):</b></p> <ol style="list-style-type: none"> <li>3. Конструирование и моделирование своего изделия (опытного образца). Алгоритм работы, этапы выполнения (презентация).</li> </ol>

Структурный элемент компетенции	Планируемые результаты обучения	Оценочные средства
	<i>конструирования предметов, товаров, промышленных образцов, коллекций, комплексов, сооружений, объектов для создания доступной среды в профессиональной области.</i>	4. Выполнение своей модели (дизайн-проекта) мебели из картона.
<b>ОПК-4- способностью применять современную шрифтовую культуру и компьютерные технологии, применяемые в дизайн-проектировании</b>		
Знать	<p>– <i>применение современной шрифтовой культуры и компьютерных технологий в проектировании;</i></p> <p>– <i>основные термины и понятие шрифтовой культуры</i></p>	<ol style="list-style-type: none"> <li>1. Исторический обзор развития моделирования и конструирования упаковки.</li> <li>2. Моделирование и конструирование в СССР</li> <li>3. Упаковка из картона.</li> <li>4. Моделирование и конструирование в графическом дизайне.</li> <li>5. Роль моделирования и конструирования в проектной деятельности.</li> <li>6. Материалы и инструменты.</li> <li>7. Техники моделирования и конструирования</li> <li>8. Метод пазов</li> <li>9. Метод сгибов</li> <li>10. Комбинированный метод</li> <li>11. Этапы выполнения своего проекта из картона</li> <li>12. Связь цифрового искусства с конструированием и моделированием</li> <li>13. Техника и этапы выполнения макета средового объекта из картона (на примере своего образца)</li> <li>14. Виды подарочной упаковочной продукции.</li> <li>15. Выполнение упаковки в графической программе.</li> <li>16. Концептуальные основы конструирования и моделирования упаковки.</li> <li>17. Техника безопасности в работе по конструированию и моделированию из картона.</li> <li>18. Фирменный стиль и упаковка.</li> <li>19. Выбор цветового решения при разработке упаковки.</li> </ol>

Структурный элемент компетенции	Планируемые результаты обучения	Оценочные средства
Уметь	– <i>применять современную шрифтовую культуру и компьютерные технологии в дизайн-проектировании</i>	<p><b>Семинарские занятия.</b> Студенты выбирают тему для доклада. Доклад выполняется на 5-7 стр. формат А-4. Доклад сопровождается презентацией (15-20 слайдов).</p> <ol style="list-style-type: none"> <li>1. Дайте определение понятию дизайн-проект.</li> <li>2. Дайте определение понятиям моделирование и конструирование в дизайне.</li> <li>3. Анализ и синтез в проектной деятельности.</li> <li>4. Исторический обзор развития конструирования и моделирования в России.</li> <li>5. Перечислите основные требования к дизайн-проекту.</li> <li>6. Опишите этапы, задачи и подходы при выполнении дизайн-проекта (последовательность проектирования).</li> <li>7. Определите роль конструирования и моделирования в проектной деятельности</li> <li>8. Проектно-графическое моделирование как язык дизайна.</li> <li>9. Перечислите программы для компьютерного моделирования.</li> <li>10. Опишите проектно-графическое моделирование как деятельность: способ, процесс, результат.</li> <li>11. Назовите средства и материалы в работе дизайнера.</li> </ol> <p>Проектные работы:  <b>Проектная работа 1.</b> Выполнить упаковку с использованием метода пазов.  <b>Проектная работа 2.</b> Выполнить упаковку с использованием метода сгибов.  <b>Проектная работа 3.</b> Выполнить упаковку с использованием комбинированного метода.</p>
Владеть	<p>– <i>методами современной шрифтовой культуры;</i>  – <i>компьютерными технологиями в дизайн-проектировании графической продукции;</i>  – <i>навыком работы в графических программах</i></p>	<p>Зачет; комплексное проектное задание  <b>Задания на решение задач из профессиональной области (комплексные задания):</b></p> <ol style="list-style-type: none"> <li>5. Конструирование и моделирование своего изделия (опытного образца). Алгоритм работы, этапы выполнения (презентация).</li> <li>6. Выполнение своей модели (дизайн-проекта) мебели из картона.</li> </ol>

