



МИНИСТЕРСТВО НАУКИ И ВЫСШЕГО ОБРАЗОВАНИЯ  
РОССИЙСКОЙ ФЕДЕРАЦИИ  
Федеральное государственное бюджетное образовательное учреждение  
высшего образования  
«Магнитогорский государственный технический университет им. Г.И. Носова»

УТВЕРЖДЕНО  
Ученым советом МГТУ им. Г.И. Носова  
Протокол № 2 от 16 февраля 2022 г.

Ректор МГТУ им. Г.И. Носова,  
председатель ученого совета

\_\_\_\_\_ М.В. Чукин

**ФОНД ОЦЕНОЧНЫХ СРЕДСТВ  
ДЛЯ ПРОВЕДЕНИЯ ПРОМЕЖУТОЧНОЙ АТТЕСТАЦИИ  
ПО ОСНОВНОЙ ОБРАЗОВАТЕЛЬНОЙ ПРОГРАММЕ  
ВЫСШЕГО ОБРАЗОВАНИЯ**

Специальность  
**21.05.04 ГОРНОЕ ДЕЛО**

Направленность (специализация) программы  
**Горные машины и оборудование**

Магнитогорск, 2022

ОП-ГД-22-5

## ФОНД ОЦЕНОЧНЫХ СРЕДСТВ ДЛЯ ПРОВЕДЕНИЯ ПРОМЕЖУТОЧНОЙ АТТЕСТАЦИИ

Код индикатора	Индикатор достижения компетенции	Оценочные средства
<b>УНИВЕРСАЛЬНЫЕ КОМПЕТЕНЦИИ</b>		
<b>УК-1 – Способен осуществлять критический анализ проблемных ситуаций на основе системного подхода, вырабатывать стратегию действий</b>		
<b>Основы Российского законодательства</b>		
УК-1.1	Анализирует проблемную ситуацию как систему, выявляя ее составляющие и связи между ними	<p><b>Примерные практические задания:</b></p> <p>В ходе проверки Управлением Россельхознадзора было установлено, что ООО «Сибуголь» в процессе осуществления производственной деятельности были нарушены земли сельскохозяйственного назначения, на которых предприятие разместило временную промышленную площадку, состоящую из технологической дороги, карьерной выемки, насыпных площадок на общей площади 35 200 кв.м. В результате указанные земли не стали пригодны для производства сельскохозяйственной продукции.</p> <p>Используя нормы Кодекса РФ об административных правонарушениях, определите вид правонарушения и меру ответственности.</p>
УК-1.2	Критически оценивает надежность источников информации, работает с противоречивой информацией из разных источников, определяет пробелы в информации, необходимой для решения проблемной ситуации, и проектирует процессы по их устранению	<p><b>Примерные практические задания:</b></p> <p>В ходе прокурорской проверки было установлено, что при добыче золота ООО «Колыма» с целью забора воды использует ручей Малый Ат-Юрях. При этом, каких-либо защитных сооружений, обеспечивающих охрану водного объекта от заиливания и засорения отсутствует, что привело к загрязнению водоема. Кроме того, хозяйственная деятельность ООО «Колыма» по использованию водного объекта не была согласована с Охотским территориальным управлением Рыболовства.</p> <p>Определите вид и меру ответственности.</p>
УК-1.3	Разрабатывает и содержательно аргументирует стратегию решения проблемной ситуации на основе системного и междисциплинарного подходов; строит сценарии реализации стратегии, определяя возможные риски и предлагая пути их устранения	<p><b>Примерные практические задания:</b></p> <p>В ходе прокурорской проверки было установлено, что в русле реки Яя обнаружен застрявший экскаватор, который принадлежит ООО «Золото». При попытке незаконного пересечения водоохранной зоны в электронные узлы экскаватора попала вода, что привело к поломке и остановке. Экскаватор простоял в реке восемь месяцев.</p> <p>Определите виды и меры ответственности. Дайте правовую оценку ситуации со ссылками на статьи Трудового кодекса РФ и Кодекса РФ об административных правонарушениях.</p>
<b>Философия</b>		

Код индикатора	Индикатор достижения компетенции	Оценочные средства
УК-1.1	Анализирует проблемную ситуацию как систему, выявляя ее составляющие и связи между ними	<p><b>Примерные практические задания:</b></p> <p>1. Проанализируйте размышления Б. Рассела, и выявите, что общего у философии с религией и наукой и в чем специфика её предмета и места в духовной жизни:</p> <p>«Философия, как я буду понимать это слово, является чем-то промежуточным между теологией и наукой. Подобно теологии, она состоит в спекуляциях по поводу предметов, относительно которых точное знание оказывалось до сих пор недостижимым; но, подобно науке, она взывает скорее к человеческому разуму, чем к авторитету, будь то авторитет традиции или откровения. Всё точное знание, по моему мнению, принадлежит к науке; все догмы, поскольку они превышают точное знание, принадлежат к теологии. Но между теологией и наукой имеется Ничья Земля, подвергающаяся атакам с обеих сторон; эта Ничья Земля и есть философия».</p> <p>2. Прочитайте вопросы и дайте развернутые ответы:</p> <p>1) Чем, по-вашему мнению, можно объяснить, что именно философия пришла к необходимости постановки основного вопроса философии?</p> <p>2) Что должно служить основанием для формулировки основного вопроса философии?</p> <p>3) Как в самой постановке основного вопроса философии отражается мировоззренческая позиция философа?</p> <p>4) Чем объяснить многообразие и разнообразие постановки этого вопроса?</p> <p>3. Соотнесите:</p> <p>1) Основные разделы философии и предмет их изучения;</p> <p>2) Основные типы мировоззрения и особенности;</p> <p>3) Основные школы философии (направления) и представители,</p> <p><b>Примерные тестовые задания:</b></p> <p>Найдите правильный ответ и обоснуйте его:</p> <p>1. Поиск и нахождение всеобщих оснований бытия считается предметом:</p> <p>А) философии</p>

<i>Код индикатора</i>	<i>Индикатор достижения компетенции</i>	<i>Оценочные средства</i>
		<p>Б) науки  В) религии  Г) искусства</p> <p>2. Гуманистическая функция философии состоит в помощи индивиду:  А) обрести позитивный и глубинный смысл жизни  Б) ориентироваться в кризисных ситуациях  В) разрабатывать новые стратегии отношения человека с природой  Г) изменении аппарата частных наук.</p> <p>3. Совокупность наиболее общих взглядов на мир и место в нем человека – это  .....</p> <p>4. Разновидность идеализма, утверждающая зависимость внешнего мира, его свойств и отношений от сознания человека:  А) диалектический  Б) субъективный  В) непоследовательный  Г) объективный</p> <p>5. Представление о боге, как мировом разуме, сотворившем природу, но не вмешивающемся в её бытие:  А) монизм  Б) монотеизм  В) пантеизм  Г) деизм</p> <p>6. Философия способствует формированию у человека представления о ценностях – в этом состоит функция:  А) методологическая  Б) воспитательная  В) аксиологическая</p>

Код индикатора	Индикатор достижения компетенции	Оценочные средства
		<p>Г) праксеологическая</p> <p>7. Философская позиция, предполагающая множество исходных оснований и начал бытия:</p> <p>А) плюрализм  Б) деизм  В) пантеизм  Г) релятивизм</p> <p>8. Ощущение и восприятие есть основа и главная форма достоверного познания, утверждает:</p> <p>А) иррационализм  Б) агностицизм  В) рационализм  Г) сенсуализм</p> <p>9. Методологический принцип, заключающийся в признании относительности, условности и субъективности познания:</p> <p>А) релятивизм  Б) сенсуализм  В) скептицизм  Г) рационализм</p> <p>10. Философское учение, утверждающее равноправие двух первоначал – материального и духовного – это .....</p>
УК-1.2	Критически оценивает надежность источников информации, работает с противоречивой информацией из разных источников, определяет пробелы в информации, необходимой для решения проблемной ситуации, и проектирует процессы по их	<p><b>Примерные тестовые задания:</b></p> <p>Найдите правильный ответ и обоснуйте его:</p> <p>1. Изменение индивидом или группой места, занимаемого в социальной структуре – это социальная .....</p> <p>А) динамика  Б) статика</p>

Код индикатора	Индикатор достижения компетенции	Оценочные средства
	устранению	<p>В) мобильность Г) стратификация</p> <p>2. Структура общества и отдельных его слоев, система признаков социальной дифференциации – это социальная ....</p> <p>А) стратификация Б) динамика В) статика Г) онтология</p> <p>3. Функция социальной философии, положения которой способствуют предвидению тенденций развития общества:</p> <p>А) мировоззренческая Б) методологическая В) прогностическая Г) гуманистическая</p> <p>4. Общество – органическое единство всего человечества или какой-либо его части, объединенных идеями «всеобщего согласия», считал:</p> <p>А) О. Конт Б) Г. Спенсер В) Л. Уорд Г) К. Юнг</p> <p>5. Философ, впервые употребивший термин «социология» – .....</p> <p>6. На основе социальных действий (целерациональных, ценностно-рациональных, аффективных, традиционных) формируются более сложные социальные формы – социальные отношения, считает:</p> <p>А) М. Вебер Б) П. Сорокин В) Л. Уорд</p>

Код индикатора	Индикатор достижения компетенции	Оценочные средства
		<p>Г) Г. Спенсер</p> <p>7. Социальные факты подразделяются на факты коллективного сознания (идеи, чувства, легенды, верования, традиции моральные максимы и верования, моральные нормы и юридические кодексы поведения, экономические мотивы и интересы людей), и морфологические факты, обеспечивающие порядок и связь между индивидами: численность и плотность населения, форма жилища, географическое положение, считает:</p> <p>А) М. Вебер  Б) П. Сорокин  В) Л. Уорд  Г) Э. Дюркгейм</p> <p>8. Фактор, являющийся важнейшим содержанием общественного бытия людей, согласно материалистическому пониманию истории – .....</p> <p>9. Общество состоит из: а) социальной структуры (способ воспроизводства социальных отношений); б) социальных обычаев и институтов в) образцов мыслей и чувств, базирующиеся на обычаях, считал – ... ..</p> <p>А) М. Вебер  Б) П. Сорокин  В) А. Редклифф-Браун  Г) Э. Дюркгейм</p> <p>10. Концепция, утверждающая, что историю творит привилегированное меньшинство, называется ...</p> <p><b>Примерные индивидуальные задания:</b></p> <p>Составьте глоссарий по следующим темам: «Философская картина мира», «Основные разделы философии», «Основные школы и направления философии», «Древневосточная философия», «Античная философия», «Средневековая философия», «Философия эпохи Возрождения», «Философия Нового времени и эпохи Просвещения», «Немецкая классическая философия», «Философия марксизма», «Русская философия»,</p>

Код индикатора	Индикатор достижения компетенции	Оценочные средства
		«Современная западная философия», «Проблема бытия», «Проблема познания», «Проблема идеального», «Человек», «Культура и цивилизация».
УК-1.3	Разрабатывает и содержательно аргументирует стратегию решения проблемной ситуации на основе системного и междисциплинарного подходов; строит сценарии реализации стратегии, определяя возможные риски и предлагая пути их устранения	<p><b>Примерные практические задания для экзамена:</b></p> <p>Прочитайте и прокомментируйте высказывания, аргументируйте свой ответ.</p> <p>1. «Из ничего ничто не может возникнуть, ни одна вещь не может превратиться в ничто» (Демокрит). Сталкивается ли современный человек с проблемой бытия? Обладает ли виртуальность бытием?</p> <p>2. Абсолютное большинство историков считает, что присоединение Новгорода к Московской Руси являлось прогрессивным явлением: создавалось централизованное русское государство, и все славянские земли надо было объединить. С этим можно согласиться. Но ведь одновременно с тем была похоронена республиканская модель правления – важнейшее демократическое достижение в русских княжествах и землях. Как соотносится общее и уникальное в жизни современного человека?</p> <p>3. «Чтобы не говорили пессимисты, земля все же совершенно прекрасна, а под луною и просто неповторима» (М.Булгаков). Разум – это величайшее благо или величайшее проклятие человека?</p> <p>4. «Всякий трудящийся находится в состоянии войны с массой и неблагожелателен к ней в силу личного интереса. Врач желает своим согражданам добрых лихорадок, а поверенный добрых тяжб в каждой семье. Архитектору нужен добрый пожар, который превратил бы в пепел добрую часть города, а стекольщик желает доброго града, который разбил бы все стекла. Портной, сапожник желают публике только материй непрочной окраски и обуви из плохой кожи с тем, чтобы изнашивали вдвое больше, ради блага торговли» (Ш.Фурье) О какой общественно-экономической формации идет речь? Изменились ли намерения современного человека? Чем вызваны эти намерения – «дурной» природой человека или объективными законами истории?</p> <p>5. «Хромой спутник может обогнать скакуна на лошади, если знает куда идти» (Ф.Бэкон) Что это означает? Какие проблемы в жизни современного человека возникают</p>



Код индикатора	Индикатор достижения компетенции	Оценочные средства
		<p>при определении такого пути?</p> <p>6. «Если бы материя нее была бы вечной, давно бы весь существующий мир совершенно в ничто превратился (сгорают дрова)» (Лукреций Кар). Свободен ли современный человек от субстанции? Может ли незнание о ее существовании служить аргументом ее ненужности?</p> <p>7. «Иногда лучший способ погубить человека – это предоставить ему самому выбрать судьбу» (М. Булгаков). В чем сложность свободы для современного человека?</p> <p>8. «Знание есть только путь к силе» (Т.Гоббс). В чем сила философского знания?</p> <p>9. Что можно противопоставить подобным рассуждениям? В какой мере приведенные аргументы обосновывают выдвигаемый тезис?</p> <p>Многие западные социологи, принадлежащие к числу сторонников концепции элитизм, утверждают, что народ не может управлять обществом, поскольку он, во-первых, некомпетентен в политике, экономике и других областях; во-вторых, массы, как правило инертны, а активность проявляется в форме буйства, разрушения основ общества; в-третьих, управление общества массами народа технически невозможно, поскольку весь народ не может заседать в кабинете министров, в парламенте, так что неизбежно приходится выбирать его представителей, а это уже определенный отбор. Таким образом, для управления обществом необходима группа подготовленных, талантливых, компетентных людей, т.е. элита.</p> <p>10. «Знание, отделенное от справедливости и другой добродетели, представляется плутовством, а не мудростью» (Сократ). В чем специфика философии? Что такое мудрость и как соотносятся философия и мудрость?</p>
<b>Высшая математика</b>		
УК-1.1	Анализирует проблемную ситуацию как систему, выявляя ее составляющие и связи между ними	<p><b>Теоретические вопросы для экзамена</b></p> <ol style="list-style-type: none"> <li>1. Определители, их свойства, вычисление.</li> <li>2. Матрицы, действия над ними.</li> <li>3. Системы линейных уравнений. Матричная запись их. Правило Крамера.</li> <li>4. Решение систем линейных уравнений при помощи обратной матрицы.</li> <li>5. Метод Гаусса решения произвольных систем уравнений.</li> </ol>

<i>Код индикатора</i>	<i>Индикатор достижения компетенции</i>	<i>Оценочные средства</i>
		<p>6. Функция. Способы задания. Область определения. Основные элементарные функции, их свойства, графики.</p> <p>7. Предел функции в точке. Предел функции в бесконечности. Односторонние пределы.</p> <p>8. Бесконечно малые и бесконечно большие функции, связь между ними. Свойства бесконечно малых функций.</p> <p>9. Теоремы о пределах. Раскрытие неопределенностей.</p> <p>10. Замечательные пределы.</p> <p>11. Сравнение бесконечно малых функций. Эквивалентные бесконечно малые функции и основные теоремы о них. Применение к вычислению пределов.</p> <p>12. Непрерывность функции в точке. Точки разрыва и их классификация.</p> <p>13. Основные теоремы о непрерывных функциях. Свойства функций непрерывных на отрезке.</p> <p>14. Производная функции, ее геометрический и физический смысл.</p> <p>15. Уравнения касательной и нормали к кривой. Дифференцируемость функции в точке.</p> <p>16. Производная суммы, разности, произведения, частного функций. Производная сложной и обратной функций.</p> <p>17. Дифференцирование неявных и параметрически заданных функций. Логарифмическое дифференцирование.</p> <p>18. Производные высших порядков.</p> <p>19. Дифференциал функции. Геометрический смысл дифференциала. Основные теоремы о дифференциалах.</p> <p>20. Применение дифференциала к приближенным вычислениям.</p> <p>21. Основные теоремы дифференциального исчисления: Ролля, Лагранжа и Коши.</p> <p>22. Правило Лопиталья.</p> <p>23. Первообразная. Неопределенный интеграл и его свойства. Таблица основных интегралов.</p> <p>24. Основные методы интегрирования: замена переменной и интегрирование по частям.</p> <p>25. Интегрирование рациональных функций.</p> <p>26. Интегрирование тригонометрических функций.</p> <p>27. Интегрирование иррациональных функций.</p> <p>28. Определенный интеграл как предел интегральной суммы, его свойства.</p> <p>29. Формула Ньютона – Лейбница. Основные свойства определенного интеграла.</p> <p>30. Вычисление определенного интеграла (замена переменной, интегрирование по частям). Интегрирование четных и нечетных функций в симметричных пределах.</p> <p>31. Несобственные интегралы.</p> <p>32. Геометрические и физические приложения определенного интеграла.</p> <p>33. Дифференциальные уравнения: основные понятия. Задачи, приводящие к дифференциальным уравнениям.</p> <p>34. Уравнения с разделяющимися переменными.</p>

Код индикатора	Индикатор достижения компетенции	Оценочные средства
		35. Однородные дифференциальные уравнения 1 порядка. 36. Линейные уравнения. Уравнения Бернулли. 37. Уравнение в полных дифференциалах. 38. Дифференциальные уравнения высших порядков: основные понятия. 39. Уравнения, допускающие понижение порядка. 40. Линейные дифференциальные уравнения высших порядков. Линейные однородные дифференциальные уравнения 2, n-го порядков. 41. Интегрирование ЛОДУ с постоянными коэффициентами. 42. Линейные неоднородные ДУ. Структура общего решения ЛНДУ. 43. Метод вариации произвольных постоянных. 44. Интегрирование ЛНДУ с постоянными коэффициентами и правой частью специального вида. 45. Системы дифференциальных уравнений. Теорема существования и единственности решения. Метод исключения для решения нормальных систем дифференциальных уравнений.
УК-1.2	Критически оценивает надежность источников информации, работает с противоречивой информацией из разных источников, определяет пробелы в информации, необходимой для решения проблемной ситуации, и проектирует процессы по их устранению	<p><b>Примерные практические задания для экзамена:</b></p> 1. Вычислить определители: а) $\begin{vmatrix} 5 & -2 \\ 3 & 2 \end{vmatrix}$ ; б) $\begin{vmatrix} 1 & 3 & 1 \\ -1 & 2 & 2 \\ 3 & -2 & 5 \end{vmatrix}$ .           2. Решить систему уравнений методом Крамера: $\begin{cases} x_1 + 3x_2 + x_3 = 0 \\ -x_1 + 2x_2 + 2x_3 = -3 \\ 3x_1 - 2x_2 + 5x_3 = -2 \end{cases}$ 3. Даны матрицы $A = \begin{pmatrix} -1 & 2 \\ 7 & -3 \end{pmatrix}$ и $B = \begin{pmatrix} 5 & -2 \\ 3 & 2 \end{pmatrix}$ . Найдите матрицу $A \cdot B$ .           4. Даны точки $A(-1; -1; 0)$ , $B(3; 1; 6)$ , $C(0; 1; 2)$ , $D(6; 4; 7)$ . Найдите:           5. Вычислите пределы: а) $\lim_{x \rightarrow \infty} \frac{1 + 4x - x^4}{x + 3x^2 + 2x^4}$ ; б) $\lim_{x \rightarrow 0} \frac{3x \cdot \arcsin 2x}{\cos x - \cos^3 x}$ ; в) $\lim_{x \rightarrow 3} \frac{\sqrt{2x-1} - \sqrt{5}}{x-3}$ .           6. Найдите $\frac{dy}{dx}$ для функций: а) $y = e^{4x-x^2}$ . б) $\begin{cases} x = ctg 2t, \\ y = \sin 2t. \end{cases}$

Код индикатора	Индикатор достижения компетенции	Оценочные средства
		<p>7. Вычислить: а) <math>\sqrt[3]{-\sqrt{3} + i}</math>, б) <math>(1 - i)^{28}</math>.</p> <p>8. Найти неопределённый интеграл: а) <math>\int \sin 3x \cdot \cos 5x dx</math>, б) <math>\int \frac{1 - \cos x}{(x - \sin x)^2} dx</math>. в) <math>\int (2x + 5) \cdot e^x dx</math>.</p> <p>5. Вычислить определенный интеграл <math>\int_2^{\sqrt{20}} \frac{xdx}{\sqrt{x^2 + 5}}</math>.</p> <p>6. Вычислить определенный интеграл <math>\int_0^1 4x \cdot \arcsin x dx</math>.</p> <p>7. Найти площадь фигуры, ограниченной линиями: <math>x = 4</math>, <math>y^2 = 4x</math>.</p> <p>8. Решите задачу Коши: <math>y \cos^2 x dy = (y^2 + 1) dx</math>, <math>y(0) = 0</math>.</p> <p>9. Найдите общее решение дифференциального уравнения <math>y'' + y' = e^{2x}</math>.</p> <p>10. Решить однородную систему дифференциальных уравнений:</p> $\begin{cases} x' = 6x - y, \\ y' = x + 4y. \end{cases}$ <p>1. Формулировки основных теорем (свойств, признаков изучаемых понятий, необходимые и достаточные условия) в изучаемых разделах курса.</p> <p>2. Методы решения систем линейных уравнений.</p> <p>3. Методы раскрытия неопределенностей, выяснения непрерывности функции одной переменной.</p> <p>4. Алгоритм приближенного вычисления функции с помощью дифференциала; написания уравнения касательной прямой (плоскости).</p> <p>5. Алгоритм полного исследования функции.</p> <p>6. Методы выяснения классов интегрируемых функций, а также методы непосредственного интегрирования и интегрирования основных классов функций.</p> <p>8. Способы выяснения сходимости несобственных интегралов.</p> <p>9. Общую схему построения кратных интегралов и сведения их к повторным.</p>
УК-1.3	Разрабатывает и содержательно аргументирует стратегию решения проблемной ситуации на основе системного и междисциплинарного подходов; строит сценарии реализации стратегии, определяя возможные риски	<p><b>Примерные практические задания и задачи</b></p> <p><b>Задание 1.</b> Составьте алгоритм решения ..... задачи.</p> <p><b>Задание 2.</b> Вычислите приближенно <math>y = \sqrt[5]{x^2}</math> при <math>x = 1,03</math>.</p> <p><b>Задача 3.</b> Вычислите предел по правилу Лопиталю <math>\lim_{x \rightarrow 2} \frac{\arcsin(2x - 4)}{x^2 - 4}</math>.</p>

Код индикатора	Индикатор достижения компетенции	Оценочные средства
	и предлагая пути их устранения	<p><b>Задача 4.</b> Исследуйте функцию и постройте её график: <math>y = 2 + \frac{12}{x^2 - 4}</math>.</p> <p><b>Задача 5.</b> Выясните геометрический смысл определенного интеграла от данной функции в данном интервале в декартовой системе координат.</p>
<b>Теория вероятностей и математическая статистика</b>		
УК-1.1	Анализирует проблемную ситуацию как систему, выявляя ее составляющие и связи между ними	<p style="text-align: center;"><b>Теоретические вопросы для зачета с оценкой</b></p> <ol style="list-style-type: none"> <li>1. Элементы комбинаторики: перестановки, размещения, сочетания.</li> <li>2. Основные понятия теории вероятностей: испытание, событие. Действия над событиями. Алгебра событий.</li> <li>3. Вероятность события. Классическое, геометрическое, статистическое, аксиоматическое определения вероятности.</li> <li>4. Свойства вероятностей. Условные вероятности.</li> <li>5. Теоремы сложения и умножения вероятностей.</li> <li>6. Формула полной вероятности. Формула Байеса.</li> <li>7. Независимые испытания. Формула Бернулли.</li> <li>8. Предельные теоремы в схеме Бернулли.</li> <li>9. Случайные величины, их виды.</li> <li>10. Ряд распределения. Функция распределения, ее свойства. Плотность распределения, свойства.</li> <li>11. Числовые характеристики случайных величин: математическое ожидание, дисперсия, среднее квадратическое отклонение.</li> <li>12. Основные законы распределения случайных величин.</li> <li>13. Нормальный закон распределения случайной величины.</li> <li>14. Системы случайных величин. Двумерная случайная величина, функция распределения и ее свойства, плотность распределения и ее свойства.</li> <li>15. Числовые характеристики двумерной случайной величины: математическое ожидание, дисперсия, корреляционный момент, коэффициент корреляции, их свойства.</li> </ol>
УК-1.2	Критически оценивает надежность источников информации, работает с противоречивой информацией из разных источников, определяет пробелы в информации, необходимой для решения проблемной ситуации, и	<p style="text-align: center;"><b>Примерные практические задания</b></p> <ol style="list-style-type: none"> <li>1. При доставке с завода на базу 1000 радиоприемников, у 55 вышли из строя лампы. Найти вероятность того, что взятый наудачу приемник будет исправным.</li> <li>2. Пятнадцать экзаменационных билетов содержат по 2 вопроса, которые не повторяются, экзаменующийся знает только 25 вопросов. Найти вероятность того, что экзамен будет сдан, если для этого достаточно</li> </ol>

Код индикатора	Индикатор достижения компетенции	Оценочные средства												
	проектирует процессы по их устранению	<p>ответить на два вопроса одного билета.</p> <p>3. Принимаем вероятности рождения мальчика и девочки равными. Используя формулу Бернулли, найти вероятность того, что среди 10 новорожденных 6 окажутся мальчиками.</p> <p>4. Дан закон распределения дискретной случайной величины:</p> <table border="1" data-bbox="1296 536 1722 663"> <tr> <td>x:</td> <td>110</td> <td>120</td> <td>130</td> <td>140</td> <td>150</td> </tr> <tr> <td>p:</td> <td>0.1</td> <td>0.2</td> <td>0.3</td> <td>0.2</td> <td>0.2</td> </tr> </table> <p>вычислить ее математическое ожидание, дисперсию и среднее квадратическое отклонение.</p> <p>5. Дана функция распределения непрерывной случайной величины X</p> $F(x) = \begin{cases} 0 & \text{при } x < 0 \\ 0,25x^3(x + 3) & \text{при } 0 \leq x \leq 1 \\ 1 & \text{при } x > 1 \end{cases}$ <p>Найти плотность распределения f(x), построить ее график, вероятность попадания в заданный интервал [0,5; 2].</p> <p><b>Примерные прикладные задачи и задания</b></p> <p><b>Задача 1.</b> Подготовьте ответы на вопросы: Что значит оценить генеральные параметры по выборке? Сформулируйте определение точечной оценки. Определите смещенные и несмещенные оценки генеральных параметров. Запишите расчетные формулы для сгруппированных и несгруппированных данных: выборочного среднего <math>\bar{X}</math> (укажите его вероятностный смысл); выборочной дисперсии <math>D_B</math>. Как оценить математическое ожидание по выборочной средней? Оцените дисперсию по исправленной дисперсии. Какими являются точечные оценки математического ожидания, дисперсии и среднего квадратического отклонения: смещенными или несмещенными?</p> <p><b>Задача 2.</b> Для изучения количественного признака X из генеральной совокупности извлечена выборка</p>	x:	110	120	130	140	150	p:	0.1	0.2	0.3	0.2	0.2
x:	110	120	130	140	150									
p:	0.1	0.2	0.3	0.2	0.2									

Код индикатора	Индикатор достижения компетенции	Оценочные средства
		<p><math>x_1, \Lambda, x_n</math> объема <math>n</math>, имеющая данное статистическое распределение.</p> <p>1) Постройте полигон частот.</p> <p>2) Постройте эмпирическую функцию распределения.</p> <p>3) Постройте гистограмму относительных частот.</p> <p>4) Найдите выборочное среднее <math>\bar{x}</math>, выборочную дисперсию <math>D_B</math>, выборочное среднее квадратическое отклонение <math>\sigma_B</math>, исправленную дисперсию <math>S^2</math> и исправленное среднее квадратическое отклонение <math>S</math>.</p>
УК-1.3	Разрабатывает и содержательно аргументирует стратегию решения проблемной ситуации на основе системного и междисциплинарного подходов; строит сценарии реализации стратегии, определяя возможные риски и предлагая пути их устранения	<p style="text-align: center;"><b>Теоретические вопросы</b></p> <p>1. Предмет математической статистики. Генеральная совокупность и выборка. Вариационный ряд. Полигон. Гистограмма. Эмпирическая функция распределения.</p> <p>2. Статистические оценки параметров распределения генеральной совокупности.</p> <p>3. Статистическая проверка гипотез. Критерий согласия. Критерий Пирсона.</p> <p>4. Корреляционный анализ. Эмпирический коэффициент корреляции.</p> <p>5. Функциональная зависимость и регрессия. Кривые регрессии. Выборочный коэффициент корреляции. Корреляционная зависимость, выборочные прямые регрессии.</p> <p style="text-align: center;"><b>Примерные практические задания</b></p> <p>1. Случайная величина <math>X</math> имеет нормальное распределение с неизвестным математическим ожиданием <math>a</math> и неизвестной дисперсией <math>\sigma^2</math>. По выборке <math>(x_1, x_2, \dots, x_n)</math> объема <math>n</math> вычислено выборочное среднее <math>\bar{X} = \frac{1}{n} \cdot \sum_{i=1}^n x_i</math>. Определить доверительный интервал для неизвестного параметра распределения <math>a</math>, отвечающий заданной доверительной вероятности <math>\alpha</math>.</p> <p><math>\bar{X} = 110; n = 90; \sigma^2 = 100; \alpha = 0.92</math>.</p> <p>2. Что значит оценить генеральные параметры по выборке? Сформулируйте определение точечной оценки. Определите смещенные и несмещенные, эффективные и неэффективные, состоятельные и несостоятельные оценки генеральных параметров. Проиллюстрируйте определения геометрически. Запишите расчетные</p>

Код индикатора	Индикатор достижения компетенции	Оценочные средства																																																										
		<p>формулы для сгруппированных и несгруппированных данных: выборочного среднего <math>\bar{X}</math> (укажите его вероятностный смысл); выборочной дисперсии <math>D_B</math>. Как оценить математическое ожидание по выборочной средней? Оцените дисперсию по исправленной дисперсии. Какими являются точечные оценки математического ожидания, дисперсии и среднего квадратичного отклонения: смещенными или нет, эффективными или неэффективными, состоятельными или несостоятельными?</p> <p>3. Для изучения количественного признака <math>X</math> из генеральной совокупности извлечена выборка <math>x_1, \dots, x_n</math> объема <math>n</math>, имеющая данное статистическое распределение.</p> <p>1) Постройте полигон частот.  2) Постройте эмпирическую функцию распределения.  3) Постройте гистограмму относительных частот.  4) Найдите выборочное среднее <math>\bar{x}</math>, выборочную дисперсию <math>D_B</math>, выборочное среднее квадратическое отклонение <math>\sigma_g</math>, исправленную дисперсию <math>s^2</math> и исправленное среднее квадратическое отклонение <math>s</math>.  5) При данном уровне значимости <math>\alpha</math> проверьте по критерию Пирсона гипотезу о нормальном распределении генеральной совокупности.  6) В случае принятия гипотезы о нормальном распределении найдите доверительные интервалы для математического ожидания <math>a</math> и среднего квадратического отклонения <math>\sigma</math> при данном уровне надежности <math>\gamma = 1 - \alpha</math> (Принять <math>\alpha = 0,01</math>).</p> <table border="1" data-bbox="891 1043 1565 1134"> <tr> <td><math>x_i</math></td> <td>9</td> <td>13</td> <td>17</td> <td>21</td> <td>25</td> <td>29</td> <td>33</td> <td>37</td> </tr> <tr> <td><math>n_i</math></td> <td>5</td> <td>10</td> <td>19</td> <td>23</td> <td>25</td> <td>19</td> <td>12</td> <td>7</td> </tr> </table> <p style="text-align: center;"><b>Примерные прикладные задачи и задания</b></p> <p>Даны выборочные совокупности для двух случайных величин (измеряемых признаков) <math>X</math> и <math>Y</math>:</p> <table border="1" data-bbox="891 1315 2128 1455"> <thead> <tr> <th><math>X</math></th> <th><math>Y</math></th> <th><math>X</math></th> <th><math>Y</math></th> <th><math>X</math></th> <th><math>Y</math></th> <th><math>X</math></th> <th><math>Y</math></th> <th><math>X</math></th> <th><math>Y</math></th> </tr> </thead> <tbody> <tr> <td>23.1</td> <td>54.2</td> <td>22.5</td> <td>52.1</td> <td>31.8</td> <td>56.0</td> <td>18.6</td> <td>48.1</td> <td>27.5</td> <td>60.1</td> </tr> <tr> <td>25.2</td> <td>57.5</td> <td>27.8</td> <td>54.1</td> <td>34.7</td> <td>59.0</td> <td>20.3</td> <td>49.9</td> <td>24.0</td> <td>57.0</td> </tr> <tr> <td>18.3</td> <td>49.9</td> <td>23.3</td> <td>54.0</td> <td>34.5</td> <td>59.9</td> <td>26.5</td> <td>54.9</td> <td>29.1</td> <td>61.9</td> </tr> </tbody> </table>	$x_i$	9	13	17	21	25	29	33	37	$n_i$	5	10	19	23	25	19	12	7	$X$	$Y$	$X$	$Y$	$X$	$Y$	$X$	$Y$	$X$	$Y$	23.1	54.2	22.5	52.1	31.8	56.0	18.6	48.1	27.5	60.1	25.2	57.5	27.8	54.1	34.7	59.0	20.3	49.9	24.0	57.0	18.3	49.9	23.3	54.0	34.5	59.9	26.5	54.9	29.1	61.9
$x_i$	9	13	17	21	25	29	33	37																																																				
$n_i$	5	10	19	23	25	19	12	7																																																				
$X$	$Y$	$X$	$Y$	$X$	$Y$	$X$	$Y$	$X$	$Y$																																																			
23.1	54.2	22.5	52.1	31.8	56.0	18.6	48.1	27.5	60.1																																																			
25.2	57.5	27.8	54.1	34.7	59.0	20.3	49.9	24.0	57.0																																																			
18.3	49.9	23.3	54.0	34.5	59.9	26.5	54.9	29.1	61.9																																																			



Код индикатора	Индикатор достижения компетенции	Оценочные средства									
		35.9	67.9	22.9	51.9	27.5	54.2	27.1	55.6	31.2	62.6
		26.2	55.8	26.1	58.8	25.7	53.8	29.0	56.9	34.2	64.2
		26.9	54.7	21.2	53.2	24.6	54.7	26.0	54.2	32.8	63.9
		30.4	60.4	27.2	58.6	29.8	57.9	25.0	53.1	26.0	59.9
		25.9	53.2	23.4	55.9	29.7	54.9	28.9	56.4	34.1	66.2
		32.8	60.9	29.8	60.1	27.1	53.7	28.6	55.3	27.0	54.1
		26.7	51.0	34.1	63.1	28.2	56.8	27.6	53.0	25.7	53.2
		19.7	47.2	32.6	60.8	24.6	51.7	26.5	54.1	25.8	51.7
		24.6	54.9	33.9	62.1	25.8	52.0	26.6	53.8	24.6	51.0
		31.7	59.0	31.6	56.2	33.4	59.3	28.1	56.9	26.7	52.8
		29.7	54.1	26.5	52.6	24.3	52.8	28.2	56.8	25.0	54.1
		28.5	53.0	24.6	51.8	29.9	58.2	29.3	58.4	34.1	66.1
		25.3	54.7	24.7	54.1	34.1	66.3	28.0	57.8	27.9	54.2
		28.7	55.9	26.8	55.6	35.1	66.7	27.1	55.3	26.8	53.1
		27.6	58.1	28.9	57.8	30.9	61.0	29.0	58.9	26.0	53.8
		27.4	59.2	18.9	49.0	30.7	62.0	26.1	56.3	24.1	51.8
		20.6	51.0	19.7	50.2	31.2	61.9	25.5	53.8	23.1	50.0
		<p>1. Провести группирование данных. Построить корреляционное поле и корреляционную таблицу. Построить эмпирические распределения составляющих <math>X</math> и <math>Y</math>. Найти абсолютные и относительные частоты и накопленные частоты. Начертить полигон и гистограмму частот и накопленных частот.</p> <p>2. Найти выборочные и исправленные оценки параметров распределения (среднее, дисперсия, среднее квадратичное отклонение, асимметрия, эксцесс, мода, медиана, коэффициент вариации).</p> <p>3. Провести статистическую проверку статистической гипотезы о нормальном распределении измеряемого признака по следующим критериям: а) среднему квадратичному отклонению, б) размаху варьирования, в) показателям исправленных асимметрии и эксцесса, г) критерию Пирсона <math>\chi^2</math> (уровень значимости принять равным 0.05). В случае принятия гипотезы о нормальности распределения найти доверительные интервалы для математического ожидания и среднего квадратичного отклонения при уровне надёжности 0.95.</p> <p>Найти и записать в корреляционную таблицу условные средние. На корреляционном поле построить линии регрессии. Найти исправленный корреляционный момент и коэффициент корреляции. Проверить гипотезу о независимости признаков <math>X</math> и <math>Y</math> (уровень значимости принять равным 0.05). Рассчитать коэффициенты линейной регрессии (<math>X</math> на <math>Y</math> или <math>Y</math> на <math>X</math>). Проверить значимость уравнения регрессии. Найти</p>									

Код индикатора	Индикатор достижения компетенции	Оценочные средства
		доверительные интервалы для коэффициентов корреляции и линейной регрессии (при уровне надёжности 0.95).
<b>Физика</b>		
УК-1.1	Анализирует проблемную ситуацию как систему, выявляя ее составляющие и связи между ними	<p><b>Перечень теоретических вопросов к экзамену:</b></p> <ol style="list-style-type: none"> <li>1. Материальная точка. Система отсчета. Траектория, длина пути, вектор перемещения. Скорость.</li> <li>2. Ускорение и его составляющие. Угловая скорость и угловое ускорение.</li> <li>3. Законы Ньютона. Закон сохранения импульса. Центр масс.</li> <li>4. Момент инерции. Момент силы. Уравнение динамики вращательного движения твердого тела. Момент импульса и закон его сохранения.</li> <li>5. Энергия, работа, мощность. Кинетическая и потенциальная энергия.</li> <li>6. Закон сохранения энергии. Кинетическая энергия вращения.</li> <li>7. Гармонические колебания и их характеристики. Гармонический осциллятор. Пружинный, физический и математический маятники.</li> <li>8. Затухающие и вынужденные колебания.</li> <li>9. Волновые процессы. Продольные и поперечные волны. Уравнение бегущей волны. Волновое уравнение. Звуковые волны.</li> <li>10. Параметры состояния термодинамической системы. Законы идеального газа.</li> <li>11. Уравнение Менделеева-Клапейрона. Основное уравнение МКТ. Закон Максвелла о распределении молекул идеального газа по скоростям.</li> <li>12. Распределение Больцмана. Среднее число столкновений и средняя длина свободного пробега. Явления переноса.</li> <li>13. Число степеней свободы. Первое начало термодинамики. Теплоемкость.</li> <li>14. Применение первого начала термодинамики к изопроцессам. Адиабатический и политропный процессы.</li> <li>15. Круговой процесс (цикл). Обратимые и необратимые процессы.</li> <li>16. Энтропия. Второе начало термодинамики. Цикл Карно.</li> <li>17. Электрический заряд. Закон сохранения электрического заряда. Закон Кулона. Напряженность электростатического поля. Принцип суперпозиции электростатических полей.</li> <li>18. Теорема Гаусса для электростатического поля. Потенциал электростатического</li> </ol>

<i>Код индикатора</i>	<i>Индикатор достижения компетенции</i>	<i>Оценочные средства</i>
		<p>поля. Связь напряженности и потенциала электростатического поля.</p> <p>19. Типы диэлектриков. Напряженность поля в диэлектрике. Проводники в электрическом поле.</p> <p>20. Электрическая емкость уединенного проводника. Конденсаторы.</p> <p>21. Сила и плотность тока. Сторонние силы. ЭДС и напряжение.</p> <p>22. Закон Ома. Сопротивление проводников.</p> <p>23. Работа и мощность тока. Закон Джоуля-Ленца. Правила Кирхгофа для разветвленной цепи.</p> <p>24. Переменный ток на участке цепи, содержащем резистор, катушку индуктивности и конденсатор. Мощность, выделяемая в цепи переменного тока.</p> <p>25. Магнитное поле и его характеристики. Закон Био-Савара-Лапласа.</p> <p>26. Закон Ампера. Действие магнитного поля на движущийся заряд. Явление электромагнитной индукции. Закон Фарадея.</p> <p>27. Индуктивность контура. Самоиндукция. Энергия магнитного поля.</p> <p>28. Взаимная индукция. Трансформаторы.</p> <p>29. Ток смещения. Уравнения Максвелла.</p> <p>30. Электромагнитная волна и ее свойства. Энергия, импульс и давление электромагнитной волны.</p> <p>31. Диамагнетики. Парамагнетики. Ферромагнетики.</p> <p>32. Основные законы оптики. Полное отражение.</p> <p>33. Тонкие линзы. Изображение предметов с помощью линз.</p> <p>34. Когерентность и монохроматичность световых волн. Интерференция света.</p> <p>35. Методы наблюдения интерференции света. Интерференция света в тонких пленках.</p> <p>36. Принцип Гюйгенса-Френеля. Зоны Френеля.</p> <p>37. Дифракция Френеля на круглом отверстии и диске.</p> <p>38. Дифракция Фраунгофера на одной щели и на дифракционной решетке.</p> <p>39. Естественный и поляризованный свет. Закон Брюстера.</p> <p>40. Двойное лучепреломление. Вращение плоскости поляризации.</p> <p>41. Тепловое излучение и его характеристики. Закон Кирхгофа. Закон Стефана-Больцмана и смещения Вина.</p> <p>42. Виды фотоэффекта. Законы внешнего фотоэффекта. Уравнение Эйнштейна для</p>

Код индикатора	Индикатор достижения компетенции	Оценочные средства
		<p>внешнего фотоэффекта.</p> <p>43. Масса и импульс фотона. Давление света. Эффект Комптона. Единство корпускулярных и волновых свойств электромагнитного излучения.</p> <p>44. Модели атома Томсона и Резерфорда. Линейчатый спектр атома водорода. Спектральные серии атома водорода.</p> <p>45. Постулаты Бора. Опыты Франка и Герца. Спектр атома водорода по Бору.</p> <p>46. Соотношение неопределенностей Гейзенберга. Волновая функция и ее статистический смысл.</p> <p>47. Уравнение Шредингера. Частица в одномерной прямоугольной «потенциальной яме» с бесконечно высокими стенками.</p> <p>48. Прохождение частицы сквозь потенциальный барьер (туннельный эффект).</p> <p>49. Состояние атома водорода в квантовой механике. Уравнение Шредингера для атома водорода и его решение.</p> <p>50. Размер, состав и заряд атомного ядра. Массовое и зарядовое числа. Дефект массы и энергия связи ядра.</p> <p>51. Ядерные силы, их свойства. Квантовый механизм взаимодействия нуклонов в ядре.</p> <p>52. Капельная и оболочечная модели ядра, их особенности. «Магические числа» и «магические ядра».</p> <p>53. Радиоактивность. Естественная и искусственная радиоактивность. Закон радиоактивного распада. Активность радиоактивного вещества.</p> <p>54. Альфа-распад. Правила смещения. Законы сохранения при распаде. Взаимодействие альфа излучения с веществом.</p> <p>55. Бета-распад, его виды. Правила смещения. Законы сохранения при распаде. Взаимодействие бета излучения с веществом.</p> <p>56. Гамма излучение, его свойства. Гамма-спектр радиоактивного элемента. Взаимодействия гамма излучения с веществом.</p> <p>Ядерные реакции и их основные типы. Реакция деления ядра. Цепная реакция. Термоядерная реакция.</p>
УК-1.2	Критически оценивает надежность источников информации, работает с противоречивой информацией из	<p><b>Примерные практические задачи для экзамена:</b></p> <p>1. Однородный стержень массой <math>M = 0,5</math> кг подвешен на горизонтальной оси,</p>

Код индикатора	Индикатор достижения компетенции	Оценочные средства
	<p>разных источников, определяет пробелы в информации, необходимой для решения проблемной ситуации, и проектирует процессы по их устранению</p>	<p>проходящей через его верхний конец. В точку, отстоящую от оси на <math>2/3</math> длины стержня, ударяется пуля массой <math>m = 6</math> г, летящая горизонтально со скоростью <math>v_0 = 10^3</math> м/с, и застревает в нем. Определить скорость нижнего конца стержня сразу после удара.</p> <p>2. На обод колеса в форме тонкого обруча массой <math>M = 0,4</math> кг, который может вращаться вокруг своей оси, намотан шнур, к концу которого подвешен груз массой <math>m = 90</math> г. На какую высоту опустится груз через <math>t = 1</math> с после начала движения.</p> <p>3. Логарифмический декремент некоторой колеблющейся системы <math>\lambda = 0,02</math>. Определите, во сколько раз уменьшится энергия этой колебательной системы за время, соответствующее 75 полным колебаниям.</p> <p>4. В системе <math>K'</math> покоится стержень, собственная длина <math>l_0</math> которого равна 1 м. Стержень расположен так, что составляет угол <math>\varphi_0 = 45^\circ</math> с осью <math>x'</math>. Определить длину <math>l</math> стержня и угол <math>\varphi</math> в системе <math>K</math>, если скорость <math>v</math> системы <math>K'</math> относительно <math>K</math> равна 0,8 с.</p> <p>5. Материальная точка массой <math>m = 0,2</math> кг совершает гармонические колебания по закону <math>x = 0,1 \cos(\pi t/2 - \pi/4)</math> м. Найти максимальную потенциальную энергию точки.</p> <p>6. На полу стоит тележка в виде длинной доски, снабженной легкими колесами. На одном конце доски стоит человек. Масса человека <math>M = 60</math> кг, масса доски <math>m = 20</math> кг. С какой скоростью и (относительно пола) будет двигаться тележка, если человек пойдет вдоль доски со скоростью (относительно доски) <math>v = 1</math> м/с? Массой колес пренебречь. Трение во втулках не учитывать.</p> <p>7. Боек свайного молота массой <math>m_1 = 500</math> кг падает с некоторой высоты на сваю массой <math>m_2 = 100</math> кг. Найти КПД <math>\eta</math> удара бойка, считая удар неупругим. Изменением потенциальной энергии сваи при углублении ее пренебречь.</p> <p>8. Гелий смешали с неизвестным газом. Показатель адиабаты полученной смеси оказался равен 1,38. Сколько атомов составляют молекулу неизвестного газа смеси?</p> <p>9. Некоторое количество гелия расширяется сначала адиабатически, а затем изобарически. Конечная температура газа равна начальной. При адиабатном расширении газ совершил работу, равную 4,5 кДж. Нарисуйте график процесса. Какое количество теплоты поглотил газ за весь процесс?</p> <p>10. Смешали воду массой <math>m_1 = 5</math> кг при температуре <math>T_1 = 280</math> К с водой массой <math>m_2 = 8</math> кг при температуре <math>T_2 = 350</math> К. Найти изменение <math>\Delta S</math> энтропии, происходящее при</p>

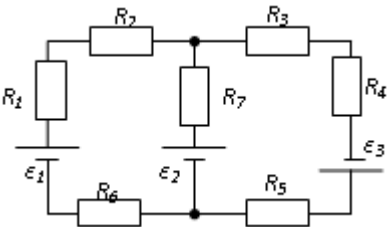
Код индикатора	Индикатор достижения компетенции	Оценочные средства
		<p>смешивании.</p> <p>11. Идеальный двухатомный газ, содержащий количество вещества <math>\nu=1</math> моль и находящийся под давлением <math>p_1=0,1</math> МПа при температуре <math>T_1=300</math> К, нагревают при постоянном объеме до давления <math>p_2=0,2</math> МПа. После этого газ изотермически расширился до начального давления и затем изобарно был сжат до начального объема <math>V_1</math>. Построить график цикла. Определить термический КПД <math>\eta</math> цикла.</p> <p>12. Одинаковые частицы массой <math>m=10^{-12}</math> г каждая распределены в однородном гравитационном поле напряженностью <math>G=0,2</math> мкН/кг. Определить отношение <math>n_1/n_2</math> концентраций частиц, находящихся на эквипотенциальных уровнях, отстоящих друг от друга на <math>\Delta z=10</math> м. Температура <math>T</math> во всех слоях считается одинаковой и равной 290 К.</p> <p>13. Определите, при какой температуре газа, состоящего из смеси азота и кислорода, наиболее вероятные скорости молекул азота и кислорода будут отличаться друг от друга на <math>\Delta v = 30</math> м/с?</p> <p>14. Зная функцию распределения молекул по скоростям в некотором молекулярном пучке <math>f(v) = \frac{m^2}{2k^2T^2} v^3 \exp\left(-\frac{mv^2}{2kT}\right)</math>, найти выражения для наиболее вероятной скорости <math>v_v</math>.</p> <p>15. Два одинаковых проводящих заряженных шара находятся на расстоянии <math>r=60</math> см. Сила отталкивания <math>F_1</math> шаров равна 70 мкН. После того как шары привели в соприкосновение и удалили друг от друга на прежнее расстояние, сила отталкивания возросла и стала равной <math>F_2=160</math> мкН. Вычислить заряды <math>Q_1</math> и <math>Q_2</math>, которые были на шарах до их соприкосновений. Диаметр шаров считать много меньшим расстояния между ними.</p> <p>16. Две тонкостенные концентрические сферы с радиусами <math>R_1 = 0,2</math> м и <math>R_2 = 0,4</math> м несут на себе заряды с поверхностными плотностями <math>\sigma_1 = 1</math> нКл/м<sup>2</sup> и <math>\sigma_2 = 3</math> нКл/м<sup>2</sup> соответственно. Пространство между ними заполнено средой с диэлектрической проницаемостью <math>\epsilon = 2</math>. Чему</p> 

Код индикатора	Индикатор достижения компетенции	Оценочные средства
		<p>равна напряженность электрического поля в точках, отстоящих от центра на расстояния <math>r_1 = 0,1</math> м и <math>r_2 = 0,3</math> м.</p> <p>17. В схеме, изображенной на рисунке, <math>\varepsilon_1=10,0</math>В, <math>\varepsilon_2=20,0</math> В, <math>\varepsilon_3=30,0</math>В, <math>R_1=1,0</math> Ом, <math>R_2=2,0</math> Ом, <math>R_3= 3,0</math> Ом, <math>R_4=4,0</math> Ом, <math>R_5=5,0</math> Ом, <math>R_6=6,0</math> Ом и <math>R_7=7,0</math> Ом. Внутреннее сопротивление источников пренебрежимо мало. Определите величины токов во всех участках цепи и работу, совершенную вторым источником за промежуток времени <math>\Delta t=0,1</math> с.</p> <p>18. Конденсатор подключен к батарее с ЭДС <math>\varepsilon = 8</math> В и внутренним сопротивлением <math>r = 2</math> Ом как показано на рисунке. Сопротивление резистора <math>R = 2</math> Ом. Какой должна быть емкость конденсатора, чтобы после замыкания ключа энергия конденсатора уменьшилась на <math>48\text{мкДж}</math>?</p> <p>19. По контуру, изображенному на рисунке, идет ток силой <math>I=100</math>А. Определить магнитную индукцию <math>B</math> поля, создаваемую этим током в точке <math>O</math>. Радиус изогнутой части контура равен <math>R=20</math> см (<math>O</math>-центр кривизны контура), а угол <math>\alpha=60^\circ</math>.</p> <p>20. В постоянном магнитном поле с индукцией <math>B = 5</math> Тл находится замкнутый проводящий контур, площадь которого меняется по закону <math>S(t) = (4 + 0,2t) \text{ см}^2</math>. Чему равна ЭДС индукции в момент времени <math>t = 5</math> с, если контур расположен так, что пронизывающий его магнитный поток, максимален?</p> <p>21. Перпендикулярно магнитному полю с индукцией <math>B=0,1</math> Тл возбуждено электрическое поле напряженностью <math>E= 100</math> кВ/м. Перпендикулярно обоим полям движется, не отклоняясь от прямолинейной траектории, заряженная частица. Вычислить скорость <math>v</math> частицы.</p> <p>22. Источник <math>S</math> света (<math>\lambda=0,6</math> мкм) и плоское зеркало <math>M</math> расположены, как показано на рис. 30.7 (зеркало Ллойда). Что будет наблюдаться в точке <math>P</math> экрана, где сходятся лучи <math>SP</math> и <math>SMP</math>, – свет или темнота, если <math> SP =r=2</math> м, <math>a=0,55</math> мм, <math> SM = MP </math>?</p> <p>23. Между двумя плоскопараллельными стеклянными пластинками положили очень</p>



Рис. 30.7

Код индикатора	Индикатор достижения компетенции	Оценочные средства
		<p>тонкую проволочку, расположенную параллельно линии соприкосновения пластинок и находящуюся на расстоянии <math>l=75</math> мм от нее. В отраженном свете (<math>\lambda=0,5</math> мкм) на верхней пластинке видны интерференционные полосы. Определить диаметр <math>d</math> поперечного сечения проволочки, если на протяжении <math>a=30</math> мм насчитывается <math>m=16</math> светлых полос.</p> <p>24. С помощью дифракционной решетки с периодом <math>d=20</math> мкм требуется разрешить дублет натрия (<math>\lambda_1=589,0</math> нм и <math>\lambda_2=589,6</math> нм) в спектре второго порядка. При какой наименьшей длине <math>l</math> решетки это возможно?</p> <p>25. На пути частично-поляризованного света, степень поляризации <math>P</math> которого равна 0,6, поставили анализатор так, что интенсивность света, прошедшего через него, стала максимальной. Во сколько раз уменьшится интенсивность света, если плоскость пропускания анализатора повернуть на угол <math>\alpha = 30^\circ</math>?</p> <p>26. В спектре излучения огненного шара радиусом 100 м, возникающего при ядерном взрыве, максимум энергии излучения приходится на длину волны 0,289 мкм. Какова температура шара? Определите максимальное расстояние, на котором будут воспламеняться деревянные предметы, если их поглощательная способность равна 0,7, а теплота воспламенения 5 Дж/см<sup>2</sup>. Время излучения принять равным 10<sup>-2</sup>с.</p> <p>27. Уединенный цинковый шарик радиусом 1 см находится в вакууме и длительное время освещается ультрафиолетовым излучением с длиной волны 0,25 мкм. Определить число недостающих электронов в объеме шарика.</p> <p>28. Фотон с энергией 0,28 МэВ в результате рассеяния на покоившемся свободном электроне уменьшил свою энергию до 133,7 кэВ. Найти импульс и направление распространения электрона отдачи.</p> <p>29. Поток энергии <math>\Phi_e</math>, излучаемый электрической лампой, равен 600 Вт. На расстоянии <math>r = 1</math> м от лампы перпендикулярно падающим лучам расположено круглое плоское зеркальце диаметром <math>d=2</math>см. Принимая, что излучение лампы одинаково во всех направлениях и что зеркальце полностью отражает падающий на него свет, определить силу <math>F</math> светового давления на зеркальце.</p> <p>30. На основе теории атома Бора найти импульс электрона в атоме водорода, если индукция магнитного поля, созданного им в центре орбиты при вращении, равна 0,39 Тл.</p>

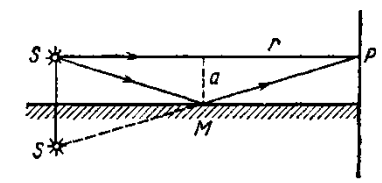
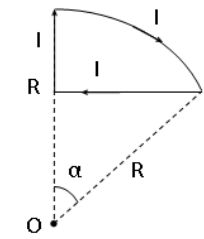

Код индикатора	Индикатор достижения компетенции	Оценочные средства
		<p>31. Во сколько раз изменяется дебройлевская длина волны электрона при переходе его в атоме водорода из основного энергетического состояния в первое возбужденное?</p> <p>32. Из теории Бора для атома водорода следует, что стационарными для электронов атома являются такие орбиты, на длине которых укладывается целое число длин дебройлевских волн. Исходя из этого, найдите числовые значения момента импульса электрона в атоме водорода на первых трех боровских орбитах.</p> <p>33. Электрон в атоме водорода описывается в основном состоянии волновой функцией <math>\psi(r) = Ce^{-r/a}</math>. Определить отношение вероятностей <math>\omega_1/\omega_2</math> пребывания электрона в сферических слоях толщиной <math>\Delta r = 0,01 a</math> и радиусами <math>r_1 = 0,5 a</math> и <math>r_2 = 1,5 a</math>.</p> <p>34. Больному ввели внутривенно раствор объемом <math>1 \text{ см}^3</math>, содержащий искусственный радиоизотоп натрия <math>{}_{11}^{24}\text{Na}</math> активностью <math>A_0 = 2000 \text{ с}^{-1}</math>. Активность крови объемом <math>1 \text{ см}^3</math>, взятой через 5 часов, оказалась <math>A = 0,27 \text{ с}^{-1}</math>. Найдите объем крови человека. Период полураспада используемого изотопа равен 15 час.</p> <p>35. Энергия связи <math>E_{св}</math> ядра, состоящего из двух протонов и одного нейтрона, равна 7,72 МэВ. Определить массу <math>m_a</math> нейтрального атома, имеющего это ядро.</p> <p>36. Во Франции начато строительство международного термоядерного реактора, в котором предполагается поводить управляемую реакцию <math>{}_1\text{H}^2 + {}_1\text{H}^2</math>, в которой образуется изотоп гелия и нейтрон. Какую мощность будет иметь такой реактор, если в нем будет «выгорать» 1 мг тяжелого водорода в секунду?</p> <p>Альфа частица с кинетической энергией <math>K = 5,3 \text{ МэВ}</math> возбуждает реакцию <math>{}^9\text{Be}(\alpha, n){}^{12}\text{C}</math>, энергия которой <math>Q = 5,7 \text{ МэВ}</math>. Найти кинетическую энергию нейтрона, вылетевшего под прямым углом к направлению движения <math>\alpha</math>-частицы.</p>
УК-1.3	Разрабатывает и содержательно аргументирует стратегию решения проблемной ситуации на основе системного и междисциплинарного подходов; строит сценарии реализации стратегии, определяя возможные риски и предлагая пути их устранения	<p><b>Примерные лабораторные работы:</b></p> <ol style="list-style-type: none"> <li>1. Применение законов сохранения для определения скорости полета пули</li> <li>2. Определение моментов инерции тел с помощью крутильного маятника. Проверка теоремы Штейнера</li> <li>3. Исследование вращательного движения твердого тела вокруг неподвижной оси</li> <li>4. Определение характеристик затухающих колебаний физического маятника</li> <li>5. Определение скорости звука в воздухе методом стоячей волны</li> <li>6. Изучение статистических закономерностей</li> </ol>

Код индикатора	Индикатор достижения компетенции	Оценочные средства
		<ol style="list-style-type: none"> <li>7. Определение коэффициента вязкости воздуха</li> <li>8. Определение показателя адиабаты методом Клемана и Дезорма</li> <li>9. Исследование изменения температуры в адиабатическом процессе и определение коэффициента Пуассона</li> <li>10. Проверка закона возрастания энтропии в неравновесной системе</li> <li>11. Экспериментальное определение газовой постоянной</li> <li>12. Исследование электростатического поля с помощью зонда</li> <li>13. Измерение электродвижущей силы источника тока</li> <li>14. Шунтирование миллиамперметра</li> <li>15. Измерение емкостей методом мостиковой схемы и расчет емкостных сопротивлений в цепях переменного тока</li> <li>16. Изучение резонанса напряжений и определение индуктивности методом резонанса</li> <li>17. Определение индуктивности катушки и магнитной проницаемости ферромагнитного тела</li> <li>18. Определение радиуса кривизны линзы и полосы пропускания светофильтра с помощью колец Ньютона</li> <li>19. Интерферометрические измерения на основе опыта Юнга</li> <li>20. Определение геометрических размеров при помощи бипризмы Френеля</li> <li>21. Определение длины световой волны и характеристик дифракционной решетки</li> <li>22. Определение концентрации растворов сахара и постоянной вращения</li> <li>23. Изучение внешнего фотоэффекта и определение постоянной Планка</li> <li>24. Изучение закономерностей альфа-распада</li> <li>25. Изучение гамма-спектра радиоактивного источника</li> <li>26. Определение максимальной энергии бета-частиц и идентификации радиоактивных препаратов</li> </ol>
<b>Химия</b>		
УК-1.1	Анализирует проблемную ситуацию как систему, выявляя ее составляющие и связи между ними	<p><b>Перечень теоретических вопросов:</b></p> <ol style="list-style-type: none"> <li>1. Основы химической термодинамики: система, термодинамические параметры системы, функции состояния системы. Первый закон термодинамики.</li> <li>2. Энергетика химических процессов.</li> </ol>

Код индикатора	Индикатор достижения компетенции	Оценочные средства
		<p>3. Энтальпия. Закон Гесса и следствия из него.</p> <p>4. Энтропия. Уравнение Больцмана. Второй и третий законы термодинамики.</p> <p>5. Энергия Гиббса. Направления химических процессов.</p> <p>6. Химическая кинетика. Скорость химической реакции. Средняя и истинная скорости реакции. Кинетическая кривая.</p> <p>7. Скорость реакции и методы её регулирования.</p> <p>8. Влияние температуры на скорость реакции. Правило Вант-Гоффа.</p> <p>9. Энергия активации. Активированный комплекс. Уравнение Аррениуса.</p> <p>10. Катализаторы и каталитические системы. Гомогенный катализ.</p> <p>11. Катализаторы и каталитические системы. Гетерогенный катализ.</p> <p>12. Химическое равновесие. Константа химического равновесия.</p> <p>13. Смещение химического равновесия. Принцип Ле Шателье.</p> <p>14. Растворы. Способы выражения концентрации растворов.</p> <p>15. Растворы электролитов. Степень и константа электролитической диссоциации. Закон разбавления Оствальда.</p> <p>16. Диссоциация кислот, оснований, солей. Амфотерные электролиты.</p> <p>17. Растворимость. Произведение растворимости. Условие образования и растворения осадков.</p> <p>18. Диссоциация воды. Ионное произведение воды. рН.</p> <p>19. Гидролиз солей. Степень и константа гидролиза.</p> <p>20. Дисперсные системы. Классификация. Лиофильные и лиофобные коллоиды.</p> <p>21. Строение коллоидных частиц.</p> <p>22. Коагуляция коллоидных растворов.</p> <p>23. Окислительно-восстановительные свойства веществ. Классификация окислительно-восстановительных реакций.</p> <p>24. Электрохимические системы. Законы Фарадея. Электродный потенциал.</p> <p>25. Гальванический элемент Даниэля Якоби.</p> <p>26. Электрохимические системы: электролиз расплавов. Применение электролиза.</p> <p>27. Электролиз. Анодный и катодный процессы при электролизе растворов. Применение электролиза.</p> <p>28. Коррозия. Виды коррозии. Способы защиты металлов от коррозии.</p>

Код индикатора	Индикатор достижения компетенции	Оценочные средства
		<p><b>Примерные практические задания для зачета:</b></p> <ol style="list-style-type: none"> <li>1. Написать электронные уравнения электродных процессов, уравнение суммарной токообразующей реакции, вычислить ЭДС гальванического элемента, если концентрации ионов металлов равны: <math>[Al^{3+}] = 0,001</math> моль/л, <math>[Co^{2+}] = 0,1</math> моль/л.</li> <li>2. Написать ионные и молекулярные уравнения реакций гидролиза солей: <math>K_3PO_4</math>; <math>Na_2SO_4</math>; <math>ZnCl_2</math>.</li> <li>3. Закончить уравнения реакций, написав их в молекулярной и ионной формах:  <math>Al(OH)_3 + NaOH \rightarrow</math>, <math>K_2CO_3 + H_2SO_4 \rightarrow</math>, <math>H_2S + KOH \rightarrow</math>.</li> <li>4. В 2 л раствора гидроксида кальция содержится 478,8 г <math>Ca(OH)_2</math>. Плотность раствора 1,14 г/мл. Рассчитайте: <math>\omega(Ca(OH)_2)</math>; <math>C_M</math>; <math>C_{ЭК}</math>; <math>C_m</math>; <math>N(Ca(OH)_2)</math> и <math>N(H_2O)</math>; <math>T</math>.</li> <li>5. Составьте уравнения окислительно-восстановительных реакций:  <math>K_2Cr_2O_7 + FeSO_4 + H_2SO_4 \rightarrow</math>, <math>KMnO_4 + Na_2SO_3 + H_2O \rightarrow</math>.</li> <li>6. Написать электронные уравнения электродных процессов, уравнение суммарной токообразующей реакции, вычислить ЭДС гальванического элемента, если концентрации ионов металлов равны: <math>[Mn^{2+}] = 0,01</math> моль/л, <math>[Au^{3+}] = 0,1</math> моль/л.</li> <li>7. Закончить уравнения реакций, написав их в молекулярной и ионной формах:  <math>NH_4OH + HNO_3 \rightarrow</math>, <math>Zn(OH)_2 + NaOH \rightarrow</math>, <math>AlPO_4 + Na_2SO_4 \rightarrow</math>.</li> <li>8. Написать уравнения реакций гидролиза в молекулярном и ионном виде: <math>Al_2(SO_4)_3</math>, <math>KCl</math>, <math>Na_2SO_3</math>.</li> <li>9. Написать электронные уравнения электродных процессов, уравнение суммарной токообразующей реакции, вычислить ЭДС гальванического элемента, если концентрации ионов металлов равны: <math>[Zn^{2+}] = 0,01</math> моль/л, <math>[Cu^+] = 1,0</math> моль/л.</li> <li>10. Сульфат алюминия массой 36,4 г растворили в 100 г воды. Плотность полученного раствора 1,32 г/мл. Рассчитайте: <math>\omega(Al_2(SO_4)_3)</math>; <math>C_M</math>; <math>C_{ЭК}</math>; <math>C_m</math>; <math>N(Al_2(SO_4)_3)</math> и <math>N(H_2O)</math>; <math>T</math>.</li> <li>11. Написать электронные уравнения электродных процессов, уравнение суммарной токообразующей реакции, вычислить ЭДС гальванического элемента, если концентрации ионов металлов равны: <math>[Mn^{2+}] = 0,01</math> моль/л, <math>[Ag^+] = 1,0</math> моль/л.</li> <li>12. Закончить уравнения реакций, написав их в молекулярном и ионном виде:  <math>MnS + H_2SO_4 \rightarrow</math>, <math>Fe(OH)_3 + NaOH \rightarrow</math>, <math>NH_4Cl + KOH \rightarrow</math>.</li> <li>13. Определите термодинамическую возможность протекания реакции <math>CaO_{(к)} + 2 C_{(к)} = CaC_{2(к)} + CO_{(г)}</math>, <math>\Delta H_r = 460</math> кДж при стандартных условиях. Рассчитайте температуру</li> </ol>

Код индикатора	Индикатор достижения компетенции	Оценочные средства
		<p>начала реакции, если <math>S(\text{CaO})=38</math> Дж/моль·К; <math>S(\text{C})=6</math> Дж/моль·К; <math>S(\text{CaC}_2)=70</math> Дж/моль·К; <math>S(\text{CO})=197</math> Дж/моль·К.</p> <p>14. Составьте уравнения окислительно-восстановительных реакций:  <math>\text{KMnO}_4 + \text{NaNO}_2 + \text{H}_2\text{SO}_4 \rightarrow</math>, <math>\text{Cr}_2(\text{SO}_4)_3 + \text{Br}_2 + \text{NaOH} \rightarrow</math>.</p> <p>15. Определите термодинамическую возможность протекания реакции <math>2 \text{Cl}_2(\text{г}) + 2 \text{H}_2\text{O}(\text{г}) = 4 \text{HCl}(\text{г}) + \text{O}_2(\text{г})</math>, <math>\Delta H_{\text{г}} = 115,6</math> кДж при стандартных условиях. Рассчитайте температуру начала реакции, если <math>S(\text{Cl}_2)=223</math> Дж/моль·К; <math>S(\text{H}_2\text{O})=189</math> Дж/моль·К; <math>S(\text{HCl})=187</math> Дж/моль·К; <math>S(\text{O}_2)=205</math> Дж/моль·К.</p> <p>16. Написать уравнения реакций гидролиза в молекулярном и ионном виде: <math>\text{CrCl}_3</math>, <math>\text{NaNO}_3</math>, <math>\text{K}_2\text{CO}_3</math>.</p> <p>17. Составьте уравнения окислительно-восстановительных реакций:  <math>\text{K}_2\text{Cr}_2\text{O}_7 + \text{Na}_2\text{SO}_3 + \text{H}_2\text{SO}_4 \rightarrow</math>, <math>\text{KMnO}_4 + \text{NaNO}_2 + \text{H}_2\text{O} \rightarrow</math>.</p> <p>18. Гомогенная реакция протекает по уравнению <math>\text{H}_2(\text{г}) + \text{I}_2(\text{г}) = 2 \text{HI}(\text{г})</math>. Начальная концентрация водорода 2,1 моль/л, иода 1,5 моль/л. Во сколько раз изменится скорость реакции, когда прореагирует 30% водорода?</p> <p>19. В 640 мл воды растворили 160 г хлорида железа (III). Плотность полученного раствора 1,032 г/мл. Рассчитайте: <math>\omega(\text{FeCl}_3)</math>; <math>C_{\text{м}}</math>; <math>C_{\text{эк}}</math>; <math>C_{\text{м}}</math>; <math>N(\text{FeCl}_3)</math> и <math>N(\text{H}_2\text{O})</math>; <math>T</math>.</p> <p>20. Определите термодинамическую возможность протекания реакции <math>\text{CS}_2(\text{ж}) + 3 \text{O}_2(\text{г}) = \text{CO}_2(\text{г}) + 2 \text{SO}_2(\text{г})</math>, <math>\Delta H_{\text{г}} = -1075</math> кДж при стандартных условиях. Рассчитайте температуру начала реакции, если <math>S(\text{CS}_2)=151</math> Дж/моль·К; <math>S(\text{O}_2)=205</math> Дж/моль·К; <math>S(\text{CO}_2)=213</math> Дж/моль·К; <math>S(\text{SO}_2)=248</math> Дж/моль·К.</p> <p>21. Реакция идет по уравнению: <math>2 \text{H}_2(\text{г}) + \text{S}_2(\text{г}) = 2 \text{H}_2\text{S}(\text{г})</math>. Начальная концентрация водорода 2 моль/л, серы 1,5 моль/л. Определите во сколько раз изменится скорость реакции к моменту, когда прореагирует 0,7 моль/л водорода?</p> <p>22. Определите термодинамическую возможность протекания реакции <math>2 \text{ZnS}(\text{к}) + 3 \text{O}_2(\text{г}) = 2 \text{ZnO}(\text{к}) + 2 \text{SO}_2(\text{г})</math>, <math>\Delta H_{\text{г}} = -890</math> кДж при стандартных условиях. Рассчитайте температуру начала реакции, если <math>S(\text{ZnS})=58</math> Дж/моль·К; <math>S(\text{O}_2)=205</math> Дж/моль·К; <math>S(\text{ZnO})=44</math> Дж/моль·К; <math>S(\text{SO}_2)=248</math> Дж/моль·К.</p> <p>23. Начальные концентрации исходных веществ в реакции: <math>2 \text{SO}_2(\text{г}) + \text{O}_2(\text{г}) = 2 \text{SO}_3(\text{г})</math> были равны 1,8 моль/л <math>\text{SO}_2</math> и 2,4 моль/л <math>\text{O}_2</math>. Во сколько раз изменится скорость реакции к</p>

Код индикатора	Индикатор достижения компетенции	Оценочные средства
		<p>моменту, когда прореагирует 0,8 моль/л SO<sub>2</sub>?</p> <p>24. В растворе ортофосфорной кислоты массой 1200 г и плотностью 1,153 г/мл содержится 312 г Н<sub>3</sub>РO<sub>4</sub>. Рассчитайте: ω(Н<sub>3</sub>РO<sub>4</sub>); C<sub>М</sub>; C<sub>эк</sub>; C<sub>м</sub>; N(Н<sub>3</sub>РO<sub>4</sub>) и N (Н<sub>2</sub>O); T.</p>
УК-1.2	Критически оценивает надежность источников информации, работает с противоречивой информацией из разных источников, определяет пробелы в информации, необходимой для решения проблемной ситуации, и проектирует процессы по их устранению	<p><b>Примерные практические задания</b></p> <p>1. Для реакции <math>\text{CH}_4_{(г)} + \text{CO}_2_{(г)} = 2 \text{CO}_{(г)} + 2 \text{H}_2_{(г)}</math> определите возможное направление самопроизвольного течения реакции при стандартных условиях и при температуре T = 927<sup>0</sup>С, если тепловой эффект реакции до заданной температуры не изменится. Укажите: а) выделяется или поглощается энергия в ходе реакции; б) причину найденного изменения энтропии. Рассчитайте температуру начала реакции.</p> <p>2. Выразите через концентрации реагентов константы равновесия следующих реакций <math>\text{N}_{2(г)} + 3 \text{H}_{2(г)} = 2 \text{NH}_{3(г)}</math>, ΔH = -92,2 кДж. Укажите направление смещения химического равновесия этих реакций: а) при понижении температуры, если давление постоянно; б) при повышении давления, если температура постоянна.</p> <p>3. Сколько миллилитров 96%-ного раствора серной кислоты с плотностью 1,84 г/мл потребуется для приготовления 2 л 0,25М раствора?</p> <p>4. Какие из следующих солей подвергаются гидролизу: Na<sub>2</sub>SiO<sub>3</sub>. Cu(NO<sub>3</sub>)<sub>2</sub>. KBr? Составьте ионные и молекулярные уравнения гидролиза соответствующих солей. Какое значение рН (≤ или ≥ 7) имеют растворы этих солей?</p> <p>5. Зо́ль гидроксида магния получен путем смешивания 0,02 л 0,01н. раствора MgCl<sub>2</sub> и 0,028 л 0,005 н. раствора NaOH. Определите заряд частиц полученного золя и напишите формулу его мицеллы.</p> <p>6. Рассчитайте электродвижущую силу и определите направление самопроизвольного протекания реакции при стандартных условиях, используя значения окислительно-восстановительных потенциалов <math>\text{HJ} + \text{H}_3\text{PO}_4 \rightarrow \text{J}_2 + \text{H}_3\text{PO}_3 + \text{H}_2\text{O}</math>.</p> <p>7. Приведите схемы электродных процессов и молекулярные уравнения реакций, протекающих при электрохимической коррозии гальванопары Co/Ni: а) в кислой среде; б) во влажном воздухе. Определите убыль массы анода при коррозии в кислой среде за 20 мин, если скорость коррозии составила 0,01 г/ч.</p> <p>8. Составьте электронно-ионные уравнения электродных процессов (анод инертный) и молекулярное уравнение реакции, происходящей при электролизе раствора CoSO<sub>4</sub>. Вычислите фактическое количество металла, полученного на катоде при электролизе</p>

Код индикатора	Индикатор достижения компетенции	Оценочные средства
		<p><math>\text{Co}(\text{NO}_3)_2</math>, если электролиз проводили в течении 1 ч. Выход металла по току составил 85%. Укажите возможные причины уменьшения выхода металла по сравнению с расчетным.</p>
УК-1.3	<p>Разрабатывает и содержательно аргументирует стратегию решения проблемной ситуации на основе системного и междисциплинарного подходов; строит сценарии реализации стратегии, определяя возможные риски и предлагая пути их устранения</p>	<p><b>Перечень теоретических вопросов:</b></p> <p>29. Основы химической термодинамики: система, термодинамические параметры системы, функции состояния системы. Первый закон термодинамики.</p> <p>30. Энергетика химических процессов.</p> <p>31. Энтальпия. Закон Гесса и следствия из него.</p> <p>32. Энтропия. Уравнение Больцмана. Второй и третий законы термодинамики.</p> <p>33. Энергия Гиббса. Направления химических процессов.</p> <p>34. Химическая кинетика. Скорость химической реакции. Средняя и истинная скорости реакции. Кинетическая кривая.</p> <p>35. Скорость реакции и методы её регулирования.</p> <p>36. Влияние температуры на скорость реакции. Правило Вант-Гоффа.</p> <p>37. Энергия активации. Активированный комплекс. Уравнение Аррениуса.</p> <p>38. Катализаторы и каталитические системы. Гомогенный катализ.</p> <p>39. Катализаторы и каталитические системы. Гетерогенный катализ.</p> <p>40. Химическое равновесие. Константа химического равновесия.</p> <p>41. Смещение химического равновесия. Принцип Ле Шателье.</p> <p>42. Растворы. Способы выражения концентрации растворов.</p> <p>43. Растворы электролитов. Степень и константа электролитической диссоциации. Закон разбавления Оствальда.</p> <p>44. Диссоциация кислот, оснований, солей. Амфотерные электролиты.</p> <p>45. Растворимость. Произведение растворимости. Условие образования и растворения осадков.</p> <p>46. Диссоциация воды. Ионное произведение воды. pH.</p> <p>47. Гидролиз солей. Степень и константа гидролиза.</p> <p>48. Дисперсные системы. Классификация. Лиофильные и лиофобные коллоиды.</p> <p>49. Строение коллоидных частиц.</p> <p>50. Коагуляция коллоидных растворов.</p> <p>51. Окислительно-восстановительные свойства веществ. Классификация</p>

Код индикатора	Индикатор достижения компетенции	Оценочные средства
		<p>окислительно-восстановительных реакций.</p> <p>52. Электрохимические системы. Законы Фарадея. Электродный потенциал.</p> <p>53. Гальванический элемент Даниэля Якоби.</p> <p>54. Электрохимические системы: электролиз расплавов. Применение электролиза.</p> <p>55. Электролиз. Анодный и катодный процессы при электролизе растворов. Применение электролиза.</p> <p>56. Коррозия. Виды коррозии. Способы защиты металлов от коррозии.</p> <p><b>Примерные практические задания для зачета:</b></p> <p>1. Написать электронные уравнения электродных процессов, уравнение суммарной токообразующей реакции, вычислить ЭДС гальванического элемента, если концентрации ионов металлов равны: <math>[Al^{3+}] = 0,001</math> моль/л, <math>[Co^{2+}] = 0,1</math> моль/л.</p> <p>2. Написать ионные и молекулярные уравнения реакций гидролиза солей: <math>K_3PO_4</math>; <math>Na_2SO_4</math>; <math>ZnCl_2</math>.</p> <p>3. Закончить уравнения реакций, написав их в молекулярной и ионной формах:  <math>Al(OH)_3 + NaOH \rightarrow</math>, <math>K_2CO_3 + H_2SO_4 \rightarrow</math>, <math>H_2S + KOH \rightarrow</math>.</p> <p>4. В 2 л раствора гидроксида кальция содержится 478,8 г <math>Ca(OH)_2</math>. Плотность раствора 1,14 г/мл. Рассчитайте: <math>\omega(Ca(OH)_2)</math>; <math>C_M</math>; <math>C_{ЭК}</math>; <math>C_m</math>; <math>N(Ca(OH)_2)</math> и <math>N(H_2O)</math>; <math>T</math>.</p> <p>5. Составьте уравнения окислительно-восстановительных реакций:  <math>K_2Cr_2O_7 + FeSO_4 + H_2SO_4 \rightarrow</math>, <math>KMnO_4 + Na_2SO_3 + H_2O \rightarrow</math>.</p> <p>6. Написать электронные уравнения электродных процессов, уравнение суммарной токообразующей реакции, вычислить ЭДС гальванического элемента, если концентрации ионов металлов равны: <math>[Mn^{2+}] = 0,01</math> моль/л, <math>[Au^{3+}] = 0,1</math> моль/л.</p> <p>7. Закончить уравнения реакций, написав их в молекулярной и ионной формах:  <math>NH_4OH + HNO_3 \rightarrow</math>, <math>Zn(OH)_2 + NaOH \rightarrow</math>, <math>AlPO_4 + Na_2SO_4 \rightarrow</math>.</p> <p>8. Написать уравнения реакций гидролиза в молекулярном и ионном виде: <math>Al_2(SO_4)_3</math>, <math>KCl</math>, <math>Na_2SO_3</math>.</p> <p>9. Написать электронные уравнения электродных процессов, уравнение суммарной токообразующей реакции, вычислить ЭДС гальванического элемента, если концентрации ионов металлов равны: <math>[Zn^{2+}] = 0,01</math> моль/л, <math>[Cu^+] = 1,0</math> моль/л.</p> <p>10. Сульфат алюминия массой 36,4 г растворили в 100 г воды. Плотность полученного раствора 1,32 г/мл. Рассчитайте: <math>\omega(Al_2(SO_4)_3)</math>; <math>C_M</math>; <math>C_{ЭК}</math>; <math>C_m</math>; <math>N(Al_2(SO_4)_3)</math> и <math>N(H_2O)</math>; <math>T</math>.</p>



Код индикатора	Индикатор достижения компетенции	Оценочные средства
		<p>11. Написать электронные уравнения электродных процессов, уравнение суммарной токообразующей реакции, вычислить ЭДС гальванического элемента, если концентрации ионов металлов равны: <math>[Mn^{2+}] = 0,01</math> моль/л, <math>[Ag^+] = 1,0</math> моль/л.</p> <p>12. Закончить уравнения реакций, написав их в молекулярном и ионном виде:  <math>MnS + H_2SO_4 \rightarrow</math>, <math>Fe(OH)_3 + NaOH \rightarrow</math>, <math>NH_4Cl + KOH \rightarrow</math>.</p> <p>13. Определите термодинамическую возможность протекания реакции <math>CaO_{(к)} + 2 C_{(к)} = CaC_{2(к)} + CO_{(г)}</math>, <math>\Delta H_r = 460</math> кДж при стандартных условиях. Рассчитайте температуру начала реакции, если <math>S(CaO) = 38</math> Дж/моль·К; <math>S(C) = 6</math> Дж/моль·К; <math>S(CaC_2) = 70</math> Дж/моль·К; <math>S(CO) = 197</math> Дж/моль·К.</p> <p>14. Составьте уравнения окислительно-восстановительных реакций:  <math>KMnO_4 + NaNO_2 + H_2SO_4 \rightarrow</math>, <math>Cr_2(SO_4)_3 + Br_2 + NaOH \rightarrow</math>.</p> <p>15. Определите термодинамическую возможность протекания реакции <math>2 Cl_{2(г)} + 2 H_2O_{(г)} = 4 HCl_{(г)} + O_{2(г)}</math>, <math>\Delta H_r = 115,6</math> кДж при стандартных условиях. Рассчитайте температуру начала реакции, если <math>S(Cl_2) = 223</math> Дж/моль·К; <math>S(H_2O) = 189</math> Дж/моль·К; <math>S(HCl) = 187</math> Дж/моль·К; <math>S(O_2) = 205</math> Дж/моль·К.</p> <p>16. Написать уравнения реакций гидролиза в молекулярном и ионном виде: <math>CrCl_3</math>, <math>NaNO_3</math>, <math>K_2CO_3</math>.</p> <p>17. Составьте уравнения окислительно-восстановительных реакций:  <math>K_2Cr_2O_7 + Na_2SO_3 + H_2SO_4 \rightarrow</math>, <math>KMnO_4 + NaNO_2 + H_2O \rightarrow</math>.</p> <p>18. Гомогенная реакция протекает по уравнению <math>H_{2(г)} + I_{2(г)} = 2 HI_{(г)}</math>. Начальная концентрация водорода 2,1 моль/л, иода 1,5 моль/л. Во сколько раз изменится скорость реакции, когда прореагирует 30% водорода?</p> <p>19. В 640 мл воды растворили 160 г хлорида железа (III). Плотность полученного раствора 1,032 г/мл. Рассчитайте: <math>\omega(FeCl_3)</math>; <math>C_M</math>; <math>C_{эк}</math>; <math>C_m</math>; <math>N(FeCl_3)</math> и <math>N(H_2O)</math>; <math>T</math>.</p> <p>20. Определите термодинамическую возможность протекания реакции <math>CS_{2(ж)} + 3 O_{2(г)} = CO_{2(г)} + 2 SO_{2(г)}</math>, <math>\Delta H_r = -1075</math> кДж при стандартных условиях. Рассчитайте температуру начала реакции, если <math>S(CS_2) = 151</math> Дж/моль·К; <math>S(O_2) = 205</math> Дж/моль·К; <math>S(CO_2) = 213</math> Дж/моль·К; <math>S(SO_2) = 248</math> Дж/моль·К.</p> <p>21. Реакция идет по уравнению: <math>2 H_{2(г)} + S_{2(г)} = 2 H_2S_{(г)}</math>. Начальная концентрация водорода 2 моль/л, серы 1,5 моль/л. Определите во сколько раз изменится скорость реакции к моменту, когда прореагирует 0,7 моль/л водорода?</p>

Код индикатора	Индикатор достижения компетенции	Оценочные средства
		<p>22. Определите термодинамическую возможность протекания реакции <math>2 \text{ZnS}_{(к)} + 3 \text{O}_{2(г)}</math>  <math>= 2 \text{ZnO}_{(к)} + 2 \text{SO}_{2(г)}</math>, <math>\Delta H_r = -890</math> кДж при стандартных условиях. Рассчитайте температуру начала реакции, если <math>S(\text{ZnS})=58</math> Дж/моль·К; <math>S(\text{O}_2)=205</math> Дж/моль·К; <math>S(\text{ZnO})= 44</math> Дж/моль·К; <math>S(\text{SO}_2)=248</math> Дж/моль·К.</p> <p>23. Начальные концентрации исходных веществ в реакции: <math>2 \text{SO}_{2(г)} + \text{O}_{2(г)} = 2 \text{SO}_{3(г)}</math> были равны 1,8 моль/л <math>\text{SO}_2</math> и 2,4 моль/л <math>\text{O}_2</math>. Во сколько раз изменится скорость реакции к моменту, когда прореагирует 0,8 моль/л <math>\text{SO}_2</math>?</p> <p>24. В растворе ортофосфорной кислоты массой 1200 г и плотностью 1,153 г/мл содержится 312 г <math>\text{H}_3\text{PO}_4</math>. Рассчитайте: <math>\omega(\text{H}_3\text{PO}_4)</math>; <math>C_M</math>; <math>C_{эж}</math>; <math>C_m</math>; <math>N(\text{H}_3\text{PO}_4)</math> и <math>N(\text{H}_2\text{O})</math>; <math>T</math>.</p>
<b>Электротехника</b>		
УК-1.1	Анализирует проблемную ситуацию как систему, выявляя ее составляющие и связи между ними	<p style="text-align: center;"><b>Перечень теоретических вопросов к зачету</b></p> <ol style="list-style-type: none"> <li>1. Понятия электрической, электронной и магнитной цепей. Классификация и примеры цепей. Основные законы электротехники и их применение.</li> <li>2. Физическая и математическая модели цепи. Источники, проводники и приемники. Идеализированные двухполюсные элементы и их свойства.</li> <li>3. Линейные электрические цепи постоянного тока. Анализ цепи на основе законов Кирхгофа и Ома.</li> <li>4. Эквивалентные преобразования участков цепей.</li> <li>5. Основные методы анализа линейных цепей.</li> <li>6. Свойства линейных электрических цепей: свойство линейности, принцип наложения, принцип взаимности.</li> <li>7. Электрическая мощность и энергия постоянного электрического тока. Закон сохранения энергии в электрической цепи с постоянными токами. Баланс мощностей.</li> <li>8. Основные характеристики и параметры синусоидальных токов и напряжений. Способы получения синусоидальных напряжений и токов.</li> <li>9. Представление синусоидальных токов и напряжений векторами и комплексными числами. Законы электрических цепей в комплексной форме.</li> <li>10. Фазовые соотношения между токами и напряжениями в цепи при синусоидальном токе.</li> </ol>

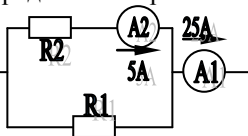
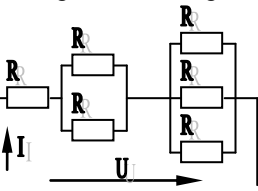
Код индикатора	Индикатор достижения компетенции	Оценочные средства
		<p>11. Сопротивления элементов и участков цепей при синусоидальных токах.</p> <p>12. Электрическая энергия и мощность в цепях с синусоидальным током. Активная, реактивная и полная мощности. Баланс активных и реактивных мощностей.</p> <p>13. Трехфазная система напряжений, основные соотношения, способы получения, источники трехфазного напряжения и их эквивалентные схемы.</p> <p>14. Трехфазная нагрузка. Симметричная и несимметричная нагрузка при соединении фаз в треугольник и звезду. Схемы и расчет эквивалентных параметров нагрузки в трехфазных цепях.</p> <p>15. Трехфазная трех- и четырехпроводная сеть с симметричной нагрузкой, схемы, расчетные соотношения для определения линейных и фазных токов и напряжений.</p> <p>16. Мощности трехфазной сети. Измерение активной и реактивной мощности.</p> <p>17. Однофазный трансформатор со стальным сердечником.</p> <p>18. Свойства и особенности полупроводниковых диодов различных типов.</p> <p>19. Назначение и примеры простейших схем выпрямителей, принципы их работы.</p>
УК-1.2	Критически оценивает надежность источников информации, работает с противоречивой информацией из разных источников, определяет пробелы в информации, необходимой для решения проблемной ситуации, и проектирует процессы по их устранению	<p style="text-align: center;"><b>Примерный перечень практических заданий</b></p> <p>1. Определить сопротивление резистора R2, если: R1 = 3 Ом, а показания амперметров указаны на схеме.</p>  <p>2. Определить напряжение источника U, если R=6 Ом, I=4A.</p>  <p>3. Определить сопротивление конденсатора X<sub>C</sub>, если: U = 200 В, I = 4 А, cos φ = 0,8.</p>

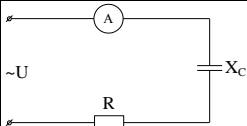
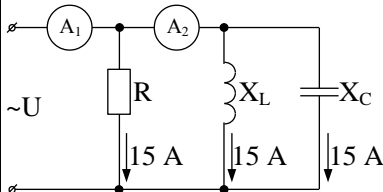
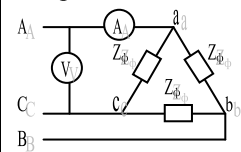
Код индикатора	Индикатор достижения компетенции	Оценочные средства
		 <p>4. Определить показания амперметров <math>A_1</math> и <math>A_2</math> и реактивную мощность цепи <math>Q</math>, если: <math>U = 120</math> В.</p>  <p>5. Линейные токи при соединении нагрузки «звездой»: <math>I_A = I_B = I_C = 20</math> А. Определить ток в нейтральном проводе, если <math>\varphi_a = \varphi_b = \varphi_c = 30^\circ</math>.</p> <p>6. Определить показание вольтметра, если <math>Z_\Phi = 10</math> Ом, амперметр показывает 10 А.</p>  <p>7. Определить действующее значение тока, напряжения, сдвиг по фазе и характер нагрузки, если мгновенные значения тока и напряжения равны: <math>i = 10 \sin \omega t</math>, <math>u = 141 \sin (\omega t + 30^\circ)</math>.</p> <p>8. Какой ток можно измерить амперметром, сопротивление которого <math>R_A = 0,3</math> Ом, <math>n_{\text{ном}} = 150</math> дел., <math>C_A = 0,001</math> А/дел., если включить его с шунтом, сопротивление которого <math>R_{\text{ш}} = 0,01</math> Ом?</p> <p>9. Определить цену деления вольтметра, имеющего номинальные данные: <math>U_{\text{ном}} = 50</math> В, <math>n_{\text{ном}} = 100</math> дел., <math>R_V = 1000</math> Ом, включенного с добавочным сопротивлением <math>R_D = 3000</math> Ом.</p> <p>Приведите схему включения вольтметра с добавочным сопротивлением.</p> <p>10. Приведите электрическую схему, которой соответствует векторная диаграмма.</p>

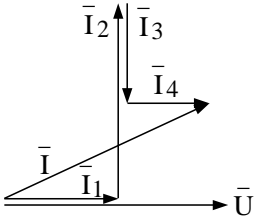
Код индикатора	Индикатор достижения компетенции	Оценочные средства
		 <p style="text-align: center;"><b>Перечень лабораторных работ</b></p> <ol style="list-style-type: none"> <li>1. Электрические приборы и измерения;</li> <li>2. Исследование свойств цепи постоянного тока;</li> <li>3. Исследование электрической цепи синусоидального тока;</li> <li>4. Исследование трехфазных цепей;</li> <li>5. Исследование полупроводниковых выпрямителей.</li> </ol>
УК-1.3	Разрабатывает и содержательно аргументирует стратегию решения проблемной ситуации на основе системного и междисциплинарного подходов; строит сценарии реализации стратегии, определяя возможные риски и предлагая пути их устранения	<p style="text-align: center;"><b>Перечень теоретических вопросов к зачету</b></p> <ol style="list-style-type: none"> <li>1. Однофазный трансформатор со стальным сердечником.</li> <li>2. Трехфазные трансформаторы: назначение, конструкция, принцип действия, основные эксплуатационные параметры.</li> <li>3. Получение вращающегося магнитного поля в трехфазной цепи.</li> <li>4. Асинхронные двигатели: назначение, конструкция, принцип действия.</li> <li>5. Способы пуска и регулирования скорости асинхронных двигателей.</li> <li>6. Двигатели постоянного тока: назначение, конструкция, способы возбуждения, основные характеристики.</li> <li>7. Уравнение движения электропривода.</li> <li>8. Режимы работы электроприводов.</li> <li>9. Выбор мощности двигателя электропривода.</li> <li>10. Выбор вида и типа двигателя.</li> <li>11. Тиристорное и транзисторное управление электроприводом</li> <li>12. Общие сведения о полупроводниках.</li> </ol>

Код индикатора	Индикатор достижения компетенции	Оценочные средства
		<p>13. Электронно-дырочный переход. Характеристики, параметры и назначение полупроводниковых диодов, тиристоров.</p> <p>14. Общие сведения и классификация источников электропитания.</p> <p>15. Нулевые схемы выпрямления. Однофазные, трехфазные и управляемые выпрямители.</p> <p style="text-align: center;"><b>Примерный перечень практических заданий</b></p> <p>1. Дано: <math>U_{1ном}=220</math> В, <math>U_{2ном}=127</math> В, <math>S_{ном}=1100</math> ВА.  Определить номинальные токи первичной и вторичной обмоток трансформатора и коэффициент трансформации К.  Почему номинальные токи не равны по величине?</p> <p>2. Однофазный трансформатор номинальной мощностью <math>S_{ном}=600</math> кВА включен в сеть с напряжением <math>U_{1ном}=10\ 000</math> В. Напряжение на зажимах вторичной обмотки <math>U_{2ном}=400</math> В. Определить число витков первичной обмотки <math>W_1</math> и коэффициент трансформации <math>k</math>, если число витков вторичной обмотки <math>W_2=25</math>.</p> <p>3. Во вторичной обмотке трансформатора наводится ЭДС <math>E_2=100</math> В с частотой <math>f=50</math> Гц.  Определить ЭДС <math>E_2</math>, если амплитуда напряжения на первичной обмотке не изменится, а частота возрастет до 400 Гц?</p> <p>4. Трансформатор имеет следующие данные: <math>S_{ном}=10\ 000</math> ВА, <math>P_0=200</math> Вт, <math>P_k=400</math> Вт. Определить КПД трансформатора при <math>\cos\varphi=0,8</math> и <math>\beta=0,5</math>.</p> <p>5. Двигатель постоянного тока параллельного возбуждения имеет паспортные данные: <math>P_{ном}=10</math> кВт, <math>U_{ном}=220</math> В, <math>I_{яном}=50</math> А, <math>n_{ном}=1000</math> об/мин, <math>R_{я}=0,4</math> Ом.  Определить частоту вращения якоря двигателя при идеальном холостом ходе.</p> <p>6. Двигатель постоянного тока независимого возбуждения имеет номинальные данные: <math>P_{ном}=55</math> кВт, <math>U_{ном}=440</math> В, <math>I_{яном}=140</math> А, <math>R_{я}=0,1</math> Ом.  Определить противо - ЭДС и электромагнитную мощность двигателя.</p> <p>7. Двигатель постоянного тока параллельного возбуждения имеет номинальные данные: <math>P_{ном}=10\ 000</math> Вт, <math>U_{ном}=220</math> В, <math>I_{ном}=55</math> А,  <math>n_{ном}=1000</math> об/мин, <math>R_{я}=0,4</math> Ом, <math>R_B=44</math> Ом.  Определить КПД <math>\eta</math> и момент вращения двигателя.</p> <p>8. Двигатель параллельного возбуждения имеет номинальные данные: <math>P_{ном}=1,5</math> кВт, <math>U_{ном}=110</math> В, <math>I_{ном}=18</math> А, <math>n_{ном}=3000</math> об/мин, <math>R_B=104</math> Ом, <math>R_{я}=0,47</math> Ом.</p>

Код индикатора	Индикатор достижения компетенции	Оценочные средства
		<p>Определить противо – ЭДС двигателя и номинальный момент на валу.</p> <p>9. Номинальные данные двигателя параллельного возбуждения: <math>U_{ном}=110</math> В, <math>I_{ном}=14</math> А, <math>P_{ном}=1,5</math> кВт, <math>R_я=0,5</math> Ом, <math>R_в=220</math> Ом.</p> <p>Определить противо – ЭДС при нагрузке равной <math>I_я=1,5I_{ном}</math>.</p> <p>10. Трехфазный асинхронный двигатель имеет номинальные данные:  <math>P_{ном}=10</math> кВт, <math>U_{ном}=220/380</math> В, <math>n_{ном}=950</math> об/мин, <math>\eta=85\%</math>, <math>\cos\varphi=0,681</math>.</p> <p>Определить номинальную мощность потребления энергии из сети и момент на валу двигателя, если обмотка статора соединена «звездой».</p> <p>11 Определить номинальную мощность потребления энергии из сети и полные потери энергии в двигателе, если: <math>p_{ном}=4,5</math> кВт, к.п.д. <math>\eta=90\%</math>.</p> <p>12 Максимальный момент асинхронного двигателя 13Нм при <math>U_1=U_{1ном}</math>. Чему он равен при <math>U_1=0,8U_{ном}</math>, если <math>R_2=const</math>?</p> <p style="text-align: center;"><b>Перечень лабораторных работ</b></p> <ol style="list-style-type: none"> <li>1.Исследование однофазного трансформатора;</li> <li>2.Исследование двигателей постоянного тока;</li> <li>3.Исследование асинхронных двигателей с фазным ротором.</li> <li>4. Электрические приборы и измерения;</li> </ol>
<b>Учебная - ознакомительная практика</b>		
УК-1.1	Анализирует проблемную ситуацию как систему, выявляя ее составляющие и связи между ними	<p>Промежуточная аттестация по учебной – ознакомительной практике имеет целью определить степень достижения запланированных результатов обучения и проводится в форме зачета с оценкой.</p> <p>Зачет с оценкой выставляется обучающемуся за подготовку и защиту отчета по практике.</p> <p>Подготовка отчета выполняется обучающимся самостоятельно под руководством преподавателя. При написании отчета обучающийся должен показать свое умение работать с нормативным материалом и литературными источниками, а также возможность систематизировать и анализировать фактический материал и самостоятельно творчески его осмысливать.</p> <p>Содержание отчета определяется индивидуальным заданием, выданным</p>

<i>Код индикатора</i>	<i>Индикатор достижения компетенции</i>	<i>Оценочные средства</i>
		<p>руководителем практики. В процессе написания отчета обучающийся должен разобраться в теоретических вопросах избранной темы, самостоятельно проанализировать практический материал, разобрать и обосновать практические предложения.</p> <p>Изложение текста и оформление отчета по практике выполняются в соответствии с требованиями стандарта СМК-О-ПВД «О практике обучающихся, осваивающих основные профессиональные образовательные программы высшего образования».</p> <p>В отчетах по практике в качестве иллюстраций используются рисунки, схемы и диаграммы.</p> <p>Отчет выполняется в виде пояснительной записки с титульным листом и содержанием. Текст отчета должен быть разбит на разделы, отражающие все вопросы, предусмотренные программой и индивидуальным заданием на практику. В процессе написания отчета обучающийся должен разобраться в теоретических вопросах избранной темы, самостоятельно проанализировать практический материал, разобрать и обосновать практические предложения.</p> <p>Текстовый документ (отчет) должен включать в указанной последовательности следующие элементы:</p> <ul style="list-style-type: none"> <li>– титульный лист;</li> <li>– лист задания;</li> <li>– содержание;</li> <li>– введение;</li> <li>– основную часть;</li> <li>– заключение;</li> <li>– список использованных источников;</li> <li>– приложение.</li> </ul> <p>Содержание должно отражать перечень структурных элементов отчета с указанием номеров страниц, с которых начинается их месторасположение в тексте, в том числе:</p> <ul style="list-style-type: none"> <li>– введение;</li> <li>– разделы, подразделы, пункты (если они имеют наименование);</li> <li>– заключение;</li> <li>– список использованных источников;</li> <li>– приложения.</li> </ul>



<i>Код индикатора</i>	<i>Индикатор достижения компетенции</i>	<i>Оценочные средства</i>
		<p>Готовый отчет сдается на проверку преподавателю не позднее 3-х дней до окончания практики. Преподаватель, проверив отчет, может возвратить его для доработки вместе с письменными замечаниями. Обучающийся должен устранить полученные замечания и защитить отчет.</p>
УК-1.2	<p>Критически оценивает надежность источников информации, работает с противоречивой информацией из разных источников, определяет пробелы в информации, необходимой для решения проблемной ситуации, и проектирует процессы по их устранению</p>	<p>Промежуточная аттестация по учебной – ознакомительной практике имеет целью определить степень достижения запланированных результатов обучения и проводится в форме зачета с оценкой.</p> <p>Зачет с оценкой выставляется обучающемуся за подготовку и защиту отчета по практике.</p> <p>Подготовка отчета выполняется обучающимся самостоятельно под руководством преподавателя. При написании отчета обучающийся должен показать свое умение работать с нормативным материалом и литературными источниками, а также возможность систематизировать и анализировать фактический материал и самостоятельно творчески его осмысливать.</p> <p>Содержание отчета определяется индивидуальным заданием, выданным руководителем практики. В процессе написания отчета обучающийся должен разобраться в теоретических вопросах избранной темы, самостоятельно проанализировать практический материал, разобрать и обосновать практические предложения.</p> <p>Изложение текста и оформление отчета по практике выполняют в соответствии с требованиями стандарта СМК-О-ПВД «О практике обучающихся, осваивающих основные профессиональные образовательные программы высшего образования».</p> <p>В отчетах по практике в качестве иллюстраций используются рисунки, схемы и диаграммы.</p> <p>Отчет выполняется в виде пояснительной записки с титульным листом и содержанием. Текст отчета должен быть разбит на разделы, отражающие все вопросы, предусмотренные программой и индивидуальным заданием на практику. В процессе написания отчета обучающийся должен разобраться в теоретических вопросах избранной темы, самостоятельно проанализировать практический материал, разобрать и обосновать практические предложения.</p> <p>Текстовый документ (отчет) должен включать в указанной последовательности</p>

Код индикатора	Индикатор достижения компетенции	Оценочные средства
		<p>следующие элементы:</p> <ul style="list-style-type: none"> <li>– титульный лист;</li> <li>– лист задания;</li> <li>– содержание;</li> <li>– введение;</li> <li>– основную часть;</li> <li>– заключение;</li> <li>– список использованных источников;</li> <li>– приложение.</li> </ul> <p>Содержание должно отражать перечень структурных элементов отчета с указанием номеров страниц, с которых начинается их месторасположение в тексте, в том числе:</p> <ul style="list-style-type: none"> <li>– введение;</li> <li>– разделы, подразделы, пункты (если они имеют наименование);</li> <li>– заключение;</li> <li>– список использованных источников;</li> <li>– приложения.</li> </ul> <p>Готовый отчет сдается на проверку преподавателю не позднее 3-х дней до окончания практики. Преподаватель, проверив отчет, может вернуть его для доработки вместе с письменными замечаниями. Обучающийся должен устранить полученные замечания и защитить отчет.</p>
УК-1.3	<p>Разрабатывает и содержательно аргументирует стратегию решения проблемной ситуации на основе системного и междисциплинарного подходов; строит сценарии реализации стратегии, определяя возможные риски и предлагая пути их устранения</p>	<p>Промежуточная аттестация по учебной – ознакомительной практике имеет целью определить степень достижения запланированных результатов обучения и проводится в форме зачета с оценкой.</p> <p>Зачет с оценкой выставляется обучающемуся за подготовку и защиту отчета по практике.</p> <p>Подготовка отчета выполняется обучающимся самостоятельно под руководством преподавателя. При написании отчета обучающийся должен показать свое умение работать с нормативным материалом и литературными источниками, а также возможность систематизировать и анализировать фактический материал и самостоятельно творчески его осмысливать.</p>

<i>Код индикатора</i>	<i>Индикатор достижения компетенции</i>	<i>Оценочные средства</i>
		<p>Содержание отчета определяется индивидуальным заданием, выданным руководителем практики. В процессе написания отчета обучающийся должен разобраться в теоретических вопросах избранной темы, самостоятельно проанализировать практический материал, разобрать и обосновать практические предложения.</p> <p>Изложение текста и оформление отчета по практике выполняются в соответствии с требованиями стандарта СМК-О-ПВД «О практике обучающихся, осваивающих основные профессиональные образовательные программы высшего образования».</p> <p>В отчетах по практике в качестве иллюстраций используются рисунки, схемы и диаграммы.</p> <p>Отчет выполняется в виде пояснительной записки с титульным листом и содержанием. Текст отчета должен быть разбит на разделы, отражающие все вопросы, предусмотренные программой и индивидуальным заданием на практику. В процессе написания отчета обучающийся должен разобраться в теоретических вопросах избранной темы, самостоятельно проанализировать практический материал, разобрать и обосновать практические предложения.</p> <p>Текстовый документ (отчет) должен включать в указанной последовательности следующие элементы:</p> <ul style="list-style-type: none"> <li>– титульный лист;</li> <li>– лист задания;</li> <li>– содержание;</li> <li>– введение;</li> <li>– основную часть;</li> <li>– заключение;</li> <li>– список использованных источников;</li> <li>– приложение.</li> </ul> <p>Содержание должно отражать перечень структурных элементов отчета с указанием номеров страниц, с которых начинается их месторасположение в тексте, в том числе:</p> <ul style="list-style-type: none"> <li>– введение;</li> <li>– разделы, подразделы, пункты (если они имеют наименование);</li> <li>– заключение;</li> <li>– список использованных источников;</li> </ul>

<i>Код индикатора</i>	<i>Индикатор достижения компетенции</i>	<i>Оценочные средства</i>
		<p>– приложения.</p> <p>Готовый отчет сдается на проверку преподавателю не позднее 3-х дней до окончания практики. Преподаватель, проверив отчет, может вернуть его для доработки вместе с письменными замечаниями. Обучающийся должен устранить полученные замечания и защитить отчет.</p>
<b>УК-2 Способен управлять проектом на всех этапах его жизненного цикла</b>		
<b>Обоснование проектных решений</b>		
УК-2.1	Формулирует на основе поставленной проблемы проектную задачу и способ ее решения через реализацию проектного управления	<ol style="list-style-type: none"> <li>1. Понятие о конструкторской документации и ее виды.</li> <li>2. Понятие о проектировании промышленного предприятия. Методы проектирования.</li> <li>3. Построение схем во FluidSIM.</li> </ol>
УК-2.2	Разрабатывает концепцию проекта в рамках обозначенной проблемы: формулирует цель, задачи, обосновывает актуальность, значимость, ожидаемые результаты и возможные сферы их применения	<ol style="list-style-type: none"> <li>1. Стадии и этапы проектирования.</li> <li>2. Одностадийное и двустадийное проектирование.</li> </ol>
УК-2.3	Разрабатывает план реализации проекта с учетом возможных рисков реализации и возможностей их устранения, планирует необходимые ресурсы	<ol style="list-style-type: none"> <li>1. Проектные работы. Технический проект.</li> <li>2. Типовое проектирование.</li> <li>4. Работа в MathCAD. Основные направления.</li> </ol>
УК-2.4	Осуществляет мониторинг хода реализации проекта, корректирует отклонения, вносит дополнительные изменения в план реализации проекта, уточняет зоны ответственности участников проекта	<ol style="list-style-type: none"> <li>1. Системный подход в проектировании.</li> <li>2. Банки данных и базы данных. Пример базы данных.</li> </ol>

<i>Код индикатора</i>	<i>Индикатор достижения компетенции</i>	<i>Оценочные средства</i>
УК-2.5	Предлагает процедуры и механизмы оценки качества проекта, инфраструктурные условия для внедрения результатов проекта	1. Информационное обеспечение автоматизированного проектирования. 2. Модель оптимального проектирования.
<b>УК-3 Способен организовывать и руководить работой команды, вырабатывая командную стратегию для достижения поставленной цели</b>		
<b>Технология профессионально-личностного саморазвития</b>		
УК-3.1	Вырабатывает стратегию командной работы и на ее основе организует отбор членов команды для достижения поставленной цели	<p><b>Перечень теоретических вопросов к зачету:</b>  <b>Тест:</b> Выберите правильный ответ</p> <p>1. Укажите тип взаимоотношений, который характеризуется взаимопомощью, основанной на доверии:</p> <ul style="list-style-type: none"> <li>а) соперничество;</li> <li>б) невмешательство;</li> <li>в) сотрудничество;</li> <li>г) кооперация антагонистов.</li> </ul> <p>2. Личностные качества, predeterminedенные социальными факторами - это ...</p> <ul style="list-style-type: none"> <li>а) механическая память;</li> <li>б) ценностные ориентации;</li> <li>в) инстинкты;</li> <li>г) музыкальный слух.</li> </ul> <p><b>Тематика сообщений и докладов:</b> Мотивация: роль мотивов в развитии человека. Роль в социальном взаимодействии и командной работе. Развитие волевых качеств. Стратегии сотрудничества для достижения поставленной цели. Проявление индивидуального стиля жизни личности. Продуктивное взаимодействие с учетом норм и установленных правил командной работы.</p> <p><b>Практическое задание</b>            Подберите блок диагностических методик, способных отследить социальное взаимодействие в вашей группе. Обоснуйте.</p>

<i>Код индикатора</i>	<i>Индикатор достижения компетенции</i>	<i>Оценочные средства</i>
УК-3.2	Делегирует полномочия членам команды и распределяет поручения, организует и корректирует работу команды, дает обратную связь по результатам	<p><b>Перечень теоретических вопросов к зачету:</b>  <b>Тест:</b> Выберите правильный ответ</p> <p>1. Сложный многоплановый процесс установления и развития контактов между людьми, порождаемый потребностью совместной деятельности, называется:  а) общение;  б) воспитание;  в) педагогический процесс;  г) познание.</p> <p>2. Место, которое занимает человек в группе, называется:  а) ролью;  б) статусом;  в) карьерой;  г) популярностью.</p> <p><b>Тематика сообщений и докладов:</b> Особенности профессионального самосознания у представителей разных профессий. Причины профессиональной деформации. Профилактика профессиональной деформации. Влияние семьи и фактора наследственности на развитие индивидуальных способностей личности. Виды конфликтов и способы выхода из конфликтных ситуаций.</p> <p><b>Практическое задание</b>  Какие решения можете принять Вы, как директор предприятия того направления, по которому Вы обучаетесь, по мотивации лично-ориентированного саморазвития работников. Обоснуйте.</p>
УК-3.3	Организует обсуждение результатов работы, в т.ч. в рамках дискуссии с привлечением оппонентов	<p><b>Перечень теоретических вопросов к зачету</b>  <b>Тест:</b> Выберите правильный ответ</p> <p>1. Другой человек рассматривается как равноправный партнер в общении, как коллега в совместном поиске знаний при стиле деятельности:  а) авторитарном;  б) либеральном;  в) демократическом;</p>

Код индикатора	Индикатор достижения компетенции	Оценочные средства
		<p>г) попустительском.  2. Человек, организующий неформальные отношения в группе называется:  а) руководителем;  б) ответственным;  в) ведущим;  г) лидером.</p> <p><b>Тематика задания:</b> Общение: сущность, механизмы и стили речи. Искусство общения и его значимость во взаимном общении с людьми. Особенности возникновения стереотипов. Авторитет и способы его поддержания.</p> <p><b>Практическое задание</b>  На основании составленного психологического портрета группы составьте траекторию ее профессионального роста в соответствии с требованиями рынка труда.</p>
<b>Технология производства работ</b>		
УК-3.1	Вырабатывает стратегию командной работы и на ее основе организует отбор членов команды для достижения поставленной цели	1. Проектирование технического объекта. Принцип системного подхода. 2. Иерархические уровни описаний проектируемых объектов.
УК-3.2	Делегирует полномочия членам команды и распределяет поручения, организует и корректирует работу команды, дает обратную связь по результатам	3. Многофункциональность и итерационность проектирования. 4. Типизация и унификация проектных решений и средств проектирования. Типовые проектные процедуры.
УК-3.3	Организует обсуждение результатов работы, в т.ч. в рамках дискуссии с привлечением оппонентов	5. Типовая последовательность проектных процедур. 6. Классификация функций Autodesk Inventor. Функции Autodesk Inventor в машиностроении. 7. Понятие о CALS – технологии. Комплексные автоматизированные системы.

<i>Код индикатора</i>	<i>Индикатор достижения компетенции</i>	<i>Оценочные средства</i>
		8. Виды обеспечения Autodek Inventor.
<b>УК-4 Способен применять современные коммуникативные технологии, в том числе на иностранном(ых) языке(ах), для академического и профессионального</b>		
<b>Иностранный язык</b>		
УК-4.1	Устанавливает контакты и организует общение в соответствии с потребностями совместной деятельности, используя современные коммуникационные	<p><b>1. Прочитайте диалоги и заполните пробелы, используя предложенные ниже реплики.</b></p> <p style="text-align: center;"><b>Английский язык</b></p> <p style="text-align: center;"><b>Dialogue 1</b></p> <p>Susan: Oh, my god! The final exams are coming, and I still have not chosen the place to enter.  Jane: _____ Let's try to determine which profession suits you most of all.  C: But how can we do it?  D: It's very easy. _____ Then we will analyze and understand what your future profession.  S: How do you know all this?  D: Have you forgotten? I attend psychology courses once a week. We have recently discussed such problem.  S: _____  D: Yes, you will be surprised, but you are not alone to have such a problem.  S: That calms me a little. Well, come on, let's start.  D: _____ working with people, with animals or with documents?  S: I'm afraid of animals, and a little shy to communicate with people. I prefer to work with documents.  D: Do you like children?  S: Oh, yes. I always play with children when guests come to us. I think they like to spend time</p>



Код индикатора	Индикатор достижения компетенции	Оценочные средства
		<p>with me too.</p> <p>D: Well, it became clear to me that you need to choose a profession that relates to children, and documents. For example, an interpreter or a school teacher.</p> <p>S: _____ Now I have something to think about. Your advice really helped me, thank you!</p> <hr/> <p>Stop to panic. I will ask you questions, and you will honestly answer them. Really? What kind of work do you prefer. Well done!</p> <p style="text-align: center;"><b>Dialogue 2</b></p> <p>1) A: Hi, Jim. Are you still looking for work? B: _____</p> <p>a) No, thanks a lot, I'm fed up. b) As a matter of fact, I am. c) Yes, I do. d)</p> <p>2) A: Do you have any career plans yet? B: _____</p> <p>a) I'm sure, it will be well-paid. b) No, it doesn't appeal to me at all ... Yes ... I'd like to be my own boss one day.</p> <p style="text-align: center;"><b>Немецкий язык</b></p> <p style="text-align: center;"><b>Dialog 1</b></p> <p><i>Monika:</i> Hallo, Karin!</p> <p><i>Karin:</i> _____, Monika! Wie geht`s?</p> <p><i>Monika:</i> Danke, gut! Was machst du heute Abend?</p> <p><i>Karin:</i> Heute habe ich viel zu tun. Tante Sabine kommt zu uns. Eigentlich muss ich mich schon beeilen. Wiedersehen!</p> <p><i>Monika:</i> _____!</p>

Код индикатора	Индикатор достижения компетенции	Оценочные средства
		<p><i>Herzlich Willkommen! Grüß dich! Auf Wiederhören! Leben Sie wohl! Tschüss!</i></p> <p style="text-align: center;"><b>Dialog 2</b></p> <p>- .....</p> <p>- Ja, bitte!</p> <p>- .....</p> <p>- Gehen Sie geradeaus und an der nächsten Kreuzung rechts. Dann die nächste Straße links.</p> <p>- .....</p> <p>- An der nächsten Kreuzung rechts. Die Bank ist das große moderne Haus auf der rechten Seite.</p> <p>- Ist es weit?</p> <p>- .....</p> <p>- Danke. Auf Wiedersehen!</p> <hr/> <p style="text-align: center;"><i>Können Sie das bitte wiederholen?</i></p> <p><i>Wo geht es zur Deutschen Bank?</i></p> <p><i>Etwa fünf Minuten zu Fuß.</i></p> <p><i>Guten Tag! Entschuldigung! Könnten Sie mir helfen?</i></p> <p style="text-align: center;"><b>Французский язык</b></p> <p style="text-align: center;"><b>Dialogue 1</b></p> <p><i>Nicolas: Bonjour, Michel!</i></p> <p><i>Michel: _____, Nicolas! Comment ça va?</i></p> <p><i>Nicolas: Merci, ça va bien! Que fais-tu ce soir?</i></p> <p><i>Karin: Aujourd'hui j'ai beaucoup d'affaires. Ma tante Marie vient nous voir. En fait, je dois me dépêcher. Au revoir!</i></p>

Код индикатора	Индикатор достижения компетенции	Оценочные средства
		<p data-bbox="981 316 1205 347"><i>Nicolas: _____!</i></p> <hr/> <p data-bbox="981 395 1756 427"><i>Bienvenue! Salut! Portez-vous bien! Au revoir! Bon voyage!</i></p> <p data-bbox="1435 475 1585 507" style="text-align: center;"><b>Dialogue 2</b></p> <p data-bbox="891 517 1482 549">Votre ami: Allons voir le 3-D film au cinema?</p> <p data-bbox="891 558 967 590">Vous:</p> <p data-bbox="891 600 1344 743"> a) Avec plaisir!  b) Je n'aime pas tous les films.  c) Laissez-moi tranquille!  d) C'est follet! </p> <p data-bbox="891 836 1881 868"><b>2.Выберите реплику, наиболее соответствующую ситуации общения</b></p> <p data-bbox="1377 877 1644 909" style="text-align: center;"><b>Английский язык</b></p> <p data-bbox="891 919 1379 951">1. Helen: Hi, meet my friend Andrew!</p> <p data-bbox="936 960 1420 992">Mary: .....</p> <p data-bbox="891 1002 1397 1165"> a) Hello, Andrew! Pleased to meet you!  b) Very well!  c) And what is that?  d) I don't want! I'm very busy! </p> <p data-bbox="891 1219 1366 1251">2. Helga: .....</p> <p data-bbox="936 1260 1693 1292">Barbara: Oh, thank you very much, Helga! It's so pleasant!</p> <p data-bbox="891 1302 1662 1461"> a) Hello! What's the matter with you, Barbara?  b) You look wonderful! Your dress is very beautiful!  c) You should change your shoes, they don't match this suit.  d) It's not a good idea to wear this handbag with this hat. </p>

Код индикатора	Индикатор достижения компетенции	Оценочные средства
		<p>3. Passer-by 1: .....  Passer-by 2: Go straight down to the traffic lights, then turn left.</p> <p>a) How do you get to your office?  b) I'm lost! Help me!  c) Does this bus go to the centre?  d) Excuse me! Do you know where the nearest metro station is, please?</p> <p style="text-align: center;"><b>Немецкий язык</b></p> <p>1.Kellner: Darf ich Ihnen etwas zum Trinken anbieten? Kaffee? Saft?  Sie: _____.</p> <p>a) Tee, bitte!  b) Ich hasse Kaffee!  c) Da bin ich!  d) Was? Ich trinke überhaupt nicht!</p> <p>2.Lehrer: In diesem Text gibt es einige neue Wörter. Student: _____</p> <p>a) Was?  b) Wann ist dieser Unterricht zu Ende?  c) Erklären Sie, bitte, die Bedeutung dieser Wörter!  d) Hilfe!</p> <p style="text-align: center;"><b>Французский язык</b></p> <p>1.Garçon: Puis-je vous proposer quelques choses à boire? Du café? Du jus?  Vous: _____.</p> <p>a) Une tasse de the, s'il vous plait.  b) Je n'aime pas le café!  c) Me voila!</p>

Код индикатора	Индикатор достижения компетенции	Оценочные средства
		<p>d) Vous dites? Je ne bois pas!</p> <p>2. Maitre: Dans ce texte il y a quelques nouveaux mots. Etudiant:</p> <p>a) Vous dites? b) Quand la lecon se termine-t-elle? c) Expliquez, les sens de ces mots, s'il vous plait. d) Au secours!</p> <p><b>2. Выберите правильный ответ на вопросы лингвострановедческого характера.</b> <b>Английский язык</b></p> <p>1. What's the main difference between a college and a university in the USA? a) Colleges are smaller. b) Colleges offer only undergraduate degrees. c) Colleges are smaller and they offer only undergraduate degrees.</p> <p>2. What's the difference between a state (public university) and a private university? a) State universities are funded by the government. b) State universities are usually larger and admit a wider range of students. c) State universities are funded by the government and admit a wider range of students.</p> <p>3. Who funds private institutions of higher education in the USA? a) a) US government b) b) They are funded from tuition fees, research grants and gifts.</p> <p><b>Страна, где я живу</b></p> <p>1) How many countries does the Russian Federation consist of? a) 2                      b) 3                      c) 4</p> <p>2) What is the state system of the Russian Federation? a) a constitutional monarchy    b) a parliamentary republic                      c) the united states</p> <p>3) What is the symbol of the Russian Federation? a) a rose                      b) a bald eagle                      c) an eagle</p>





<i>Код индикатора</i>	<i>Индикатор достижения компетенции</i>	<i>Оценочные средства</i>
		<p>С ils n'ont pas été admis ailleurs</p> <p><b>Страна, где я живу</b></p> <p>1) La République fédérale de Russie occupe environ ....</p> <p>a) une deuxième partie de la surface de la Terre.  b) une septième partie de la surface de la Terre.  c) une troisième partie de la surface de la Terre.  d) une cinquième partie de la surface de la Terre.</p> <p>2) Ses côtes sont baignées par .....</p> <p>a) onze mers de trois océans  b) douze mers de trois océans  c) trois mers de trois océans  d) douze mers de deux océans</p> <p>3) Le plus profond lac du monde est ... .</p> <p>a) le lac Ladoga  b) le lac Blanc  c) le lac Baikal  d) le lac Onega</p> <p><b>Страны изучаемого языка</b></p> <p>1. Ce sont les Champs-Élysées qui vont de la place Charles de Gaulle....</p> <p>a. au Quartier Latin  b. à la place de l'Opéra  c. à la place de la Concorde</p> <p>2. Sur la rive gauche se trouve ...</p> <p>a. les Grands Boulevards</p>



<i>Код индикатора</i>	<i>Индикатор достижения компетенции</i>	<i>Оценочные средства</i>						
		<p>b. le Quartier Latin c. la Tour Eiffel</p> <p>3. Sur la rive droite se trouve .....</p> <p>a. l'Arc de Triomphe b. Notre-Dame c. le Quartier Latin</p>						
УК-4.2	Составляет деловую документацию, создает различные академические или профессиональные тексты на русском и иностранном языках	<p><b>1. Расположите части нижепредставленного письма в правильном порядке.</b></p> <p style="text-align: center;"><b>Английский язык</b></p> <p>1. January 28<sup>th</sup> 2. Hope to hear from you soon 3. Flat 14, 8 Jefferson Street Nashville NSH9 001 4. Yours, Alex Duck 5. Dear Melanie 6. I don't like to write long and boring letters so I stop here, but I like to communicate with people about interesting things. I hope we'll be able to become good friends. 7. I've seen your ad and liked it very much. So I decided to write you. My name is Alex. I'm 22. I like travelling very much. My hobby is basketball. Besides, I'm fond of reading. My favourite writer is Charles Dickens.</p> <p style="text-align: center;"><b>Немецкий язык</b></p> <table border="1" data-bbox="931 1337 2045 1471"> <tbody> <tr> <td>a) Schwarzer Bär, 3</td> <td>1.</td> </tr> <tr> <td>b) Katharina Müller</td> <td>2.</td> </tr> <tr> <td>c) 30449 Hannover</td> <td>3.</td> </tr> </tbody> </table>	a) Schwarzer Bär, 3	1.	b) Katharina Müller	2.	c) 30449 Hannover	3.
a) Schwarzer Bär, 3	1.							
b) Katharina Müller	2.							
c) 30449 Hannover	3.							

<i>Код индикатора</i>	<i>Индикатор достижения компетенции</i>	<i>Оценочные средства</i>	
		<p>d) Mein Name ist Katharina Müller, ich bin Bewerberin an der HMT Hannover für den Wintersemester 2017, Fach – Pop Gesang. Da ich mich auch an der anderen Hochschule in Mannheim bewerbe, muss ich am 17.06 in Mannheim für die Hauptfachprüfung sein. Am diesen Tag findet aber auch Musiktheorietest an Ihrer Hochschule statt. Ist es möglich, den Musiktheorietest an einen anderen Tag mit einer anderen Gruppe zu schreiben? Ich würde Ihnen für solche Angelegenheit sehr dankbar sein.</p>	4.
		e) 11.06.2017	5.
		f) Mit freundlichen Grüßen, (Unterschrift) Katharina Müller.	6.
		g) Hochschule für Musik und Theater Hannover	7.
		h) Sehr geehrte Damen und Herren,	8.
		i) Eignungsprüfung	9.

Код индикатора	Индикатор достижения компетенции	Оценочные средства	
		j) Neues Haus, 1 30175, Hannover	10.
<b>Французский язык</b>			
<p>Aubert &amp; Cie (1)  Code postal 75014 Paris (2)  (3) M. Jean Bertrand  (4) Etablissement Butot  (5) 20, Rue du Rhône</p> <p>A la Société de l'expéditeur  B la ville d'où vient la lettre  C le nom du destinataire  D la rue du destinataire  E la Société du destinataire</p>			
<b>2. Определите, к какому виду письма относится ниже представленный текст:</b>			
<b>Английский язык</b>			
<p>a) Memo  b) CV  c) personal letter  d) inquiry letter</p> <p>1. January 28<sup>th</sup>  2. Hope to hear from you soon  3. Flat 14,</p>			

Код индикатора	Индикатор достижения компетенции	Оценочные средства
		<p>8 Jefferson Street Nashville NSH9 001</p> <p>4. Yours, Alex Duck</p> <p>5. Dear Melanie</p> <p>6. I don't like to write long and boring letters so I stop here, but I like to communicate with people about interesting things. I hope we'll be able to become good friends.</p> <p>7. I've seen your ad and liked it very much. So I decided to write you. My name is Alex. I'm 22. I like travelling very much. My hobby is basketball. Besides, I'm fond of reading. My favourite writer is Charles Dickens.</p> <p style="text-align: center;"><b>Немецкий язык</b></p> <p>a) die Anfrage b) die Reklamation c) die Bestellung d) die Zustimmung</p> <hr/> <p>„ ... Sehr geehrte Herr Panov, Danke für Ihren Brief vom 23.Juli, 2009. Laut beiderseitiger Zustimmung senden wir Ihnen noch eine Preisliste für T-Shirts. Wir bestätigen unsere Zustimmung der Ratenzahlung ... „</p> <p style="text-align: center;"><b>Французский язык</b></p> <p>Madame, Monsieur, J'ai l'intention de vendre mon véhicule XXX, type XY, immatriculé (<i>indiquer le numéro d'immatriculation</i>), mis pour la première fois en circulation le 3 juillet 2001 (<i>voir indications de</i></p>

Код индикатора	Индикатор достижения компетенции	Оценочные средства
		<p><i>la carte grise).</i>  Auriez-vous l'amabilité d'établir un certificat de non-gage et de me l'envoyer dans l'enveloppe ci-jointe (<i>joindre à cet effet une enveloppe timbrée portant votre adresse</i>).</p> <p>A Lettre-demande  B Lettre-offre  C Lettre-commande  D Lettre-reclamation</p>
УК-4.3	Представляет результаты исследовательской и проектной деятельности на различных публичных мероприятиях, участвует в академических и профессиональных дискуссиях на русском и иностранном языках	<p><b>1.Прочитайте текст и укажите, какой части текста соответствует информация</b></p> <p style="text-align: center;"><b>Английский язык</b></p> <p>a) The time to choose your future profession has come.  b) I wanted to become a doctor.</p> <p>When you leave school you understand that the time to choose your future profession has come. It's not an easy task to make the right choice of a job. I have known for a long time that leaving school is the beginning of my independent life, the beginning of a far more serious examination of my abilities and character.  I have asked myself a lot of times: "What do I want to be when I leave school?" A few years ago it was difficult for me to give a definite answer. As the years passed I changed my mind a lot of times about which science or field of industry to specialize in. It was difficult to make up my mind and choose one of the hundreds of jobs to which I might be better suited.  A couple of years ago I wanted to become a doctor. I thought it was a very noble profession. I was good at biology and chemistry in the 8th and 9th forms. I wanted to help people who had problems with health. I knew that a doctor should be noble in work and life, kind and attentive to people, responsible and reasonable, honest and prudent. A doctor, who is selfish, dishonest, can't be good at his profession. I tried to do my best to develop good traits in myself.</p> <p style="text-align: center;"><b>Немецкий язык</b></p> <p>a) Die Maus ist mit dem Computer durch ein Kabel verbunden.  b) Im Internet sind alle wichtigen Unternehmen, Firmen und Institutionen aus der Industrie,</p>

<i>Код индикатора</i>	<i>Индикатор достижения компетенции</i>	<i>Оценочные средства</i>
		<p>Medien und Dienstleistungen vertreten. Die Zahl der Internet-Nutzer steigt.</p> <p>Den ersten wirklichen Computer baute 1941 der deutsche Bauingenieur Conrad Zuse. In den USA wurde der Computer einige Jahre später (1944) von Howard H. Aiken entwickelt. In den 70er Jahren wurde durch die rasche Entwicklung der Mikroelektronik der Bau von Mikrocomputern möglich. Mehrere Firmen produzieren Computer. Es gibt weltweit eine Vielzahl von Spiel-, Personal-, Klein- und Multimedia-Computern. Zurzeit gibt es auch tragbare Computer, die wie kleine Koffer aussehen.</p> <p>Sichtbare Teile eines Computers werden als Hardware bezeichnet. Software sind seine Programme und das Betriebssystem. Über die Tasten oder die Maus gibt man Signale ein. Die Maus ist mit dem Computer durch ein Kabel verbunden. Wenn man die Maus hin und her bewegt, bewegt sich auch der kleine Pfeil auf dem Bildschirm.</p> <p>Mit einem Computer kann man leichter lernen. Es gibt viele Lernprogramme in Fremdsprachen, Mathe, Physik, die das beweisen. Das Üben mit dem Computer ist nicht so langweilig wie mit einem Lehrbuch, weil der Computer auf richtige Antworten sehr freundlich mit einem Zeichen reagiert. Mit Hilfe eines Computers kann man Texte tippen, verarbeiten, speichern und auch drucken, wenn man einen Drucker hat.</p> <p>Ganz andere Kommunikationsmöglichkeiten bietet das Internet. In der ganzen Welt kann man jetzt mit dem Computer elektronische Briefe und Nachrichten senden, man kann kommunizieren und Informationen austauschen. Im Internet sind alle wichtigen Unternehmen, Firmen und Institutionen aus der Industrie, Medien und Dienstleistungen vertreten. Die Zahl der Internet-Nutzer steigt.</p> <p style="text-align: center;"><b>Французский язык</b></p> <p><i>1. La famille trouve vraiment son accomplissement par les enfants.</i></p> <p><i>2. La famille française en fournit un exemple.</i></p>

<i>Код индикатора</i>	<i>Индикатор достижения компетенции</i>	<i>Оценочные средства</i>
		<p>1. On se fait souvent une idée fautive des Français: on s’imagine le Français comme quelqu’un de léger qui ne respecte pas beaucoup les règles de la vie sociale. En réalité, les Français sont beaucoup plus traditionalistes. La famille française en fournit un exemple. Elle est reconnue comme fondement de la société et devient même l’objet d’une sorte de culte.</p> <p>2. La loi française reconnaît le mariage civil, mais la majorité des couples célèbrent encore un mariage religieux. La famille trouve vraiment son accomplissement par les enfants. Dès son arrivée l’enfant est l’objet des soins, et le souci principal des parents est de lui donner une bonne éducation.</p> <p>3. Depuis 1969 la loi sur l’autorité parentale reconnaît les mêmes droits du père et de la mère sur leurs enfants. Pour l’ensemble des Français, le mariage est un engagement à vie. Néanmoins le nombre des divorces a considérablement augmenté en France, comme partout dans le monde.</p> <p>4. Le problème de la famille moderne c’est l’absence: le père trop occupé et souvent fatigué à son retour, la mère absorbée par ses tâches diverses, les enfants livrés à eux-mêmes. C’est une bonne utilisation des loisirs familiaux - congé payé et deux jours chômés en fin de semaine - qui devraient permettre d’augmenter le temps passé à la maison et de consolider la communauté familiale.</p> <p style="text-align: center;"><b>2. Выпишите предложения из текста, передающие его основную идею.</b></p> <p style="text-align: center;"><b>Английский язык</b></p> <p style="text-align: center;"><b>State System of the Russian Federation</b></p> <p>The Russian Federation is set up by the constitution of 1993.</p> <p>Under the Constitution Russia is a presidential republic. The federal government consists of three branches: legislative, executive and judicial. Each of them is checked and balanced by the President.</p> <p>The legislative power is vested in the Federal Assembly. It consists of two chambers. The Upper Chamber is the Council of Federation; the Lower Chamber is the State Duma.</p>

<i>Код индикатора</i>	<i>Индикатор достижения компетенции</i>	<i>Оценочные средства</i>
		<p>Each chambers are headed by the Speaker. Legislature may be initiated in either of the two Chambers. But to become a law a bill must be approved by both Chambers and signed by the President. The President may veto the bill.</p> <p>The President is commander-in-chief of the armed forces, he makes treaties, enforces laws, appoints ministers to be approved by the Federal Assembly.</p> <p>The executive power belongs to the Government which is headed by the Prime Minister. The first action of the Prime Minister on appointment is to form the Cabinet.</p> <p>The judicial branch is represented by the Constitutional Court, the Supreme Court and the regional courts.</p> <p>The members of the Federal Assembly are elected by popular vote for a four-year period.</p> <p>Today the state symbol of Russia is a three-coloured banner. It has three horizontal stripes: white, blue and red. The white stripe symbolizes the earth, the blue one stands for the sky, and the red one symbolizes liberty. It was the first state symbol that replaced the former symbols in 1991. Since 1993 the hymn of Russia was “The Patriotic Song” by M. Glinka. But in 2000 it was changed. Now we have the hymn, that has the melody of the former USSR hymn, but the verses to it were written a new by S. Michalkov. A new national emblem is a two-headed eagle. It is the most ancient symbol of Russia. It originates from the heraldic emblem of the Ruricovitches. All these symbols are official. They have been approved by the Federal Assembly.</p> <p style="text-align: center;"><b>Немецкий язык</b> <b>Deutschland</b></p> <p>Die Bundesrepublik Deutschland liegt in der Mitte Europas. Sie grenzt an zahlreiche Ländern: Dänemark, Polen, die Tschechische Republik, Österreich. die Schweiz, Frankreich, Luxemburg, Belgien, die Niederlande. Die Grenzen der Bundesrepublik Deutschlands sind 3318km lang. Von 1945 bis 1990 bestand Deutschland aus 2 Teilen: der BRD und der DDR. Am 3. Oktober ist der Tag der deutschen Einheit.</p> <p>Die Fläche des vereinten Deutschlands beträgt 356755 km<sup>2</sup>. Die deutschen Landschaften</p>



<i>Код индикатора</i>	<i>Индикатор достижения компетенции</i>	<i>Оценочные средства</i>
		<p>sind vielfältig und reizvoll. Man unterscheidet drei Großlandschaften: die Norddeutsche Tiefebene, das Mittelgebirge und die Alpen. Ein Drittel der Fläche des Landes ist Wald. Im Süden des Landes liegen die Alpen. Deutschland gehört zu der kühlgemäßigten Zone an mit den durchschnittlichen Temperaturen im Januar zwischen + 1,5 Grad C (Tiefeland) und -6 Grad C (Gebirge) und im Juli zwischen +17 Grad Grund + 20 Grad C. Bis auf den Rhein und die Elbe entspringen alle.</p> <p>Hauptflüsse Deutschlands entspringen in den den Mittelgebirgen. Alle großen Flüsse fließen von Süden nach Norden. Ausnahmen sind die großen Nebenflüsse des Rheins und die Donau. Die längsten Flüsse sind: der Rhein, die Elbe, die Donau, der Main, die Weser, die Saale, die Spree, der Neckar, die Havel, die Mosel. Alle diese Flüsse sind schiffbar. Auf dem Territorium des Landes liegen viele Seen, die sehr malerisch sind. Der größte von ihnen ist der Bodensee. Er ist 250 m tief und liegt in den Alpen. Außer Flüssen und Seen gibt es in Deutschland viele Kanäle. Sie sind für die deutsche Wirtschaft wichtig. Die wichtigsten Kanäle sind: der Mittellandkanal, Dortmund- Ems- Kanal, Elbeseitenkanal, Nord-Ostseekanal u.a.</p> <p>Heutzutage leben in Deutschland 88 Millionen Menschen. Die Bevölkerungsdichte beträgt ungefähr 219 Menschen pro km<sup>2</sup>. Am dichtesten besiedelt ist das Ruhrgebiet, der Raum Frankfurt, Berlin und in dem Gebiet Mannheim. Die Bevölkerung wächst dank den vielen deutschstämmigen Menschen aus Russland, Polen und Rumänien. Im Land leben und arbeiten über 7 Millionen ausländische Mitbürger. Deutschland ist arm an Bodenschätzen. Größere Vorkommen gibt es nur an Steinsalz, an Kalisalz, an Braunkohle und Steinkohle. Die Kohle reicht für das Land nicht aus. Erdöl fordert man vor allem zwischen Weser und Ems, nordsüdlich von Hannover und südlich von Leipzig. An denselben Stellen fordert man auch Erdgas. Deutschland gehört zu den salzreichen Ländern der Erde. Die größten Salzvorkommen liegen im Raum Hannover, Hildesheim. Der Eisenabbau ist rückläufig. Vorwiegend ist er im Gebiet um Salzgitter entwickelt.</p> <p style="text-align: center;"><b>Французский язык</b></p> <p style="text-align: center;">La France est le plus étendu pays d'Europe occidentale, disposant d'une vaste zone</p>

<i>Код индикатора</i>	<i>Индикатор достижения компетенции</i>	<i>Оценочные средства</i>
		<p>maritime. Ses rivages côtiers de 5500 km lui donnent l'ouverture sur 4 espaces maritimes (la mer du Nord, La Manche, l'océan Atlantique et la Méditerranée). La France a la superficie de 551000 km carrés – pres d'un cinquième de la superficie de l'Union européenne – et le relief varié. Les plaines occupant 2/3 de la superficie totale. Les principaux massifs montagneux sont les Alpes (don't le point culminant, le mont Blanc est le plus haut sommet d'Europe occidentale – 4807 mètres), les Pyrénées, le Jura, les Ardennes, le Massif central et les Vosges.</p> <p>Le climat de la France est de trois types: océanique (à l'ouest), méditerranéen (au sud) et continental (au centre et à l'est). Les zones de production agricole et forestière couvrent une superficie de 100 millions d'hectares, soit 82 % du territoire métropolitain.</p> <p>Le massif forestier représente à lui seul 26 % du territoire et constitue le 3<sup>ème</sup> massif de l'Union européenne après ceux de Suède et de Finlande. La superficie de la forêt française a progressé de 35 % depuis 1945. Afin de sauvegarder et de mettre en valeur le patrimoine naturel de la France, l'Etat a créé 10 parcs nationaux, 122 réserves naturelles. S'y ajoutent 29 parcs naturels régionaux couvrant plus de 10 % du territoire. Le budget de l'Etat consacré à la protection de l'environnement a sensiblement augmenté ces cinq dernières années.</p> <p>La France a 60,9 millions d'habitants (1998), don't 10 millions sont regroupés dans la capitale et la région de la métropole. Les plus grandes villes sont Marseille, Lyon et Lille, agglomérations qui comptent chacune 1,2 millions d'habitants.</p> <p>La République française comprend la métropole (divisée en 22 régions et 96 départements) ainsi que 4 départements d'outre-mer (Guadeloupe, Martinique, Guyane, Réunion). S'y ajoutent 4 collectivités d'outre-mer (Polynésie française, Nouvelle-Calédonie, Wallis-et-Futuna, les Terres australes et antarctiques françaises) et les collectivités territoriales à statut particulier (Mayotte et Saint-Pierre-et-Miquelon).</p> <p><b>3. Переведите письменно текст на английский язык. Ответьте на вопрос к тексту:</b>  <b>Английский язык</b>  <b>Do you want to study English to improve your career prospects?</b></p>

Код индикатора	Индикатор достижения компетенции	Оценочные средства
		<p>Английский для моей будущей карьеры</p> <p>Есть много преимуществ в изучении английского языка, особенно когда речь заходит о вашей карьере. Английский быстро становится универсальным языком, и он используется во всем мире во многих различных отраслях промышленности. Независимо от того, хотите ли вы работать в бизнесе, инженерии или другой увлекательной области, знание английского языка даст вам конкурентное преимущество перед другими кандидатами. Изучение английского языка как второго поможет вам работать в англоязычных странах. Есть много стран по всему миру, которые используют английский язык в качестве одного из своих официальных или принятых языков. Фактически, 54 суверенных государства перечисляют английский язык в качестве официального языка, включая Сингапур, Кению, Индию и другие интересные места. Изучая английский язык, вы будете иметь возможность работать за границей во многих разных странах, что может открыть много интересных возможностей для карьерного роста.</p> <p style="text-align: center;"><b>Немецкий язык</b></p> <p><b>Möchten Sie eine Fremdsprache lernen, um Ihre Karriereaussichten zu verbessern?</b></p> <p>Иностранный язык для моей будущей карьеры</p> <p>Есть много преимуществ в изучении иностранных языков, например, английского, немецкого языков, особенно когда речь заходит о вашей карьере. Английский, немецкий и другие иностранные языки быстро становятся универсальными языками, и они используются во всем мире, во многих различных отраслях промышленности. Независимо от того, хотите ли вы работать в бизнесе, инженерии или другой увлекательной области, знание иностранного языка даст вам конкурентное преимущество перед другими кандидатами. Изучение английского языка как второго поможет вам работать в англоязычных странах. Изучение немецкого языка как второго поможет вам работать в немецкоязычных странах. Есть много стран по всему миру, которые используют английский язык в качестве одного из своих официальных или принятых языков. Фактически, 54 суверенных государства отмечают английский язык в качестве официального языка, включая Сингапур, Кению, Индию и другие интересные места. Изучая английский, немецкий или другой иностранный язык у вас будет возможность работать за границей во многих разных</p>

Код индикатора	Индикатор достижения компетенции	Оценочные средства
		<p>странах, что может открыть много интересных возможностей для карьерного роста.</p> <p style="text-align: center;"><b>Французский язык</b></p> <p><b>Voudriez-vous apprendre une langue étrangère pour améliorer vos perspectives de carrière?</b></p> <p style="text-align: center;">Иностранный язык для моей будущей карьеры</p> <p>Есть много преимуществ в изучении иностранных языков, например, английского, немецкого языков, французского, особенно когда речь заходит о вашей карьере. Английский, немецкий, французский языки быстро становятся универсальными языками, и они используются во всем мире, во многих различных отраслях промышленности. Независимо от того, хотите ли вы работать в бизнесе, инженерии или другой увлекательной области, знание иностранного языка даст вам конкурентное преимущество перед другими кандидатами. Изучение французского языка как второго поможет вам работать в франкоязычных странах.</p> <p>Есть много стран по всему миру, которые используют французский язык в качестве одного из своих официальных или принятых языков. На французском говорят в Швейцарии, Бельгии, Люксембурге, Канаде. Изучая иностранный язык у вас будет возможность работать за границей во многих разных странах, что может открыть много интересных возможностей для карьерного роста.</p>
<b>Деловой иностранный язык</b>		
УК-4.1	Устанавливает контакты и организует общение в соответствии с потребностями совместной деятельности, используя современные коммуникационные	<p><b>Перечень практических заданий</b></p> <ol style="list-style-type: none"> <li>1. Составьте диалог из следующих реплик.</li> <li>2. Исправьте ошибки в визитной карточке.</li> <li>3. Составьте по образцу свою автобиографию.</li> <li>4. Подготовьте презентацию о себе.</li> </ol>
УК-4.2	Составляет деловую документацию, создает различные академические или профессиональные тексты на русском и иностранном языках	<p><b>Перечень практических заданий</b></p> <ol style="list-style-type: none"> <li>1. Прочтите текст и дополните его предложенными словами.</li> <li>2. Прочитайте текст и определите, является высказывание истинным или ложным.</li> <li>3. Прочитайте диалог и дополните недостающими репликами.</li> <li>4. Выберите наилучший ответ для каждого вопроса</li> <li>5. Составьте по образцу заявление о приеме на работу.</li> </ol>

<i>Код индикатора</i>	<i>Индикатор достижения компетенции</i>	<i>Оценочные средства</i>
		6. Подготовьте сообщение/презентацию по одной из пройденных тем, опираясь на соответствующие лексические выражения.
УК-4.3	Представляет результаты исследовательской и проектной деятельности на различных публичных мероприятиях, участвует в академических и профессиональных дискуссиях на русском и иностранном языках	<p><b>Перечень практических заданий</b></p> <ol style="list-style-type: none"> <li>1. Составьте сообщение, опираясь на истинные утверждения из предложенного списка.</li> <li>2. Расположите части письма в правильном порядке.</li> <li>3. Подготовьте сообщение/презентацию по одной из пройденных тем, опираясь на соответствующие лексические выражения.</li> <li>4. Прочитайте текст профессионально-ориентированного характера, переведите его основные идеи и ответьте на вопросы.</li> <li>5. Составьте письменно аннотации к текстам профессиональной тематики.</li> </ol>
<b>Русский язык и деловые бумаги</b>		
УК-4.1	Устанавливает контакты и организует общение в соответствии с потребностями совместной деятельности, используя современные коммуникационные	<p><b>Перечень теоретических вопросов:</b></p> <ol style="list-style-type: none"> <li>1. Нормативный аспект деловой коммуникации.</li> <li>2. Электронное письмо.</li> <li>3. Деловые письма.</li> <li>4. Виды вопросов в деловой беседе.</li> <li>5. Понятия общения и коммуникации. Свойства и различия.</li> <li>6. Виды коммуникативных барьеров.</li> </ol> <p><b>Тесты:</b></p> <ol style="list-style-type: none"> <li><b>1. Жанровая структура деловых писем не включает:</b> <ol style="list-style-type: none"> <li>а) письмо-согласие</li> <li>б) письмо-напоминание</li> <li>в) сопроводительное письмо</li> <li>г) письмо-выговор</li> </ol> </li> <li><b>2. Переговоры – обсуждение с целью...</b> <ol style="list-style-type: none"> <li>а. приятного времяпрепровождения</li> <li>б. заключения соглашения по какому-либо вопросу</li> <li>в. выяснения отношений</li> </ol> </li> </ol>

Код индикатора	Индикатор достижения компетенции	Оценочные средства
		<p>г. навязывания своих условий сделки</p> <p><b>3. Залог успеха деловой беседы проявляется через ее участников в...</b></p> <p>а. компетентности</p> <p>б. тактичности и доброжелательности</p> <p>в. грубости и резкости</p> <p>г. конфликтности, возбудимости</p> <p><b>Примерные практические задания:</b></p> <p><b>I. Определите тип приведенных ниже деловых писем (извещение, подтверждение, напоминание, просьба, ответ, сопроводительное письмо). Ответ обоснуйте.</b></p> <p>1. На Ваш запрос сообщаем, что все компоненты автобусных воздушных кондиционеров и транспортных морозильных устройств имеют подтверждение стандарту 130 9001.</p> <p>2. Просим Вас сообщить, когда и на каких условиях Вы можете поставить нам 200 комбайнов марки В-45.</p> <p>3. С сожалением сообщаем, что кадровая ситуация в нашем университете не позволяет положительно откликнуться на Ваше предложение о работе у нас.</p> <p>4. В ответ на Ваш запрос сообщаем, что ООО «Кольмекс» осуществляет поставки в Россию концентрата циркониевого порошкообразного (КЦП) производства Вольногорского ГГМК. Поставки осуществляются в г. Ростове н/Д. партиями по 10–15 т. автомобильным транспортом.</p> <p>5. Подтверждаем получение Ваших предложений, изложенных в письме № 01-05.326 от 15.03.2004.</p> <p>6. Напоминаем Вам, что в соответствии с договором 24-16 от (дата) Вы должны завершить разработку проекта до (дата). Просим Вас сообщить о состоянии работы.</p> <p>7. Высылаем запрошенные Вами сертификаты качества поставленных ранее кондиционеров. Получение просим подтвердить.</p> <p><b>II. Образуйте устойчивые словосочетания, имеющие окраску официально-делового стиля, добавив к первой группе существительных соответствующие прилагательные, ко второй группе существительных –необходимые глаголы. Составьте фразы с полученными словосочетаниями.</b></p>

<i>Код индикатора</i>	<i>Индикатор достижения компетенции</i>	<i>Оценочные средства</i>
		<p>Приговор, срок, лицо, дети, ответственность, действия, оборона, полномочия, обстоятельства, преступление, наказание, жалоба, пособие, органы, порядок, рассмотрение.</p> <p>Приказ, контроль, должностные оклады, выговор, порицание, ошибка, содействие, порядок, выполнение, недоделки, дисциплина, совещание, обязанности, обследование, меры.</p>
УК-4.2	Составляет деловую документацию, создает различные академические или профессиональные тексты на русском и иностранном языках	<p><b>Перечень теоретических вопросов:</b></p> <ol style="list-style-type: none"> <li>1. Орфоэпические нормы.</li> <li>2. Акцентологические нормы.</li> <li>3. Морфологические нормы.</li> <li>4. Синтаксические нормы.</li> <li>5. Лексические нормы современного русского языка.</li> <li>6. Словари современного русского языка. Алгоритм пользования словарями.</li> </ol> <p><b>Тесты:</b></p> <p><b>I. Для основной части речевого сообщения не характерно</b></p> <ol style="list-style-type: none"> <li>а) сообщение информации;</li> <li>б) призыв к непосредственным действиям;</li> <li>в) обоснование собственной точки зрения;</li> <li>г) убеждение аудитории.</li> </ol> <p>Г) логичность</p> <p><b>II. Какой из подходов к проблеме языковой нормы является ведущим:</b></p> <ol style="list-style-type: none"> <li>А) социальный</li> <li>Б) лингвистический</li> <li>В) динамический</li> </ol> <p><b>III. Совокупность правил, регламентирующих употребление слов, произношение, правописание, образование слов и их грамматических форм, сочетание слов и построение предложений называется ... нормой</b></p> <ol style="list-style-type: none"> <li>А) литературной</li> <li>Б) орфоэпической</li> </ol>

Код индикатора	Индикатор достижения компетенции	Оценочные средства
		<p>В) грамматической Г) словообразовательной</p> <p><b>Примерные практические задания:</b></p> <p><i>I. Дайте оценку использованию лексических средств в приведенных предложениях. Укажите речевые ошибки (неправильный выбор слова, нарушение лексической сочетаемости, речевая недостаточность, плеоназм, тавтология и др.). Исправьте предложения.</i></p> <ol style="list-style-type: none"> <li>1. Студенты, прошедшие давление и сварку, могут записаться на обработку резанием.</li> <li>2. На качество направлены многие темы, разрабатываемые учеными.</li> <li>3. Наша индустрия почти догнала уровень США по количеству выпускаемых изделий.</li> <li>4. Направление развития экономики в XX веке и у нас, и на Западе приняло ложное направление.</li> <li>5. Беседа, которую мы с вами провели, подошла к своему завершающему концу.</li> <li>6. В дальнейшем развитии сюжета нас ожидает немало неожиданностей и интересных сюрпризов.</li> <li>7. Предполагаемый район геологоразведки изобиловал болотами, несметным количеством комаров.</li> <li>8. Выбранная тематика весьма актуальна в данный момент времени.</li> </ol> <p><i>II. Правильные формы именительного падежа множественного числа обоих существительных представлены в рядах (два варианта ответа):</i></p> <ol style="list-style-type: none"> <li>а) диспетчеры, повары</li> <li>б) кремы, куполы</li> <li>в) директора, ректоры</li> <li>г) бухгалтеры, договоры</li> </ol> <p><b>Пример комплексного задания по курсу:</b></p> <p><i>Отредактируйте электронное письмо так, чтобы оно соответствовало требованиям, предъявляемым к данному жанру.</i></p> <p>Наташа, привет!</p>



Код индикатора	Индикатор достижения компетенции	Оценочные средства
		<p>Документы за июнь и июль по вчерашним договоренностям отправлены сегодня, и также высылаю еще в приложении закрывающие документы. То, что отправили с курьером сегодня, у вас уже должно быть. Отправили для Петровой Натальи. Как получишь, отпишись, пожалуйста. Если чего-то не хватает, дошлем обязательно. Также сообщи, все ли в порядке с документами в приложении.</p> <p>Еще я не высылал тебе закрывающие документы по клиентам «Экспресс-1» и «Экспресс-2» за июнь-июль. Так как у нас нет от вас денег по ним. Когда ждать от вас денег?</p> <p>По доп.бюджету за июль высылаю закрывающие документы в электронном виде. Можем подписывать, если все нормально.</p> <p>С уважением, Иван Иванов</p>
УК-4.3	Представляет результаты исследовательской и проектной деятельности на различных публичных мероприятиях, участвует в академических и профессиональных дискуссиях на русском и иностранном языках	<p><b>Перечень теоретических вопросов:</b></p> <ol style="list-style-type: none"> <li>1. Нормативный аспект деловой коммуникации.</li> <li>2. Электронное письмо.</li> <li>3. Деловые письма.</li> <li>4. Виды вопросов в деловой беседе.</li> <li>5. Понятия общения и коммуникации. Свойства и различия.</li> <li>6. Виды коммуникативных барьеров.</li> </ol> <p><b>Тесты:</b></p> <p><b>1. Жанровая структура деловых писем не включает:</b></p> <ol style="list-style-type: none"> <li>а) письмо-согласие</li> <li>б) письмо-напоминание</li> <li>в) сопроводительное письмо</li> <li>г) письмо-выговор</li> </ol> <p><b>2. Переговоры – обсуждение с целью...</b></p> <ol style="list-style-type: none"> <li>а. приятного времяпрепровождения</li> <li>б. заключения соглашения по какому-либо вопросу</li> <li>в. выяснения отношений</li> <li>г. навязывания своих условий сделки</li> </ol> <p><b>3. Залог успеха деловой беседы проявляется через ее участников в...</b></p>

Код индикатора	Индикатор достижения компетенции	Оценочные средства
		<p>а. компетентности  б. тактичности и доброжелательности  в. грубости и резкости  г. конфликтности, возбудимости</p> <p><b>Примерные практические задания:</b></p> <p><b>I. Определите тип приведенных ниже деловых писем (извещение, подтверждение, напоминание, просьба, ответ, сопроводительное письмо). Ответ обоснуйте.</b></p> <p>8. На Ваш запрос сообщаем, что все компоненты автобусных воздушных кондиционеров и транспортных морозильных устройств имеют подтверждение стандарту 130 9001.</p> <p>9. Просим Вас сообщить, когда и на каких условиях Вы можете поставить нам 200 комбайнов марки В-45.</p> <p>10. С сожалением сообщаем, что кадровая ситуация в нашем университете не позволяет положительно откликнуться на Ваше предложение о работе у нас.</p> <p>11. В ответ на Ваш запрос сообщаем, что ООО «Кольмекс» осуществляет поставки в Россию концентрата циркониевого порошкообразного (КЦП) производства Вольногорского ГГМК. Поставки осуществляются в г. Ростове н/Д. партиями по 10–15 т. автомобильным транспортом.</p> <p>12. Подтверждаем получение Ваших предложений, изложенных в письме № 01-05.326 от 15.03.2004.</p> <p>13. Напоминаем Вам, что в соответствии с договором 24-16 от (дата) Вы должны завершить разработку проекта до (дата). Просим Вас сообщить о состоянии работы.</p> <p>14. Высылаем запрошенные Вами сертификаты качества поставленных ранее кондиционеров. Получение просим подтвердить.</p> <p><b>II. Образуйте устойчивые словосочетания, имеющие окраску официально-делового стиля, добавив к первой группе существительных соответствующие прилагательные, ко второй группе существительных –необходимые глаголы. Составьте фразы с полученными словосочетаниями.</b></p> <p>Приговор, срок, лицо, дети, ответственность, действия, оборона, полномочия, обстоятельства, преступление, наказание, жалоба, пособие, органы, порядок,</p>

<i>Код индикатора</i>	<i>Индикатор достижения компетенции</i>	<i>Оценочные средства</i>
		<p>рассмотрение.</p> <p>Приказ, контроль, должностные оклады, выговор, порицание, ошибка, содействие, порядок, выполнение, недоделки, дисциплина, совещание, обязанности, обследование, меры.</p>
<p>УК-5 Способен анализировать и учитывать разнообразие культур в процессе межкультурного взаимодействия</p>		
<p><b>Отечественная история</b></p>		
<p>УК-5.1</p>	<p>Ориентируется в межкультурных коммуникациях на основе анализа смысловых связей современной поликультуры и полиязычия</p>	<p>Вопросы к зачету:</p> <ol style="list-style-type: none"> <li>1. История в системе социально-гуманитарных наук. Основы методологии исторической науки.</li> <li>2. Первая мировая война и Россия.</li> <li>3. Россия и мир между двумя мировыми войнами. Вторая мировая война</li> <li>4. Послевоенное устройство мира в 1946 – 1991 гг.</li> <li>5. Русь в IX – XII вв.</li> <li>6. Русские земли в период раздробленности. Борьба русских земель с иноземными захватчиками.</li> <li>7. Образование и становление русского централизованного государства в XIV–первой трети XVI вв.</li> <li>8. Иван Грозный: реформы и опричнина.</li> <li>9. Смутное время в России.</li> <li>10. Россия в XVII в.</li> <li>11. Русская культура в IX – XVII вв.</li> <li>12. Преобразования традиционного общества при Петре I.</li> <li>13. Эпоха дворцовых переворотов 1725-1764.</li> <li>14. Правление Екатерины II.</li> <li>15. Россия в первой половине XIX в.</li> <li>16. Россия во второй половине XIX в.</li> <li>17. Русская культура в XVIII – начале XX вв.</li> </ol>

<i>Код индикатора</i>	<i>Индикатор достижения компетенции</i>	<i>Оценочные средства</i>
		<p>18. Первая российская революция 1905-1907 гг. и ее последствия.  19. Россия в 1917 г.  20. Великая российская революция 1917 и ее основные этапы  21. Гражданская война и интервенция в России. Военный коммунизм.  22. Образование СССР 1922-1941 гг.  23. Внутренняя политика СССР в 1920 – 1930-е гг.  24. СССР в годы Великой Отечественной войны.  25. СССР в 1945-1964 гг.: послевоенное восстановление народного хозяйства и попытки реформирования.  26. СССР в 1965 – 1991 гг.  27. Особенности развития советской культуры.  28. Внутренняя политика Российской Федерации (1991 – 2022-е гг.)</p> <p>Тесты:</p> <p>1. Куликовская битва:</p> <ol style="list-style-type: none"> <li>1. 1237 г.;</li> <li>2. 1480 г.;</li> <li>3. 1223 г.;</li> <li>4. 1380 г.</li> </ol> <p>2. Опричнина:</p> <ol style="list-style-type: none"> <li>1. 1565-1572 гг.;</li> <li>2. 1598-1605 гг.;</li> <li>3. 1550-1572 гг.;</li> <li>4. 1556-1582 гг.</li> </ol> <p>3. Созыв первого Земского собора:</p> <ol style="list-style-type: none"> <li>1. 1549 г.;</li> <li>2. 1497 г.;</li> <li>3. 1613 г.;</li> </ol>

<i>Код индикатора</i>	<i>Индикатор достижения компетенции</i>	<i>Оценочные средства</i>
		<p>4. 1649 г.</p> <p>4. Третьюньская монархия:</p> <ol style="list-style-type: none"> <li>1. 1905-1907 гг.;</li> <li>2. 1894-1917 гг.;</li> <li>3. 1907-1914 гг.;</li> <li>4. 1914-1917 гг.</li> </ol> <p>5. Брестский мир:</p> <ol style="list-style-type: none"> <li>1. 1917 г.;</li> <li>2. 1918 г.;</li> <li>3. 1919 г.;</li> <li>4. 1920 г.</li> </ol> <p>6. В 1721 г.:</p> <ol style="list-style-type: none"> <li>1. отмена крепостного права;</li> <li>2. провозглашение России империей;</li> <li>3. присоединением к России Крыма;</li> <li>4. принятие «Соборного уложения».</li> </ol> <p>7. Год царствования Екатерины II:</p> <ol style="list-style-type: none"> <li>1. 1721 г.;</li> <li>2. 1755 г.;</li> <li>3. 1785 г.;</li> <li>4. 1801 г.</li> </ol> <p>8. Замена коллегий министерствами:</p> <ol style="list-style-type: none"> <li>1. 1718 г.;</li> <li>2. 1802 г.;</li> <li>3. 1874 г.;</li> </ol>

<i>Код индикатора</i>	<i>Индикатор достижения компетенции</i>	<i>Оценочные средства</i>
		<p>4. 1881 г.</p> <p>9. Полтавское сражение:</p> <ol style="list-style-type: none"> <li>1. 1702 г.</li> <li>2. 1709 г.;</li> <li>3. 1711 г.;</li> <li>4. 1714 г.</li> </ol> <p>10. Реформа управления государственными крестьянами П.Д. Киселева:</p> <ol style="list-style-type: none"> <li>1. 1801-1803 гг.;</li> <li>2. 1837-1841 гг.;</li> <li>3. 1861-1863 гг.;</li> <li>4. 1881-1894 гг.</li> </ol> <p>11. Начало «хождения в народ»:</p> <ol style="list-style-type: none"> <li>1. 1863 г.;</li> <li>2. 1873 г.;</li> <li>3. 1883 г.;</li> <li>4. 1895 г.</li> </ol> <p>12. В 1700 г.:</p> <ol style="list-style-type: none"> <li>1. Северная война;</li> <li>2. городские восстания;</li> <li>3. русско-турецкая война;</li> <li>4. церковный раскол.</li> </ol> <p>13. Декрет о земле:</p> <ol style="list-style-type: none"> <li>1. 1917 г.;</li> <li>2. 1918 г.;</li> <li>3. 1921 г.;</li> <li>4. 1924 г.</li> </ol>

<i>Код индикатора</i>	<i>Индикатор достижения компетенции</i>	<i>Оценочные средства</i>
		<p>14. Полное прекращение выкупных платежей крестьянами:</p> <ol style="list-style-type: none"> <li>1. 1803 г.;</li> <li>2. 1861 г.;</li> <li>3. 1894 г.;</li> <li>4. 1907 г.</li> </ol> <p>15. Переход к нэпу:</p> <ol style="list-style-type: none"> <li>1. 1919 г.;</li> <li>2. 1921 г.;</li> <li>3. 1924 г.;</li> <li>4. 1927 г.</li> </ol> <p>16. Период 1700-1721 гг.:</p> <ol style="list-style-type: none"> <li>1. Двадцатилетняя война;</li> <li>2. Северная война;</li> <li>3. Отечественная война;</li> <li>4. русско-турецкая война.</li> </ol> <p>17. Крестьянская война под предводительством Е.И. Пугачева:</p> <ol style="list-style-type: none"> <li>1. 1606-1607 гг.;</li> <li>2. 1670-1671 гг.;</li> <li>3. 1707-1708 гг.;</li> <li>4. 1773-1775 гг.</li> </ol> <p>18. Москва – столица РСФСР:</p> <ol style="list-style-type: none"> <li>1. 1917 г.;</li> <li>2. 1918 г.;</li> <li>3. 1920 г.;</li> <li>4. 1922 г.</li> </ol> <p>19. 1922 г. – год образования:</p>

<i>Код индикатора</i>	<i>Индикатор достижения компетенции</i>	<i>Оценочные средства</i>
		<p>1. РСФСР;  2. СССР;  3. УССР;  4. БССР.</p> <p>20. Восстание в Кронштадте:  1. 1918 г.;  2. 1920 г.;  3. 1921 г.;  4. 1922 г.</p> <p>21. Испытание первой атомной бомбы в СССР:  1. 1945 г.;  2. 1949 г.;  3. 1952 г.;  4. 1954 г.</p> <p>22. Избрание Н.С. Хрущева Первым секретарем ЦК КПСС:  1. 1953 г.;  2. 1956 г.;  3. 1964 г.;  4. 1972 г.</p> <p>23. Принятие первой Конституции РСФСР:  1. 1917 г.;  2. 1918 г.;  3. 1924 г.;  4. 1936 г.</p> <p>24. Первый секретарь (Генеральный секретарь) ЦК партии в 1964-1982 гг.:  1.Ю.В. Андропов;</p>



<i>Код индикатора</i>	<i>Индикатор достижения компетенции</i>	<i>Оценочные средства</i>
		<p>2. И.В. Сталин; 3. Н.С. Хрущев; 4. Л.И. Брежнев.</p> <p>25. Принятие христианства на Руси: 1. 962 г.; 2. 988 г.; 3. 989 г.; 4. 991 г.</p> <p>26. Введение в России нового летоисчисления: 1. 1700 г.; 2. 1721 г.; 3. 1725 г.; 4. 1800 г.</p> <p>27. Принятие Указа о «вольных хлебопашцах»: 1. 1803 г.; 2. 1861 г.; 3. 1883 г.; 4. 1894 г.</p> <p>28. Созыв Учредительного собрания: 1. 1917 г.; 2. 1918 г.; 3. 1919 г.; 4. 1921 г.</p> <p>29. Съезд князей в Любече: 1. 1097 г.; 2. 1136 г.; 3. 1147 г.;</p>

<i>Код индикатора</i>	<i>Индикатор достижения компетенции</i>	<i>Оценочные средства</i>
		<p>4. 1199 г.</p> <p>30. Ливонская война:</p> <ol style="list-style-type: none"> <li>1. 1558-1583 гг.;</li> <li>2. 1565-1572 гг.;</li> <li>3. 1609-1612 гг.;</li> <li>4. 1700-1721 гг.</li> </ol> <p>Практические задания::</p> <p>Запишите цифры согласно хронологической последовательности событий:</p> <ol style="list-style-type: none"> <li>1. издание Манифеста «О даровании вольности и свободы всему российскому дворянству»;</li> <li>2. проведение губной реформы;</li> <li>3. строительство белокаменного Московского Кремля;</li> <li>4. царствование Бориса Федоровича Годунова.</li> </ol> <p>Ответ: _____</p> <p>2. Распределите события по периодам согласно хронологической последовательности: в группу А – события, связанные с правлением Павла I; в группу Б – события, связанные с правлением Александра I:</p> <ol style="list-style-type: none"> <li>1. ограничение свободы книгопечатания;</li> <li>2. издание Манифеста «О трехдневной барщине»;</li> <li>3. образование в Санкт-Петербурге тайного общества «Союз спасения»;</li> <li>4. принятие университетского устава, предоставившего автономию университетам;</li> <li>5. упразднение дворянских собраний в губерниях.</li> <li>6. начало создания военных поселений.</li> </ol> <p>Группа А      Группа Б</p> <p>3. Установите соответствие между датами и событиями:</p>

Код индикатора	Индикатор достижения компетенции	Оценочные средства
		<p>1. 1989;      А) объявление СССР войны Японии;  2. 1945;      Б) издание Указа об отмене телесных наказаний;  3. 1857;      В) начало ликвидации военных поселений;  4. 1863.      Г) проведение I съезда народных депутатов СССР;  Д) принятие СССР в Лигу Наций.</p> <p>Ответ: _____</p> <p>4. Запишите цифры согласно хронологической последовательности событий:</p> <p>1. принятие Конституции «развитого социализма»;  2. издание Постановлений ЦК ВКП(б), ЦИК и СНК СССР о борьбе с кулаками;  3. издание Постановления ЦК ВКП(б) «О преодолении культа личности и его последствий»;  4. издание Декрета об установлении 8-часового рабочего дня;  5. проведение XIX Всесоюзной партконференции.</p> <p>Ответ: _____</p> <p>5. Распределите события по периодам согласно хронологической последовательности: в группу А – события, связанные с правлением Ивана IV; в группу Б – события, связанные с правлением Петра I:</p> <p>1. основание Петербурга;  2. проведение опричнины;  3. издание Указа о престолонаследии;  4. учреждение Синода;  5. разгром Ливонского ордена;  6. образование «Избранной рады».</p> <p>Группа А      Группа Б</p> <p>6. Установите соответствие между датами и событиями:</p> <p>1. 1912 г.      А) издание Манифеста о веротерпимости и свободе вероисповедания;  2. 1905 г.      Б) проведение Второго съезда РСДРП;</p>

<i>Код индикатора</i>	<i>Индикатор достижения компетенции</i>	<i>Оценочные средства</i>
		<p>3. 1903 г. В) Ленский расстрел;</p> <p>4. 1907 г. Г) аграрная реформа П.А. Столыпина; Д) отмена подушной подати.</p> <p>Ответ: _____</p> <p>7. Ранее других произошло:</p> <ol style="list-style-type: none"> <li>1. начало возведения Берлинской стены;</li> <li>2. Карибский кризис;</li> <li>3. запуск первой в мире атомной электростанции;</li> <li>4. проведение XXVI съезда КПСС.</li> </ol> <p>8. Укажите ответ с правильным соотношением события и года:</p> <ol style="list-style-type: none"> <li>1. 1841 – издание «Городового положения»;</li> <li>2. 1919 – издание Декрета о ликвидации неграмотности;</li> <li>3. 1918 – создание ВЧК;</li> <li>4. 1917 – проведение V Всероссийского съезда Советов;</li> <li>5. 1870 – запрещение продажи крестьян в розницу.</li> </ol> <p>9. Распределите события по периодам согласно хронологической последовательности: в группу А – события, связанные с правлением Ивана III; в группу Б – события, связанные с правлением Ивана IV:</p> <ol style="list-style-type: none"> <li>1. путешествие Афанасия Никитина в Индию;</li> <li>2. проведение Стоглавого собора;</li> <li>3. создание приказной системы;</li> <li>4. созыв первого Земского собора;</li> <li>5. «Стояние на реке Угре»;</li> <li>6. присоединение к Москве юго-западных русских земель.</li> </ol> <p style="text-align: center;">Группа А      Группа Б</p> <p>10. Соотнесите события и годы:</p>





Код индикатора	Индикатор достижения компетенции	Оценочные средства
		<p>1. издание Указа Президента РСФСР о приостановлении деятельности КПСС на территории России; А) 1990;</p> <p>2. проведение выборов в Совет Федерации и Государственную Думу первого созыва; Б) 1996;</p> <p>3. избрание М.С. Горбачева Президентом СССР; В) 1989;</p> <p>4. принятие России в члены Совета Европы; Г) 1991; Д) 1993.</p> <p>Ответ: _____</p> <p>19. Организация, созданная ранее других:</p> <ol style="list-style-type: none"> <li>1. «Союз борьбы за освобождение рабочего класса»;</li> <li>2. «Северный союз русских рабочих»;</li> <li>3. «Земля и воля»;</li> <li>4. «Освобождение труда».</li> </ol> <p>20. Запишите цифры согласно хронологической последовательности событий:</p> <ol style="list-style-type: none"> <li>1. «Ледовое побоище» на Чудском озере;</li> <li>2. строительство белокаменного Московского Кремля;</li> <li>3. княжение Василия I Дмитриевича;</li> <li>4. княжение Андрея Юрьевича (Боголюбского);</li> <li>5. съезд князей в Любече.</li> </ol> <p>Ответ: _____</p>
УК-5.2	Владеет навыками толерантного поведения при выполнении профессиональных задач	<p><u>Подготовка сообщений по плану семинара. К примеру, Иван Грозный: Реформы и опричнина.</u></p> <p>Создание проектов в сервисах открытых социальных сетей (instagram, facebook, telegram) о личности Ивана IV .</p> <p>Студенты представляют себя в роли монарха и конструируют с помощью указанных социальных сетей деятельность Ивана IV. При этом в самом аккаунте «монарха» будет заложена не только его реальная деятельность, но и заведомые ошибки, которые</p>

Код индикатора	Индикатор достижения компетенции	Оценочные средства
		<p>остальные студенты должны отыскать во время изучения созданного аккаунта. Те, кто будет готов к семинару по указанной теме, с легкостью найдут спрятанные ошибки. Таким образом, почти незаметно для самих себя студенты изучат историю России в 16 веке.</p> <p><u>Подготовить таймлайн по любой теме, к примеру по теме «Русские земли в период раздробленности. Борьба русских земель с иноземными захватчиками» с помощью программы Timeline JS</u></p> <p>В течение семестра студентам предлагается поучаствовать в нескольких проектах .</p> <p>1. Кейс. Создание исторических мемов. Студент сам выбирает период из курса истории и представляет созданные им самим мемы в соответствии с той темой курса, к которой этой мем был подготовлен. На образовательном портале студенты всей группы имеют возможность также увидеть полностью коллекцию мемов и проголосовать за более понравившийся. Главное условие – это должна быть оригинальная авторская работа. Время выполнения – в течение семестра.</p> <p>2.Изучение истории семьи с помощью интервью родителей, бабушек и дедушек. Задание рассчитано на 6 недель и должно быть представлено к концу семестра в рамках семинаров по второй половине 20 века, а также должно быть выложено на образовательном портале, где студенты могут также принять участие во взаимооценивании друг друга. Историю семьи студент может представить с помощью: <a href="https://www.canva.com/">https://www.canva.com/</a>, <a href="https://www.mindmeister.com/">https://www.mindmeister.com/</a>, <a href="https://omeka.org/">https://omeka.org/</a>, <a href="https://timeline.knightlab.com/">https://timeline.knightlab.com/</a> и др.</p>
<b>История Великой Отечественной войны</b>		
УК-5.1	Ориентируется в межкультурных коммуникациях на основе анализа смысловых связей современной поликультуры и полиязычия	<ol style="list-style-type: none"> <li>1. Процесс подготовки Советского Союза к войне: внешнеполитическая деятельность государства.</li> <li>2. Германия и Советский Союз в преддверии столкновения: экономический потенциал, военная доктрина и состояние вооружённых сил.</li> <li>3. Причины и начало Второй мировой войны (1939-июнь 1941гг.)</li> </ol>



<i>Код индикатора</i>	<i>Индикатор достижения компетенции</i>	<i>Оценочные средства</i>
		<ol style="list-style-type: none"> <li>4. Схема сражений начального периода войны и причины поражений.</li> <li>5. Московская битва: от поражений к контрнаступлению.</li> <li>6. Контрнаступление Красной Армии (январь-апрель 1942г.). планы сторон на весенне-летнюю кампанию 1942г.</li> <li>7. Забытые сражения на Ржевском выступе.</li> <li>8. Поражение Красной армии под Харьковом и в Крыму весной-летом 1942г.</li> <li>9. Сталинградская битва.</li> <li>10. Блокада Ленинграда: споры и оценки.</li> <li>11. Планы сторон на весенне-летнюю кампанию 1943г. Победа на Курской дуге. Битва за Днепр.</li> <li>12. Наступательные операции Красной Армии 1944-1945гг.</li> <li>13. Освобождение Европы от нацизма. Берлинская военная операция.</li> <li>14. Военная техника Второй мировой войны.</li> <li>15. Полководцы и солдаты. Герои и подвиги.</li> <li>16. Участие Советского Союза в боевых действиях против Японии.</li> <li>17. Оккупационный аппарат управления. Нацистская пропаганда и план «Ост».</li> <li>18. Нацистский террор. Механизмы уничтожения мирного населения.</li> <li>19. Холокост: уничтожение, сопротивление, спасение.</li> <li>20. Проблема военного плена.</li> <li>21. Движение сопротивления на оккупированных территориях СССР: партизаны и подпольщики.</li> <li>22. Коллаборационизм в годы Великой Отечественной войны.</li> <li>23. Эвакуация промышленного потенциала и населения страны в восточные регионы СССР.</li> <li>24. Развитие экономического и оборонного потенциала СССР в годы войны.</li> <li>25. Организация управления страной в условиях военного времени. Государство и общество.</li> <li>26. Повседневная жизнь городского населения и сельских жителей в условиях войны.</li> <li>27. Идеология и пропагандистская работа.</li> <li>28. Культура и искусство в условиях военного времени.</li> </ol>

Код индикатора	Индикатор достижения компетенции	Оценочные средства
		29. Великая Отечественная война и Магнитогорск. 30. Становление антигитлеровской коалиции. 31. Конференции союзников и их решения. 32. Итоги Великой отечественной войны и причины победы СССР. 33. Суды над военными преступниками. Нюрнбергский международный трибунал: историческое значение и уроки для современности. 34. Итоги Второй мировой войны и формирование нового миропорядка. 35. Война в памяти поколений россиян.
УК-5.2	Владеет навыками толерантного поведения при выполнении профессиональных задач	Пример оценочных средств: - Разработайте предложения по созданию музейной экспозиции, посвященной истории Великой отечественной войны (в музее школы или корпоративном музее предприятия) - Дайте собственную оценку событиям Холокоста, подкрепляя ее аргументами. Обоснуйте необходимость сохранения памяти о трагедии Холокоста и воспитательном потенциале толерантного отношения людей друг к другу. - Напишите эссе на тему: «Как в нашей семье хранится память о Великой отечественной войне».
<b>Философия</b>		
УК-5.1	Ориентируется в межкультурных коммуникациях на основе анализа смысловых связей современной поликультуры и полиязычия	<b>Примерный перечень вопросов для индивидуальных (письменных) заданий:</b> 1. В чем сущность социальных связей и отношений? 2. В чем отличие законов природы от законов общества? 3. В чем состоят источники саморазвития общества? 4. Проанализируйте динамику развития представлений об обществе и его структурных элементах в западной философии в XIX – XX вв. 5. В чем суть противоречия между личностью и обществом говорил Н. Михайловский: «Пусть общество прогрессирует, но поймите, что личность при этом регрессирует, что если иметь в виду только эту сторону дела, то общество есть первый,

Код индикатора	Индикатор достижения компетенции	Оценочные средства
		<p>ближайший и злейший враг человека, против которого он должен быть постоянно на страже. Общество самим процессом своего развития стремиться раздробить личность, оставить её какое-нибудь одно специальное отправление».</p> <p>6. В чем заключается диалектическая культура мышления и как она соотносится с социальными действиями?</p> <p>7. Что такое свобода человека? Какие есть точки зрения по этому вопросу?</p> <p>8. Когда и при каких условиях она превращается в свою противоположность. Подтвердите примерами.</p> <p>9. Что необходимо, чтобы осуществить подлинную свободу, избежать ее превращения в несвободу или «бегство от свободы».</p> <p>10. Выскажите свое отношение к суждению: «Цель оправдывает средства». Приведите примеры, когда эта идея была реализована в истории, жизни.</p>
УК-5.2	Владеет навыками толерантного поведения при выполнении профессиональных задач	<p><b>Перечень теоретических вопросов к экзамену:</b></p> <ol style="list-style-type: none"> <li>1. Философские концепции человека. Особенности взаимодействия человека с миром. Мироззрение.</li> <li>2. Разумность человека. Космоцентризм античной философии.</li> <li>3. Религиозное мироззрение. Особенности средневековой философии. Конечность существования человека и проблема бессмертия души.</li> <li>4. Материализм и идеализм в философии как способы объяснения мира. Механистическая картина мира.</li> <li>5. Возникновение диалектической проблемы развития из метафизического понимания мира. Основные законы диалектики.</li> <li>6. Проблема пространства и времени в философии. Отличие от научного подхода. Специфика философии Нового времени.</li> <li>7. Человек как производящее существо. Марксизм и материалистическое понимание истории.</li> <li>8. Свобода как альтернатива природной детерминации. Иррациональная философия как</li> </ol>

<i>Код индикатора</i>	<i>Индикатор достижения компетенции</i>	<i>Оценочные средства</i>
		<p>способ объяснения мира.</p> <p>9. Экзистенциализм как направление современной философии. Проблема экзистенции и бытия человека.</p> <p>10. Проблема бытия в философии.</p> <p>11. Проблема субстанции в философии. Философские картины материального единства мира.</p> <p>12. Познание как путь движения к истине и основа ориентации в мире. Проблема истины.</p> <p>13. Природа сознания. Идеальное как форма информационного отражения.</p> <p>14. Проблема биосоциальной природы человека. Проблема социального в философии. Общество.</p> <p>15. Экологические риски глобализованного мира. Социальные риски коммуникационного общества.</p> <p>16. Философская концепция культуры. Культура и цивилизация.</p>
<b><i>История горного дела</i></b>		
УК-5.1	Ориентируется в межкультурных коммуникациях на основе анализа смысловых связей современной поликультуры и полиязычия	<p>Перечень теоретических вопросов к зачету:</p> <ol style="list-style-type: none"> <li>1 Область применения строительных горных пород и их комплексное использование.</li> <li>2 Основные физико-механические свойства строительных горных пород. Виды нерудных строительных материалов. Показатели качества.</li> <li>3 Особенности месторождений и карьеров цементного сырья, глин, строительных горных пород и камня.</li> <li>4 Общие сведения о производственных процессах на карьерах строительных горных пород.</li> <li>5 Способы подготовки строительных пород к выемке.</li> <li>6 Выемочно-погрузочные работы на карьерах строительных горных пород.</li> <li>7 Транспорт на карьерах строительных горных пород.</li> <li>8 Основные горные и транспортные машины и оборудование для производства</li> </ol>

Код индикатора	Индикатор достижения компетенции	Оценочные средства
		<p>строительных материалов.</p> <p>9 Горно-геологическая характеристика песчано-гравийных месторождений.</p> <p>10 Эксплуатационная разведка песчано-гравийных месторождений.</p> <p>11 Технология разработки песчано-гравийных месторождений с минимальным изъятием земель.</p> <p>12 Определение размеров выемочных карт. Режимы отчуждения и восстановления земель при использовании выемочных карт.</p>
УК-5.2	Владеет навыками толерантного поведения при выполнении профессиональных задач	<p><i>Домашнее задание №5</i></p> <p><i>Технологические схемы переработки строительных горных пород на щебень. Технологические схемы дробильно-сортировочных фабрик, цементных и кирпичных заводов.</i></p> <p><i>Домашнее задание №6</i></p> <p><i>1. Применение кольцевых фрез при добыче стенового камня.</i></p> <p><i>2. Комплексная механизация при добыче стеновых блоков.</i></p> <p><i>Домашнее задание №7</i></p> <p><i>Подготовить сообщение с презентацией в Power Point (не более 2 страниц текста и не менее 8 слайдов) на тему:</i></p> <p><i>Перемещение монолитов, погрузочные, транспортные и вспомогательные работы.</i></p> <p><i>Добыча блоков природного камня из пород средней прочности.</i></p> <p><i>Добыча блоков природного камня из прочных пород.</i></p> <p><i>Фактурная обработка природного камня</i></p> <p><i>Фрезерование и окантовка изделий из природного камня.</i></p> <p><i>Виды обработки природного камня.</i></p> <p><i>Требования к качеству блоков из природного облицовочного камня.</i></p> <p><i>Технологические схемы дробильно-сортировочных фабрик, цементных и кирпичных заводов.</i></p> <p><i>Эксплуатационная разведка песчано-гравийных месторождений.</i></p> <p><i>Транспорт на карьерах строительных горных пород.</i></p>

Код индикатора	Индикатор достижения компетенции	Оценочные средства
		<p><i>Особенности применения алмазно-канатных пил при добыче облицовочного камня.</i></p> <p><i>Применение деррик-крана для выемочно-погрузочных работ.</i></p> <p><i>Погрузка блоков с применением погрузчика.</i></p> <p><i>Отделение блоков от массива с применением детонирующего шнура.</i></p> <p><i>Буроклиновой способ отделения блоков камня от массива.</i></p> <p><i>Домашнее задание №8</i></p> <p><i>Универсальные многооперационные «мастер-станки».</i></p> <p><i>Шламовое хозяйство, обратное водоснабжение.</i></p> <p><i>Вспомогательное оборудование.</i></p>
<b>Корпоративная культура промышленных предприятий</b>		
УК-5.1	Ориентируется в межкультурных коммуникациях на основе анализа смысловых связей современной поликультуры и полиязычия	<p><b>Устный опрос</b></p> <ol style="list-style-type: none"> <li>1. Охарактеризуйте принципы коммуникативного взаимодействия руководителя промышленного предприятия и его подчиненных.</li> <li>2. Какова роль руководителя промышленного предприятия в практике разрешения социокультурных конфликтов на основе профессионального взаимодействия? <ol style="list-style-type: none"> <li>1. Рассмотрите корпоративную культуру на промышленном предприятии как форму профессионального взаимодействия.</li> <li>2. Какую роль корпоративная культура играет на промышленном предприятии?</li> <li>3. Сформулируйте цель, задачи и основные принципы корпоративной культуры промышленного предприятия.</li> <li>4. Рассмотрите и охарактеризуйте элементы корпоративной культуры на примере промышленного предприятия.</li> <li>5. Без каких элементов корпоративной культуры будет затруднена деятельность промышленного предприятия?</li> <li>6. Охарактеризуйте взаимодействие руководителя промышленного предприятия с различными социокультурными группами.</li> <li>7. Как формируется имидж лидера в практике социокультурного взаимодействия</li> </ol> </li> </ol>

Код индикатора	Индикатор достижения компетенции	Оценочные средства
		<p>на промышленном предприятии?</p> <p style="text-align: center;"><b>Тестирование</b></p> <p><b>1. В каком веке впервые был применен термин «Корпоративная культура»:</b></p> <p>а) XX;  б) XIX;  в) XVIII;  г) XXI.</p> <p><b>2. Кто первым сформулировал термин «Корпоративная культура»?</b></p> <p>а) Хельмут фон Мольтке;  б) Генри Форд;  в) Акио Морита;  г) Ричард Бренсон.</p> <p><b>3. Какой стиль разрешения конфликтов означает то, что вы действуете совместно с другим человеком, не пытаясь отстаивать собственные интересы?</b></p> <p>а) Стиль конкуренции;  б) Стиль уклонения;  в) Стиль приспособления;  г) Стиль сотрудничества.</p> <p><b>4. Следуя этому стилю разрешения конфликтов, вы активно участвуете в разрешении конфликта и отстаиваете свои интересы, но стараетесь при этом сотрудничать с другим человеком.</b></p> <p>а) Стиль сотрудничества;  б) Стиль компромисса;  в) Стиль уклонения;  г) Стиль приспособления.</p>

Код индикатора	Индикатор достижения компетенции	Оценочные средства
		<p><b>5. Какое определение является верным?</b></p> <p>а) Корпоративная культура — это сложный комплекс предположений, бездоказательно принимаемых всеми членами коллектива и задающих общие рамки поведения;</p> <p>б) Корпоративная культура — это сложный комплекс предположений, требующий доказательства начальства своим подчиненным;</p> <p>в) Корпоративная культура — это комплекс правил, связанный только с внешним видом сотрудников предприятия;</p> <p>г) Корпоративная культура — это комплекс мероприятий самодеятельности коллективов предприятия.</p> <p><b>6. Современные руководители и управляющие рассматривают культуру своей организации как:</b></p> <p>а) Коллективный способ отдыха;</p> <p>б) Основной фактор формирования прибыли предприятия;</p> <p>в) Мощный стратегический инструмент;</p> <p>г) Способ формирования положительного мнения о себе.</p> <p><b>7. Носители корпоративной культуры – это:</b></p> <p>а) Высший менеджмент компании;</p> <p>б) Только генеральный директор;</p> <p>в) Сотрудники нижней ступени;</p> <p>г) Сотрудники компании всех уровней.</p> <p><b>8. Сколько времени необходимо потратить на формирование корпоративной культуры?</b></p> <p>а) Не более одной недели, пока начальство не сформулирует правила поведения в вашей фирме на бумаге и не раздаст сотрудникам;</p> <p>б) Корпоративная культура формируется несколько лет, так как для этого должны смениться несколько уровней сотрудников;</p> <p>в) Несколько недель, пока каждый сотрудник не станет себя вести согласно правилам корпоративной культуры;</p>



Код индикатора	Индикатор достижения компетенции	Оценочные средства
		<p>г) Несколько месяцев, пока не будут тщательно опробованы и утверждены все правила поведения.</p> <p><b>9. Прежде чем приступать к формированию или изменению корпоративной культуры, необходимо:</b></p> <p>а) изучить культуру уже «имеющуюся в наличии», определив ее достоинства и недостатки;</p> <p>б) уничтожить «на корню» имеющуюся культуру, так как она будет затруднять реализацию новых идей;</p> <p>в) провести полное перепрофилирование организации на выпуск других продуктов или оказание других услуг.</p> <p><b>10. Благодаря какой функции корпоративной культуры усиливается вовлеченность каждого работника в дела организации:</b></p> <p>а) ценностно-образующая;</p> <p>б) коммуникационная +;</p> <p>в) мотивирующая;</p> <p>г) познавательная;</p> <p>д) стабилизационная;</p> <p>е) нормативно-регулирующая;</p> <p>ж) инновационная.</p> <p><b>Практические задания и задачи</b></p> <p><b>Задание 1.</b> <i>Описать и проанализировать корпоративную культуру промышленного предприятия по заданной модели</i></p> <p>1. Осознание себя и своего места в организации (одни культуры ценят сокрытие работником своих внутренних настроений, другие – поощряют их внешнее проявление; в одних случаях независимость и творчество проявляется через сотрудничество, а в других – через индивидуализм).</p>

<i>Код индикатора</i>	<i>Индикатор достижения компетенции</i>	<i>Оценочные средства</i>
		<p>2. Коммуникационная система и язык общения (использование устной, письменной, невербальной коммуникации, «телефонного права» и открытости коммуникации различаются от группы к группе, от организации к организации; жаргон, аббревиатуры, жесты варьируются в зависимости от отраслевой, функциональной и территориальной принадлежности организаций).</p> <p>3. Внешний вид, одежда (присутствие в ней национальных элементов) и представление себя на работе (разнообразие униформ и спецодежды, деловых стилей и т. п. подтверждают наличие множества микрокультур).</p> <p>4. Что и как едят люди, привычки, традиции в этой области (организация питания работников, включая наличие и отсутствие на предприятии специально отведенных для этого мест; люди приносят с собой еду или посещают кафетерий внутри или вне организации; дотация на питание; периодичность и продолжительность приемов пищи; едят ли работники разных уровней вместе или отдельно; учитывается ли рацион работника в зависимости от его национальной принадлежности и его национальных гастрономических пристрастий и т. п.).</p> <p>5. Осознание времени, отношение к нему и его использование (степень точности и относительности времени у работников; соблюдение временного распорядка и поощрение за это; монохроническое или полихроническое использование времени).</p> <p>6. Взаимоотношения между людьми (по возрасту и полу, статусу и власти, мудрости и интеллекту, опыту и знаниям, рангу и протоколу, религии и гражданству, этнической принадлежности и т. п.; степень формализации отношений, получаемой поддержки, пути разрешения конфликтов).</p> <p>7. Ценности (как набор критериев оценки того, что является хорошим, а что плохим) и нормы (как набор предположений и ожиданий в отношении определенного типа поведения) – что люди ценят в своей организационной жизни (свое положение, титулы или саму работу и т. п.) и как эти ценности сохраняются.</p> <p>8. Вера во что-то и отношение или расположение к чему-то (вера в руководство,</p>

Код индикатора	Индикатор достижения компетенции	Оценочные средства
		<p>успех, свои силы, во взаимопомощь, в этичное поведение, в справедливость и т. п.; отношение к коллегам, к клиентам и конкурентам, к злу и насилию, агрессии и т. п.; влияние религии и морали).</p> <p>9. Процесс развития работника и научение (бездумное или осознанное выполнение работы; ставка на интеллект или силу; процедуры информирования работников; признание примата логики в рассуждениях и действиях или отказ от него; абстракция и концептуализация в мышлении или заучивание; подходы к объяснению причин).</p> <p>10. Трудовая этика и мотивирование (отношение к работе; разделение и замещение работы; чистота рабочего места; качество работы; привычки в работе; оценка работы и вознаграждение; отношения «человек – машина»; индивидуальная или групповая работа; продвижение по службе).</p> <p><b>Задание 2.</b> Проанализируйте имиджевую структуру корпоративной культуры Вашего промышленного предприятия, предприятия в котором предполагается прохождение практики</p> <ol style="list-style-type: none"> <li>1. Фирменный стиль</li> <li>2. Логотип</li> <li>3.Флаг</li> <li>4.Корпоративные цвета</li> <li>5. Фирменная одежда</li> </ol> <p>Являются ли они, на ваш взгляд, удачными? Подчеркивают ли особенности Вашего предприятия в современной поликультурной среде?</p> <p><b>Задание 3.</b> Решение практической задачи. Представьте себя руководителем промышленного предприятия. Вам предстоит знакомство с поликультурным коллективом. Какую самопрезентацию Вы подготовите? Какими будут ее основные элементы?</p>

<i>Код индикатора</i>	<i>Индикатор достижения компетенции</i>	<i>Оценочные средства</i>
		<p><b>Задание 4.</b> Проведите деловую игру на тему: «Производственное собрание о повышении качества труда». Продумайте риторику руководителя и его подчиненных в рамках профессионального взаимодействия и выстраивания межличностной коммуникации в поликультурном коллективе</p>
УК-5.2	Владеет навыками толерантного поведения при выполнении профессиональных задач	Не реализуется

Код индикатора	Индикатор достижения компетенции	Оценочные средства
<b>УК-6 Способен определять и реализовывать приоритеты собственной деятельности и способы ее совершенствования на основе самооценки и образования в течение всей жизни</b>		
<b>Технология профессионально-личностного саморазвития</b>		
УК-6.1	<p>Определяет образовательные потребности и способы совершенствования собственной (в том числе профессиональной) деятельности на основе самооценки</p>	<p><b>Перечень теоретических вопросов к зачету:</b>  <b>Тест:</b> Выберите правильный ответ</p> <p>1. Постоянное откладывание дел на потом, нежелание выполнять определенные обязанности – это:  а) перфекционизм;  б) абьюзерство;  в) прокрастинация;  г) тайм-менеджмент.</p> <p>2. Умение по собственной инициативе ставить цели и находить пути их решения характеризует человека как:  а) решительного;  б) целеустремленного;  в) настойчивого;  г) самостоятельного.</p> <p><b>Тематика сообщений и докладов</b></p> <ol style="list-style-type: none"> <li>1. Матрица Эйзенхауэра (принцип Эйзенхауэра или Метод Эйзенхауэра)</li> <li>2. Принцип Парето (закон Парето или принцип 20/80)</li> <li>3. Хронометраж</li> <li>4. Список задач или to do list.</li> <li>5. Постановка целей по схеме SMART.</li> </ol> <p><b>Практическое задание</b>  Подберите блок диагностических методик, способных отследить личностно-профессиональное саморазвитие работника направления, по которому Вы обучаетесь. Обоснуйте.</p>

Код индикатора	Индикатор достижения компетенции	Оценочные средства
УК-6.2:	Выбирает и реализует с использованием инструментов непрерывного образования возможности развития профессиональных компетенций и социальных навыков	<p><b>Перечень теоретических вопросов к зачету:</b>  <b>Тест:</b> Выберите правильный ответ</p> <p>1. Подлинная (достигнутая) идентичность является показателем психической ... человека, его способности самостоятельно решать проблемы, которые ставит перед ним жизнь, и самому нести ответственность за принятые решения.</p> <p>а) зрелости;  б) инфантильности;  в) кризисности;  г) молодости.</p> <p>2. Человека как индивида характеризует:</p> <p>а) индивидуальный стиль деятельности;  б) мотивационная направленность;  в) моральные качества;  г) средний рост.</p> <p><b>Тематика сообщений и докладов:</b> Понятие профессионально-личностное саморазвитие в трудах отечественных и зарубежных исследователей. Стадии профессионального развития. Самоактуализация как высший уровень саморазвития личности. Стадии профессионального развития Д. Сьюпера. Адаптационная модель саморазвития. Кризис профессионального саморазвития: причины, пути развития. Креативная личность: понятие, признаки, приемы развития профессиональной креативности. Стресс: его причины и профилактика.</p> <p><b>Практическое задание</b>  Какие решения можете принять Вы, как директор предприятия того направления, по которому Вы обучаетесь, по активизации личностно-ориентированного саморазвития работников. Обоснуйте.</p>
УК-6.3:	Выстраивает гибкую профессиональную траекторию с учетом накопленного опыта профессиональной деятельности,	<p><b>Перечень теоретических вопросов к зачету</b>  <b>Тест:</b> Выберите правильный ответ</p> <p>1. Оценка личностью себя, своих возможностей, личностных качеств и места в системе межличностных отношений называется:</p>

<i>Код индикатора</i>	<i>Индикатор достижения компетенции</i>	<i>Оценочные средства</i>
	динамично изменяющихся требований рынка труда и стратегии личного развития	<p>а) самопрезентацией;  б) сомовосприятием;  в) самоощущением;  г) самооценкой.</p> <p>2. К качествам, определяющим ... , относятся гибкость, профессиональная мобильность, умение «презентовать себя»; владение методами решения большого класса профессиональных задач, способность справляться с различными профессиональными проблемами, уверенность в себе, ответственность, ориентация на успех, готовность постоянно обогащать свой опыт.</p> <p>а) опыт специалиста;  б) профессиональную деформацию специалиста  в) конкурентоспособность специалиста;  г) другое.</p> <p><b>Тематика задания</b>  На основании составленного психологического автопортрета и оценки требования рынка труда составьте траекторию собственного профессионального роста.</p> <p><b>Практическое задание</b>  Продиагностируйте себя минимум по семи диагностическим методикам и составьте психологический автопортрет по следующему плану:</p> <ol style="list-style-type: none"> <li>1. Название теста.</li> <li>2. Результат теста.</li> <li>3. Распишите как этот результат проявляется именно у вас;</li> <li>4. Пропишите рекомендации себе для личностно-ориентированного саморазвития.</li> </ol>
<b>УК-7 Способен поддерживать должный уровень физической подготовленности для обеспечения полноценной социальной и профессиональной деятельности</b>		
<b>Физическая культура и спорт</b>		

Код индикатора	Индикатор достижения компетенции	Оценочные средства
УК-7.1	Выбирает здоровьесберегающие технологии для поддержания здорового образа жизни с учетом физиологических особенностей организма и условий реализации профессиональной деятельности	<p><b>Теоретические вопросы к зачету</b></p> <ol style="list-style-type: none"> <li>1. Назвать причины возникновения физической культуры и спорта.</li> <li>2. Перечислить средства физической культуры.</li> <li>3. Дать характеристику уровням сформированности физической культуры личности.</li> <li>4. Связь физического воспитания с другими видами воспитания.</li> <li>5. Назвать методические принципы физического воспитания.</li> <li>6. Перечислить методы физического воспитания.</li> <li>7. Особенности организации самостоятельных занятий по физической культуре.</li> <li>8. Название и задачи профессионально-прикладной физической подготовки.</li> <li>9. Цель и задачи производственной физической культуры.</li> <li>10. Формы производственной физической культуры.</li> <li>11. Основные требования к составлению комплексов производственной физической культуры с учетом профессии.</li> <li>12. Физические качества и их роль в профессиональной подготовке студентов.</li> <li>13. Определение силы и способы ее воспитания.</li> <li>14. Определение гибкости и способы ее воспитания.</li> <li>15. Определение выносливости и способы ее воспитания.</li> <li>16. Определение координационных способностей и способы их воспитания.</li> <li>17. Определение быстроты и способы ее воспитания.</li> <li>18. Определение спорта и его роль в профессиональной подготовке студентов.</li> <li>19. Комплекс ГТО и его роль в физическом воспитании человека.</li> </ol> <p>Дать характеристику современным оздоровительным технологиям</p>
УК-7.2	Планирует свое рабочее и свободное время для оптимального сочетания физической и умственной нагрузки и обеспечения работоспособности	<p><b>Практические задания:</b></p> <p>1. Определить с помощью критериев свой уровень сформированности физической культуры личности;</p> <p><i>Критериями, по которым можно судить о сформированности физической культуры личности, выступают объективные и субъективные показатели.</i></p> <p><i>Опираясь на них, можно выявить существенные свойства и меру проявления физической культуры в деятельности. К ним относятся:</i></p> <p><i>1. степень сформированности потребности в физической культуре и способы ее удовлетворения;</i></p>



Код индикатора	Индикатор достижения компетенции	Оценочные средства
		<p>2.интенсивность участия в физкультурно-спортивной деятельности (затрачиваемое время, регулярность);</p> <p>3.характер сложности и творческий уровень этой деятельности;</p> <p>4.выраженность эмоционально-волевых и нравственных проявлений личности в физкультурно-спортивной деятельности (самостоятельность, настойчивость, целеустремленность, самообладание, коллективизм, патриотизм, трудолюбие, ответственность, дисциплинированность);</p> <p>5.степень удовлетворенности и отношение к выполняемой деятельности;</p> <p>6.проявление самодеятельности, самоорганизации, самообразования, самовоспитания и самосовершенствования в физической культуре;</p> <p>7.уровень физического совершенства и отношение к нему;</p> <p>8.владение средствами, методами, умениями и навыками, необходимыми для физического совершенствования;</p> <p>9.системность, глубина и гибкость усвоения научно-практических знаний по физической культуре для творческого использования в практике физкультурно-спортивной деятельности;</p> <p>10.широта диапазона и регулярность использования знаний, умений, навыков и опыта физкультурно-спортивной деятельности в организации здорового стиля жизни, в учебной и профессиональной деятельности.</p> <p>2. Составить комплекс производственной гимнастики с учетом профессиональной деятельности и характера труда, включив упражнения для профилактики профессиональных заболеваний. При составлении необходимо придерживаться методики.</p> <p>Методика производственной гимнастики включает два компонента: методику составления комплексов производственной гимнастики и методику их проведения в режиме рабочего дня.</p> <p>Методики составления и проведения комплексов в различных видах производственной гимнастики имеют существенные отличия. Если место вводной гимнастики определено четко — до начала работы, то время проведения других видов производственной гимнастики во многом зависит от динамики работоспособности человека в течение трудового дня.</p> <p>Типовая схема вводной гимнастики разработана ведущим специалистом</p>

<i>Код индикатора</i>	<i>Индикатор достижения компетенции</i>	<i>Оценочные средства</i>
		<p>производственной гимнастики Нифонтовой включает:</p> <ol style="list-style-type: none"> <li>1. упражнения организующего характера;</li> <li>2. упражнения для мышц туловища, рук и ног;</li> <li>3. упражнения общего воздействия;</li> <li>4. упражнения для мышц туловища, рук, ног с маховыми элементами;</li> <li>5—8. специальные упражнения.</li> </ol> <p>Для людей, занятых тяжелым физическим трудом, в комплекс вводной гимнастики рекомендуется включать простые по координации движения динамического характера. Они позволяют последовательно вовлекать в активную деятельность различные группы мышц. Общая нагрузка при выполнении упражнений постепенно увеличивается к последней четверти комплекса.</p> <p>Лицам, занятым трудом средней тяжести, подойдут динамические с широкой амплитудой упражнения для группы мышц, которые во время работы не задействованы. Максимум нагрузки должен приходиться на середину комплекса.</p> <p>Для тех, чей труд связан с длительным напряжением внимания, зрения, но не отличается большими физическими усилиями, вводная гимнастика насыщается комбинированными динамическими упражнениями, в которых заняты различные группы мышц. Максимальная физическая нагрузка приходится на первую треть комплекса. Если предстоит интенсивная умственная работа, то чтобы сократить период вработывания, рекомендуется произвольное напряжение мышц конечностей умеренной или средней интенсивности в течение 5—10 с. Если нужно быстро настроиться и включиться в работу, дополнительное напряжение скелетных мышц в специальных упражнениях должно быть выше.</p> <p>Условия труда, рабочая поза могут неблагоприятно влиять на организм. В этих случаях рекомендуется включать упражнения, имеющие профилактическую направленность. К примеру, работа, выполняемая с постоянным наклоном туловища вперед, может привести к повышенному искривлению позвоночника в грудной части, поэтому комплекс упражнений должен быть направлен на то, чтобы улучшать осанку и препятствовать появлению «круглой» спины.</p> <p>Для вводной гимнастики часто используют упражнения с возрастающим темпом движений — от медленного до умеренного, от умеренного до повышенного. При этом</p>

<i>Код индикатора</i>	<i>Индикатор достижения компетенции</i>	<i>Оценочные средства</i>
		<p>рекомендуется развивать темп, превышающий средний темп работы. Но чтобы выполнение комплекса вводной гимнастики не вызывало чувства усталости, необходимо соблюдать определенные правила:</p> <ol style="list-style-type: none"> <li>2. во время упражнений занимающиеся испытывают чувство сильной и приятной мышечной работы;</li> <li>3. важно создавать легкое тонизирующее состояние основных работающих мышечных групп;</li> <li>4. вводную гимнастику следует заканчивать двумя упражнениями, одно из которых снимет излишнее возбуждение, а другое — поможет настроиться на предстоящую работу.</li> <li>5. после выполнения всего комплекса у занимающихся не должно появляться желание отдохнуть.</li> </ol> <p>3. Подобрать упражнения, направленные на развитие физических качеств, необходимых в профессиональной деятельности.</p>

Код индикатора	Индикатор достижения компетенции	Оценочные средства
УК-7.3	Соблюдает и пропагандирует нормы здорового образа жизни в различных жизненных ситуациях и в профессиональной деятельности	<p><b>Комплексные задания:</b></p> <p>1. Составить и выполнить комплекс производственной гимнастики с учетом профессиональной деятельности и характера труда, включив упражнения для профилактики профессиональных заболеваний;</p> <p><i>Производственная гимнастика</i> — это комплексы специальных упражнений, применяемых в режиме рабочего дня, чтобы повысить общую и профессиональную работоспособность, а также с целью профилактики и восстановления.</p> <p>Видами (формами) производственной гимнастики являются: вводная гимнастика, физкультурная пауза, физкультурная минутка, микропауза активного отдыха.</p> <p>При построении комплексов упражнения необходимо учитывать:</p> <ol style="list-style-type: none"> <li>1. рабочую позу (стоя или сидя), положение туловища (согнутое или прямое, свободное или напряженное);</li> <li>2. рабочие движения (быстрые или медленные, амплитуда движения, их симметричность или асимметричность, однообразие или разнообразие, степень напряженности движений);</li> <li>3. характер трудовой деятельности (нагрузка на органы чувств, психическая и нервно-мышечная нагрузка, сложность и интенсивность мыслительных процессов, эмоциональная нагрузка, необходимая точность и повторяемость движений, монотонность труда);</li> <li>4. степень и характер усталости по субъективным показателям (рассеянное внимание, головная боль, ощущение болей в мышцах, раздражительность);</li> <li>5. возможные отклонения в здоровье, требующие индивидуального подхода при составлении комплексов производственной гимнастики;</li> <li>6. санитарно-гигиеническое состояние места занятий (обычно комплексы проводятся на рабочих местах).</li> </ol> <p><i>Пример составления комплекса гимнастики для лиц, занятых малоподвижным трудом:</i></p> <ol style="list-style-type: none"> <li>1. Упр. 1. Исходное положение - основная стойка. Ходьба на месте 25—30 с.</li> <li>2. Упр. 2. И. п. - о. с. 1 - дугой внутрь, правую руку вверх (+). 2 - то же левой, встать на носки, потянуться вверху руками (+). 3-4 — и. п. (-). Повторить 2—3 раза.</li> <li>3. Упр. 3. И. п. - руки на поясе, 1 - прыжок, ноги скрестно. 2 - прыжок, ноги врозь.</li> </ol>

Код индикатора	Индикатор достижения компетенции	Оценочные средства																
		<p>Скрестное положение ног менять поочередно. 15—20 с. Ходьба на месте 15—20 с</p> <p>4.Упр. 4. И. п. - о. с. 1 - встречный мах руками: левая вверх, правая назад, 2 - изменить положение рук. Окончание движения рук закончить небольшим рывком. Повторить 6-8 раз. Упр. 5. И. п.- стойка ноги врозь, кисти сплетены. 1-4 - руки вверх, круг туловищем вправо. То же в другую сторону. Повторить 6-8 раз в каждую сторону.</p> <p>5.Упр. 6. И. п. 1 - с небольшим поворотом туловища направо, мах левой согнутой ногой назад, правой рукой коснуться голеностопного сустава, левой рукой произвольное движение, способствующее удержанию равновесия. -2 - то же в другую сторону. Повторить 8-10 раз.</p> <p>6.Упр. 7. И. п. - о. с. 8-10 небольших махов вперед и назад расслабленной ногой с «мазком» лоском по полу. В конце каждого маха приподняться на носке. Руки произвольно в стороны для удержания равновесия. То же, стоя на другой ноге. По окончании упражнения выполнить 2-3 парных дыхания.</p> <p>7.Упр. 8. И. п. - о. с. 1 - руки в стороны, правую ногу вперед на носок. 2 — слегка приседая на левой ноге, правую с несильным пристукиванием на пятку. Руки повернуть ладонями кверху. 3 - с пристукиванием ступней правую ногу поставить рядом с левой и приподнять левую, руки на пояс. «И» - пристукнуть левой ступней, приподнять правую ступню. 4 — пристукнуть правой ступней.</p> <p>2.Выполнить упражнения, направленные на развитие профессионально важного физического качества, комплекса контрольных упражнений;</p> <p>3. Выполнить комплекс утренней гигиенической гимнастики. Заполнить таблицу самоконтроля: измерить ЧСС до и после выполнения комплекса и оценить самочувствие</p> <p style="text-align: center;">Таблица самоконтроля</p> <table border="1" data-bbox="891 1201 2123 1437"> <thead> <tr> <th data-bbox="891 1201 1211 1281">Наименование показателя</th> <th colspan="3" data-bbox="1211 1201 2123 1249">Дата</th> </tr> </thead> <tbody> <tr> <td data-bbox="891 1281 1211 1361">ЧСС (до выполнения)</td> <td data-bbox="1211 1281 1518 1361"></td> <td data-bbox="1518 1281 1825 1361"></td> <td data-bbox="1825 1281 2123 1361"></td> </tr> <tr> <td data-bbox="891 1361 1211 1409">ЧСС (после)</td> <td data-bbox="1211 1361 1518 1409"></td> <td data-bbox="1518 1361 1825 1409"></td> <td data-bbox="1825 1361 2123 1409"></td> </tr> <tr> <td data-bbox="891 1409 1211 1437">Самочувствие</td> <td data-bbox="1211 1409 1518 1437"></td> <td data-bbox="1518 1409 1825 1437"></td> <td data-bbox="1825 1409 2123 1437"></td> </tr> </tbody> </table>	Наименование показателя	Дата			ЧСС (до выполнения)				ЧСС (после)				Самочувствие			
Наименование показателя	Дата																	
ЧСС (до выполнения)																		
ЧСС (после)																		
Самочувствие																		

<i>Код индикатора</i>	<i>Индикатор достижения компетенции</i>	<i>Оценочные средства</i>
<i>Элективные курсы по физической культуре и спорту</i>		









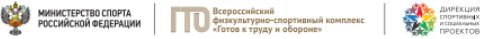











<i>Код индикатора</i>	<i>Индикатор достижения компетенции</i>	<i>Оценочные средства</i>
УК-7.1	Выбирает здоровьесберегающие технологии для поддержания здорового образа жизни с учетом физиологических особенностей организма и условий реализации профессиональной деятельности	<p><i>Тестовые вопросы:</i></p> <p>1. Показателем хорошего самочувствия является?  указание учителя  желание заниматься спортом  анкетирование  учебная успеваемость</p> <p>2. С возрастом максимальные показатели частоты сердечных сокращений:  растут  не меняются  снижаются  изменяются по временам года</p> <p>3. Кто в футбольной команде может играть руками?  бек  форвард  голкипер  хавбек</p> <p>4. Лыжные гонки – это:  бег на лыжах по дистанции  спуск с горы на лыжах  бег на лыжах со стрельбой  катание на лыжах за буксиром</p> <p>5. Как определять пульс?  пальцами на артерии у лучезапястного сустава  глядя на себя в зеркало  положив руку на солнечное сплетение  сжав пальцы в замок</p> <p>6. Оздоровительная тренировка позволяет добиться:</p>

<i>Код индикатора</i>	<i>Индикатор достижения компетенции</i>	<i>Оценочные средства</i>
		<p>Максимального расслабления  Улучшение физических качеств  Рекордных на мировом уровне спортивных результатов  Сокращения рабочего дня</p> <p>7. С какого расстояния пробивается пенальти в футболе?  От 3-х до 5-ти метров  7 метров  11 метров  от 15-ти до 20-ти метров</p> <p>8. В какие спортивные игры играют с мячом?  бильярд  большой теннис  бадминтон  керлинг</p> <p>9. Гиревой спорт – это вид спорта, направленный на развитие следующих качеств:  скоростные качества  силовые способности  координационные способности  гибкость</p> <p>10. Какие действия игрока разрешены правилами баскетбола?  бег с мячом в руках  передачи и броски мяча  столкновения, удары, захваты, толчки, подножки  разговоры с судьей во время игры</p> <p>11. Каковы отличительные черты соревновательной деятельности?  наличие телевизионной трансляции  выявление сильнейшего</p>



<i>Код индикатора</i>	<i>Индикатор достижения компетенции</i>	<i>Оценочные средства</i>
		предварительное информирование о соревнованиях в газетах красивая форма на спортсменах

Код индикатора	Индикатор достижения компетенции	Оценочные средства																																																																																																																									
УК-7.2	Планирует свое рабочее и свободное время для оптимального сочетания физической и умственной нагрузки и обеспечения работоспособности	<p><i>Примерный перечень практических заданий:</i></p> <ol style="list-style-type: none"> <li>1. Составьте комплекс упражнений для верхнего плечевого пояса.</li> <li>2. Составьте комплекс упражнений для мышц туловища.</li> <li>3. Измерьте ЧСС в начале и после тренировочного занятия, проанализируйте полученные данные.</li> <li>4. Составьте комплекс упражнений для специальной медицинской группы.</li> <li>5. Составьте и обоснуйте индивидуальный комплекс физических упражнений и доступных средств физической культуры (с указанием примерной дозировки).</li> </ol>																																																																																																																									
УК-7.3	Соблюдает и пропагандирует нормы здорового образа жизни в различных жизненных ситуациях и в профессиональной деятельности	<p><i>Задания из профессиональной области:</i></p> <p>Нормативы VI степени ВФСК ГТО для мужчин</p> <div style="text-align: center;">  <p><b>Нормативы испытаний (тестов) Всероссийского физкультурно-спортивного комплекса «Готов к труду и обороне» (ГТО)</b></p> <p><b>VI СТУПЕНЬ</b> (возрастная группа от 18 до 29 лет)* <b>МУЖЧИНЫ</b></p> <table border="1" data-bbox="1308 970 1800 1430"> <thead> <tr> <th rowspan="2">№ п/п</th> <th rowspan="2">Испытания (тесты)</th> <th colspan="6">Нормативы</th> </tr> <tr> <th colspan="3">от 18 до 24 лет</th> <th colspan="3">от 25 до 29 лет</th> </tr> </thead> <tbody> <tr> <td colspan="8" style="text-align: center;"><b>Обязательные испытания (тесты)</b></td> </tr> <tr> <td rowspan="3">1.</td> <td>Бег на 30 м (с)</td> <td>4,8</td> <td>4,6</td> <td>4,3</td> <td>5,4</td> <td>5,0</td> <td>4,6</td> </tr> <tr> <td>или бег на 60 м (с)</td> <td>9,0</td> <td>8,6</td> <td>7,9</td> <td>9,5</td> <td>9,1</td> <td>8,2</td> </tr> <tr> <td>или бег на 100 м (с)</td> <td>14,4</td> <td>14,1</td> <td>13,1</td> <td>15,1</td> <td>14,8</td> <td>13,8</td> </tr> <tr> <td>2.</td> <td>Бег на 3000 м (мин.с)</td> <td>14.30</td> <td>13.40</td> <td>12.00</td> <td>15.00</td> <td>14.40</td> <td>12.50</td> </tr> <tr> <td rowspan="3">3.</td> <td>Подтягивание из виса на высокой перекладине (количество раз)</td> <td>10</td> <td>12</td> <td>15</td> <td>7</td> <td>9</td> <td>13</td> </tr> <tr> <td>или сгибание и разгибание рук в упоре лежа на полу (количество раз)</td> <td>28</td> <td>32</td> <td>44</td> <td>22</td> <td>25</td> <td>39</td> </tr> <tr> <td>или рывок гири 16 кг (количество раз)</td> <td>21</td> <td>25</td> <td>43</td> <td>19</td> <td>23</td> <td>40</td> </tr> <tr> <td>4.</td> <td>Наклон вперед из положения стоя на гимнастической скамье (от уровня скамьи – см)</td> <td>+6</td> <td>+8</td> <td>+13</td> <td>+5</td> <td>+7</td> <td>+12</td> </tr> <tr> <td colspan="8" style="text-align: center;"><b>Испытания (тесты) по выбору</b></td> </tr> <tr> <td>5.</td> <td>Челночный бег 3х10 м (с)</td> <td>8,0</td> <td>7,7</td> <td>7,1</td> <td>8,2</td> <td>7,9</td> <td>7,4</td> </tr> <tr> <td rowspan="2">6.</td> <td>Прыжок в длину с разбега (см)</td> <td>370</td> <td>380</td> <td>430</td> <td>–</td> <td>–</td> <td>–</td> </tr> <tr> <td>или прыжок в длину с места толчком двумя ногами (см)</td> <td>210</td> <td>225</td> <td>240</td> <td>205</td> <td>220</td> <td>235</td> </tr> <tr> <td>7.</td> <td>Метание спортивного снаряда весом 700 г (м)</td> <td>33</td> <td>35</td> <td>37</td> <td>33</td> <td>35</td> <td>37</td> </tr> </tbody> </table> </div>	№ п/п	Испытания (тесты)	Нормативы						от 18 до 24 лет			от 25 до 29 лет			<b>Обязательные испытания (тесты)</b>								1.	Бег на 30 м (с)	4,8	4,6	4,3	5,4	5,0	4,6	или бег на 60 м (с)	9,0	8,6	7,9	9,5	9,1	8,2	или бег на 100 м (с)	14,4	14,1	13,1	15,1	14,8	13,8	2.	Бег на 3000 м (мин.с)	14.30	13.40	12.00	15.00	14.40	12.50	3.	Подтягивание из виса на высокой перекладине (количество раз)	10	12	15	7	9	13	или сгибание и разгибание рук в упоре лежа на полу (количество раз)	28	32	44	22	25	39	или рывок гири 16 кг (количество раз)	21	25	43	19	23	40	4.	Наклон вперед из положения стоя на гимнастической скамье (от уровня скамьи – см)	+6	+8	+13	+5	+7	+12	<b>Испытания (тесты) по выбору</b>								5.	Челночный бег 3х10 м (с)	8,0	7,7	7,1	8,2	7,9	7,4	6.	Прыжок в длину с разбега (см)	370	380	430	–	–	–	или прыжок в длину с места толчком двумя ногами (см)	210	225	240	205	220	235	7.	Метание спортивного снаряда весом 700 г (м)	33	35	37	33	35	37
№ п/п	Испытания (тесты)	Нормативы																																																																																																																									
		от 18 до 24 лет			от 25 до 29 лет																																																																																																																						
<b>Обязательные испытания (тесты)</b>																																																																																																																											
1.	Бег на 30 м (с)	4,8	4,6	4,3	5,4	5,0	4,6																																																																																																																				
	или бег на 60 м (с)	9,0	8,6	7,9	9,5	9,1	8,2																																																																																																																				
	или бег на 100 м (с)	14,4	14,1	13,1	15,1	14,8	13,8																																																																																																																				
2.	Бег на 3000 м (мин.с)	14.30	13.40	12.00	15.00	14.40	12.50																																																																																																																				
3.	Подтягивание из виса на высокой перекладине (количество раз)	10	12	15	7	9	13																																																																																																																				
	или сгибание и разгибание рук в упоре лежа на полу (количество раз)	28	32	44	22	25	39																																																																																																																				
	или рывок гири 16 кг (количество раз)	21	25	43	19	23	40																																																																																																																				
4.	Наклон вперед из положения стоя на гимнастической скамье (от уровня скамьи – см)	+6	+8	+13	+5	+7	+12																																																																																																																				
<b>Испытания (тесты) по выбору</b>																																																																																																																											
5.	Челночный бег 3х10 м (с)	8,0	7,7	7,1	8,2	7,9	7,4																																																																																																																				
6.	Прыжок в длину с разбега (см)	370	380	430	–	–	–																																																																																																																				
	или прыжок в длину с места толчком двумя ногами (см)	210	225	240	205	220	235																																																																																																																				
7.	Метание спортивного снаряда весом 700 г (м)	33	35	37	33	35	37																																																																																																																				

Код индикатора	Индикатор достижения компетенции	Оценочные средства																																																																																																																																																									
		<p style="text-align: center;"><b>Нормативы VI ступени ВФСК ГТО для женщин</b></p> <div style="text-align: center;">    </div> <p style="text-align: center;"><b>Нормативы испытаний (тестов) Всероссийского физкультурно-спортивного комплекса «Готов к труду и обороне» (ГТО)</b></p> <p style="text-align: center;"><b>VI. СТУПЕНЬ</b> (возрастная группа от 18 до 29 лет)* <b>ЖЕНЩИНЫ</b></p> <table border="1" style="width: 100%; border-collapse: collapse; text-align: center;"> <thead> <tr> <th rowspan="3">№ п/п</th> <th rowspan="3">Испытания (тесты)</th> <th colspan="6">Нормативы</th> </tr> <tr> <th colspan="3">от 18 до 24 лет</th> <th colspan="3">от 25 до 29 лет</th> </tr> <tr> <th></th> <th></th> <th></th> <th></th> <th></th> <th></th> </tr> </thead> <tbody> <tr> <td colspan="8"><b>Обязательные испытания (тесты)</b></td> </tr> <tr> <td rowspan="3">1.</td> <td>Бег на 30 м (с)</td> <td>5,9</td> <td>5,7</td> <td>5,1</td> <td>6,4</td> <td>6,1</td> <td>5,4</td> </tr> <tr> <td>или бег на 60 м (с)</td> <td>10,9</td> <td>10,5</td> <td>9,6</td> <td>11,2</td> <td>10,7</td> <td>9,9</td> </tr> <tr> <td>или бег на 100 м (с)</td> <td>17,8</td> <td>17,4</td> <td>16,4</td> <td>18,8</td> <td>18,2</td> <td>17,0</td> </tr> <tr> <td>2.</td> <td>Бег на 2000 м (мин,с)</td> <td>13.10</td> <td>12.30</td> <td>10.50</td> <td>14.00</td> <td>13.10</td> <td>11.35</td> </tr> <tr> <td rowspan="2">3.</td> <td>Подтягивание из виса лёжа на низкой перекладине 90 см (количество раз)</td> <td>10</td> <td>12</td> <td>18</td> <td>9</td> <td>11</td> <td>17</td> </tr> <tr> <td>или сгибание и разгибание рук в упоре лёжа на полу (количество раз)</td> <td>10</td> <td>12</td> <td>17</td> <td>9</td> <td>11</td> <td>16</td> </tr> <tr> <td>4.</td> <td>Наклон вперёд из положения стоя на гимнастической скамье (от уровня скамьи – см)</td> <td>+8</td> <td>+11</td> <td>+16</td> <td>+7</td> <td>+9</td> <td>+14</td> </tr> <tr> <td colspan="8"><b>Испытания (тесты) по выбору</b></td> </tr> <tr> <td>5.</td> <td>Челночный бег 3x10 м (с)</td> <td>9,0</td> <td>8,8</td> <td>8,2</td> <td>9,3</td> <td>9,0</td> <td>8,7</td> </tr> <tr> <td rowspan="2">6.</td> <td>Прыжок в длину с разбега (см)</td> <td>270</td> <td>290</td> <td>320</td> <td>–</td> <td>–</td> <td>–</td> </tr> <tr> <td>или прыжок в длину с места толчком двумя ногами (см)</td> <td>170</td> <td>180</td> <td>195</td> <td>165</td> <td>175</td> <td>190</td> </tr> <tr> <td>7.</td> <td>Поднимание туловища из положения лёжа на спине (количество раз за 1 мин)</td> <td>32</td> <td>35</td> <td>43</td> <td>24</td> <td>29</td> <td>37</td> </tr> </tbody> </table> <p style="text-align: center;">Тесты промежуточного контроля физической подготовленности студентов 1-4 курсов специального медицинского отделения (юноши)</p> <table border="1" style="width: 100%; border-collapse: collapse; text-align: center;"> <thead> <tr> <th rowspan="2">№п/п</th> <th rowspan="2">Контрольные упражнения</th> <th colspan="5">Оценка</th> </tr> <tr> <th>5</th> <th>4</th> <th>3</th> <th>2</th> <th>1</th> </tr> </thead> <tbody> <tr> <td>1.</td> <td>Бег 30 м (сек)</td> <td>5,5</td> <td>5,9</td> <td>6,3</td> <td>6,7</td> <td>7,1</td> </tr> <tr> <td>2.</td> <td>12-минутный бег (м)</td> <td>2100</td> <td>1950</td> <td>1800</td> <td>1500</td> <td>1200</td> </tr> <tr> <td>3.</td> <td>Прыжки в длину с места (см) или</td> <td>230</td> <td>220</td> <td>210</td> <td>200</td> <td>190</td> </tr> </tbody> </table>	№ п/п	Испытания (тесты)	Нормативы						от 18 до 24 лет			от 25 до 29 лет									<b>Обязательные испытания (тесты)</b>								1.	Бег на 30 м (с)	5,9	5,7	5,1	6,4	6,1	5,4	или бег на 60 м (с)	10,9	10,5	9,6	11,2	10,7	9,9	или бег на 100 м (с)	17,8	17,4	16,4	18,8	18,2	17,0	2.	Бег на 2000 м (мин,с)	13.10	12.30	10.50	14.00	13.10	11.35	3.	Подтягивание из виса лёжа на низкой перекладине 90 см (количество раз)	10	12	18	9	11	17	или сгибание и разгибание рук в упоре лёжа на полу (количество раз)	10	12	17	9	11	16	4.	Наклон вперёд из положения стоя на гимнастической скамье (от уровня скамьи – см)	+8	+11	+16	+7	+9	+14	<b>Испытания (тесты) по выбору</b>								5.	Челночный бег 3x10 м (с)	9,0	8,8	8,2	9,3	9,0	8,7	6.	Прыжок в длину с разбега (см)	270	290	320	–	–	–	или прыжок в длину с места толчком двумя ногами (см)	170	180	195	165	175	190	7.	Поднимание туловища из положения лёжа на спине (количество раз за 1 мин)	32	35	43	24	29	37	№п/п	Контрольные упражнения	Оценка					5	4	3	2	1	1.	Бег 30 м (сек)	5,5	5,9	6,3	6,7	7,1	2.	12-минутный бег (м)	2100	1950	1800	1500	1200	3.	Прыжки в длину с места (см) или	230	220	210	200	190
№ п/п	Испытания (тесты)	Нормативы																																																																																																																																																									
		от 18 до 24 лет			от 25 до 29 лет																																																																																																																																																						
																																																																																																																																																											
<b>Обязательные испытания (тесты)</b>																																																																																																																																																											
1.	Бег на 30 м (с)	5,9	5,7	5,1	6,4	6,1	5,4																																																																																																																																																				
	или бег на 60 м (с)	10,9	10,5	9,6	11,2	10,7	9,9																																																																																																																																																				
	или бег на 100 м (с)	17,8	17,4	16,4	18,8	18,2	17,0																																																																																																																																																				
2.	Бег на 2000 м (мин,с)	13.10	12.30	10.50	14.00	13.10	11.35																																																																																																																																																				
3.	Подтягивание из виса лёжа на низкой перекладине 90 см (количество раз)	10	12	18	9	11	17																																																																																																																																																				
	или сгибание и разгибание рук в упоре лёжа на полу (количество раз)	10	12	17	9	11	16																																																																																																																																																				
4.	Наклон вперёд из положения стоя на гимнастической скамье (от уровня скамьи – см)	+8	+11	+16	+7	+9	+14																																																																																																																																																				
<b>Испытания (тесты) по выбору</b>																																																																																																																																																											
5.	Челночный бег 3x10 м (с)	9,0	8,8	8,2	9,3	9,0	8,7																																																																																																																																																				
6.	Прыжок в длину с разбега (см)	270	290	320	–	–	–																																																																																																																																																				
	или прыжок в длину с места толчком двумя ногами (см)	170	180	195	165	175	190																																																																																																																																																				
7.	Поднимание туловища из положения лёжа на спине (количество раз за 1 мин)	32	35	43	24	29	37																																																																																																																																																				
№п/п	Контрольные упражнения	Оценка																																																																																																																																																									
		5	4	3	2	1																																																																																																																																																					
1.	Бег 30 м (сек)	5,5	5,9	6,3	6,7	7,1																																																																																																																																																					
2.	12-минутный бег (м)	2100	1950	1800	1500	1200																																																																																																																																																					
3.	Прыжки в длину с места (см) или	230	220	210	200	190																																																																																																																																																					

Код индикатора	Индикатор достижения компетенции	Оценочные средства					
		приседание на 2-х ногах для студентов с опущением внутренних органов (кол-во раз)	70	60	50	40	30
	4.	Подтягивание в висе (кол-во раз)	8	6	4	2	1
	5.	Поднимание туловища из положения лежа на спине, ноги согнуты в коленях, руки за головой(кол-во раз)	40	30	20	10	5
	6.	Наклон вперед, стоя на гимнастической скамейке, ноги прямые на ширине ступни. Пальцы рук ниже или выше уровня скамейки (см)	5	0	+5	+10	+15
		<p>Примечание: для студентов с черепно-мозговой травмой или миопией свыше – 8D упр. 5 исключается, прыжок в длину с места заменяется приседанием.</p> <p>Для студентов с пороком сердца упр. 1 исключается, а упр. 2 выполняется в объеме 70% от принятых норм.</p> <p>Тесты промежуточного контроля физической подготовленности студентов 1-4 курсов специального медицинского отделения (девушки)</p>					



<i>Код индикатора</i>	<i>Индикатор достижения компетенции</i>	<i>Оценочные средства</i>
		<p>упр. 5 исключается, прыжок в длину с места заменяется приседанием.  Для студентов с пороком сердца упр. 1 исключается, а упр. 2 выполняется в объеме 70% от принятых норм.</p> <p><i>Примерная тематика рефератов:</i></p> <ol style="list-style-type: none"> <li>1. Диагноз и краткая характеристика заболевания студента.</li> <li>2. Влияние заболевания на личную работоспособность и самочувствие.</li> <li>3. Медицинские противопоказания при занятиях физическими упражнениями и применение других средств физической культуры при данном заболевании (диагнозе).</li> <li>4. Физическая культура в общекультурной и профессиональной подготовке специалиста.</li> <li>5. Физическая культура и спорт как социальные феномены общества.</li> <li>6. Основы здорового образа жизни.</li> <li>7. Общая физическая и специальная подготовка в системе физического воспитания.</li> <li>8. Основы оздоровительной физической культуры.</li> <li>9. Общие положения, организация и судейство соревнований.</li> <li>10. Допинг и антидопинговый контроль.</li> <li>11. Массаж, как средство реабилитации.</li> <li>12. Лечебная физическая культура: средства и методы.</li> <li>13. Подвижная игра, как средство и метод физического развития.</li> <li>14. Тестирование уровня физического развития студентов.</li> <li>15. Современные проблемы физической культуры и спорта.</li> </ol> <p>Комплекс ГТО: история и современность.</p>
<b>Адаптивные курсы по физической культуре и спорту</b>		

<i>Код индикатора</i>	<i>Индикатор достижения компетенции</i>	<i>Оценочные средства</i>
УК-7.1	Выбирает здоровьесберегающие технологии для поддержания здорового образа жизни с учетом физиологических особенностей организма и условий реализации профессиональной деятельности	<p><i>Примерные тестовые вопросы:</i></p> <p>1. Показателем хорошего самочувствия является?  указание учителя  желание заниматься спортом  анкетирование  учебная успеваемость</p> <p>2. С возрастом максимальные показатели частоты сердечных сокращений:  растут  не меняются  снижаются  изменяются по временам года</p> <p>3. Кто в футбольной команде может играть руками?  бек  форвард  голкипер  хавбек</p> <p>4. Лыжные гонки – это:  бег на лыжах по дистанции  спуск с горы на лыжах  бег на лыжах со стрельбой  катание на лыжах за буксиром</p> <p>5. Как определять пульс?  пальцами на артерии у лучезапястного сустава  глядя на себя в зеркало  положив руку на солнечное сплетение  сжав пальцы в замок</p> <p>6. Оздоровительная тренировка позволяет добиться:</p>

<i>Код индикатора</i>	<i>Индикатор достижения компетенции</i>	<i>Оценочные средства</i>
		<p>Максимального расслабления  Улучшение физических качеств  Рекордных на мировом уровне спортивных результатов  Сокращения рабочего дня</p> <p>7. С какого расстояния пробивается пенальти в футболе?  От 3-х до 5-ти метров  7 метров  11 метров  от 15-ти до 20-ти метров</p> <p>8. В какие спортивные игры играют с мячом?  бильярд  большой теннис  бадминтон  керлинг</p> <p>9. Гиревой спорт – это вид спорта, направленный на развитие следующих качеств:  скоростные качества  силовые способности  координационные способности  гибкость</p> <p>10. Какие действия игрока разрешены правилами баскетбола?  бег с мячом в руках  передачи и броски мяча  столкновения, удары, захваты, толчки, подножки разговоры с судьей во время игры</p> <p>11. Каковы отличительные черты соревновательной деятельности?  наличие телевизионной трансляции  выявление сильнейшего предварительное информирование о соревнованиях в газетах</p>



<i>Код индикатора</i>	<i>Индикатор достижения компетенции</i>	<i>Оценочные средства</i>
		красивая форма на спортсменах

Код индикатора	Индикатор достижения компетенции	Оценочные средства																																																																																																															
УК-7.2	Планирует свое рабочее и свободное время для оптимального сочетания физической и умственной нагрузки и обеспечения работоспособности	<p><i>Примерный перечень практических заданий:</i></p> <ol style="list-style-type: none"> <li>1. Составьте комплекс упражнений для плечевого пояса.</li> <li>2. Составьте комплекс упражнений для мышц туловища.</li> <li>3. Измерьте ЧСС в начале и после тренировочного занятия, проанализируйте полученные данные.</li> <li>4. Составьте комплекс упражнений для специальной медицинской группы.</li> <li>5. Составьте и обоснуйте индивидуальный комплекс физических упражнений и доступных средств физической культуры (с указанием примерной дозировки).</li> <li>6. Выполнение нормативов общефизической подготовленности для соответствующей группы.</li> <li>7. Заполнение дневника самоконтроля:</li> </ol> <table border="1" data-bbox="891 783 1585 1445"> <thead> <tr> <th data-bbox="891 783 1095 906">Показатели</th> <th colspan="12" data-bbox="1099 783 1585 842">Числа месяца</th> </tr> </thead> <tbody> <tr> <td data-bbox="891 906 1095 911">ели</td> <td></td><td></td><td></td><td></td><td></td><td></td><td></td><td></td><td></td><td></td><td></td><td></td><td></td> </tr> <tr> <td data-bbox="891 911 1095 1002">Пульс (утром лежа)</td> <td></td><td></td><td></td><td></td><td></td><td></td><td></td><td></td><td></td><td></td><td></td><td></td><td></td> </tr> <tr> <td data-bbox="891 1002 1095 1093">Пульс (утром стоя)</td> <td></td><td></td><td></td><td></td><td></td><td></td><td></td><td></td><td></td><td></td><td></td><td></td><td></td> </tr> <tr> <td data-bbox="891 1093 1095 1184">Пульс (вечером)</td> <td></td><td></td><td></td><td></td><td></td><td></td><td></td><td></td><td></td><td></td><td></td><td></td><td></td> </tr> <tr> <td data-bbox="891 1184 1095 1300">Вес до тренировки и после тренировки</td> <td></td><td></td><td></td><td></td><td></td><td></td><td></td><td></td><td></td><td></td><td></td><td></td><td></td> </tr> <tr> <td data-bbox="891 1300 1095 1391">Самочувствие</td> <td></td><td></td><td></td><td></td><td></td><td></td><td></td><td></td><td></td><td></td><td></td><td></td><td></td> </tr> <tr> <td data-bbox="891 1391 1095 1445">Жалобы</td> <td></td><td></td><td></td><td></td><td></td><td></td><td></td><td></td><td></td><td></td><td></td><td></td><td></td> </tr> </tbody> </table>	Показатели	Числа месяца												ели														Пульс (утром лежа)														Пульс (утром стоя)														Пульс (вечером)														Вес до тренировки и после тренировки														Самочувствие														Жалобы													
Показатели	Числа месяца																																																																																																																
ели																																																																																																																	
Пульс (утром лежа)																																																																																																																	
Пульс (утром стоя)																																																																																																																	
Пульс (вечером)																																																																																																																	
Вес до тренировки и после тренировки																																																																																																																	
Самочувствие																																																																																																																	
Жалобы																																																																																																																	

<i>Код индикатора</i>	<i>Индикатор достижения компетенции</i>	<i>Оценочные средства</i>																											
		Сон																											
		Аппетит																											
		Желание заниматься																											

Код индикатора	Индикатор достижения компетенции	Оценочные средства							
УК-7.3	Соблюдает и пропагандирует нормы здорового образа жизни в различных жизненных ситуациях и в профессиональной деятельности	<b>Задания для текущего и итогового контроля:</b>							
		Тесты текущего и итогового контроля физической подготовленности студентов 1-4 (юноши) для лиц с нарушениями слуха							
		п/п	Контрольные упражнения	Месяц	Оценка				
					5	4	3	2	1
		1.	Ходьба (м)	дек, май	2100	1950	1800	1500	1200
		2.	Приседание на 2-х ногах (кол-во раз)	окт, март	70	60	50	40	30
		3.	Подтягивание на низкой перекладине (Юноши)	дек, май	8	6	4	2	1
		4.	Наклон вперед, стоя на гимнастической скамейке, ноги прямые на ширине ступни. Пальцы рук ниже или выше уровня скамейки (см)	окт, март	5	0	+5	+10	+15
		5.	Поднимание туловища из положения лежа на спине, ноги согнуты в коленях, руки за головой (кол-во раз)	Нояб, апр.	20	15	10	5	1
		Тесты текущего и итогового контроля физической подготовленности студентов 1-4 (Девушки) для лиц с нарушениями слуха							
		п/п	Контрольные упражнения	Месяц	Оценка				
					5	4	3	2	1
		1.	Ходьба (м)	дек, май	2100	1950	1800	1500	1200
		2.	Приседание на 2-х ногах (кол-во раз)	окт, март	70	60	50	40	30
3.	Подтягивание на низкой перекладине (Девушки)	дек, май	6	4	3	2	1		
4.	Наклон вперед, стоя на гимнастической скамейке, ноги прямые на ширине ступни. Пальцы рук ниже или выше уровня скамейки (см)	окт, март	10	5	0	+5	+10		
5.	Поднимание туловища из положения лежа на спине, ноги согнуты в коленях, руки за головой (кол-во раз)	нояб, апр.	15	10	5	3	1		
Тесты текущего и итогового контроля физической подготовленности студентов 1-4 (юноши) для лиц с нарушениями слуха									

Код индикатора	Индикатор достижения компетенции	Оценочные средства							
		<b>зрения</b>							
		п/п	Контрольные упражнения	Месяц	Оценка				
		1.	Ходьба (м)	дек, май	5 2100	4 1950	3 1800	2 1500	1 1200
		2.	Приседание на 2-х ногах (кол-во раз)	окт, март	70	60	50	40	30
		3.	Подтягивание на низкой перекладине (Юноши)	дек, май	8	6	4	2	1
		Тесты текущего и итогового контроля физической подготовленности студентов 1-4 (девушки) для лиц с нарушениями							
		<b>зрения</b>							
		п/п	Контрольные упражнения	Месяц	Оценка				
		1.	Ходьба (м)	дек, май	5 1200	4 1050	3 900	2 600	1 300
		2.	Приседание на 2-х ногах (кол-во раз)	окт, март	50	40	30	20	10
3.	Подтягивание на низкой перекладине (Девушки)	дек, май	6	4	3	2	1		
Тесты текущего и итогового контроля физической подготовленности студентов 1-4 курсов для лиц с нарушениями опорно-двигательного аппарата (ДЦП) при повреждении нижних конечностей									
п/п	Контрольные упражнения	Месяц	Оценка						
1.	Подтягивание на низкой перекладине (Девушки)	дек, май	5 6	4 4	3 3	2 2	1 1		
2.	Подтягивание на низкой перекладине (Юноши)	дек, май	8	6	4	2	1		
Тесты текущего и итогового контроля физической подготовленности студентов 1-4 курсов для лиц с нарушениями опорно-двигательного аппарата (ДЦП) при повреждении верхних конечностей									
п/п	Контрольные упражнения	Месяц	Оценка						
1.	Приседание на 2-х ногах (кол-во раз) (Юноши)	окт, март	5 40	4 30	3 20	2 10	1 5		
2.	Приседание на 2-х ногах (кол-во раз) (Девушки)	окт, март	30	20	15	10	5		
<i>Примерная тематика рефератов:</i>									
16. Диагноз и краткая характеристика заболевания студента.									
17. Влияние заболевания на личную работоспособность и самочувствие.									
18. Медицинские противопоказания при занятиях физическими упражнениями и применение									

<i>Код индикатора</i>	<i>Индикатор достижения компетенции</i>	<i>Оценочные средства</i>
		<p>других средств физической культуры при данном заболевании (диагнозе).</p> <p>19. Физическая культура в общекультурной и профессиональной подготовке специалиста.</p> <p>20. Физическая культура и спорт как социальные феномены общества.</p> <p>21. Основы здорового образа жизни.</p> <p>22. Общая физическая и специальная подготовка в системе физического воспитания.</p> <p>23. Основы оздоровительной физической культуры.</p> <p>24. Общие положения, организация и судейство соревнований.</p> <p>25. Допинг и антидопинговый контроль.</p> <p>26. Массаж, как средство реабилитации.</p> <p>27. Лечебная физическая культура: средства и методы.</p> <p>28. Подвижная игра, как средство и метод физического развития.</p> <p>29. Тестирование уровня физического развития студентов.</p> <p>30. Современные проблемы физической культуры и спорта.</p> <p>31. Комплекс ГТО: история и современность.</p>
<p><b>УК-8 Способен создавать и поддерживать в повседневной жизни и в профессиональной деятельности безопасные условия жизнедеятельности для сохранения природной среды, обеспечения устойчивого развития общества, в том числе при угрозе и возникновении чрезвычайных ситуаций и военных конфликтов</b></p>		
<p><b>Безопасность жизнедеятельности</b></p>		

Код индикатора	Индикатор достижения компетенции	Оценочные средства
УК-8.1	Анализирует и идентифицирует факторы опасного и вредного влияния элементов среды обитания (технических средств, технологических процессов, материалов, зданий и сооружений, природных и социальных явлений)	<p><b>Перечень теоретических вопросов к экзамену:</b></p> <ol style="list-style-type: none"> <li>1. Название, цель, задачи изучения дисциплины. Теоретическая база БЖД.</li> <li>2. Принципы обеспечения безопасности. Методы и средства обеспечения безопасности.</li> <li>3. Характеристика нервной системы человека. Зрительный анализатор. Осязание, температурная чувствительность. Обоняние, восприятие вкуса, мышечное чувство. Болевая чувствительность, слуховой анализатор и вибрационная чувствительность.</li> <li>4. Формы трудовой деятельности.</li> <li>5. Микроклимат. Действие параметров микроклимата на человека. Нормирование параметров микроклимата. Нормирование теплового облучения. Способы нормализации микроклимата производственных помещений. Защита от теплового облучения.</li> <li>6. Промышленная вибрация. Количественные характеристики вибрации. Действие вибрации на организм человека. Защита от вибрации</li> <li>7. Производственное освещение. Характеристики освещения. Виды производственного освещения. Нормирование производственного освещения. Устройство и обслуживание систем искусственного освещения.</li> <li>8. Риск как количественная оценка опасности. Основные положения теории риска. Концепция приемлемого риска.</li> <li>9. Характеристика ионизирующих излучений. Биологическое действие ионизирующих излучений. Защита от ионизирующих излучений.</li> <li>10. Электромагнитные поля промышленной частоты. Постоянные магнитные поля. Электромагнитные поля радиочастот. Защита от электромагнитных полей.</li> <li>11. Воздействие негативных (вредных и опасных) факторов на организм человека. Классификация. Причины и следствия.</li> <li>12. Перечислите характеристики опасностей природного происхождения</li> <li>13. Перечислите характеристики опасностей техногенного происхождения</li> <li>14. Перечислите характеристики опасностей социального происхождения</li> </ol> <p><b>Примерные практические задания:</b>  Задание № 1  Пусть, число работающих в химической промышленности составляет 300 тыс. чел.</p>

<i>Код индикатора</i>	<i>Индикатор достижения компетенции</i>	<i>Оценочные средства</i>
		<p>Ежегодно на предприятиях химической промышленности в результате несчастных случаев погибает в среднем 150 чел. Определите величину индивидуального риска. Превышает ли расчетное значение величину приемлемого риска для развитых стран.</p> <p>Задание № 2 Индивидуальный риск 3* относится к транспорту:</p> <ul style="list-style-type: none"><li>а) автомобильному</li><li>б) водному</li><li>в) железнодорожному</li><li>г) воздушному</li></ul>



<i>Код индикатора</i>	<i>Индикатор достижения компетенции</i>	<i>Оценочные средства</i>
УК-8.2	Выявляет проблемы, связанные с нарушениями техники безопасности на рабочем месте; предлагает мероприятия по предотвращению чрезвычайных ситуаций	<p><b>Перечень теоретических вопросов к экзамену:</b></p> <ol style="list-style-type: none"> <li>1. Эргономические основы БЖД. Профессиональная пригодность человека. Причины ошибок и нарушений человека в процессе труда.</li> <li>2. Производственная среда и условия труда. Тяжесть и напряженность труда</li> <li>3. Молниезащита промышленных объектов.</li> <li>4. Статическое электричество. Средства защиты от статического электричества.</li> <li>5. Обучение работающих по безопасности труда. Надзор и контроль за соблюдением законодательства о труде. Ответственность за нарушения законодательства о труде.</li> <li>6. Основные причины поражения человека электрическим током. Действие тока на человека. Факторы, определяющие действие электрического тока на организм человека. Защитное заземление. Зануление. Защитное отключение. Организационные мероприятия, обеспечивающие безопасную работу в электроустановках.</li> <li>7. Порядок расследования и учета несчастных случаев на производстве. Анализ травматизма.</li> </ol> <p><b>Примерные практические задания:</b></p> <p>Задание № 1  Определите КЕО (%) если освещенность в данной точке помещения составляет 200лк, наружная освещенность - 10000лк.</p> <p>Задание № 2  На сколько классов подразделяются условия труда?  А.3  Б.4  В.2  Г.1</p> <p>Задание № 3  Итоговый класс (подкласс) условий труда на рабочем месте устанавливают .....</p>

<i>Код индикатора</i>	<i>Индикатор достижения компетенции</i>	<i>Оценочные средства</i>
		<p>А. по наиболее высокому классу (подклассу) вредности и (или) опасности одного из имеющихся на рабочем месте вредных и (или) опасных факторов</p> <p>Б. по самому низкому классу (подклассу) вредности и (или) опасности одного из имеющихся на рабочем месте вредных и (или) опасных факторов.</p> <p>В. по процентному соотношению</p> <p>Г. по обеспеченности СИЗ</p> <p>Задание № 4  Определите суммарный уровень звукового давления в помещении, в котором установлены четыре работающих источника со следующими уровнями звукового давления:  1 источник – 67дБ  2 источник – 78дБ  3 источник – 65дБ  4 источник – 65дБ.</p> <p>Задание № 5  Определите скорость движения воздуха на рабочем месте, используя термоанемометр (или чашечный анемометр), и установите соответствие фактического значения требуемым нормам.</p> <p>Задание № 6  На предприятии произошел пожар, обнаружен пострадавший. Он предъявляет жалобы на наличие раны в области правой руки, на сильную боль в области раны. Общее состояние удовлетворительное, на передней части поверхности руки отмечается рана размером 4 x 3 см. Какие средства индивидуальной медицинской защиты необходимо применить при оказании медицинской помощи пострадавшему?</p> <p>Задание № 7  В организме человека радиоактивный плутоний и лантан концентрируются в:  а) в скелете</p>

Код индикатора	Индикатор достижения компетенции	Оценочные средства							
		<p>б) в печени в) в мышцах г) в легких</p> <p>Задание № 8 Соотнесите вид излучения с коэффициентом относительной биологической эффективности:</p> <ol style="list-style-type: none"> <li>1. Рентгеновское и у-излучение</li> <li>2. Нейтроны с энергией меньше 20кЭв</li> <li>3. Протоны с энергией меньше 10 мэВ</li> <li>4. Тяжелые ядра отдачи</li> </ol> <p>а) 1 б) 3 в) 10 г) 20</p> <p><b>Комплексные задания:</b></p> <p>Задание № 1 В учреждении, где вы работаете, имеются легкие защитные костюмы Л-1, противогазы гражданские ГП-5 и пакеты индивидуальные перевязочные на каждого из сотрудников. По системе оповещения РСЧС получена информация о радиационном заражении территории и скорой эвакуации. Определите порядок ваших действий.</p> <p>Задание № 2 По каждому фактору установить класс условий труда на рабочем месте по представленным данным:</p> <table border="1" data-bbox="887 1273 2128 1463"> <tr> <td data-bbox="887 1273 1843 1385">Химическое вещество и его фактическая концентрация, мг/м<sup>3</sup></td> <td data-bbox="1843 1273 2128 1385">Кислота серная 2,4</td> </tr> <tr> <td data-bbox="887 1385 1843 1425">Энергозатраты, Вт</td> <td data-bbox="1843 1385 2128 1425">270</td> </tr> <tr> <td data-bbox="887 1425 1843 1463">Температура воздуха, °С</td> <td data-bbox="1843 1425 2128 1463">18</td> </tr> </table>		Химическое вещество и его фактическая концентрация, мг/м <sup>3</sup>	Кислота серная 2,4	Энергозатраты, Вт	270	Температура воздуха, °С	18
Химическое вещество и его фактическая концентрация, мг/м <sup>3</sup>	Кислота серная 2,4								
Энергозатраты, Вт	270								
Температура воздуха, °С	18								

Код индикатора	Индикатор достижения компетенции	Оценочные средства	
		Относительная влажность, %	40
		Скорость движения воздуха, м/с	0,3
		Шум (эквивалентный уровень звука), дБА	75
		Вибрация локальная, эквивалентный скорректированный уровень виброускорения, дБ	-
		Вибрация общая, эквивалентный скорректированный уровень виброускорения, дБ, ось Z	90
		Освещенность, лк / разряд и подразряд зрительной работы (искусственное освещение)	$\frac{100}{\sqrt{6}}$
		Электрические поля промышленной частоты 50 Гц Время, ч / Напряженность, кВ/м	8/5
		Масса поднимаемого и перемещаемого груза вручную, кг (Подъем и перемещение тяжести постоянно в течение рабочего дня (смены) (мужчина) (более 2 раз в час))	7
		Напряженность трудового процесса (Число производственных объектов одновременного наблюдения, ед)	6
		Установить общую оценку условий труда с учетом комплексного воздействия вредных и (или) опасных факторов, тяжести и напряженности труда.	

Код индикатора	Индикатор достижения компетенции	Оценочные средства
УК-8.3	Разъясняет правила поведения при возникновении чрезвычайных ситуаций природного и техногенного происхождения; оказывает первую помощь, описывает способы участия в восстановительных мероприятиях	<p><b>Перечень теоретических вопросов к экзамену:</b></p> <ol style="list-style-type: none"> <li>1. Чрезвычайная ситуация. Классификации ЧС. Ликвидация последствий ЧС. Управление ЧС.</li> <li>2. Огнетушащие вещества. Установки пожаротушения. Организация пожарной охраны на предприятии.</li> <li>3. Безопасность жизнедеятельности как наука. Понятия «опасность» и «безопасность», их роль и значение в жизнедеятельности человека и общества.</li> <li>4. Критерии и классификация чрезвычайных ситуаций.</li> <li>5. Классификация чрезвычайных ситуаций природного характера, причины и следствия</li> <li>6. Литосферные чрезвычайные ситуации. Причины их возникновения, следствия, меры безопасности</li> <li>7. Гидросферные чрезвычайные ситуации. Причины их возникновения, следствия, меры безопасности</li> <li>8. Атмосферные чрезвычайные ситуации. Причины их возникновения, следствия, меры безопасности</li> <li>9. Природные пожары. Опасности и порядок действий при угрозе, причины их возникновения, следствия, меры безопасности.</li> <li>10. Биологические чрезвычайные ситуации. Понятие эпидемии и пандемий.</li> <li>11. Военные чрезвычайные ситуации.</li> <li>12. Классификация чрезвычайных ситуаций техногенного характера. Правила поведения при угрозе или их возникновении.</li> <li>13. Аварии с выбросом (угрозой выброса) радиоактивных веществ. Правила поведения и действия населения при радиационных авариях и радиоактивном загрязнении местности.</li> <li>14. Аварии с выбросом (угрозой выброса) химически опасных веществ и их характеристика. Поражающие факторы. Правила поведения и действия населения.</li> <li>15. Транспорт и его опасности. Транспортные аварии и катастрофы.</li> <li>16. Пожары и взрывы. Пожарная безопасность.</li> <li>17. Чрезвычайные ситуации социального характера.</li> <li>18. Чрезвычайные ситуации криминального характера и защита от них.</li> </ol>

<i>Код индикатора</i>	<i>Индикатор достижения компетенции</i>	<i>Оценочные средства</i>
		<p>Общественная опасность экстремизма и терроризма.  Безопасность поведения в толпе и при массовой панике Психологические аспекты чрезвычайной ситуации.</p> <p>19. Гражданская оборона, основные понятия, её задачи. Организация гражданской обороны в образовательных учреждениях.</p> <p>20. Первая доврачебная помощь при поражениях в чрезвычайных ситуациях мирного времени.</p> <p>21. Что такое чрезвычайная ситуация?</p> <p>22. Классификация ЧС</p> <p>23. Опасные факторы различных ЧС</p> <p>24. Что такое первая доврачебная помощь?</p> <p>25. Основные приемы первой доврачебной помощи при различных случаях</p> <p>26. Какова государственная политика в области подготовки и защиты населения в условиях ЧС?</p> <p><b>Примерные практические задания:</b></p> <p>Задание № 1</p> <p>Из предложенного перечня ответов выбрать правильные. Комплекс сердечно-легочной реанимации включает в себя:</p> <ol style="list-style-type: none"> <li>1) измерение артериального давления;</li> <li>2) наложение на раны стерильных повязок;</li> <li>3) наложение шин на поврежденные конечности;</li> <li>4) непрямой массаж сердца;</li> <li>5) искусственную вентиляцию легких.</li> </ol> <p>Задание № 2</p> <p>Напишите эссе на тему «Террористические акты - преступления против человечности». При написании используйте примеры террористических актов, которые произошли в России и за рубежом.</p> <p>Задание № 3</p>

<i>Код индикатора</i>	<i>Индикатор достижения компетенции</i>	<i>Оценочные средства</i>
		<p>Устройство, предназначенное для перевозки людей и (или) грузов – это ...</p> <p><b>Задание № 4</b> Необходимые действия населения при экологической катастрофе ...</p> <ul style="list-style-type: none"> <li>а) отстаивание питьевой воды</li> <li>б) для снижения возможностей отравления следует дышать носом</li> <li>в) проверка газоснабжения, водопровода, канализации</li> <li>г) проветривать квартиру в городах следует только днём</li> <li>д) нельзя применять продукты, имевшие контакт с водой</li> <li>е) осторожное обращение с растворителями, ядохимикатами, моющими и чистящими средствами</li> </ul> <p><b>Комплексные задания:</b></p> <p><b>Задание № 1</b> В 30 км от вашего постоянного места жительства произошла авария на химически опасном объекте. Возникла угроза заражения людей и местности АХОВ (хлором). Определите порядок действий.</p> <p><b>Задание № 2</b> По системе оповещения РСЧС был получен сигнал об опасности обширного подтопления территории в районе вашего проживания. Из сообщения понятно, что ваш дом попадет в зону подтопления. Определите порядок действий в сложившейся ситуации.</p> <p><b>Задание № 3</b> Авария на хладокомбинате города, в котором вы проживаете, привела к утечке аммиака. Управление по делам ГО ЧС города передало сообщение об эвакуации населения, проживающего вблизи хладокомбината. Определите порядок ваших действий и применение современных средств защиты.</p> <p><b>Задание № 4</b> В результате аварии на очистном сооружении в городской водопровод попало</p>

<i>Код индикатора</i>	<i>Индикатор достижения компетенции</i>	<i>Оценочные средства</i>
		<p>значительное количество хлора. Возникла угроза массового поражения населения. Определите порядок ваших действий и применение современных средств защиты.</p> <p><b>Задание № 5</b> Из-за взрыва бытового газа обрушилась часть соседнего жилого дома, погибли жильцы, многие были ранены, несколько человек оказались заблокированы в магазине подвального помещения. Ваш дом находится в зоне риска. Определите порядок ваших действий.</p> <p><b>Задание 6</b> Произошел крупный пожар, который был вызван неосторожным применением пиротехники. По заключению следствия жертвы пожара погибли преимущественно из-за отравления угарным газом и продуктами горения, ожогов и давки. К какому виду ответственности должно быть привлечено руководство за нарушение правил пожарной безопасности? Укажите последовательность осуществления первой медицинской помощи при отравлении угарным газом. Как называется неконтролируемый процесс горения, причиняющий материальный ущерб, вред жизни и здоровью людей, интересам общества и государства?</p> <p><b>Задание 7</b> В результате схода лавины погибли четверо туристов. Двум участникам группы удалось спастись. Их попытки самостоятельно откопать пострадавших оказались безуспешными. По данным МЧС, ориентировочно в горном массиве сошло 2,1 тыс. м<sup>3</sup> снега: ширина лавины составила 7 метров, глубина – 3 метра и длина – 100 метров. Как называется удушье, обусловленное кислородным голоданием и избытком углекислоты в крови и тканях? Укажите последовательность осуществления первой медицинской помощи при сильном обморожении конечностей. Если скорость лавины составляет 200 км/ч, а дальность ее выброса – 1 км, то время (в секундах), за которое лавина сойдет с горного массива, составит ...?</p> <p><b>Задание 8</b> В районе аэропорта потерпел катастрофу пассажирский самолет. 44 человека</p>



<i>Код индикатора</i>	<i>Индикатор достижения компетенции</i>	<i>Оценочные средства</i>
		погибло, 1 – пострадал. Официальное расследование катастрофы провел Межгосударственный авиационный комитет (МАК). Непосредственной причиной катастрофы названа ошибка пилотирования. Как называется уменьшение давления в салоне самолета? Укажите последовательность действий человека в случае возникновения аварийной ситуации в самолете. Если в 2011 году в России в авиакатастрофах погибло 120 человек, что составляет 24 % от общего количества всех погибших, то во всем мире за этот год в результате авиакатастроф погибло человек.
<b>УК-9 Способен использовать базовые дефектологические знания в социальной и профессиональной сферах</b>		
<b>Технология профессионально-личностного саморазвития</b>		

Код индикатора	Индикатор достижения компетенции	Оценочные средства
УК-9.1	Обладает знаниями о нозологиях, связанных с ограниченными возможностями здоровья	<p><b>Перечень теоретических вопросов к зачету:</b>  <b>Тест:</b> Выберите правильный ответ</p> <p>1. Нозология - это</p> <p>а) учение о болезнях, позволяющее решать основную задачу частной патологии и клинической медицины: познание структурно-функциональных взаимосвязей при патологии, биологические и медицинские основы болезней;</p> <p>б) раздел медицины, изучающий происхождение болезней, условия и причины их возникновения.</p> <p>в) механизм зарождения и развития заболеваний и отдельных их проявлений.</p> <p>2. Личностные качества, predeterminedенные социальными факторами - это ...</p> <p>а) механическая память;</p> <p>б) ценностные ориентации;</p> <p>в) инстинкты;</p> <p>г) музыкальный слух.</p> <p><b>Тематика сообщений и докладов:</b> Нарушениями в развитии. Отклонение в развитии. Ограниченные возможности здоровья.</p> <p><b>Практическое задание</b>  Опишите требования к рабочему месту сотрудника по направлению вашего обучения с разными видами ограниченными возможностями здоровья.</p>
УК-9.2	Учитывает специфику нозологий при взаимодействии с лицами с ОВЗ в социальной и профессиональной сферах	<p><b>Перечень теоретических вопросов к зачету:</b> Стадии общего адаптационного синдрома (1 стадия - стадия тревоги возникает в момент действия стресса; 2 стадия - стадия резистентности; 3 стадия - стадия истощения.)</p> <p><b>Тематика сообщений и докладов:</b> Лица с нарушениями слуха (глухие, слабослышащие, позднооглохшие). Лица с нарушениями зрения (слепые, слабовидящие). Лица с нарушениями речи. Лица с нарушениями интеллекта (умственно отсталые). Лица с задержкой психического развития (ЗПР). Лица с нарушениями опорно-двигательного аппарата (ДЦП). Лица с нарушениями эмоционально-волевой сферы. Лица с множественными нарушениями (сочетание 2-х или 3-х нарушений).</p>

Код индикатора	Индикатор достижения компетенции	Оценочные средства
		<p><b>Практическое задание</b> Составьте рекомендации работы с категориями лиц с нарушениями в развитии.</p>
<b>Безопасность жизнедеятельности</b>		
УК-9.1	Обладает знаниями о нозологиях, связанных с ограниченными возможностями здоровья	<p><b>Перечень теоретических вопросов к экзамену:</b></p> <ol style="list-style-type: none"> <li>1. Понятие «инвалидность»</li> <li>2. Что такое «нозологическая группа инвалидов»?</li> <li>3. Характеристики групп, выделяемых врачебно-трудовой экспертной комиссией у взрослых</li> <li>4. Ограничения функциональности инвалидов по категориям, связанным с отклонениями деятельности той или иной системы</li> <li>5. Особенности различных видов патологий (нарушение зрения, патологии слуха, нарушение интеллекта, изменения со стороны опорно-двигательного аппарата, нарушение речи)</li> </ol>
УК-9.2	Учитывает специфику нозологий при взаимодействии с лицами с ОВЗ в социальной и профессиональной сферах	<p><b>Перечень теоретических вопросов к экзамену:</b></p> <ol style="list-style-type: none"> <li>1. Нормативно-правовые основы системы обеспечения доступности для инвалидов объектов социальной, инженерной, транспортной инфраструктур, объектов сферы обслуживания и других организаций</li> <li>2. Структурно-функциональные зоны и элементы объекта, основные требования к обеспечению их доступности</li> <li>3. Основные виды стойких нарушений функций, понятие о барьерах окружающей среды и способах их преодоления</li> <li>4. Технические средства обеспечения доступности, порядок их эксплуатации, включая требования безопасности</li> <li>5. Основные правила и способы информирования инвалидов, в том числе граждан, имеющих нарушения слуха, зрения, умственного развития</li> <li>6. Порядок взаимодействия сотрудников организации социального обслуживания при предоставлении услуг инвалиду</li> <li>7. Понятие «независимая жизнь»</li> <li>8. Правила этикета при общении с людьми с ОВЗ</li> </ol>

Код индикатора	Индикатор достижения компетенции	Оценочные средства															
<b>УК-10 Способен принимать обоснованные экономические решения в различных областях жизнедеятельности</b>																	
<b>Экономика предприятия</b>																	
УК-10.1	Понимает экономические законы, категории и принципы, возможности их использования в различных областях жизнедеятельности	<p><b>Контрольная работа №1</b>  <b>Определение организационно-правовой формы предприятия по признакам.</b>  Составить сравнительную таблицу организационно-правовых форм юридических лиц по признакам:</p> <ol style="list-style-type: none"> <li>1. условия формирования уставного капитала</li> <li>2. степень ответственности учредителей по обязательствам</li> <li>3. условия разделения прибыли</li> <li>4. функции учредителей в деятельности предприятия</li> <li>5. условия правопреемства</li> <li>6. условия реорганизации и ликвидации</li> </ol>															
УК-10.2	Использует экономические знания для принятия обоснованных экономических решений в различных областях жизнедеятельности	<p>Контрольная работа № 7  Расчет показателей эффективности проектных решений с применением ЭВМ</p> <ol style="list-style-type: none"> <li>1. Определить ЧДД проекта, если первоначальные инвестиции 100 млн. долларов, остаточная стоимость активов 20 млн. долларов, ежегодные положительные денежные потоки 40 млн. долларов, отрицательные - 22 млн. долларов. Срок существования проекта - 5 лет. Норма дисконта - 10%.</li> <li>2. Определить ВНД проекта, характеризующегося следующей динамикой денежных потоков.</li> </ol> <table border="1" data-bbox="893 1204 2128 1437"> <thead> <tr> <th data-bbox="893 1204 1025 1364">Т</th> <th data-bbox="1028 1204 1256 1364">Значение денежного потока (<math>R_t - Z_t</math>)</th> <th data-bbox="1258 1204 1547 1364">Коэффициент дисконтирования при <math>d = 5\%</math></th> <th data-bbox="1550 1204 1839 1364">Коэффициент дисконтирования при <math>d = 1\%</math></th> <th data-bbox="1841 1204 1991 1364">ЧДД<sub>5%</sub></th> <th data-bbox="1993 1204 2128 1364">ЧДД<sub>1%</sub></th> </tr> </thead> <tbody> <tr> <td data-bbox="893 1366 1025 1437">0</td> <td data-bbox="1028 1366 1256 1437">-30</td> <td data-bbox="1258 1366 1547 1437">1</td> <td data-bbox="1550 1366 1839 1437">1</td> <td data-bbox="1841 1366 1991 1437">30 -</td> <td data-bbox="1993 1366 2128 1437">30 -</td> </tr> </tbody> </table>				Т	Значение денежного потока ( $R_t - Z_t$ )	Коэффициент дисконтирования при $d = 5\%$	Коэффициент дисконтирования при $d = 1\%$	ЧДД <sub>5%</sub>	ЧДД <sub>1%</sub>	0	-30	1	1	30 -	30 -
Т	Значение денежного потока ( $R_t - Z_t$ )	Коэффициент дисконтирования при $d = 5\%$	Коэффициент дисконтирования при $d = 1\%$	ЧДД <sub>5%</sub>	ЧДД <sub>1%</sub>												
0	-30	1	1	30 -	30 -												

Код индикатора	Индикатор достижения компетенции	Оценочные средства					
		1	-1	0,95	0,99	-	-
		2	5	0,91	0,98	4,55	4,9
		3	5,5	0,86	0,97	4,73	5,33
		4	8	0,82	0,96	6,56	7,68
		5	18	0,78	0,95	14,04	17,1
		ИТОГО				-1,07	4,03
3. Определить срок окупаемости проекта для предыдущих задач.							

### Производственный менеджмент

УК-10.1	Понимает экономические законы, категории и принципы, возможности их использования в различных областях жизнедеятельности	<p>Перечень тем для подготовки по дисциплине «Производственный менеджмент»:</p> <p>1. Менеджмент как теория, практика и искусство управления. Сущность управления. Особенности управленческой деятельности в условиях промышленного производства. Предмет управленческой деятельности.</p> <p>2. Общая характеристика организации и ее ресурсов: люди, технология, материалы, капитал, информация. Простые и сложные организации. Формальные и неформальные организации. Коммерческие и некоммерческие организации.</p> <p>3. Общие аспекты в работе руководителя: содержание, роли, функции управления. Информационные, межличностные роли руководителя, роли, связанные с принятием решений.</p> <p>4. Общая характеристика организации: вертикальное разделение труда и уровни управления. Структура организации и норма управления. Горизонтально-</p>
---------	--	--

<i>Код индикатора</i>	<i>Индикатор достижения компетенции</i>	<i>Оценочные средства</i>
		<p>интегрированные и вертикально- интегрированные структуры комплексов черной металлургии.</p> <p>5. Общая характеристика организации: горизонтальное и вертикальное разделение труда. Подразделения металлургического предприятия: переделы, цехи, отделения, участки.</p> <p>6. Организационно-правовые основы деятельности промышленных предприятий. Трудовые и кредитно-финансовые отношения. Правовые основы управления организацией. Лицензирование и сертифицирование деятельности предприятий черной металлургии.</p> <p>7. Внутренняя среда организации. Внутренние переменные как результат управленческих решений и их взаимосвязь: цели, задачи, структура, технология, люди. 8. Внешняя среда организации. Характеристика факторов прямого и косвенного воздействия: поставщики, потребители, конкуренты, законодательство, уровень экономики, уровень технологии, групповые интересы.</p> <p>9. Системный подход в управлении. Функциональные области деятельности предприятия: Структурный элемент компетенции Планируемые результаты обучения Оценочные средства производство, коммерция, финансы, кадры, НИОКР. Предприятие как социотехническая система. Подсистемы. Формирование подсистем управления металлургического комбината.</p> <p>10. Производственные процессы в черной металлургии и основные принципы их организации: специализация, параллельность, пропорциональность, поточность, непрерывность, ритмичность, эволюционность.</p> <p>11. Структура и виды производственных процессов. Простые и сложные производственные процессы. «Узкие» места производственных процессов и методы их устранения. Производственные потоки и применение методов логистики для их оптимизации.</p> <p>12. «Выталкивающая» и «вытягивающая» системы организации производства в условиях предприятия черной металлургии. Возможности внедрения систем «Точно-вовремя» (JIT)</p>

Код индикатора	Индикатор достижения компетенции	Оценочные средства
		<p>на современном предприятии.</p> <p>13. Техническое нормирование. Производственная мощность предприятия. Нормирование труда и методы оптимизации норм труда. Методы наблюдения: фотография, хронометраж, фотохронометраж. Журнал наблюдений.</p> <p>14. Функция планирования. Методы экономического планирования и прогнозирования. Альтернативы и выбор стратегии, возможности использования матрицы Бостонской группы.</p> <p>15. Организация внутрифирменного планирования на предприятии черной металлургии. Основные элементы и процедуры бизнес-планирования. Организация бюджетирования на предприятии.</p>
УК-10.2	Использует экономические знания для принятия обоснованных экономических решений в различных областях жизнедеятельности	<p><b>Практические задания</b></p> <p>1. Изучаются три варианта вложения средств в некоторый трехлетний инвестиционный проект, в котором предполагается получить доход за первый год - 25 млн. руб., за второй - 30 млн. руб., за третий 50 млн. руб. Поступления доходов происходят в конце соответствующего года, а норма доходности прогнозируется на первый год - 10 %, на второй - 15 %, на третий - 20 %. Какие из изучаемых вариантов строительства являются выгодными, если в проект требуется сделать начальные капитальные вложения в размере: 1 вариант строительства - 70 млн. руб., 2 вариант строительства - 75 млн. руб., 3 вариант строительства - 80 млн. руб.</p> <p>2. Предприятие владеет машиной, которая была полностью амортизирована и может быть продана по рыночной стоимости. Есть возможность купить новую машину для замены старой. В этом случае ожидается сокращение издержек производства. Увеличение выпуска товарной продукции не предполагается. Выгодна ли покупка новой машины, если предприятие требует 10%-ную годовую реальную норму дохода на инвестиции?</p> <p>Таблица 5 Исходные данные</p>

Код индикатора	Индикатор достижения компетенции	Оценочные средства																																																					
		Продажная цена старой машины, тыс.руб.	Цена приобретения новой машины, тыс.руб.	Годовая сумма сокращения издержек производства от использования новой машины, тыс. руб.	Срок использования новой машины, лет																																																		
		80	500	70	5																																																		
	<p>5. По проекту производится немедленная покупка оборудования стоимостью \$110,000, ежегодное поступление денежных средств - \$24,400 в течение пяти лет. Закупленное оборудование в связи с устареванием через пять лет будет стоить \$10,000. Амортизация производится по прямолинейному методу. Вычислить доходность задействованного капитала.</p> <p><b>№3</b></p> <p>Предприятие специализируется на выпуске двух изделий – А и В. Маркетинговые исследования показали, что в планируемом году емкость рынка по продукту А составит 4800 тыс. шт., а по продукту В – 3300 тыс. шт. Предприятие планирует занять 10% на рынке каждого вида изделия. Сезонные колебания на продукцию предприятия представлены в табл.1.</p> <p style="text-align: right;">Таблица 1.</p> <p style="text-align: center;">Сезонные колебания спроса на продукцию предприятия</p> <table border="1" style="width: 100%; border-collapse: collapse;"> <thead> <tr> <th rowspan="2">Изделия</th> <th colspan="12">Спрос по месяцам, тыс. шт.</th> </tr> <tr> <th>январь Я</th> <th>февраль Ф</th> <th>апрт М</th> <th>апрель А</th> <th>май М</th> <th>июнь И</th> <th>июль И</th> <th>август А</th> <th>сентябрь С</th> <th>октябрь О</th> <th>ноябрь Н</th> <th>декабрь Д</th> </tr> </thead> <tbody> <tr> <td>А</td> <td>40</td> <td>40</td> <td>80</td> <td>20</td> <td>20</td> <td>80</td> <td>30</td> <td>80</td> <td>40</td> <td>40</td> <td>40</td> <td>90</td> </tr> <tr> <td>В</td> <td>70</td> <td>70</td> <td>70</td> <td>70</td> <td>70</td> <td>80</td> <td>80</td> <td>80</td> <td>80</td> <td>80</td> <td>70</td> <td>80</td> </tr> </tbody> </table>				Изделия	Спрос по месяцам, тыс. шт.												январь Я	февраль Ф	апрт М	апрель А	май М	июнь И	июль И	август А	сентябрь С	октябрь О	ноябрь Н	декабрь Д	А	40	40	80	20	20	80	30	80	40	40	40	90	В	70	70	70	70	70	80	80	80	80	80	70	80
Изделия	Спрос по месяцам, тыс. шт.																																																						
	январь Я	февраль Ф	апрт М	апрель А	май М	июнь И	июль И	август А	сентябрь С	октябрь О	ноябрь Н	декабрь Д																																											
А	40	40	80	20	20	80	30	80	40	40	40	90																																											
В	70	70	70	70	70	80	80	80	80	80	70	80																																											



Код индикатора	Индикатор достижения компетенции	Оценочные средства																																																			
		<p>Рассчитать величины запасов готовой продукции каждого вида на складе по месяцам и среднегодовые при условии равномерного производства продукции и реализации ее с учетом сезонных колебаний спроса и начального запаса продукции А на складе на 01.01. в размере 71 тыс. шт.</p> <p><b>Пояснения к решению.</b></p> <ol style="list-style-type: none"> <li>1. Определить планируемый объем реализации продукции на год и по месяцам.</li> <li>2. Рассчитать ежемесячный объем производства при условии равномерного производства.</li> <li>3. Рассчитать запасы готовой продукции на складе по каждому виду изделия. Расчеты рекомендуется проводить в таблице (форму см. табл.2)</li> </ol> <table border="1" data-bbox="891 794 2128 1206"> <thead> <tr> <th colspan="6">Расчет запасов готовой продукции на складе</th> </tr> <tr> <th rowspan="2">М есяц</th> <th rowspan="2">Объе м произ водства</th> <th rowspan="2">Объем произв одства</th> <th colspan="3">Запасы на складе по месяцам</th> </tr> <tr> <th>на начало</th> <th>изме нения</th> <th>на конец</th> </tr> </thead> <tbody> <tr> <td></td> <td></td> <td></td> <td></td> <td></td> <td></td> </tr> <tr> <td></td> <td></td> <td></td> <td></td> <td></td> <td></td> </tr> <tr> <td></td> <td></td> <td></td> <td></td> <td></td> <td></td> </tr> <tr> <td>Итого</td> <td></td> <td></td> <td></td> <td></td> <td></td> </tr> <tr> <td colspan="3">Среднегодовые запасы продукции на складе</td> <td></td> <td></td> <td></td> </tr> <tr> <td colspan="3">Начальный запас продукции на 01.01 следующего года</td> <td></td> <td></td> <td></td> </tr> </tbody> </table>	Расчет запасов готовой продукции на складе						М есяц	Объе м произ водства	Объем произв одства	Запасы на складе по месяцам			на начало	изме нения	на конец																			Итого						Среднегодовые запасы продукции на складе						Начальный запас продукции на 01.01 следующего года					
Расчет запасов готовой продукции на складе																																																					
М есяц	Объе м произ водства	Объем произв одства	Запасы на складе по месяцам																																																		
			на начало	изме нения	на конец																																																
Итого																																																					
Среднегодовые запасы продукции на складе																																																					
Начальный запас продукции на 01.01 следующего года																																																					
<b>Инвестиционный анализ и управление рисками</b>																																																					
УК-10.1	Понимает экономические законы, категории и принципы, возможности их использования в различных областях жизнедеятельности	<p><b>Перечень тем для подготовки к экзамену:</b></p> <ol style="list-style-type: none"> <li>1. Инвестиции и инвестиционный анализ, виды инвестиций.</li> <li>2. Задачи инвестиционного анализа.</li> <li>3. Содержание инвестиционная деятельности.</li> <li>4. Субъекты инвестиционной деятельности.</li> </ol>																																																			

<i>Код индикатора</i>	<i>Индикатор достижения компетенции</i>	<i>Оценочные средства</i>
		<p>5. Цели инвестиционного менеджмента в области капитальных вложений.</p> <p>6. Источники финансирования инвестиционных проектов.</p> <p>7. Формы финансирования инвестиционных проектов.</p> <p>8. Методы оценки эффективности инвестиционных проектов.</p> <p>9. Понятие дисконтирования, порядок определения ставки дисконтирования.</p> <p>10. Определение приведённую стоимости инвестиционного проекта.</p> <p>11. Чистая приведённая стоимость (NPV).</p> <p>12. Внутренняя норма доходности (IRR).</p> <p>13. Индекс рентабельности инвестиций (PI).</p> <p>14. Измерение денежных потоков.</p> <p>15. Методы оптимизации инвестиционного портфеля.</p> <p>16. Критерии отбора инвестиционных проектов.</p> <p>17. Структура бизнес-плана инвестиционного проекта.</p> <p>18. Портфельные и реальные инвестиции.</p> <p>19. Способы снижения риска портфельных инвестиций.</p> <p>20. Способы управления инвестиционным портфелем.</p> <p>21. Сущность риска, основные элементы, причины возникновения.</p> <p>22. Объекты и субъекты риска.</p> <p>23. Факторы риска.</p> <p>24. Виды ущерба от риска.</p> <p>25. Характеристика системы управления рисками.</p> <p>26. Основные принципы управления риском.</p> <p>27. Методы выявления риска.</p> <p>28. Количественная оценка риска.</p> <p>29. Учёт риска при принятии управленческих решений в условиях неопределённости.</p> <p>30. Хеджирование рисков. Определения риска инвестиций и способы его снижения.</p> <p>31. Производственный риск. Организация управления производственным риском.</p> <p>32. Современная концепция риск-менеджмента.</p> <p>33. Система управления рисками. Принципы построения систем управления рисками.</p> <p><b>Примеры задач, включаемых в экзаменационный билет:</b></p>

Код индикатора	Индикатор достижения компетенции	Оценочные средства															
		<p>1. Предприятие владеет машиной, которая была полностью амортизирована и может быть продана по рыночной стоимости. Есть возможность купить новую машину для замены старой. В этом случае ожидается сокращение издержек производства. Увеличение выпуска товарной продукции не предполагается. Выгодна ли покупка новой машины, если предприятие требует 10%-ную годовую реальную норму дохода на инвестиции?</p> <p>Таблица Исходные данные</p> <table border="1" data-bbox="891 603 2128 916"> <thead> <tr> <th data-bbox="891 603 1189 847">Продажная цена старой машины, тыс.руб.</th> <th data-bbox="1193 603 1491 847">Цена приобретения новой машины, тыс.руб.</th> <th data-bbox="1496 603 1823 847">Годовая сумма сокращения издержек производства от использования новой машины, тыс. руб.</th> <th data-bbox="1827 603 2128 847">Срок использования новой машины, лет</th> </tr> </thead> <tbody> <tr> <td data-bbox="891 850 1189 916">80</td> <td data-bbox="1193 850 1491 916">500</td> <td data-bbox="1496 850 1823 916">70</td> <td data-bbox="1827 850 2128 916">5</td> </tr> </tbody> </table>				Продажная цена старой машины, тыс.руб.	Цена приобретения новой машины, тыс.руб.	Годовая сумма сокращения издержек производства от использования новой машины, тыс. руб.	Срок использования новой машины, лет	80	500	70	5				
Продажная цена старой машины, тыс.руб.	Цена приобретения новой машины, тыс.руб.	Годовая сумма сокращения издержек производства от использования новой машины, тыс. руб.	Срок использования новой машины, лет														
80	500	70	5														
		<p>2. Имеются два инвестиционных проекта: ИП1 и ИП2 с одинаковой прогнозной суммой требуемых капитальных вложений. Величина планируемого дохода (тыс. руб.) неопределенна и приведена в виде распределения вероятностей (табл.). Оценить рискованность каждого проекта, используя критерий отбора – «максимизация математического ожидания дохода». Характеристика проектов по доходам и вероятностям его получения:</p> <p>Инвестиционный проект ИП1</p> <table border="1" data-bbox="891 1217 2128 1437"> <thead> <tr> <th data-bbox="891 1217 1509 1254">Доход, тыс. руб.</th> <th data-bbox="1514 1217 2128 1254">Вероятность (В)</th> </tr> </thead> <tbody> <tr> <td data-bbox="891 1257 1509 1289">2500</td> <td data-bbox="1514 1257 2128 1289">0,15</td> </tr> <tr> <td data-bbox="891 1292 1509 1324">3000</td> <td data-bbox="1514 1292 2128 1324">0,20</td> </tr> <tr> <td data-bbox="891 1327 1509 1359">3500</td> <td data-bbox="1514 1327 2128 1359">0,35</td> </tr> <tr> <td data-bbox="891 1362 1509 1394">5000</td> <td data-bbox="1514 1362 2128 1394">0,20</td> </tr> <tr> <td data-bbox="891 1398 1509 1430">6000</td> <td data-bbox="1514 1398 2128 1430">0,10</td> </tr> </tbody> </table>				Доход, тыс. руб.	Вероятность (В)	2500	0,15	3000	0,20	3500	0,35	5000	0,20	6000	0,10
Доход, тыс. руб.	Вероятность (В)																
2500	0,15																
3000	0,20																
3500	0,35																
5000	0,20																
6000	0,10																

Код индикатора	Индикатор достижения компетенции	Оценочные средства																																					
		Инвестиционный проект ИП2																																					
		Доход, тыс. руб.		Вероятность (В)																																			
		1500		0,10																																			
		2500		0,15																																			
		4000		0,30																																			
		5000		0,30																																			
		7000		0,15																																			
		<p>2. Предприятие А имеет два варианта производства новых товаров, технология производства которых и себестоимость одинакова. В среднем цены на рынке тоже одинаковы, однако, характер изменений несколько отличается. Менеджмент предприятия располагает динамикой цен за 8 периодов и уверен, что выборка отражает реальное движение цен по обоим товарам.</p>																																					
		<table border="1"> <thead> <tr> <th rowspan="2">Период</th> <th colspan="2">Цена на продукты</th> </tr> <tr> <th>А</th> <th>Б</th> </tr> </thead> <tbody> <tr> <td>1</td> <td>8</td> <td>6</td> </tr> <tr> <td>2</td> <td>12</td> <td>14</td> </tr> <tr> <td>3</td> <td>8</td> <td>6</td> </tr> <tr> <td>4</td> <td>12</td> <td>14</td> </tr> </tbody> </table>		Период	Цена на продукты		А	Б	1	8	6	2	12	14	3	8	6	4	12	14	<table border="1"> <thead> <tr> <th rowspan="2">Период</th> <th colspan="2">Цена на продукты</th> </tr> <tr> <th>А</th> <th>Б</th> </tr> </thead> <tbody> <tr> <td>5</td> <td>8</td> <td>6</td> </tr> <tr> <td>6</td> <td>12</td> <td>14</td> </tr> <tr> <td>7</td> <td>8</td> <td>6</td> </tr> <tr> <td>8</td> <td>12</td> <td>14</td> </tr> </tbody> </table>		Период	Цена на продукты		А	Б	5	8	6	6	12	14	7	8	6	8	12	14
Период	Цена на продукты																																						
	А	Б																																					
1	8	6																																					
2	12	14																																					
3	8	6																																					
4	12	14																																					
Период	Цена на продукты																																						
	А	Б																																					
5	8	6																																					
6	12	14																																					
7	8	6																																					
8	12	14																																					
		Определить, какой товар стоит производить предприятию А с учетом ценового риска.																																					
		<p>3. Акционерному обществу предлагается два рискованных проекта, данные о которых представлены ниже:</p>																																					
		<table border="1"> <thead> <tr> <th rowspan="2">Состояния</th> <th colspan="2">Проект 1</th> <th colspan="2">Проект 2</th> </tr> <tr> <th>вероятность</th> <th>денежные потоки</th> <th>вероятность</th> <th>денежные потоки</th> </tr> </thead> <tbody> <tr> <td>1</td> <td>0,2</td> <td>40</td> <td>0,4</td> <td>0</td> </tr> </tbody> </table>		Состояния	Проект 1		Проект 2		вероятность	денежные потоки	вероятность	денежные потоки	1	0,2	40	0,4	0																						
Состояния	Проект 1		Проект 2																																				
	вероятность	денежные потоки	вероятность	денежные потоки																																			
1	0,2	40	0,4	0																																			

Код индикатора	Индикатор достижения компетенции	Оценочные средства																				
		2	0,6	50	0,2	50																
		3	0,2	60	0,4	100																
		<p>Какой инвестиционный проект следует выбрать обществу, если оно оценивает рисконесущие стратегии, согласно следующих предпочтений:</p> <p>а) рациональных ожиданий;</p> <p>б) функции ожидаемой полезности при <math>U(W) = \sqrt{W}</math> ;</p> <p>в) функции рискового предпочтения <math>F(x, \sigma) = 5x - 2\sigma^2</math></p> <p>4. Компания производит пищевой продукт А с себестоимостью 1руб/шт и продает его по цене 2руб/шт. Полагают, что рынок может предъявить спрос на продукт А в размере: 100 шт. с вероятностью 0,3; 120 шт. с вероятностью 0,4; 150 шт. с вероятностью 0,3. Если компания производит продукта больше, чем его может потребить рынок, этот продукт утилизируется. затратами на утилизацию можно пренебречь. Задание: Выбрать оптимальную производственную программу, позволяющую получить большую прибыль при разумном риске.</p> <p>5. Компания использует в производстве растительное масло в объёмах, которые зависят от спроса на конечный продукт. Имеются следующие данные о годовых потребностях сырья и ценах на него при различных сценариях продаж, отражённые в таблице.</p>																				
		<table border="1"> <thead> <tr> <th data-bbox="891 1149 1198 1235">Сценарии продаж</th> <th data-bbox="1202 1149 1509 1235">Вероятность сценария</th> <th data-bbox="1514 1149 1821 1235">Количество сырья, т</th> <th data-bbox="1825 1149 2128 1235">Средняя цена за 1 т, тыс. руб.</th> </tr> </thead> <tbody> <tr> <td data-bbox="891 1238 1198 1283">Низкие</td> <td data-bbox="1202 1238 1509 1283">0,4</td> <td data-bbox="1514 1238 1821 1283">100</td> <td data-bbox="1825 1238 2128 1283">10</td> </tr> <tr> <td data-bbox="891 1286 1198 1331">Средние</td> <td data-bbox="1202 1286 1509 1331">0,3</td> <td data-bbox="1514 1286 1821 1331">150</td> <td data-bbox="1825 1286 2128 1331">12</td> </tr> <tr> <td data-bbox="891 1334 1198 1369">Высокие</td> <td data-bbox="1202 1334 1509 1369">0,3</td> <td data-bbox="1514 1334 1821 1369">200</td> <td data-bbox="1825 1334 2128 1369">15</td> </tr> </tbody> </table>					Сценарии продаж	Вероятность сценария	Количество сырья, т	Средняя цена за 1 т, тыс. руб.	Низкие	0,4	100	10	Средние	0,3	150	12	Высокие	0,3	200	15
Сценарии продаж	Вероятность сценария	Количество сырья, т	Средняя цена за 1 т, тыс. руб.																			
Низкие	0,4	100	10																			
Средние	0,3	150	12																			
Высокие	0,3	200	15																			
		<p>Имеется возможность, в период сбора сырья, создать сезонный запас по стабильной цене 8 тыс. руб. за тонну, но не более чем 200 т. Предполагается, что неиспользованные</p>																				

Код индикатора	Индикатор достижения компетенции	Оценочные средства			
		сезонные запасы через год теряют свои свойства и не могут быть использованы. Затратами на хранение сезонного запаса можно пренебречь. Какие сезонные запасы стоит делать компании?			
		6. Предприятие производит продукт со следующими параметрами:			
		наименование	Обозначение	Единица измерения	Значение
		Переменные затраты	VS	руб./ед	20
		Постоянные затраты	FC	тыс. руб.	140
		Активы компании	A	тыс. руб.	300
		Собственные средства компании	S	тыс. руб.	150
		Заёмные средства компании	D	тыс. руб.	150
		Процентная ставка по займам	$r_d$	%	10
		Специалисты компании полагают, что состояние рынка нестабильное и ориентируются на следующие оценки экспертов:			
		Показатели, которые могут претерпеть изменения	Возможные состояния рынка		
			оптимистическое	пессимистическое	нормальное
		Вероятность состояния рынка, p	0,2	0,1	0,7
		Цена на продукцию	120	100	120

Код индикатора	Индикатор достижения компетенции	Оценочные средства				
		С, руб/шт				
		Объем продаж Q, шт.	2300	1600	2000	
		Определить ожидаемые значения рентабельности капитала и риск в форме среднеквадратичного отклонения.				
		7. Предприятие характеризуется следующими параметрами:				
		Наименование	Обозначение	Единица измерения	Значение	
		Активы компании	A	тыс. руб.	300	
		Собственные средства компании	S	тыс. руб.	150	
		Заемные средства компании	D	тыс. руб.	150	
		Процентная ставка по займам	$r_d$	%	10	
		Предприятие в текущем году, может производить либо старый продукт, либо новый - затраты на производство которых идентичны и приведены ниже:				
		Наименование	Обозначение	Единица измерения	Значение	
		Объем продаж	Q	Ед.	2000	
		Переменные затраты	VC	Руб./ед.	20	
		Постоянные затраты	FC	тыс. руб.	140	
Акционеры ожидают, что рентабельность компании достигнет 20%. Объем продаж постоянный и в рассматриваемый период не изменится. Специалисты компании полагают, что цены на продукты А и Б нестабильны и характеризуются следующими параметрами						

Код индикатора	Индикатор достижения компетенции	Оценочные средства									
		$P(C_A) = \begin{cases} 0,1C_A^1 = 90 \\ 0,6C_A^2 = 120 \\ 0,3C_A^3 = 150 \end{cases} \quad P(C_B) = \begin{cases} 0,4C_B^1 = 100 \\ 0,6C_B^2 = 150 \end{cases}$ <p>Задание: определить какому виду продукции стоит отдать предпочтение, учитывая доходность (рентабельность капитала) и риск, в форме среднеквадратичного отклонения.</p>									
УК-10.2	Использует экономические знания для принятия обоснованных экономических решений в различных областях жизнедеятельности	<p><b>Практические задания</b></p> <p>1. Требуется оценить эффективность инвестиционного проекта. Рассчитать показатели эффективности инвестиционного проекта (индекс рентабельности PI, NPV, IRR, DPP), сделать вывод о целесообразности его реализации. Акционерное общество рассматривает возможность приобретения технологической линии по производству продукции в кредит. Условия договора кредита:</p> <ul style="list-style-type: none"> <li>➤ стоимость приобретаемого имущества составляет 15 млн руб</li> <li>➤ срок полезного использования оборудования 5 лет</li> <li>➤ срок договора 3 года, плата 16% годовых</li> <li>➤ амортизация начисляется линейным способом</li> <li>➤ размер ставки НДС 18%, налог на прибыль 20%</li> <li>➤ ставка рефинансирования ЦБ РФ 8 %</li> </ul> <p>После запуска в эксплуатацию оборудования выручка от реализации продукции (с НДС) составляет 19500 тыс.руб. /год., а текущие затраты без учета платы по кредиту- 4,5 млн. руб./год.</p> <p>В таблице приведены данные оценки доходности капитала для данной компании:</p> <table border="1" data-bbox="891 1265 2114 1437"> <thead> <tr> <th>Вид капитала</th> <th>Стоимость капитала, %</th> <th>Доля в общей сумме капитала, %</th> </tr> </thead> <tbody> <tr> <td>Банковский кредит</td> <td>20</td> <td>0,3</td> </tr> <tr> <td>Средства частного</td> <td>18</td> <td>0,3</td> </tr> </tbody> </table>	Вид капитала	Стоимость капитала, %	Доля в общей сумме капитала, %	Банковский кредит	20	0,3	Средства частного	18	0,3
Вид капитала	Стоимость капитала, %	Доля в общей сумме капитала, %									
Банковский кредит	20	0,3									
Средства частного	18	0,3									



Код индикатора	Индикатор достижения компетенции	Оценочные средства							
		инвестора							
		Собственные средства	23	0,4	<p>2. Исключение из правила: выбор проекта с большим значением IRR, влияние уровня реинвестиций барьерной ставки. Стоимость инвестиции для обоих проектов равна 100 рублям. Барьерная ставка равна 12%. Уровень реинвестиций постоянный и равен 10%. Первый проект генерирует прибыль равную 200 рублей по окончании 1 года и 100 рублей по окончании второго года, а второй генерирует прибыль равную 160 рублей в течении первых 3 лет и затем по 60 рублей еще 4 года. Сравните два проекта.</p> <p>3. Размер инвестиции - \$12800. Доходы от инвестиций в первом году: \$7360; во втором году: \$5185; в третьем году: \$6270. Определите, как повлияет на значение внутренней нормы доходности увеличение прибыли от инвестиции на 23,6%.</p> <p>4. По проекту производится немедленная покупка оборудования стоимостью \$110,000, ежегодное поступление денежных средств - \$24,400 в течение пяти лет. Закупленное оборудование в связи с устареванием через пять лет будет стоить \$10,000. Амортизация производится по прямолинейному методу. Вычислить доходность задействованного капитала.</p> <p>5. Цены на металлопродукцию за последние 11 месяцев по статистическим данным составили:</p>				
		Месяц	1	2	3	4	5	6	
		Цена, долл./т	300	310	312	309	302	305	
		Месяц	7	8	9	10	11		
		Цена, долл./т	304	300	298	305	304		

Код индикатора	Индикатор достижения компетенции	Оценочные средства	
		Какова вероятность того, что в следующем месяце цена уменьшится по сравнению с ее последним значением? Заполнить таблицу:	
		Виды риска	Способы уменьшения отрицательных последствий
		1) низкие объемы реализации товаров	
		2) неэффективная работа сбытовой сети	
		3) неудачный выход на рынок нового товара	
		4) ненадлежащее исполнение контрагентом условий договора	
		5) противодействие конкурентов	
		6) риск неплатежа за поставленный по контракту товара	
		7) риск утечки коммерческой и научно технической информации	
<b>Анализ и оценка результатов</b>			
УК-10.1	Понимает экономические законы, категории и принципы, возможности их использования в различных областях жизнедеятельности	1. Какова цель технико-экономического обоснования? 2. Что рассматривается в качестве аналога для сравнения в технико-экономическом обосновании разработки и производства микроэлектронной техники?	
УК-10.2	Использует экономические знания для принятия обоснованных экономических решений в различных областях жизнедеятельности	1. С какой целью определяется продолжительность работ по проектированию и разработке прибора (устройства)? 2. Что включается в полную себестоимость разработки прибора (устройства)?	
<b>УК-11 Способен формировать нетерпимое отношение к коррупционному поведению</b>			
<b>Основы Российского законодательства</b>			
УК-11.1	Определяет круг коррупционных рисков в рамках поставленной цели и	<b>Примерные практические задания:</b> Проанализируйте статьи Уголовного кодекса Российской Федерации, Кодекса	

Код индикатора	Индикатор достижения компетенции	Оценочные средства
	предлагает способы их устранения, оценивает с позиции антикоррупционного законодательства	Российской Федерации об административных правонарушениях, Трудового кодекса Российской Федерации и выявите содержащиеся антикоррупционные нормы.
УК-11.2	Планирует реализацию задач в зоне своей ответственности с учетом имеющихся ресурсов и ограничений, действующих правовых норм антикоррупционного законодательства	<p><b>Примерные практические задания:</b> Используя ресурсы сети Интернет, найдите информацию о фактах коррупции в горнодобывающей отрасли. Сделайте устное сообщение на практическом занятии.</p>
<b>ОБЩЕПРОФЕССИОНАЛЬНЫЕ КОМПЕТЕНЦИИ</b>		
<b>ОПК-1 – Способен применять законодательные основы в областях недропользования, обеспечения экологической и промышленной безопасности при поисках, разведке и разработке месторождений твердых полезных ископаемых, строительстве и эксплуатации подземных объектов</b>		
<b>Горное право</b>		
ОПК-1.1	Владеет содержанием Российского горного права и горного законодательства и правовые основы государственного регулирования горной	<p><b>Примерный перечень вопросов к зачету</b></p> <ol style="list-style-type: none"> <li>1. Формирование и развитие горного права Российской империи XVII- начала XX вв.: основные элементы и принципы нормативно – правового регулирования</li> <li>2. Горное право СССР: общая характеристика</li> <li>3. Современное законодательство о недрах: основные этапы развития и их характеристика</li> <li>4. Предмет, метод горного права, понятие «недра» в российском и зарубежном законодательства, различия в правовом понятии, соотношение понятий «горное право» и «законодательство о недрах»</li> <li>5. Соотношение законодательства о недрах с другими отраслями законодательства</li> </ol>
ОПК-1.2	Применяет законодательные и нормативно-технические акты, регулирующие экологическую и промышленную безопасность работ при добыче, переработке полезных ископаемых, строительстве и эксплуатации подземных сооружений	<p><b>Примерный перечень вопросов к зачету</b></p> <ol style="list-style-type: none"> <li>1. Внесение изменений в лицензии на пользование недрами: основания и процедура</li> <li>2. Государственный баланс запасов полезных ископаемых: понятие и принципы ведения;</li> <li>3. Государственный кадастр месторождений и проявлений полезных ископаемых: понятие и принципы ведения;</li> <li>4. Государственная экспертиза запасов полезных ископаемых: понятие, цели проведения</li> <li>5. Понятие геологической информации о недрах, права на геологическую</li> </ol>

Код индикатора	Индикатор достижения компетенции	Оценочные средства
		<p>информацию</p> <p>6. Участки недр, предоставляемые в пользование. Категории участков недр. Правовой статус горного и геологического отвода;</p> <p>7. Участки недр федерального значения: понятие, особенности представления и пользования;</p> <p>8. Особенности недропользования на участках недр федерального значения, расположенных на континентальном шельфе Российской Федерации, или участках недр, содержащих газ</p> <p>9. Особенности установления факта открытия месторождения полезных ископаемых по участкам недр федерального значения</p> <p>10. Федеральный фонд резервных участков недр: понятие, принципы формирования. Отечественный и зарубежный опыт</p>
<b>ОПК-2 – Способен применять навыки анализа горно-геологических условий при эксплуатационной разведке и добыче твердых полезных ископаемых, а также при строительстве и эксплуатации подземных объектов</b>		
<b>Подземная разработка месторождений полезных ископаемых</b>		
ОПК-2.1	Систематизирует последовательность изучения геологического разреза в районе месторождения твердых полезных ископаемых	<p><b>Перечень теоретических вопросов к экзамену:</b></p> <p>Классификация вертикальных стволов. Способы и технологические схемы их проведения и крепления. Критерии выбора технологических схем.</p> <p>Выбор формы и размеров поперечного сечения вертикальных стволов. Понятие «Коэффициент использования сечения ствола». Типовые сечения стволов.</p> <p>Понятия «Технологический отход», «Устье ствола». Элементы устья ствола. Разновидности конструкций устьев стволов.</p> <p>Последовательность проведения устьев стволов. Состав комплексов оборудования для проведения устьев стволов.</p> <p>Последовательная технологическая схема проведения стволов. Область применения, достоинства, недостатки.</p> <p>Параллельная технологическая схема проведения стволов. Область применения, достоинства, недостатки.</p> <p>Параллельно-щитовая технологическая схема проведения стволов. Область применения, достоинства, недостатки.</p> <p>Совмещенная технологическая схема проведения стволов. Достоинства, недостатки и</p>

<i>Код индикатора</i>	<i>Индикатор достижения компетенции</i>	<i>Оценочные средства</i>
		<p>область применения.</p> <p>Требования к буровзрывным работам при проведении стволов. Выбор параметров буровзрывных работ при проведении стволов.</p> <p>Типы врубов при проведении стволов, их выбор. Расположение шпуров в забое.</p> <p>Принципы и способы контурного взрывания при проведении стволов.</p> <p>Способы и технические средства бурения шпуров в стволах.</p> <p>Последовательность заряжания шпуров в стволах.</p> <p>Способы и схемы проветривания стволов при их проведении. Вентиляционное оборудование.</p> <p>Фазы погрузки породы в стволах. Технические средства погрузки породы, их выбор.</p> <p>Уборка породы из забоя ствола через передовую скважину.</p> <p>Типы бадей, схемы их разгрузки и особенности их перемещения в стволах.</p> <p>Комплексы горнопроходческого оборудования для проведения стволов. Их состав и области применения.</p> <p>Назначение и состав проходческой подъёмной установки. Принципы определения производительности подъема породы. Классификация схем оснащения проходческого подъёма.</p> <p>Назначение и типы копров при сооружении стволов. Бескопровой способ сооружения ствола.</p> <p>Назначение и последовательность возведения временной крепи при сооружении стволов.</p> <p>Назначение и виды горных крепей стволов. Требования, предъявляемые к ним.</p> <p>Последовательность и технические средства возведения венцовой, монолитной бетонной, набрызгбетонной и анкерной крепей. Типы призабойных опалубок.</p> <p>Способы и схемы водоотлива и водоулавливания в стволах при их проведении.</p> <p>Понятие «Проходческий цикл». Состав процессов и операций проходческого цикла.</p> <p>Принципы разработки графика организации работ в забое.</p> <p>Технико-экономические показатели проведения выработок. Принципы их определения.</p> <p>Классификация специальных способов проведения стволов. Области их применения.</p> <p>Специальный способ проведения стволов с применением ограждающих крепей, область его применения.</p> <p>Водопонижение при проведении стволов, область его применения и применяемое</p>

<i>Код индикатора</i>	<i>Индикатор достижения компетенции</i>	<i>Оценочные средства</i>
		<p>оборудование.</p> <p>Способы и технические средства бурения стволов. Области их применения.</p> <p>Способы промывки стволов при их бурении. Порядок возведения крепи в пробуренных стволах.</p> <p>Сооружение стволов с замораживанием пород. Схемы замораживания пород и условия их применения.</p> <p>Способы тампонажа пород при сооружении стволов, их сущность и условия применения.</p> <p>Способы и схемы нагнетания в скважины тампонажного раствора, области их применения.</p> <p>Классификация горизонтальных выработок. Способы и технологические схемы их проведения и крепления.</p> <p>Выбор формы и размеров поперечного сечения горизонтальных выработок.</p> <p>Способы и технологические схемы проведения горизонтальных выработок. Их выбор.</p> <p>Технологическая схема проведения горизонтальных выработок большой ширины уступным забоем, её достоинства.</p> <p>Процессы и операции проходческого цикла при буровзрывном способе проведения горизонтальных выработок. Последовательность их выполнения.</p> <p>Способы и технические средства бурения шпуров при проведении горизонтальных выработок, их выбор.</p> <p>Буровой инструмент для вращательного, ударно-поворотного, ударно-вращательного и вращательно- ударного бурения.</p> <p>Паспорт буровзрывных работ и требования, предъявляемые к нему.</p> <p>Типы врубов при проведении горизонтальных выработок, их выбор.</p> <p>Безврубовые схемы отбойки породы при проведении выработок большой ширины, их достоинства.</p> <p>Порядок определения глубины и диаметра шпуров.</p> <p>Назначение и способы контурного взрывания.</p> <p>Качественные показатели буровзрывных работ при проведении горизонтальных выработок.</p> <p>Технические средства заряжания шпуров при проведении горизонтальных выработок, их выбор.</p>

<i>Код индикатора</i>	<i>Индикатор достижения компетенции</i>	<i>Оценочные средства</i>
		<p>Способы и схемы проветривания горизонтальных выработок при их проведении. Вентиляционное оборудование.</p> <p>Технические средства погрузки горной массы при проведении горизонтальных выработок, их выбор.</p> <p>Технологические схемы призабойного транспорта при проведении однопутевых (двухпутевых) рельсовых и безрельсовых выработок, их выбор.</p> <p>Назначение и виды горных крепей горизонтальных выработок. Требования, предъявляемые к ним.</p> <p>Классификации горных крепей, условия их применения.</p> <p>Последовательность и технические средства возведения рамных, монолитной бетонной и металлобетонной крепей.</p> <p>Последовательность и технические средства возведения набрызгбетонной и анкерной крепей.</p> <p>Перечень вспомогательных работ при проведении горизонтальных выработок. Порядок их производства.</p> <p>Типы проходческих комбайнов и области их применения. Технологические схемы разрушения забоя комбайнов, их выбор.</p> <p>Процессы и операции проходческого цикла при комбайновом способе проведения горизонтальных выработок. Достоинства комбайнового способа проведения.</p> <p>Технологические схемы комбайнового проведения горизонтальных выработок, их выбор.</p> <p>Комплекты и комплексы горнопроходческого оборудования для проведения горизонтальных выработок. Их состав, области применения, достоинства и недостатки.</p> <p>Понятие «Проходческий цикл». Состав процессов и операций проходческого цикла.</p> <p>Принципы разработки графика организации работ в забое.</p> <p>Технико-экономические показатели поведения выработок. Принципы их определения.</p> <p>Принципы выбора типов скипов и клетей</p> <p>Порядок выбора размеров поперечного сечения горной выработки и проверки площади поперечного сечения по фактору «Вентиляция».</p> <p>Методы предварительного выбора типа крепи горизонтальной выработки.</p> <p>Параметры горных крепей и принципы их определения.</p> <p>Порядок выбора бурильных машин и установок при проведении горных выработок.</p>

<i>Код индикатора</i>	<i>Индикатор достижения компетенции</i>	<i>Оценочные средства</i>
		<p>Технологические параметры буровых машин и принципы их определения.  Последовательность определения производительности бурильных установок.  Порядок выбора погрузочных и погрузочно-транспортных машин.  Последовательность определения производительности погрузочных машин.  Последовательность определения производительности погрузочно-транспортных машин.  Последовательность расчёта объёмов работ при проведении горных выработок.  Последовательность проектирования организации горнопроходческих работ.  Последовательность определения продолжительности бурения шпуров при проведении выработок.  Последовательность определения продолжительности погрузки породы при проведении выработок.  Последовательность определения продолжительности возведения постоянной крепи в горных выработках (для различных типов крепи).  Последовательность расчёта параметров постоянной крепи ствола.  Принципы определения общей продолжительности погрузки породы в стволах для различных технологических схем.  Последовательность расчёта производительности проходческой подъёмной установки.  Принципы определения требуемых диаметра и ширины барабана проходческой подъёмной машины. Последовательность выбора проходческой подъёмной машины.  Последовательность определения продолжительности проходческого цикла по заданной скорости проведения ствола.  Порядок расчёта продолжительности проходческого цикла для различных технологических схем.</p>
ОПК-2.2	Оценивает горно-геологические условия с позиции безопасного и рационального недропользования, строительства и эксплуатации подземных объектов	<p><b>Расчетно-графическая работа:</b> Разработать технологическую карту проходки горизонтальной горной выработки в соответствии с данными из таблицы, приведенной в разделе 6 настоящей рабочей программы.</p> <p><b>Контрольная работа:</b> По исходным данным, приведенным в разделе 6 настоящей рабочей программы, начертить сечение горной выработки, проверить его по допустимой скорости движения воздуха, выбрать и рассчитать параметры крепи. Обосновать</p>



<i>Код индикатора</i>	<i>Индикатор достижения компетенции</i>	<i>Оценочные средства</i>
		оборудование, применяемое на проходке горной выработки. Рассчитать время на выполнение основных технологических операций
<b>ОПК-3 Способен применять методы геологопромышленной оценки месторождений твердых полезных ископаемых, горных отводов</b>		
<b>Открытая разработка месторождений полезных ископаемых</b>		
ОПК-3.1	Выделяет стадии разведки, категории запасов месторождения полезных ископаемых, кондиции, требования к качеству минерального сырья	<p><b>Вопросы для подготовки к экзамену</b></p> <ol style="list-style-type: none"> <li>1. Сущность открытого способа добычи.</li> <li>2. Отличительные особенности открытых горных работ</li> <li>3. Достоинства и недостатки открытых горных работ</li> <li>4. Этапы открытого способа разработки</li> <li>5. Основные показатели соотношения объемов вскрышных и добычных работ</li> <li>6. Типы месторождений, разрабатываемых открытым способом</li> <li>7. Основные схемы карьерных разработок</li> </ol> <p><b>Тесты:</b></p> <ol style="list-style-type: none"> <li>1. Карьер - в <b>техническом</b> значении это: <ol style="list-style-type: none"> <li>А) Горное предприятие, осуществляющее открытую разработку месторождения</li> <li>Б) Совокупность открытых горных выработок, служащих для разработки месторождения</li> <li>В) Способ добычи полезных ископаемых, при котором процессы выемки осуществляются в подземных горных выработках</li> <li>Г) Горная выработка круглого сечения, пробуренная с поверхности земли или с подземной выработки</li> </ol>           Ответ: Б         </li> <li>2. Угол рабочего борта может составлять: <ol style="list-style-type: none"> <li>А) 7 градусов</li> <li>Б) 10 градусов</li> <li>В) 12 градусов</li> <li>Г) 15 градусов</li> </ol>           Ответ: Все варианты         </li> </ol>

Код индикатора	Индикатор достижения компетенции	Оценочные средства
		<p>3. Угол не рабочего борта может составлять:</p> <p>А) 35 градусов  Б) 37 градусов  В) 40 градусов  Г) 45 градусов  Ответ: Все варианты</p> <p>4. Черточка, проведенная перпендикулярно изолинии (бровке) и указывающая свободным концом направление уменьшения обозначаемой изолиниями величины называется:</p> <p>А) Топографический штрих  Б) Изоляционный штрих  В) Берг-штрих  Г) Линейный штрих  Ответ: В</p> <p>5. Горизонтальное проложение уступа определяется по формуле:</p> <p>А) <math>x = H_y \cdot \sin(b)</math>  Б) <math>x = h \cdot l</math>  В) <math>x = H_y \cdot h/n</math>  Г) <math>x = H_y \cdot \text{ctg}(\alpha)</math>  Ответ: Г</p> <p>6. Какой термин относится к открытым горным работам:</p> <p>А) Откос  Б) Берма  В) Разубоживание  Г) Вскрыша  Ответ: Все варианты</p> <p>7. К основным объектам открытой разработки относятся:</p> <p>А) Карьер</p>

<i>Код индикатора</i>	<i>Индикатор достижения компетенции</i>	<i>Оценочные средства</i>
		<p>Б) Промышленная площадка  В) Отвалы  Г) Транспортные коммуникации  Ответ: Все варианты верны</p> <p>8. В результате выполнения вскрышных и добычных работ образуется?  А) Траншея  В) Карьер  С) Дамба  D) Площадка  Ответ: В</p> <p>9. Работы по формированию выездных и разрезных траншей на ниже лежащем горизонте при углубочной системе разработке называются?  А) ГПР - горные подземные работы  В) ГKR - горно-капитальные работы  С) ГКВ - горные капитальные выработки  D) ГПР - горно-подготовительные работы  Ответ: D</p> <p>10. Часть массива горных пород в карьере имеющая рабочую поверхность формы ступени называется?  А) Уступ  В) Откос  С) Бровка  D) Карьер  Ответ: А</p>
ОПК-3.2	Оценивает влияние свойств горных пород и строительных материалов, а также особенности нарушенности	Вычертить в разрезе и в плане участок рабочей зоны карьера, состоящий из двух уступов – вскрышного и добычного (рис.). Чертеж выполнить в масштабе

Код индикатора	Индикатор достижения компетенции	Оценочные средства
	массива на выбор технологии освоения запасов месторождений	<p>1:200. По результатам построения определить угол рабочего борта участка карьера.</p> <p>Исходные данные для выполнения практической работы по заданию преподавателя.</p> 

**ОПК-4 Способен с естественнонаучных позиций оценивать строение, химический и минеральный состав земной коры, морфологические особенности и генетические типы месторождений твердых полезных ископаемых при решении задач по рациональному и комплексному освоению георесурсного потенциала недр**

**Геология**

ОПК-4.1	Применяет химический и минеральный состав земной коры, основные свойства минералов различных классов и главные типы руд и горных пород для решения задач по освоению недр	<p><b>Примерный перечень вопросов к зачету, экзамену, зачету с оценкой</b></p> <ol style="list-style-type: none"> <li>1. Наука геология.</li> <li>2. Объект исследования геологии.</li> <li>3. Науки геологического цикла.</li> <li>4. Методы изучения геологии.</li> <li>5. Народно-хозяйственные задачи геологических исследований.</li> <li>6. Планета Земля.</li> <li>7. Гипотезы происхождения Земли и Солнечной системы.</li> <li>8. Объекты исследования инженерной геологии</li> <li>9. Этапы становления науки гидрогеологии</li> <li>10. Цели и задачи горнопромышленной оценки месторождений.</li> </ol>
ОПК-4.2	Владеет методами практической диагностики минералов руд, горных пород, классификацией и	<p><b>Примерный перечень вопросов к зачету, экзамену, зачету с оценкой</b></p> <ol style="list-style-type: none"> <li>1. Гипотезы фиксизма.</li> <li>2. Гипотезы мобилизма.</li> </ol>

Код индикатора	Индикатор достижения компетенции	Оценочные средства
	характеристикой главных породообразующих и рудных минералов, ведет первичную документацию полевых данных и первичную обработку образцов	3. Принципы разведки. 4. Этапы и стадии геологоразведочных работ: цель, задачи, объекты изучения, результаты.
<b>Обогащение полезных ископаемых</b>		
ОПК-4.1	Применяет химический и минеральный состав земной коры, основные свойства минералов различных классов и главные типы руд и горных пород для решения задач по освоению недр	<b>Перечень теоретических вопросов к экзамену:</b> 1. Какие процессы переработки минерального сырья называются подготовительными? 2. Какие процессы переработки минерального сырья называются основными? 3. Какие процессы переработки минерального сырья называются вспомогательными?
ОПК-4.2	Владеет методами практической диагностики минералов руд, горных пород, классификацией и характеристикой главных породообразующих и рудных минералов, ведет первичную документацию полевых данных и первичную обработку образцов	<b>Решить задачу:</b> Определить технологические показатели обогащения медной руды: – выход медного концентрата, – выход хвостов, – массу хвостов, – извлечение меди в медный концентрат, – извлечение меди в хвосты для условий, указанных в табл. Результаты расчета технологических показателей оформить в виде стандартной таблицы. Определить марку медного концентрата из табл.
<b>Учебная - геологическая практика</b>		
ОПК-4.1	Применяет химический и минеральный состав земной коры, основные свойства минералов различных классов и главные типы руд и горных пород для решения задач по освоению недр	<b>Примерное индивидуальное задание на учебную практику:</b> <b>Геологические изыскания</b> 1 Общие сведения о практике. 1.1 Цель и задачи практики. 1.2 Места прохождения практики.

<i>Код индикатора</i>	<i>Индикатор достижения компетенции</i>	<i>Оценочные средства</i>
		<p>2 Геологическая характеристика месторождения (по итогам экскурсии на месторождения).</p> <p>2.1 Географическое и административное положение месторождения.</p> <p>2.2 Орогидрография, климат.</p> <p>2.3 Геологическое положение месторождения.</p> <p>2.4 Стратиграфия, интрузивный комплекс.</p> <p>2.5 Геологическое строение месторождения.</p> <p>2.6 Характеристика полезного ископаемого.</p> <p>2.7 Физико-механические свойства.</p> <p>2.8 Гидрогеология.</p> <p>2.9 Кондиции, запасы.</p> <p>2.10 Выводы.</p> <p>3 Геологические особенности района геологических работ.</p> <p>3.1 Географическое и административное положение района работ.</p> <p>3.2 Орогидрография, климат.</p> <p>3.3 Геологическое положение района работ.</p> <p>3.4 Стратиграфия, интрузивный комплекс.</p> <p>3.5 Геологическое строение района работ.</p> <p>3.6 Физико-механические свойства горных пород.</p> <p>3.7 Гидрогеология.</p> <p>3.8 Выводы.</p> <p>4 Техника безопасности ведения полевых геологических работ.</p> <p>Заключение.</p> <p>Библиографический список.</p> <p>Приложение 1 Геологическая карта месторождения (масштаб 1:10000, 1:25000).</p> <p>Приложение 2 Геологические разрезы месторождения (масштаб 1:1000, 1:5000).</p> <p>Приложение 3 Полевой дневник.</p> <p>Приложение 4 Ведомость количества пар шагов на 100.</p> <p>Приложение 5 Зарисовка обнажений.</p> <p>Приложение 6 Ведомость замеров систем трещин.</p> <p>Приложение 7 Диаграмма трещиноватости.</p>

Код индикатора	Индикатор достижения компетенции	Оценочные средства
		Приложение 8 Каталог образцов. Приложение 9 Топографический план геологического маршрута в масштабе 1:1000. Приложение 10 Геологический разрез. Приложение 11 Топографический план площадной съемки в масштабе 1:1000. Приложение 12 Схематичная геологическая карта площадной съемки.
ОПК-4.2	Владеет методами практической диагностики минералов руд, горных пород, классификацией и характеристикой главных породообразующих и рудных минералов, ведет первичную документацию полевых данных и первичную обработку образцов	<p><i>Вопросы, подлежащие изучению:</i></p> <ul style="list-style-type: none"> <li>– геологические площадная съемка и маршрут;</li> <li>– сбор и описание полевых материалов;</li> <li>– камеральная обработка полевых геологических данных;</li> <li>– составление графической документации по результатам геологических наблюдений;</li> <li>– структуризация материала</li> </ul> <p><i>Планируемые результаты практики:</i></p> <ul style="list-style-type: none"> <li>–навыки оформления первичных геологической (полевой дневник) документации (полевые журналы);</li> <li>–овладение методикой проведения полевых маршрутов;</li> <li>–навыки полевых геологических наблюдений;</li> <li>–овладение основными методами геодезических измерений, вычислений и построений на местности;</li> <li>–геологические карта и разрез месторождения;</li> <li>–графическая геологическая и геодезическая документация;</li> <li>–навыки организации и выполнения работ в составе бригады;</li> <li>–навыки исследовательской работы и научного творчества;</li> <li>–публичная защита отчета по практике.</li> </ul>
<b>ОПК-5 Способен применять методы анализа, знания закономерностей поведения, управления свойствами горных пород и состоянием массива в процессах добычи и переработки полезных ископаемых, а также при строительстве и эксплуатации подземных объектов</b>		
<b>Физика горных пород</b>		
ОПК-5.1	Анализирует физико-географические, природно-геологические, инженерно-	<b>Вопросы для подготовки к контрольной работе № 1</b>

Код индикатора	Индикатор достижения компетенции	Оценочные средства
	геологические и гидрогеологические условия, влияющие на состояние массива горных пород	<ol style="list-style-type: none"> <li>1. Предмет физики горных пород.</li> <li>2. Плотностные свойства горных пород.</li> <li>3. Цели и задачи физики горных пород.</li> <li>4. Упругие свойства горных пород.</li> <li>5. Пластические свойства горных пород.</li> <li>6. Типы горных пород.</li> <li>7. Прочностные свойства горных пород.</li> <li>8. Трещиноватость горных пород.</li> <li>9. Реологические свойства горных пород.</li> <li>10. Методы физики горных пород.</li> <li>11. Паспорт прочности горных пород.</li> <li>12. Напряжения в породах.</li> <li>13. Горные породы.</li> <li>14. Теория прочности Мора.</li> <li>15. Пористость горных пород.</li> <li>16. Реологические модели различных сред.</li> <li>17. Классификация физико-технических свойств горных пород.</li> <li>18. Деформации в породах.</li> </ol>
ОПК-5.2	Оценивает и прогнозирует геомеханические процессы в процессе строительстве и эксплуатации подземных объектов	<p style="text-align: center;"><b>Перечень вопросов для подготовки к экзамену:</b></p> <p style="text-align: center;">Билет №1</p> <ol style="list-style-type: none"> <li>1. Минералы и горные породы их строение и состав.</li> <li>2. Механические свойства горных пород.</li> <li>3. Термические свойства горных пород.</li> </ol> <p style="text-align: center;">Билет №2</p> <ol style="list-style-type: none"> <li>1. Горные породы как объект разработки. Массив. Горная масса. Образец.</li> <li>2. Плотностные свойства пород.</li> <li>3. Твердость горных пород.</li> </ol> <p style="text-align: center;">Билет №3</p>



<i>Код индикатора</i>	<i>Индикатор достижения компетенции</i>	<i>Оценочные средства</i>
		<p>1. Классификация горно-технологических свойств пород.  2. Напряжения и деформации в породах.  3. Радиационные свойства образцов горных пород.</p> <p style="text-align: center;">Билет №4</p> <p>1. Базовые физико-технические параметры пород.  2. Изотропность и анизотропность горных пород.  3. Упругие колебания в массивах горных пород.</p> <p style="text-align: center;">Билет №5</p> <p>1. Влияние минерального состава и строения пород на их свойства.  2. Пластические и реологические свойства пород.  3. Жидкости и газы в породах.</p>
<b>ОПК-6 Способен применять методы анализа и знания закономерностей поведения и управления свойствами горных пород и состоянием массива в процессах добычи и переработки твердых полезных ископаемых, а также при строительстве и эксплуатации подземных объектов</b>		
<b>Соппротивление материалов</b>		
ОПК-6.1	Систематизирует методы предельного напряженного состояния массива горных пород	<p style="text-align: center;"><b><i>Перечень теоретических вопросов к зачету:</i></b></p> <ol style="list-style-type: none"> <li>1. Цели и задачи изучения курса "Соппротивление материалов"</li> <li>2. Модели форм элементов конструкций.</li> <li>3. Виды основных деформаций бруса.</li> <li>4. Внешние и внутренние силы. Метод сечений.</li> <li>5. Внецентренное растяжение - сжатие.</li> <li>6. Внешние и внутренние силы. Классификация сил.</li> <li>7. Внутренние силовые факторы. Виды деформаций. Эпюры.</li> <li>8. Геометрические характеристики плоских сечений. Роль геометрических характеристик в сопротивлении материалов</li> <li>9. Деформации. Виды деформаций.</li> <li>10. Динамические нагрузки.</li> <li>11. Изгиб с кручением.</li> <li>12. Изгиб. Нахождение внутренних силовых факторов при изгибе.</li> </ol>

<i>Код индикатора</i>	<i>Индикатор достижения компетенции</i>	<i>Оценочные средства</i>
		<p>13. Кручение с изгибом.</p> <p>14. Кручение. Напряжения при кручении.</p> <p>15. Метод сечений. Правила знаков для внутренних силовых факторов.</p> <p>16. Моменты инерции простых фигур. Статические моменты. Момент сопротивления.</p> <p>17. Моменты инерции сложных фигур. Моменты сопротивления сечения.</p> <p>18. Напряжения при различных видах деформаций.</p> <p>19. Напряжённое и деформированное состояние тела.</p> <p>20. Нормальные и касательные напряжения при изгибе</p> <p>21. Определение деформаций и перемещений при изгибе.</p> <p>22. Определение центра тяжести плоского сечения и сечения из прокатных профилей.</p> <p>23. Осевые и центробежный моменты инерции сечений. Полярный момент инерции.</p> <p>24. Основные допущения сопротивления материалов.</p> <p>25. Основные задачи сопротивления материалов.</p> <p>26. Перемещения, виды и способы определения перемещений.</p> <p>27. Прокатные профили. Применение. Сортамент.</p> <p>28. Прямой поперечный изгиб. Нормальные и касательные напряжения при изгибе. Подбор сечений.</p> <p>29. Расчёт балки на прочность при изгибе.</p> <p>30. Расчёт на прочность и жёсткость при растяжении – сжатии.</p> <p>31. Расчёт на прочность при кручении. Подбор сечения. Угол закручивания.</p> <p>32. Рациональные формы поперечного сечения.</p> <p>33. Сдвиг. Напряжения при сдвиге. Срез.</p> <p>34. Сложное сопротивление. Виды сложного сопротивления.</p> <p>35. Статически неопределимые системы.</p> <p>36. Теории прочности. Основные понятия.</p> <p>37. Удар.</p> <p>38. Усталость</p>

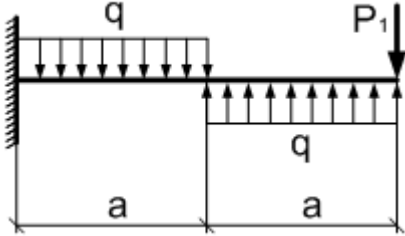
Код индикатора	Индикатор достижения компетенции	Оценочные средства						
		39. Устойчивость сжатых стержней. Гибкость стержня. 40. Формулы Эйлера и Тетмайера- Ясинского.						
ОПК-6.2	Владеет инженерными и технологическими методами управления геомеханическими процессами	<p><b>Примерное практическое задание к зачёту</b>            Для заданной балки построить эпюры поперечных сил и изгибающих моментов.            Найти опасное сечение</p> <table border="1" data-bbox="936 564 1234 711"> <thead> <tr> <th><math>a,</math> м</th> <th><math>q,</math> <math>\frac{\text{кН}}{\text{м}}</math></th> <th><math>P_1,</math> кН</th> </tr> </thead> <tbody> <tr> <td>2</td> <td>10</td> <td>10</td> </tr> </tbody> </table> 	$a,$ м	$q,$ $\frac{\text{кН}}{\text{м}}$	$P_1,$ кН	2	10	10
$a,$ м	$q,$ $\frac{\text{кН}}{\text{м}}$	$P_1,$ кН						
2	10	10						

### Теоретическая механика

ОПК-6.1	Систематизирует методы предельного напряженного состояния массива горных пород	<p><b>Перечень теоретических вопросов:</b></p> <ol style="list-style-type: none"> <li>1. Аксиомы статики. Связи и их реакции</li> <li>2. Произвольная пространственная система сил. Частные случаи приведения системы к простейшему виду. Условия и уравнения равновесия.</li> <li>3. Фермы. Метод вырезания узлов (аналитическая и графическая форма расчета). Метод сечений.</li> <li>4. Момент силы относительно точки и оси. Связь момента силы относительно точки с моментом силы относительно оси.</li> <li>5. Движение точки лежащей на вращающемся теле.</li> <li>6. Сложное движение точки. Теорема о сложении скоростей и теорема о сложении ускорений.</li> <li>7. Трение качения. Коэффициент трения качения</li> <li>8. Произвольная плоская система сил.</li> <li>9. Произвольная система сил. Лемма о параллельном переносе силы. Основная теорема статики.</li> <li>10. Трение качения. Коэффициент трения качения.</li> </ol>
---------	--	--

<i>Код индикатора</i>	<i>Индикатор достижения компетенции</i>	<i>Оценочные средства</i>
		<ol style="list-style-type: none"> <li>11. Центр тяжести. Способы определения координат центра тяжести</li> <li>12. Классификация связей. Уравнения связей.</li> <li>13. Плоскопараллельное движение твердого тела. Уравнения плоского движения. Определение скоростей точек плоской фигуры.</li> <li>14. Плоскопараллельное движение твердого тела. Мгновенный центр скоростей. Частные случаи нахождения мгновенного центра скоростей.</li> <li>15. Плоскопараллельное движение твердого тела. Определение ускорений точек плоской фигуры.</li> <li>16. Поступательное и вращательное движение твердого тела.</li> <li>17. Векторный способ задания движения точки. (закон движения, скорость, ускорение точки).</li> <li>18. Координатный способ задания движения точки (кинематические уравнения, закон движения, скорость, ускорение точки).</li> <li>19. Естественный способ задания движения точки (закон движения, скорость, ускорение точки). Поступательное движение твердого тела (определение движения, теорема о траекториях, скоростях и ускорениях точек тела) Естественные оси координат, кривизна кривой, радиус кривизны.</li> <li>20. Вращательное движение твердого тела вокруг неподвижной оси (определение, ось вращения, закон движения, угловая скорость и ускорение).</li> <li>21. Плоскопараллельное движение тела. Определение линейной скорости точек тела. Теорема о проекциях скоростей двух точек фигуры на прямую их соединяющую</li> <li>22. Плоскопараллельное движение. Определение ускорения точки. Определение углового ускорения плоской фигуры.</li> <li>23. Ускорение Кориолиса. Правило Жуковского.</li> <li>24. Предмет кинематики. Кинематика точки. Способы задания движения точки.</li> <li>25. Общее уравнение динамики.</li> <li>26. Работа силы. Работа переменной силы. Частные случаи определения работы.</li> <li>27. Работа силы. Элементарная работа переменной силы.</li> <li>28. Аксиомы динамики.</li> <li>29. Принцип Даламбера для точки и системы. Главный вектор и главный момент сил инерции.</li> </ol>

Код индикатора	Индикатор достижения компетенции	Оценочные средства
		<p>30. Возможные перемещения точки, тела, системы тел.</p> <p>31. Принцип Даламбера для механической системы.</p> <p>32. Предмет динамики. Аксиомы динамики.</p> <p>33. Возможные перемещения. Идеальные связи. Определение сил инерции твердых тел при различных видах движения.</p> <p>34. Кинетическая энергия точки и системы.</p> <p>35. Уравнения Лагранжа 2 рода</p> <p>36. Теорема об изменении кинетической энергии в дифференциальной и интегральной формах.</p> <p>37. Принцип возможных перемещений.</p> <p>38. Кинетическая энергия твердого тела при поступательном, вращательном и плоскопараллельном движениях</p> <p>39. Уравнения Лагранжа 2 рода.</p>
ОПК-6.2	Владеет инженерными и технологическими методами управления геомеханическими процессами	<p><b>Примерное практическое задание:</b></p> <p>Колесо 3 с радиусами <math>R_3 = 30</math> см и <math>r_3 = 10</math> см и колесо 2 с радиусами <math>R_2 = 20</math> см и <math>r_2 = 10</math> см находятся в зацеплении. На тело 2 намотана, нить с грузом 1 на конце, который движется по закону <math>s_1 = 4 + 90t^2</math>, см. Определить <math>v_M, a_M</math> в момент времени <math>t_1 = 1</math> с.</p>

Код индикатора	Индикатор достижения компетенции	Оценочные средства
		
<b>Геомеханика</b>		
ОПК-6.1	Систематизирует методы предельного напряженного состояния массива горных пород	<p align="center"><b>Перечень тем и заданий</b></p> <ol style="list-style-type: none"> <li>1. Горное давление.</li> <li>2. Механические свойства пород. Способы их определения.</li> <li>3. Понятие об удельном сцеплении и методах его определения.</li> <li>4. Уравнение Кулона и его графическая интерпретация.</li> <li>5. Паспорт прочности горных пород.</li> <li>6. Прочность пород в массиве.</li> <li>7. Основные параметры систем трещин горного массива и способ их определения.</li> <li>8. Упругие свойства пород.</li> <li>9. Компрессионные свойства пород.</li> <li>10. Объемное напряженное состояние нетронутого массива.</li> <li>11. Определение направлений и величин напряжений, действующих на наклонно площадке в точке массива.</li> </ol>

<i>Код индикатора</i>	<i>Индикатор достижения компетенции</i>	<i>Оценочные средства</i>
		<p>12. Свойства круга Мора.</p> <p>13. Определение касательного и нормального напряжений наклонной площадки в заданной точке массива с помощью круга Мора.</p> <p>14. Построение предельного круга Мора для заданной точки массива при известных физических механических свойствах пород.</p> <p>15. Направления наибольших главных напряжений в прибортовом массиве и их роль в определении направлений деформаций сдвига.</p> <p>16. Сущность и способы определения высоты вертикального обнажения пород и области растягивающих напряжений в прибортовом массиве.</p> <p>17. Теоретические положения, используемые при построении наиболее вероятной линии скольжения в откосах.</p> <p>18. Графический способ определения ширины площадки призмы скольжения.</p> <p>19. Построение наиболее вероятной линии скольжения. Варианты построения.</p> <p>20. Определение механических свойств пород приоткосного массива по известному положению поверхности скольжения.</p> <p>21. Построение плоской поверхности скольжения вертикальных откосов.</p> <p>22. Силы, действующие на поверхности скольжения.</p> <p>23. Условие предельного равновесия пород.</p> <p>24. Понятие о коэффициенте запаса устойчивости, его нормативные значения.</p> <p>25. Понятие о коэффициенте запаса устойчивости и методах его расчета.</p> <p>26. Определение высоты вертикального откоса с заданным запасом устойчивости.</p> <p>27. Метод Фисенко определения угла или высоты откоса с заданной устойчивостью.</p> <p>28. Характер зависимости между высотой и углом откоса.</p> <p>29. Расчет коэффициента запаса устойчивости методом алгебраического сложения сил.</p>





Код индикатора	Индикатор достижения компетенции	Оценочные средства
		<p>б) длительной прочности; г) прочности пород на сдвиг.</p> <p><b>7 Коэффициент структурного ослабления пород в массиве – это величина, определяющая степень снижения:</b></p> <p>а) угла внутреннего трения пород; в) прочности пород на растяжение.  б) удельного сцепления пород;</p> <p><b>8 Направление площадок сдвига в приоткосном массиве пород определено углом <math>\Theta</math> :</b></p> <p>а) <math>\Theta = 45 + \varphi/2</math> по отношению к вертикальной плоскости; в) <math>\Theta = 45 - \varphi/2</math> по отношению к направлению действия наибольшего главного напряжения;  б) <math>\Theta = 45 - \varphi/2</math> по отношению к горизонтальной плоскости; г) <math>\Theta = 45 + \varphi/2</math> по отношению к направлению наименьшего главного напряжения.</p> <p><b>9 Наиболее вероятная поверхность скольжения в приоткосном массиве пород – это поверхность, по которой:</b></p> <p>а) действуют максимальные касательные напряжения; в) отношение суммы сил трения и сцепления к сумме касательных сил является минимальным;  б) отношение суммы касательных сил к сумме сил трения и сцепления является минимальным; г) отношение суммы сил трения и сцепления к сумме касательных сил является максимальным.</p> <p><b>10 Условием равновесия связных пород в приоткосном массиве является:</b></p> <p>а) равенство угла откоса углу внутреннего трения пород; в) равенство касательных напряжений сопротивлению пород сдвигу.  б) равенство высоты откоса высоте вертикального обнажения пород;</p> <p><b>11 Коэффициент запаса устойчивости приоткосного массива связных пород (<math>K_{3y}</math>) определяется:</b></p>

Код индикатора	Индикатор достижения компетенции	Оценочные средства
		<p>а) <math>K_{3y} = \frac{\sum F_{\text{тр}} + \sum F_{\text{сц}}}{\sum F_{\text{касат}}}</math> ;</p> <p>б) <math>K_{3y} = \frac{\sum F_{\text{тр}} + \sum F_{\text{касат}}}{\sum F_{\text{сц}}}</math> ;</p> <p>в) <math>K_{3y} = \frac{\sum F_{\text{сц}} + \sum F_{\text{касат}}}{\sum F_{\text{тр}}}</math> ;</p> <p>г) <math>K_{3y} = \frac{\sum F_{\text{касат}}}{\sum F_{\text{тр}} + \sum F_{\text{сц}}}</math></p> <p><b>12 Касательные напряжения (<math>\tau</math>), действующие по наиболее вероятной поверхности скольжения определяются:</b></p> <p>а) <math>\tau = \frac{1}{2} \cdot \gamma \cdot h \cdot \text{tg}\varphi</math> ;</p> <p>б) <math>\tau = \frac{1}{2} \cdot \gamma \cdot h \cdot \sin 2\beta</math> ;</p> <p>в) <math>\tau = \gamma \cdot h \cdot \cos^2 \beta</math> ;</p> <p>г) <math>\tau = \frac{1}{2} \cdot (\sigma_1 - \sigma_2) \cdot \sin 2\Theta</math> ;</p> <p><b>13 Нормальные напряжения (<math>\sigma</math>), действующие по наиболее вероятной поверхности скольжения, определяются:</b></p> <p>а) <math>\sigma = \gamma \cdot h \cdot \cos^2 \beta</math> ;</p> <p>б) <math>\sigma = \frac{\sigma_1 + \sigma_2}{2}</math> ;</p> <p>в) <math>\sigma = \frac{\sigma_1 - \sigma_2}{2}</math> .</p> <p><b>14 Сумма сил трения (<math>\sum F_{\text{тр}}</math>), действующих по наиболее вероятной линии скольжения приоткосного массива, определяется:</b></p> <p>а) <math>\sum F_{\text{тр}} = \sum_{i=1}^n P_i \cdot \cos \beta_i \cdot \text{tg}\varphi_i</math> ;</p> <p>б) <math>\sum F_{\text{тр}} = \sum_{i=1}^n P_i \cdot \sin \beta_i \cdot \text{tg}\varphi_i</math> ;</p> <p>в) <math>\sum F_{\text{тр}} = \sum_{i=1}^n T_i \cdot \sin \beta_i \cdot \text{tg}\varphi_i</math> ;</p> <p><b>15 Сумма сдвигающих сил (<math>\sum F_{\text{сд}}</math>), действующих по наиболее вероятной линии</b></p>



<i>Код индикатора</i>	<i>Индикатор достижения компетенции</i>	<i>Оценочные средства</i>
		<p>заболеваниями.</p> <p>15. Требования по борьбе с пылью, вредными газами.</p> <p>16. Общие правила безопасной эксплуатации горных машин и механизмов при открытой разработке.</p> <p>17. Правила безопасности при работе буровых станков на открытых горных работах.</p> <p>18. Условия безопасной работы экскаваторов.</p> <p>19. Требования к эксплуатации технологического железнодорожного транспорта на открытых горных работах.</p> <p>20. Требования к эксплуатации технологического автомобильного транспорта на открытых горных работах.</p> <p>21. Требования к эксплуатации непрерывного технологического транспорта на открытых горных работах.</p> <p>22. Комбинированный транспорт и циклично-поточная технология на открытых горных работах.</p> <p>23. Требования безопасного отвалообразования.</p> <p>24. Требования безопасности при работе вспомогательных машин на открытых горных работах.</p> <p>25. Требования безопасности к разработке месторождений драгами и плавучими земснарядами.</p> <p>26. Требования безопасности к разработке месторождений природного камня и поваренной соли.</p> <p>27. Требования по обеспечению объектов открытых горных работ связью и сигнализацией.</p> <p>28. Требования безопасности при приемке руды и шихтовых материалов.</p> <p>29. Требования безопасности к ведению процессов дробления, измельчения и классификации.</p> <p>30. Требования безопасности к ведению процессов флотации, магнитной сепарации и</p>

<i>Код индикатора</i>	<i>Индикатор достижения компетенции</i>	<i>Оценочные средства</i>
		<p>электрических методов переработки.</p> <p>31. Требования безопасности к переработке серных руд.</p> <p>32. Требования безопасности к ведению радиометрических, рентгенолюминесцентных и липкостных методов переработки руд.</p> <p>33. Требования безопасности к ведению процессов сгущения, обезвоживания и сушке.</p> <p>34. Требования безопасности к ведению кучного выщелачивания и гидрометаллургических процессов.</p> <p>35. Требования безопасности при переработке золотосодержащих руд и песков.</p> <p>36. Требования к эксплуатации реагентных отделений и складов реагентов.</p> <p>37. Требования к эксплуатации агломерационных, обжиговых и сушильных отделений.</p> <p>38. Требования к эксплуатации складов руды, концентрата, агломерата, окатышей и нерудных материалов.</p> <p>39. Требования радиационной безопасности при переработке руд.</p>
ОПК-7.2	Производит поиск нормативных документов по безопасности и промышленной санитарии при ведении горных работ	<p><b>Перечень теоретических вопросов к экзамену по разделу 2 «Техника безопасности при ведении горных работ подземным способом»:</b></p> <p>40. Неблагоприятные факторы горного производства в шахтах.</p> <p>41. Основные причины несчастных случаев и профессиональных заболеваний в шахтах.</p> <p>42. Руководящие документы по технике безопасности на шахте.</p> <p>43. Обучение по охране труда в шахтах.</p> <p>44. Выходы из горных выработок в шахтах. Учет спуска и подъема людей. Передвижение людей по выработкам.</p> <p>45. Профессиональные заболевания горных рабочих в шахтах.</p> <p>46. Обеспечение требуемого состава шахтного воздуха.</p> <p>47. Борьба с пылью как профессиональной вредностью в шахтах.</p> <p>48. Обеспечение нормальных климатических условий труда в шахтах.</p> <p>49. Борьба с шумом и вибрациями в шахтах.</p> <p>50. Освещение горных выработок в шахтах.</p>

<i>Код индикатора</i>	<i>Индикатор достижения компетенции</i>	<i>Оценочные средства</i>
		<p>51. Защита от радиоактивных излучений.</p> <p>52. Санитарно-бытовое и медицинское обслуживание работающих в шахтах.</p> <p>53. Травматизм от обрушения пород кровли и меры по улучшению поддержания горных выработок в шахтах.</p> <p>54. Факторы, определяющие безопасность проходческих выработок. Роль технологии и механизации. Роль организации работ.</p> <p>55. Меры безопасности при сооружении шахтных выработок.</p> <p>56. Меры безопасности при сооружении тоннелей и камер.</p> <p>57. Обеспечение безопасности при сооружении выработок в сложных горно-геологических условиях.</p> <p>58. Меры безопасности при очистных работах в угольных шахтах.</p> <p>59. Меры безопасности при очистных работах в рудных шахтах.</p> <p>60. Общие принципы обеспечения безопасности производственного оборудования.</p> <p>61. Технические средства обеспечения безопасности при эксплуатации оборудования в шахтах.</p> <p>62. Организация безопасной эксплуатации горного оборудования в шахтах.</p> <p>63. Опасности, связанные с применением электроэнергии в шахте.</p> <p>64. Система электрической защиты в шахтах. Виды исполнения горного электрооборудования.</p> <p>65. Средства индивидуальной защиты от действия электрического тока.</p> <p>66. Факторы, определяющие безопасность работы шахтного транспорта.</p> <p>67. Принципы обеспечения безопасности при перевозке людей и грузов на шахтах.</p> <p>68. Требования к персоналу и организации безопасной работы транспорта.</p> <p>69. Общие требования к территории шахтной поверхности и помещениям технологических зданий. Породные отвалы.</p> <p>70. Средства защиты от вредного воздействия окружающей среды.</p> <p>71. Средства защиты от травматизма.</p>

Код индикатора	Индикатор достижения компетенции	Оценочные средства
		72. Система организации работ по обеспечению безопасности труда в горной промышленности. Расследование и учет несчастных случаев.
<b>ОПК-8 Способен работать с программным обеспечением общего, специального назначения и моделирования горных и геологических объектов</b>		
<b>Начертательная геометрия</b>		
ОПК-8.1	Выбирает программное обеспечения для моделирования горных и геологических объектов	<b>Контрольные вопросы для самопроверки</b> <b>Раздел 1 (1 семестр)</b> <i>Тема 1.1.</i>
ОПК-8.2	Осуществляет моделирование, расчет параметров горных и геологических объектов, проводит анализ полученных результатов с использованием программного обеспечения общего и специального назначения	1. Перечислить элементы аппарата центрального и параллельного проецирования. 2. Назвать три закономерности построения комплексного чертежа. 3. Какое количество проекций достаточно для определения положения точки в пространстве? 4. Что такое абсолютные и относительные координаты точки? <i>Тема 1.2.</i> 1. Дать определение прямых общего и частного положения. 2. Изобразить и обозначить прямые общего и частного положения на комплексном чертеже. 3. Изобразить на комплексном чертеже и обозначить параллельные, пересекающиеся и скрещивающиеся прямые. 4. Дать определение конкурирующих точек. <i>Тема 1.3.</i> 1. Какими геометрическими элементами можно задать плоскость на чертеже? 2. Задание на чертеже плоскостей общего и частного положений? 3. Сформулируйте признаки принадлежности точки и прямой плоскости. <i>Тема 1.4 - 1.6.</i> 1. В чем заключается кинематический способ образования поверхностей? 2. Сформулируйте понятие меридиана и параллели поверхности. 3. Что такое контур и очерк поверхности? 4. Задайте на комплексном чертеже прямой круговой цилиндр горизонтальным, фронтальным и профильным очерками. Обведите три проекции горизонтального, фронтального и профильного контура. Выполните аналогичную задачу

Код индикатора	Индикатор достижения компетенции	Оценочные средства
		<p>для конуса и сферы. 5. Сформулируйте признак принадлежности точки поверхности. 6. Задайте на каждой из поверхностей (конусе, цилиндре, сфере) произвольно фронтальную проекцию точки и найдите ее горизонтальную и профильную проекции. 7. Многогранные поверхности. Образование. 8. Задание многогранников на чертеже. 9. Что будет в сечении многогранника плоскостью? 10. Принцип построения сечений многогранника плоскостью. 11. Сформулируйте понятие линии сечения поверхности вращения плоскостью. 12. Варианты сечения цилиндра плоскостью. 13. Варианты сечения конуса плоскостью. 14. Сечение сферы плоскостью</p> <p><i>Тема 1.7.</i></p> <p>1. В чем суть метода замены плоскостей проекций? 5. Определение натуральной величины отрезка и углов наклона методом замены плоскостей проекций. 6. Определение натуральной величины плоской фигуры, лежащей в проецирующей плоскости методом замены плоскостей проекций.</p> <p><i>Тема 1.8.</i></p> <p>1. В чем заключается метод вращения. 2. Определение натуральной величины отрезка и углов наклона методом вращения. 3. Определение натуральной величины плоской фигуры, лежащей в проецирующей плоскости методом вращения. 4.</p> <p><i>Тема 1.9.</i></p> <p>1. Что называется разверткой поверхности? 2. Какие поверхности относятся к развертываемым поверхностям? 3. Можно ли построить развертку не развертываемой поверхности? 4. Каким способом строят развертки пирамидальных (конических) поверхностей? В чем его сущность? 5. Каким способом строят развертки призматических (цилиндрических) поверхностей?</p> <p><b>Графические работы</b></p> <p><i>Эпюр 1 «Абсолютные и относительные координаты. Взаимное положение прямых в пространстве»</i></p>



Код индикатора	Индикатор достижения компетенции	Оценочные средства
		<p style="text-align: center;"><i>Образец эталона №1</i></p> <p style="text-align: center;"><i>Эпюр 2 «Точка встречи прямой и плоскости. Взаимное пересечение плоскостей»</i></p>

Код индикатора

Индикатор достижения компетенции

Оценочные средства

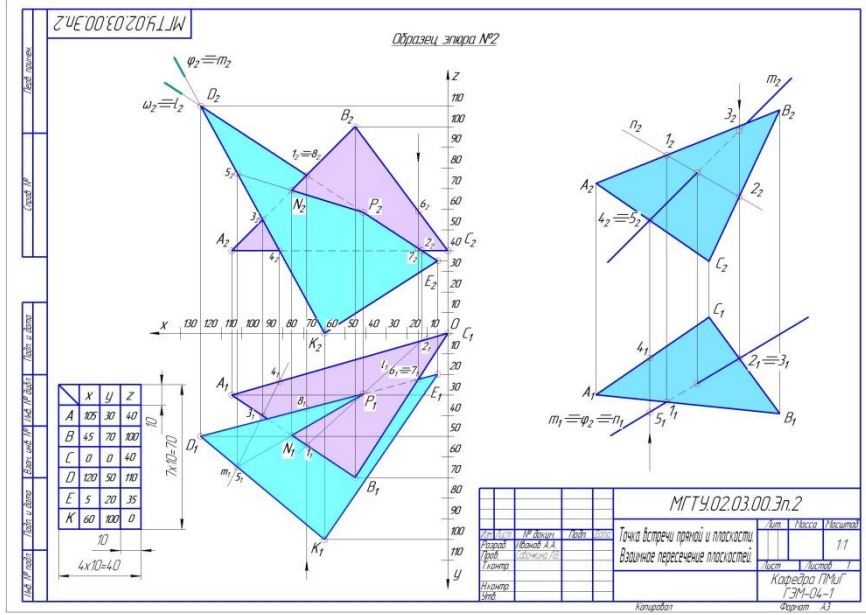

Эпюр 3 «Сечение поверхности плоскостью. Натуральная величина сечения»

Код индикатора	Индикатор достижения компетенции	Оценочные средства
----------------	----------------------------------	--------------------

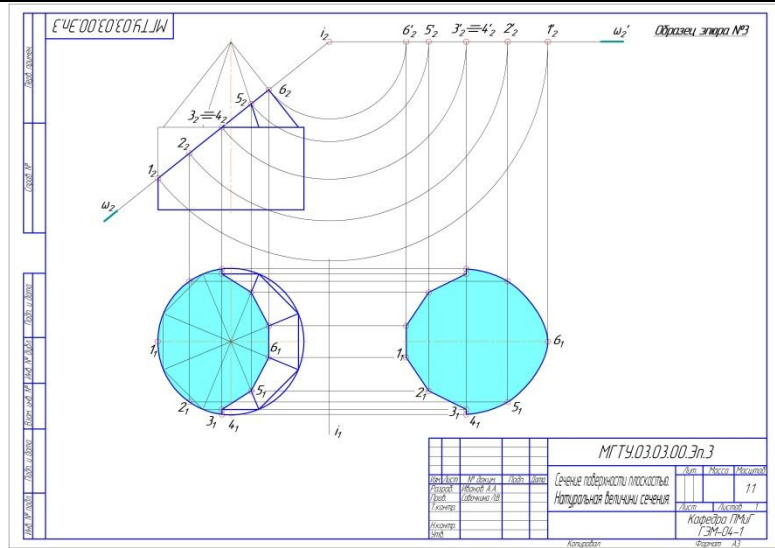

Этюд 4 «Комплексное сечение поверхности»

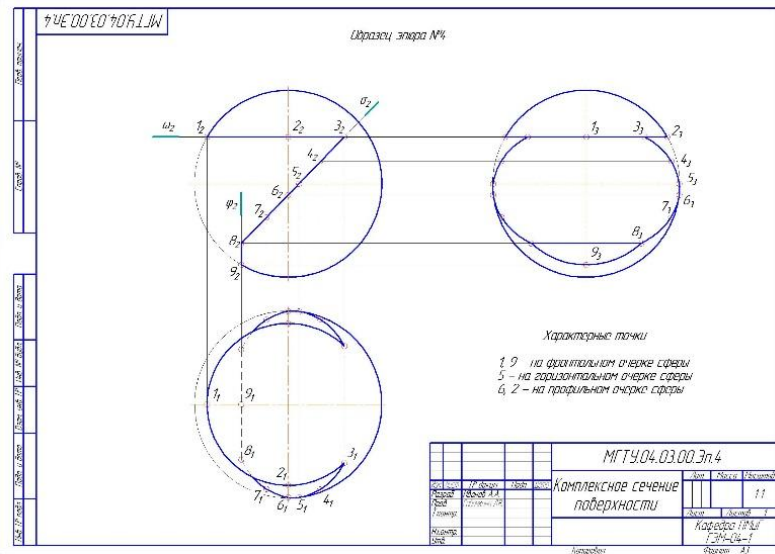

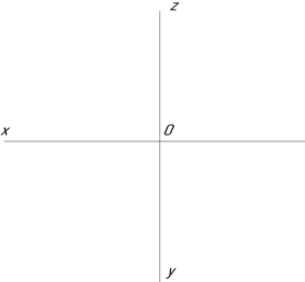
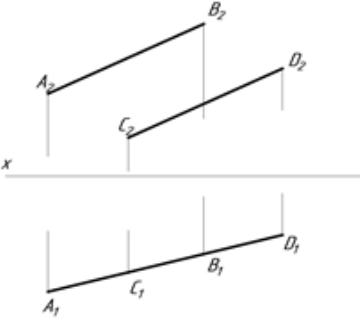
Код индикатора	Индикатор достижения компетенции	Оценочные средства
		<p><b>Контрольные работы</b></p> <p>Контрольная работа №1 «Прямая»</p>  <p>Контрольная работа №2 «Взаимное положение прямых»</p>  <p>Контрольная работа №3 «Определение натуральной величины фигуры сечения»</p>

Код индикатора	Индикатор достижения компетенции	Оценочные средства
		<div data-bbox="1429 316 1594 746" data-label="Image"> </div> <p data-bbox="893 794 1574 831"><b>Вопросы для подготовки к экзамену (1 семестр)</b></p> <ol data-bbox="893 837 2130 1460" style="list-style-type: none"> <li>1. Виды проецирования.</li> <li>2. Комплексный чертёж. Закономерности комплексного чертежа.</li> <li>3. Изображение на комплексном чертеже прямых общего и частного положений.</li> <li>4. Изображение на комплексном чертеже плоскостей общего и частного положений.</li> <li>5. Прямая и точка, лежащие в плоскости.</li> <li>6. Поверхность. Образование. Задание поверхности очерками. Построение точек и линий на поверхности вращения. Привести примеры.</li> <li>7. Сечение цилиндра проецирующей плоскостью. Определение натуральной величины сечения методом вращения. Привести пример.</li> <li>8. Сечение сферы плоскостями уровня. Привести примеры.</li> <li>9. Сечение сферы проецирующей плоскостью. Определение натуральной величины сечения. Привести пример.</li> <li>10. Конические сечения. Построение сечения конуса по эллипсу. Определение натуральной величины сечения методом вращения. Привести пример.</li> <li>11. Конические сечения. Построение сечения конуса по параболе. Определение натуральной величины сечения методом вращения. Привести пример.</li> <li>12. Конические сечения. Построение сечения конуса по гиперболе. Определение</li> </ol>

<i>Код индикатора</i>	<i>Индикатор достижения компетенции</i>	<i>Оценочные средства</i>
		<p>натуральной величины сечения методом вращения. Привести пример.</p> <p>13. Сечение многогранника плоскостью. Привести пример сечения пирамиды и прямой призмы проецирующей плоскостью.</p> <p>14. Сечение многогранника плоскостью. Построение натуральной величины сечения. Привести пример.</p> <p>15. Построение линии пересечения двух поверхностей, если одна из них-проецирующий цилиндр. Привести пример.</p> <p>16. Построение линии пересечения поверхностей методом секущих плоскостей. Привести пример.</p> <p>17. Метод замены плоскостей проекций. Привести пример преобразования прямой общего положения в прямую уровня и проецирующей плоскости в плоскость уровня.</p> <p>18. Метод вращения. Привести пример преобразования прямой общего положения в прямую уровня и проецирующей плоскости в плоскость уровня.</p> <p>19. Развертка цилиндра. Привести пример построения развертки и нанесения на нее линии, находящейся на поверхности цилиндра.</p> <p>20. Развертка конуса. Привести пример построения развертки и нанесения на нее линии, находящейся на поверхности конуса.</p> <p>21. Развертка пирамиды. Привести пример построения развертки.</p> <p>22. Развертка призмы. Привести пример построения развертки и нанесения на нее точки, находящейся на поверхности призмы.</p>
<b>Инженерная и компьютерная графика</b>		
ОПК-8.1	Выбирает программное обеспечения для моделирования горных и геологических объектов	<p>Перечень примерных вопросов для зачета</p> <ol style="list-style-type: none"> <li>1. Центральное, параллельное, ортогональное проецирование.</li> <li>2. Проекция точки, прямой.</li> <li>3. Прямая общего и частного положения.</li> <li>4. Принадлежность точки прямой. Деление отрезка прямой линии в данном отношении.</li> <li>5. Определение длины отрезка прямой общего положения и углов наклона прямой к плоскостям проекций. Следы прямой линии.</li> </ol>

<i>Код индикатора</i>	<i>Индикатор достижения компетенции</i>	<i>Оценочные средства</i>
		<ol style="list-style-type: none"> <li>6. Взаимное положение прямых. Проекция плоских углов.</li> <li>7. Изображение плоскости на чертеже. Прямая и точка в плоскости. Главные линии плоскости.</li> <li>8. Положение плоскости относительно плоскостей проекций.</li> <li>9. Прямая линия, параллельная, перпендикулярная плоскости.</li> <li>10. Прямая линия, пересекающаяся с плоскостью частного положения.</li> <li>11. Пересечение плоскости частного и общего положения с плоскостью общего положения.</li> <li>12. Взаимно параллельные, перпендикулярные плоскости и прямые.</li> <li>13. Метрические задачи на определение расстояний.</li> <li>14. Метод замены плоскостей проекций. Метод вращения вокруг оси, перпендикулярной плоскости проекций.</li> <li>15. Вращение вокруг оси, параллельной плоскости проекций. Вращение вокруг следа плоскости.</li> <li>16. Способы задания многогранников и построение их проекций.</li> <li>17. Поверхности. Способ образования. Поверхности вращения. Точки и прямые линии, принадлежащие поверхности.</li> <li>18. Пересечение плоскости и линии с поверхностью.</li> <li>19. Построение развертки поверхности простейших геометрических тел.</li> <li>20. Построение развертки наклонных призматических, цилиндрических и конических поверхностей. Построение развертки поверхности сферы.</li> <li>21. Плоскость. Прямая в плоскости. Взаимное расположение двух плоскостей.</li> <li>22. Проекция тел и поверхностей.</li> <li>23. Перспектива точки, прямой, плоских фигур.</li> <li>24. Тень от точки, прямой линии, от плоской фигуры, геометрических тел, элементов зданий.</li> <li>25. Виды и особенности горных чертежей.</li> <li>26. Оформление горных чертежей.</li> <li>27. Цветовое тонирование горных чертежей.</li> <li>28. Условные обозначения материалов, горных пород и полезных ископаемых. Условные знаки.</li> </ol>

Код индикатора	Индикатор достижения компетенции	Оценочные средства
		<p>29. Основные сведения об изображении и обозначениях подземных горных выработок.</p> <p>30. Условные знаки и обозначения на чертежах подземных горных работ.</p> <p>31. Основные виды чертежей подземных горных работ.</p> <p>32. Основные сведения о горно-строительных чертежах.</p> <p>33. Построение наглядных проекций методом аффинных преобразований.</p> <p>34. Аксонометрия горных выработок.</p> <p>35. Комплектность и индексация чертежей.</p> <p>36. Чертежи Технического проекта горного предприятия.</p> <p><b>Контрольная работа №1</b></p> <p>Тема: «Тело с вырезом»</p> <p>Время выполнения контрольной работы – 2 часа.</p> <p>Краткая инструкция по выполнению контрольной работы:</p> <ol style="list-style-type: none"> <li>1. Перед началом выполнения контрольной работы следует внимательно ознакомиться со всеми разделами проекта, поскольку они взаимосвязаны между собой. Для успешного выполнения первых разделов необходимо иметь предварительные решения некоторых вопросов из последующих разделов;</li> <li>2. Контрольная работа выполняется на листах формата А4 в рукописном варианте разборчивым почерком или компьютерным набором (Times New Roman Cyr 14 пт. с полуторным интервалом);</li> <li>3. Выполненная контрольная работа предоставляется преподавателю на проверку в печатном и электронном виде;</li> <li>4. Основные положения выполненной контрольной работы выносятся на защиту перед преподавателем.</li> </ol> <p>Удовлетворительным результатом выполнения контрольной работы считается:</p>



Код индикатора	Индикатор достижения компетенции	Оценочные средства
		<ul style="list-style-type: none"> <li>- выполнение всех разделов итоговой контрольной работы;</li> <li>- принятие наиболее оптимальных в заданных условиях решений в соответствующих разделах контрольной работы;</li> <li>- выполнение математически верных расчетов по рекомендуемым методикам;</li> <li>- правильное построение доклада и защита основных положений итоговой контрольной работы перед преподавателем.</li> </ul> <p>Индикаторы оценки результатов обучения (умений и знаний), которые должен освоить обучающийся при выполнении контрольной работы:</p> <ul style="list-style-type: none"> <li>- <b>построить три проекции тела, ограниченного двумя соосными поверхностями вращения, с вырезом;</b></li> <li>- вычертить три проекции соосных поверхностей;</li> <li>- <b>обозначить плоскости, ограничивающие вырез, определить название каждой линии сечения и отметить для нее характерные точки; заполнить таблицу анализа, вычерченную над основной надписью чертежа</b></li> </ul> <p><b>Контрольная работа №2</b></p> <p>Тема: «Чертеж горной выработки в аффинных проекциях»          Время выполнения контрольной работы – 2 часа.</p> <p>Краткая инструкция по выполнению контрольной работы:</p> <p>1. Перед началом выполнения контрольной работы следует внимательно</p>

Код индикатора	Индикатор достижения компетенции	Оценочные средства
		<p>ознакомиться со всеми разделами проекта, поскольку они взаимосвязаны между собой. Для успешного выполнения первых разделов необходимо иметь предварительные решения некоторых вопросов из последующих разделов;</p> <p>2. Контрольная работа выполняется на листах формата А4 в рукописном варианте разборчивым почерком или компьютерным набором (Times New Roman Cyr 14 пт. с полуторным интервалом);</p> <p>3. Выполненная контрольная работа предоставляется преподавателю на проверку в печатном и электронном виде;</p> <p>4. Основные положения выполненной контрольной работы выносятся на защиту перед преподавателем.</p> <p>Удовлетворительным результатом выполнения контрольной работы считается:</p> <ul style="list-style-type: none"> <li>- выполнение всех разделов итоговой контрольной работы;</li> <li>- принятие наиболее оптимальных в заданных условиях решений в соответствующих разделах контрольной работы;</li> <li>- выполнение математически верных расчетов по рекомендуемым методикам;</li> <li>- правильное построение доклада и защита основных положений итоговой контрольной работы перед преподавателем.</li> </ul> <p>Индикаторы оценки результатов обучения (умений и знаний), которые должен освоить обучающийся при выполнении контрольной работы:</p> <p><b>1. Квадрат с фрагментом плана горных выработок перерисовать на формат с увеличением в 5 раз;</b></p> <p>2. Одна из вершин квадрата плана горных выработок обозначена точкой А, через которую необходимо провести ось родства для лучшей наглядности аффинной проекции; Построить аффинную проекцию осей двух видов подземных горных выработок, заданных на плане, в указанном масштабе и с заданными коэффициентами искажения</p>
ОПК-8.2	Осуществляет моделирование, расчет	<b>Тема 1. Методы преобразования чертежа</b>

<i>Код индикатора</i>	<i>Индикатор достижения компетенции</i>	<i>Оценочные средства</i>
	<p>параметров горных и геологических объектов, проводит анализ полученных результатов с использованием программного обеспечения общего и специального назначения</p>	<p>Метод замены плоскостей проекций. Метод вращения вокруг оси, перпендикулярной плоскости проекций. Вращение вокруг оси, параллельной плоскости проекций. Вращение вокруг следа плоскости. Решение метрических задач методами преобразования чертежа.</p> <p style="text-align: center;"><b>Практическая работа №1</b></p> <p><i>Время на выполнение задания – 4 ч. (ОФО) и 1 ч. (ЗФО)</i></p> <p><i>Цель работы.</i></p> <ul style="list-style-type: none"> <li>– закрепление теоретического материала по теме</li> <li>– отработка навыка решения практических задач</li> <li>– отработка навыка выполнения расчетно-графических работ.</li> </ul> <p><i>Устные вопросы по теме занятия:</i></p> <ol style="list-style-type: none"> <li>1. В чем сущность способа замены плоскостей проекций?</li> <li>2. Какие четыре основные задачи решаются способом замены плоскостей проекций?</li> <li>3. В чем сущность способа вращения вокруг линии уровня?</li> <li>4. В чем сущность способа вращения вокруг проецирующей оси?</li> <li>5. В чем сущность способа плоскопараллельного перемещения?</li> <li>6. Какой угол называют углом между прямой и плоскостью?</li> <li>7. Какой угол называют углом между плоскостями?</li> </ol> <p><i>Практическое задание:</i> решение задач по теме занятия.</p> <ol style="list-style-type: none"> <li>1. Определить углы наклона отрезка АВ к плоскостям проекций Н и V (решать способом замены плоскостей проекций).</li> </ol>

Код индикатора	Индикатор достижения компетенции	Оценочные средства
		<div data-bbox="994 320 1384 703" data-label="Diagram"> </div> <p data-bbox="891 715 2110 791">2. Определить радиус сферы с центром в точке <math>O</math>, касательной к прямой <math>AB</math> (расстояние от точки до прямой) (решать способом замены плоскостей проекций).</p> <div data-bbox="994 802 1384 1273" data-label="Diagram"> </div> <p data-bbox="891 1284 2110 1361">3. Определить центр и построить проекции сферы, касательной к заданным скрещивающимся прямым <math>AB</math> и <math>CD</math> (решать способом замены плоскостей проекций).</p>

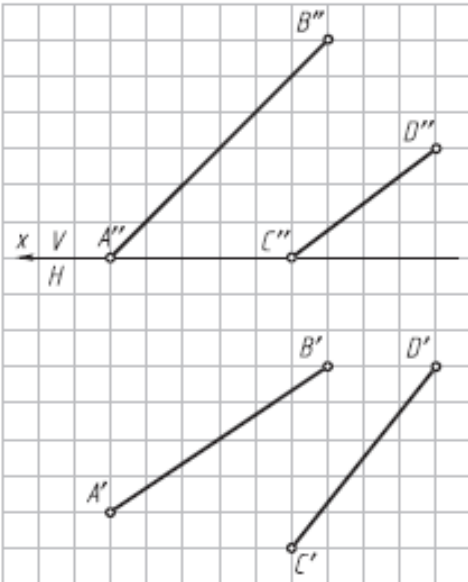
Код индикатора	Индикатор достижения компетенции	Оценочные средства
		 <p data-bbox="891 917 2110 992">4. Определить углы наклона плоскости <math>\alpha(\Delta ABC)</math> к плоскостям проекций H и V (решать способом замены плоскостей проекций).</p>

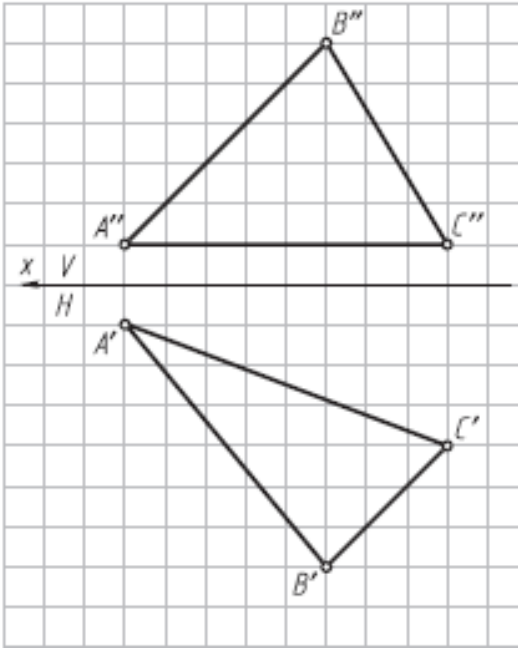
Код индикатора	Индикатор достижения компетенции	Оценочные средства
		 <p data-bbox="981 979 2130 1098">5. Определить натуральную величину расстояния АО от точки А до плоскости <math>\alpha</math> (<math>m \parallel n</math>) и построить проекции отрезка АО на заданном условии (решать способом замены плоскостей проекций).</p>

**ОПК-9 Способен осуществлять техническое руководство горными и взрывными работами при поисках, разведке и разработке месторождений твердых полезных ископаемых, строительстве и эксплуатации подземных объектов, непосредственно управлять процессами на производственных объектах, в том числе в условиях чрезвычайных ситуаций**

**Технология и безопасность взрывных работ**

ОПК-9.1	Осуществляет техническое руководство горными и взрывными работами при разработке месторождений твердых полезных ископаемых, строительстве и эксплуатации подземных объектов	<p data-bbox="981 1273 1310 1305">Теоретические вопросы</p> <p data-bbox="891 1316 1579 1348"><b>Вопросы для самоконтроля по второму разделу</b></p> <ol data-bbox="891 1353 2094 1460" style="list-style-type: none"> <li data-bbox="891 1353 2094 1428">1. В каких случаях взрывники могут допускаться к сдаче экзаменов по нескольким видам взрывных работ?</li> <li data-bbox="891 1433 2094 1460">2. В каких случаях взрывные работы выполняются по проектам?</li> </ol>
---------	---	---

<i>Код индикатора</i>	<i>Индикатор достижения компетенции</i>	<i>Оценочные средства</i>
		<p>3. В каких случаях взрывные работы разрешается проводить по схемам? Расскажите о содержании схемы, порядке ее составления и утверждения.</p> <p>4. В каких случаях и на какую величину должны быть увеличены размеры опасной зоны по разлету кусков породы при производстве взрывных работ на косогорах? Как округляются расчетные безопасные расстояния по разлету кусков породы?</p> <p>5. В каких случаях может быть изъята Единая книжка взрывника? Как производится уничтожение Единых книжек взрывников? Может ли быть, выдан дубликат изъятой Единой книжки взрывника?</p> <p>6. В каких случаях при взрывных работах назначается старший взрывник, и каковы его обязанности</p> <p>7. В каких случаях проводится сравнение расчетного и измеренного сопротивления ЭВС. Какие расхождения расчетного и измеренного сопротивлений допускаются?</p> <p>8. В каких случаях разрешается замена постов охраны опасной зоны предупредительными аншлагами?</p> <p>9. В каких случаях у взрывника может быть изъят Талон предупреждения. Какие записи и где при этом должны быть сделаны?</p> <p>10. В каких случаях учитывается газоопасность взрыва и устанавливаются безопасные расстояния по выбросу ядовитых продуктов взрыва?</p> <p>11. В течение какого времени аммиачная селитра может храниться в бункере без перегрузки и рыхления?</p> <p>12. Где допускается хранение ВМ при производстве работ кратковременного характера? Какие требования должны выполняться при устройстве кратковременных складов ВМ?</p> <p>13. Где хранятся взрывные машинки и взрывные стационарные устройства? У кого должны находиться ключи от взрывных машинок и почему?</p> <p>14. Для чего нужен забойник и из каких материалов он изготавливается?</p> <p>15. Для чего снимается напряжение со всех источников электроэнергии, находящихся в зоне монтажа ЭВС?</p>

<i>Код индикатора</i>	<i>Индикатор достижения компетенции</i>	<i>Оценочные средства</i>
		<p>16. Единая книжка взрывника. Содержание и порядок оформления.</p> <p>17. Инструкция по ликвидации зарядов ВВ.</p> <p>18. Как должно проводиться уничтожение ВМ взрыванием.</p> <p>19. Как должно проводиться уничтожение ВМ сжиганием?</p> <p>20. Как должны храниться ВМ на местах производства взрывных работ?</p> <p>21. Как ликвидируются отказавшие заряды в забоях, где установлены мониторы.</p> <p>22. Как подразделяются склады ВМ по месту расположения на земной поверхности, в зависимости от срока эксплуатации, по назначению и вместимости?</p> <p>23. Как проверяются электродетонаторы перед выдачей и каков смысл этой проверки?</p> <p>24. Как производится доставка ВМ со склада к местам производства взрывных работ? Назовите нормы переноски взрывчатых материалов.</p> <p>25. Как производится прием, погрузка и выгрузка взрывчатых материалов на железнодорожных тупиках и в складах ВМ организаций, ведущих взрывные работы?</p> <p>26. Как следует рассматривать аммиачную селитру, хранящуюся на складах ВМ? Расскажите о порядке ее хранения и учета.</p> <p>27. Какие здания и сооружения должны располагаться за запретной зоной склада ВМ?</p> <p>28. Какие здания и сооружения могут располагаться на территории склада ВМ?</p> <p>29. Какие общие мероприятия по безопасности следует проводить при производстве взрывных работ? Кем они утверждаются?</p> <p>30. Какие основные решения должен содержать проект буровзрывных работ?</p> <p>31. Какие основные решения должен содержать проект буровзрывных работ?</p> <p>32. Какие предприятия имеют право проводить работы связанные с изготовлением, применением, хранением и учетом взрывчатых материалов промышленного назначения?</p> <p>33. Какие сигналы подаются при производстве взрывных работ? Расскажите о значениях этих сигналов, способах и порядке подачи.</p> <p>34. Какие слежавшиеся порошкообразные ВВ должны применяться без размятия или измельчения. Где они могут применяться?</p> <p>35. Какие требования должны соблюдаться при организации передвижных складов ВМ?</p>



<i>Код индикатора</i>	<i>Индикатор достижения компетенции</i>	<i>Оценочные средства</i>
		<p>36. Какие требования должны соблюдаться при устройстве валов? Какие материалы разрешается использовать для насыпки валов?</p> <p>37. Какие требования предъявляются к ограде складов ВМ?</p> <p>38. Какие требования предъявляются к хранилищам складов ВМ?</p> <p>39. Какие условия необходимо соблюдать при совместном транспортировании взрывчатых материалов и протрелочно-взрывной аппаратуры?</p> <p>40. Каким документом устанавливаются безопасные расстояния для людей при производстве взрывных работ?</p> <p>41. Каким требованиям должны соответствовать поверхностные и полууглубленные склады ВМ?</p> <p>42. Какими приборами проверяется проводимость и сопротивление электровзрывной сети? Когда проводится проверка электровзрывной сети на токопроводимость и сопротивление? Какие при этом должны выполняться требования безопасности?</p> <p>43. Какими условиями определяется выбор степени повреждения зданий и сооружений при расчете безопасных расстояний по действию УВВ? В каких случаях и на какую величину могут быть уменьшены или увеличены размеры опасной зоны по действию УВВ?</p> <p>44. Какова продолжительность стажировки взрывников?</p> <p>45. Какое число зарядов может взорвать взрывник в течение отведенного ему для этого времени и как устанавливается это число?</p> <p>46. Кем, когда и где проводятся испытания ВМ, каким образом оформляются результаты испытаний</p> <p>47. Классификации отказов.</p> <p>48. Классификация ВМ по условиям применения</p> <p>49. Когда взрывные работы разрешается проводить по паспортам?</p> <p>50. Когда и кто допускает людей к месту взрыва после его проведения?</p> <p>51. Когда при производстве массовых взрывов вводится запретная зона и когда опасная?</p>

<i>Код индикатора</i>	<i>Индикатор достижения компетенции</i>	<i>Оценочные средства</i>
		<p>52. Когда разрешается выход взрывника из укрытия при взрывании с применением электродетонаторов?</p> <p>53. Когда разрешается поход к месту взрыва при взрывании с применением неэлектрических систем инициирования?</p> <p>54. Кому и при каких условиях разрешается проход в опасную зону?</p> <p>55. Кому необходимо иметь право руководства взрывными работами на объектах горнодобывающей промышленности?</p> <p>56. Кто допускается к непосредственному управлению технологическими процессами связанными с обращением с ВМ?</p> <p>57. Кто допускается к обучению профессии взрывника (мастера-взрывника)?</p> <p>58. Кто может выполнять взрывные работы? Допускается ли проведение взрывных работ без выдачи письменного наряда и при отсутствии лица технического надзору?</p> <p>59. Кто осуществляет допуск рабочих к месту работ после ликвидации отказа?</p> <p>60. Методы уничтожения взрывчатых материалов.</p> <p>61. На какое минимальное расстояние от жилых и производственных помещений должны быть удалены места выгрузки, погрузки и отстоя железнодорожных вагонов с ВМ?</p> <p>62. На основании каких нормативных документов разрабатываются проекты и паспорта буровзрывных работ для конкретных условий в организациях, ведущих взрывные работы, в том числе с применением массовых взрывов?</p> <p>63. Назовите общие виды взрывных работ.</p> <p>64. Назовите общие требования к электровзрывной сети.</p> <p>65. Назовите основные меры безопасности при обращении со взрывчатыми материалами. На каком расстоянии от ВМ разрешается применять открытый огонь?</p> <p>66. Назовите основные способы ликвидации отказавших шпуровых и скважинных зарядов.</p> <p>67. Назовите основные требования по экипировке взрывника</p> <p>68. Назовите способы ликвидации отказавших камерных зарядов и зарядов в рукавах.</p>

<i>Код индикатора</i>	<i>Индикатор достижения компетенции</i>	<i>Оценочные средства</i>
		<p>69. Назовите, какие безопасные расстояния должны рассчитываться при взрывных работах и хранении ВМ</p> <p>70. Общие требования к испытаниям ВМ.</p> <p>71. Общие требования к сушке, измельчению просеиванию, оттаиванию ВМ.</p> <p>72. По какой технической документации должны выполняться взрывные работы? Кто и каким образом должен быть с ней ознакомлен?</p> <p>73. По какой технической документации должны выполняться взрывные работы? Кто и каким образом должен быть с ней ознакомлен?</p> <p>74. Проектирование, устройство и эксплуатация молниезащиты складов ВМ.</p> <p>75. Расскажите о порядке выполнения работ по ликвидации отказавших зарядов</p> <p>76. Расскажите о порядке охраны опасной зоны при взрывных работах на земной поверхности и в подземных выработках.</p> <p>77. Расскажите о порядке составления и содержании паспорта буровзрывных работ.</p> <p>78. Расскажите о причинах и порядке уничтожение ВМ.</p> <p>79. С какой периодичностью проводится проверка знаний требований безопасности для взрывников?</p> <p>80. С кем согласовывается порядок ведения взрывных работ, на границе опасной зоны которых расположены объекты, имеющие важное значение?</p> <p>81. Содержание проекта производства буровзрывных работ для конкретных условий (проект массового взрыва).</p> <p>82. Содержание распорядка массового взрыва.</p> <p>83. Чем определяется продолжительность стажировки для персонала, связанного с обращением со взрывчатыми материалами? Где проводится стажировка персонала для взрывных работ и как оформляются ее результаты?</p> <p>84. Что делают с неиспользованными боевиками и кто устанавливает порядок дальнейшей работы с ними?</p> <p>85. Что делают с неиспользованными боевиками и кто устанавливает порядок дальнейшей работы с ними?</p>

<i>Код индикатора</i>	<i>Индикатор достижения компетенции</i>	<i>Оценочные средства</i>
		<p>86. Что должен делать взрывник, если при подаче напряжения взрыва не произошло?</p> <p>87. Что должен сделать взрывник в случае если боевик застрянет в шпуре или скважине во время заряжания?</p> <p>88. Что понимается под запретной зоной при взрывных работах, и в каких случаях она устанавливается?</p> <p>89. Что понимается под массовым взрывом на земной поверхности и в подземных выработках?</p> <p>90. Что понимается под отказавшим зарядом? Расскажите о действиях взрывника в случае обнаружения отказавшего заряда.</p> <p>91. Что понимается под прямым и обратным инициированием зарядов? В каких случаях допускается расположение патрона-боевика с электродетонатором (капсюлем-детонатором) первым от дна шпура? Как он устанавливается?</p> <p>92. Что такое безопасный и гарантийный токи? Назовите их значение для электродетонаторов нормальной чувствительности.</p> <p>93. Что такое боевик? Где и в каком количестве должны изготавливаться боевики?</p> <p>94. Что такое боевик? Где и в каком количестве должны изготавливаться боевики?</p> <p>95. Что такое детонирующий шнур и пиротехническое реле, и их назначение? Расскажите о порядке резки детонирующего шнура и монтажа взрывной сети из детонирующего шнура и пиротехнических реле.</p> <p>96. Что такое дистанционное управление взрывом? Расскажите о назначении командного и исполнительно блоков.</p> <p>97. Что такое опасная зона при взрывных работах? Как определяются ее границы?</p> <p>98. Что такое типовой проект взрывных работ и в каких случаях организация должна его разрабатывать?</p> <p>99. Что такое экссудат и какую опасность он несет? Для каких взрывчатых веществ характерна экссудация?</p> <p>100. Что такое электровзрывная сеть? Допускается ли ее монтаж в направлении от источника тока к заряду и почему? На какое расстояние от места взрыва должна отставать</p>

Код индикатора	Индикатор достижения компетенции	Оценочные средства
		постоянная взрывная магистраль?
ОПК-9.2	Разрабатывает план мероприятий по локализации и ликвидации последствий аварий	<p><b>Контроль второго раздела</b></p> <p><b>Вариант 1</b></p> <ol style="list-style-type: none"> <li>1. Какие предприятия имеют право проводить работы связанные с изготовлением, применением, хранением и учетом взрывчатых материалов промышленного назначения?</li> <li>2. Как проверяются электродетонаторы перед выдачей и каков смысл этой проверки?</li> <li>3. Какие общие мероприятия по безопасности следует проводить при производстве взрывных работ? Кем они утверждаются?</li> <li>4. Какие основные решения должен содержать проект буровзрывных работ?</li> <li>5. Что понимается под отказавшим зарядом? Расскажите о действиях взрывника в случае обнаружения отказавшего заряда.</li> <li>6. Определить безопасные расстояния.</li> </ol> <p><b>Вариант 2</b></p> <ol style="list-style-type: none"> <li>1. Классификация ВМ по условиям применения</li> <li>2. Назовите общие требования к электровзрывной сети.</li> <li>3. Кто может выполнять взрывные работы? Допускается ли проведение взрывных работ без выдачи письменного наряда и при отсутствии лица технического надзору?</li> <li>4. Расскажите о порядке составления и содержании паспорта буровзрывных работ.</li> <li>5. Назовите основные способы ликвидации отказавших шпуровых и скважинных зарядов.</li> <li>6. Определить безопасные расстояния.</li> </ol> <p><b>Вариант 3</b></p> <ol style="list-style-type: none"> <li>1. Кем, когда и где проводятся испытания ВМ, каким образом оформляются результаты испытаний</li> <li>2. Что такое безопасный и гарантийный токи? Назовите их значение для электродетонаторов нормальной чувствительности.</li> <li>3. В каких случаях при взрывных работах назначается старший взрывник, и каковы его обязанности</li> <li>4. Что такое опасная зона при взрывных работах? Как определяются ее границы?</li> <li>5. Как ликвидируются отказавшие заряды в забоях, где установлены мониторы.</li> </ol>

<i>Код индикатора</i>	<i>Индикатор достижения компетенции</i>	<i>Оценочные средства</i>
		<p>6. Определить безопасные расстояния.</p> <p style="text-align: center;"><b>Вариант 4</b></p> <p>1. Какие документы должны быть у водителя транспортного средства при перевозке взрывчатых материалов?</p> <p>2. Какими приборами проверяется проводимость и сопротивление электровзрывной сети? Когда проводится проверка электровзрывной сети на токопроводимость и сопротивление? Какие при этом должны выполняться требования безопасности?</p> <p>3. Назовите основные требования по экипировке взрывника</p> <p>4. Расскажите о порядке охраны опасной зоны при взрывных работах на земной поверхности и в подземных выработках.</p> <p>5. Чем определяется порядок ликвидации отказов ВВ с использованием при взрывных работах неэлектрических систем инициирования.</p> <p>6. Определить безопасные расстояния.</p>

<i>Код индикатора</i>	<i>Индикатор достижения компетенции</i>	<i>Оценочные средства</i>
		<p style="text-align: center;"><b>Вариант 5</b></p> <ol style="list-style-type: none"> <li>1. Как производится прием, погрузка и выгрузка взрывчатых материалов на железнодорожных тупиках и в складах ВМ организаций, ведущих взрывные работы?</li> <li>2. В каких случаях проводится сравнение расчетного и измеренного сопротивления ЭВС. Какие расхождения расчетного и измеренного сопротивлений допускаются?</li> <li>3. По какой технической документации должны выполняться взрывные работы? Кто и каким образом должен быть с ней ознакомлен?</li> <li>4. Кому и при каких условиях разрешается проход в опасную зону?</li> <li>5. Кто осуществляет допуск рабочих к месту работ после ликвидации отказа?</li> <li>6. Определить безопасные расстояния.</li> </ol> <p style="text-align: center;"><b>Вариант 6</b></p> <ol style="list-style-type: none"> <li>1. Как производится доставка ВМ со склада к местам производства взрывных работ? Назовите нормы переноски взрывчатых материалов.</li> <li>2. Для чего снимается напряжение со всех источников электроэнергии, находящихся в зоне монтажа ЭВС?</li> <li>3. В каких случаях взрывные работы выполняются по проектам?</li> <li>4. В каких случаях разрешается замена постов охраны опасной зоны предупредительными аншлагами?</li> <li>5. Что такое боевик? Где и в каком количестве должны изготавливаться боевики?</li> <li>6. Определить безопасные расстояния.</li> </ol> <p style="text-align: center;"><b>Вариант 7</b></p> <ol style="list-style-type: none"> <li>1. Расскажите о причинах и порядке уничтожения ВМ.</li> <li>2. Что должен делать взрывник, если при подаче напряжения взрыва не произошло?</li> <li>3. Когда взрывные работы разрешается проводить по паспортам?</li> <li>4. Что понимается под запретной зоной при взрывных работах, и в каких случаях она устанавливается?</li> <li>5. Что делают с неиспользованными боевиками и кто устанавливает порядок дальнейшей работы с ними?</li> <li>6. Определить безопасные расстояния.</li> </ol>

<i>Код индикатора</i>	<i>Индикатор достижения компетенции</i>	<i>Оценочные средства</i>
		<p style="text-align: center;"><b>Вариант 8</b></p> <ol style="list-style-type: none"> <li>1. Методы уничтожения взрывчатые материалы</li> <li>2. Что такое огневое и электроогневое взрывание? В каких случаях разрешается применять огневой способ инициирования зарядов?</li> <li>3. Что такое типовой проект взрывных работ и в каких случаях организация должна его разрабатывать?</li> <li>4. Когда при производстве массовых взрывов вводится запретная зона и когда опасная?</li> <li>5. С кем согласовывается порядок ведения взрывных работ, на границе опасной зоны которых расположены объекты, имеющие важное значение?</li> <li>6. Определить безопасные расстояния.</li> </ol> <p style="text-align: center;"><b>Вариант 9</b></p> <ol style="list-style-type: none"> <li>1. Как должно проводиться уничтожение ВМ вырыванием.</li> <li>2. Чем разрешается поджигать зажигательные и контрольные трубки, в каких случаях разрешается зажигать их спичкой?</li> <li>3. На основании каких нормативных документов разрабатываются проекты и паспорта буровзрывных работ для конкретных условий в организациях, ведущих взрывные работы, в том числе с применением массовых взрывов?</li> <li>4. Какие сигналы подаются при производстве взрывных работ? Расскажите о значениях этих сигналов, способах и порядке подачи.</li> <li>5. Назовите основные требования безопасности при изготовлении зажигательных трубок.</li> <li>6. Определить безопасные расстояния.</li> </ol> <p style="text-align: center;"><b>Вариант 10</b></p> <ol style="list-style-type: none"> <li>1. Как должно проводиться уничтожение ВМ сжиганием?</li> <li>2. Назовите требования к длине огнепроводных шнуров в зажигательных трубках.</li> <li>3. Что понимается под массовым взрывом на земной поверхности и в подземных выработках?</li> <li>4. Когда и кто допускает людей к месту взрыва после его проведения?</li> <li>5. Расскажите о порядке выполнения работ по ликвидации отказавших зарядов.</li> <li>6. Определить безопасные расстояния.</li> </ol>
<b>ОПК-10 Способен применять основные принципы технологий эксплуатационной разведки, добычи, переработки твердых полезных</b>		



Код индикатора	Индикатор достижения компетенции	Оценочные средства
<b>ископаемых, строительства и эксплуатации подземных объектов</b>		
<b>Прикладная механика</b>		
ОПК-10.1	Выбирает основные принципы расчета параметров технологии открытой и подземной добычи полезных ископаемых, строительства и эксплуатации подземных объектов	<p><u>Перечень теоретических вопросов для подготовки к защите практических работ и к зачёту:</u></p> <ol style="list-style-type: none"> <li>1. Что называется, подвижным и неподвижным звеном механизма?</li> <li>2. Что называется, кинематической парой?</li> <li>3. По какому признаку классифицируются кинематические пары?</li> <li>4. Что такое число степеней свободы механизма и как оно определяется?</li> <li>5. Что называется, структурной группой?</li> <li>6. Как осуществляется образование механизмов, и их классификация?</li> <li>7. Каковы задачи кинематического анализа?</li> <li>8. Какова связь между перемещениями звеньев, скоростями и ускорениями?</li> <li>9. Что такое аналоги скоростей и ускорений?</li> <li>10. Какие существуют методы кинематического анализа?</li> <li>11. Какие исходные данные должны быть заданы, чтобы решить задачу кинематического анализа?</li> <li>12. Как определяется передаточное отношение зубчатого механизма с неподвижными осями?</li> <li>13. Какой механизм называется планетарным?</li> <li>14. Какой механизм называется дифференциальным?</li> <li>15. Что называется балансировкой вращающихся масс?</li> <li>16. Какая балансировка называется статической?</li> <li>17. Записать условие статической уравновешенности?</li> <li>18. Какая балансировка называется динамической?</li> <li>19. Записать условие полной уравновешенности?</li> <li>20. Что такое модуль зацепления?</li> <li>21. Назовите основные окружности зубчатого колеса?</li> <li>22. Что такое делительный шаг?</li> <li>23. Как определяется передаточное отношение?</li> <li>24. Сформулируйте основную теорему зацепления.</li> </ol>

<i>Код индикатора</i>	<i>Индикатор достижения компетенции</i>	<i>Оценочные средства</i>
		<p>25. Назовите методы изготовления зубчатых колес.</p> <p>26. В чем заключается сущность метода обкатки?</p> <p>27. Основные требования, предъявляемые к деталям машин. Критерии работоспособности деталей машин.</p> <p>28. Виды соединений деталей машин. Дать краткую характеристику различных соединений.</p> <p>29. Резьбовые соединения. Виды резьбовых соединений.</p> <p>30. Виды резьб. Основные параметры резьбы.</p> <p>31. Теория винтовой пары.</p> <p>32. Самоторможение винтовой пары. КПД винтовой пары.</p> <p>33. Распределение осевой нагрузки винта по виткам резьбы. Расчет резьбы на прочность.</p> <p>34. Расчет на прочность стержня винта (болта). Стержень винта нагружен только внешней растягивающей силой.</p> <p>35. Расчет на прочность стержня винта (болта). Болт затянут, внешняя нагрузка отсутствует.</p> <p>36. Расчет на прочность стержня винта (болта). Болтовое соединение нагружено силами, сдвигающими детали в стыке.</p> <p>37. Расчет на прочность стержня винта (болта). Болт затянут, внешняя нагрузка раскрывает стык деталей.</p> <p>38. Расчет соединений, включающих группу болтов.</p> <p>39. Шпоночные соединения.</p> <p>40. Зубчатые (шлицевые) соединения.</p> <p>41. Расчет зубчатых соединений.</p> <p>42. Заклепочные соединения. Конструкции, технология, классификация, области применения.</p> <p>43. Расчет на прочность элементов заклепочного шва. Материалы заклепок и допускаемые напряжения.</p> <p>44. Конструкция сварных соединений, расчет на прочность (стыковое соединение).</p> <p>45. Конструкция сварных соединений, расчет на прочность (соединение в нахлестку).</p> <p>46. Конструкция сварных соединений, расчет на прочность (тавровое соединение).</p>

<i>Код индикатора</i>	<i>Индикатор достижения компетенции</i>	<i>Оценочные средства</i>
		<p>47. Соединение деталей посадкой с натягом. Прочность соединения.</p> <p>48. Соединение деталей посадкой с натягом. Расчёт на прочность втулки.</p> <p>49. Клеммовые соединения. Конструкция и применение. Расчет на прочность.</p> <p>50. Что такое модуль зацепления?</p> <p>51. Назовите основные окружности зубчатого колеса?</p> <p>52. Что такое делительный шаг?</p> <p>53. Как определяется передаточное отношение?</p> <p>54. Сформулируйте основную теорему зацепления.</p> <p>55. Назовите методы изготовления зубчатых колес.</p> <p>56. В чем заключается сущность метода обкатки?</p> <p>57. Основные требования, предъявляемые к деталям машин. Критерии работоспособности деталей машин.</p> <p>58. Зубчатые передачи. Условия работы зуба в зацеплении.</p> <p>59. Силы в зацеплении цилиндрической передачи. Материалы зубчатых колес и термообработка.</p> <p>60. Влияние числа циклов изменения напряжений на прочность деталей. Допускаемые напряжения.</p> <p>61. Проектировочный расчет передачи на контактную выносливость активных поверхностей зубьев.</p> <p>62. Проверочный расчет цилиндрических зубчатых передач.</p> <p>63. Конические зубчатые передачи. Основные параметры.</p> <p>64. Проектировочный расчет конической передачи. Силы в зацеплении конической передачи.</p> <p>65. Основные параметры, геометрия червячных передач.</p> <p>66. Силы в зацеплении червячной передачи. Материалы червяков и венцов червячных колес.</p> <p>67. Проектировочный расчет червячной передачи.</p> <p>68. Валы и оси. Проектный расчет валов.</p> <p>69. Валы и оси. Проверочный расчет валов.</p> <p>70. Подшипники качения. Условные обозначения подшипников.</p> <p>71. Основные критерии работоспособности и расчета подшипников качения.</p>

Код индикатора	Индикатор достижения компетенции	Оценочные средства
		72. Подшипники скольжения. Методы расчёта. 73. Муфты. Классификация. 74. Муфты постоянные глухие. 75. Муфты постоянные компенсирующие жёсткие. 76. Муфты постоянные компенсирующие упругие. 77. Муфты сцепные. 78. Муфты предохранительные. 79. Ремённые передачи. Критерии работоспособности и расчёта. 80. Цепные передачи. Критерии работоспособности и расчёта
ОПК-10.2	Использует основные принципы расчета параметров технологии переработки твердых полезных ископаемых	<p align="center"><u>Примерное практическое задание для зачёта</u></p> <p align="center">Провести силовой расчёт механизма</p> 
<b>Строительная геотехнология</b>		
ОПК-10.1	Выбирает основные принципы расчета параметров технологии открытой и подземной добычи полезных ископаемых, строительства и эксплуатации подземных объектов	<ol style="list-style-type: none"> <li>1. Технология строительства вертикальных стволов шахт</li> <li>2. Горнопроходческие работы при строительстве горных выработок и тоннелей</li> <li>3. Технология строительства подземных сооружений тоннельного и камерного типов</li> <li>4. Обзор этапов развития тоннелестроения.</li> <li>5. Понятие о горных способах строительства тоннелей.</li> <li>6. Классические способы строительства тоннелей.</li> </ol>

Код индикатора	Индикатор достижения компетенции	Оценочные средства
		<p align="center"><b>Дополнительные вопросы:</b></p> <ul style="list-style-type: none"> <li>– Классификация горных пород</li> <li>– Свойства массивов горных пород</li> <li>– Способы управления состоянием массива горных пород</li> </ul> <p>Методы оценки влияния состояния массива горных пород на подземные и наземные сооружения</p>
ОПК-10.2	Использует основные принципы расчета параметров технологии переработки твердых полезных ископаемых	<p><b>Практическая работа:</b> Экономически обосновать экологическую и промышленную безопасность технологической карты проходки тоннеля в гористой местности. Исходные данные представлены в разделе 6.</p> <p><b>Дополнительный материал:</b></p> <ul style="list-style-type: none"> <li>– Горно-геологические условия применения различных технологий строительства горных выработок и тоннелей</li> <li>– Особенности горнопроходческих работ при строительстве наклонных выработок</li> <li>– Технология строительства камерных выработок</li> <li>– Технология строительства вертикальных стволов шахт</li> <li>– Строительство тоннелей с применением комбайнов и комплексов</li> <li>– Технология строительства подземных сооружений камерного типа</li> </ul> <p>Общие сведения о специальных способах строительства подземных сооружений</p>
<p><b>ОПК-11 Способен разрабатывать и реализовывать планы мероприятий по снижению техногенной нагрузки производства на окружающую среду при эксплуатационной разведке, добыче и переработке твердых полезных ископаемых, а также при строительстве и эксплуатации подземных объектов</b></p>		
<p><b>Горнопромышленная экология</b></p>		
ОПК-11.1	Анализирует и критически оценивает результаты наблюдений техногенной нагрузки производства на окружающую среду при добыче и переработке твердых полезных ископаемых, а также при строительстве и эксплуатации подземных объектов	<p><b>Перечень теоретических вопросов к зачету:</b></p> <ol style="list-style-type: none"> <li>1. Виды и названия нормативных документов по безопасности и промышленной санитарии в горном деле.</li> <li>2. Какие правовые документы регулируют взаимодействие общества и природы?</li> </ol>

<i>Код индикатора</i>	<i>Индикатор достижения компетенции</i>	<i>Оценочные средства</i>
		<p>3. Перечислите методы оценки ущерба и воздействия на окружающую среду.</p> <p>4. По какому показателю оценивается воздействие горного производства на окружающую среду?</p> <p>5. Лицензирование природопользования.</p> <p>6. Нормативы качества среды, допустимого воздействия, использования природных ресурсов.</p> <p>7. Задачи и принципы экологизированного горного производства.</p> <p>8. Горно-экологический мониторинг окружающей среды, журналы, отчеты.</p> <p>9. Экономические аспекты горной экологии.</p>
ОПК-11.2	Разрабатывает и реализовывает план мероприятий по снижению техногенной нагрузки производства на окружающую среду при добыче и переработке твердых полезных ископаемых, а также при строительстве и эксплуатации подземных объектов	<p><b>Перечень теоретических вопросов к зачету:</b></p> <p>1. Экономические аспекты горной экологии.</p> <p>2. Экологическое обоснование выбора способа производства и технологии.</p> <p>3. Эколого-географическое обоснование размещения предприятия</p>
<b>Аэрология горных предприятий</b>		
ОПК-11.1	Анализирует и критически оценивает результаты наблюдений техногенной нагрузки производства на окружающую среду при добыче и переработке твердых полезных ископаемых, а также при строительстве и эксплуатации подземных объектов	<p>1. Основные законы движения воздуха. Режимы движения воздуха. Типы воздушных потоков (характеристика ограниченных воздушных потоков, основы теории свободных воздушных потоков).</p> <p>2. Закон сопротивления, сопротивления трения.</p> <p>3. Местное сопротивление. Лобовое сопротивление.</p> <p>4. Тепловой режим шахт. Тепловой баланс и тепловой режим. Подогрев и кондиционирование воздуха. Охлаждение воздуха.</p> <p>5. Основные законы аэродинамики. Параметры, определяющие воздушный поток.</p>

<i>Код индикатора</i>	<i>Индикатор достижения компетенции</i>	<i>Оценочные средства</i>
		6. Вентиляционные сети. Аэродинамическое сопротивление воздуховода
ОПК-11.2	Разрабатывает и реализовывает план мероприятий по снижению техногенной нагрузки производства на окружающую среду при добыче и переработке твердых полезных ископаемых, а также при строительстве и эксплуатации подземных объектов	1. Общее аэродинамическое сопротивление простой диагональной сети 2. Расчет количества воздуха в карьере проветривания карьеров. 3. Расчет количества воздуха, необходимого для проветривания, депрессии тупиковых выработок, всей шахты. 4. Расчет диагонального соединения выработок. 5. Расчет параметров ветровых схем проветривания карьеров. Расчет параметров проветривания тупиковых выработок, всей шахты.
<b>ОПК-12 Способен определять пространственно-геометрическое положение объектов, осуществлять необходимые геодезические и маркшейдерские измерения, обрабатывать и интерпретировать их результаты</b>		
<b>Геодезия и маркшейдерия</b>		
ОПК-12.1	Использует различные виды геодезических измерений для определения пространственно-геометрического положения объектов съемок с целью составления горнографической документации	Контрольные вопросы 1. Астрономическая система координат. 2. Геодезическая система координат. 3. Равноугольная (конформная) поперечно-цилиндрическая проекция Гаусса-Крюгера, ее свойства. 4. Зональная система прямоугольных координат Гаусса-Крюгера. 5. Ориентирование линий местности, ориентирные углы. 6. Истинный азимут, сближение меридианов. 7. Магнитный азимут, склонение магнитной стрелки. 8. Дирекционные углы и румбы линий местности. 9. Измерение расстояний стальной мерной лентой. 10. Приведение к горизонту линий, измеренных стальной мерной лентой. 11. Нивелирование, задачи и виды. 12. Тригонометрическое нивелирование. Вывод основных формул, применение, точность. 13. Геометрическое нивелирование, способы, вывод формул. 14. Государственная плановая геодезическая основа России. 15. Методы и порядок построения государственной плановой геодезической сети. 16. Деление на классы государственной плановой геодезической сети.

<i>Код индикатора</i>	<i>Индикатор достижения компетенции</i>	<i>Оценочные средства</i>
		<p>17. Государственная высотная (нивелирная) сеть России.</p> <p>18. Схема, порядок построения, классификация государственной высотной сети.</p> <p>19. Классификация погрешностей геодезических измерений.</p> <p>20. Случайные погрешности, их свойства.</p> <p>21. Маркшейдерские опорные и съемочные сети на территории рудника.</p> <p>22. Каковы основные методы осуществления маркшейдерского учета?</p> <p>23. Каковы способы подсчета объемов запасов, способы производства съемок.</p> <p>24. Что такое поверки и юстировки?</p> <p>25. Назовите условия выполнения поверок теодолита и нивелира.</p> <p>26. Назовите основные способы измерения горизонтальных углов, охарактеризуйте их.</p> <p>27. Ориентирование подземных съемок через штольню.</p> <p>28. Передача высотной отметки длинномером ДА-2.</p> <p>29. Геометрическое ориентирование через один вертикальный ствол.</p> <p>30. Ориентирование через два вертикальных ствола.</p> <p>31. Передача высотной отметки на основной горизонт при помощи длинной ленты.</p> <p>32. Задание направления прямолинейной выработки.</p> <p>33. Расскажите о последовательности измерения горизонтального угла способом приемов.</p> <p>34. Почему горизонтальные углы измеряют при двух положениях вертикального круга?</p> <p>35. Особенности измерения превышений на горизонтальных и слабонаклонных выработках и наклонных выработках.</p> <p>36. Развитие планового съемочного обоснования в подземных горных условиях.</p> <p>37. Ориентирно-соединительная съемка через два вертикальных ствола.</p> <p>38.</p> <p>39. Сущность геометризации месторождений полезных ископаемых.</p> <p>40. Методы геометризации месторождений.</p> <p>41. Гипсометрические планы.</p> <p>42. Графики изолиний мощности залежи.</p> <p>43. Планы изоглубин залегания залежи.</p> <p>44. Ориентирование подземных съемок через штольню</p>



<i>Код индикатора</i>	<i>Индикатор достижения компетенции</i>	<i>Оценочные средства</i>
		<p>45. Перечислите основные виды маркшейдерской документации.</p> <p>46. Основные маркшейдерские съемки на земной поверхности</p> <p>47. Основные маркшейдерские съемки в подземных горных выработках и на поверхности</p> <p>48. Тахеометрическая съемка</p> <p>49. Съемка въездной траншеи</p> <p>50. Маркшейдерские работы при БВР</p> <p>51. Что называется масштабом плана или карты?</p> <p>52. Что называется численным масштабом плана или карты?</p> <p>53. Перечислите стандартные численные масштабы топографических карт.</p> <p>54. Расскажите принцип построения поперечного масштаба.</p> <p>55. Приведите формулу наименьшего деления поперечного масштаба.</p> <p>56. Что называется графической точностью?</p> <p>57. Что называется точностью масштаба плана или карты?</p>
ОПК-12.2	Осуществляет контроль за соблюдением проектных решений	<p>1. Выполнение контрольной работы по составлению совмещенного плана теодолитно-тахеометрической съемки местности в масштабе М 1:1000 для заданных исходных данных.</p> <p>2. Оконтуривание залежей полезных ископаемых по результатам разведки месторождения в масштабе 1:1000 для различных исходных данных.</p> <p>3. Построение горно-геометрических графиков, математические действия с топографическими поверхностями для различных исходных данных.</p> <p>4. Подсчет запасов полезного ископаемого методом объемной палетки ПК. Соболевского на основе горно-геометрических графиков построенных для различных исходных данных.</p> <p>5. Для заданных условий произвести тахеометрическую съемку, проложить теодолитный и нивелирный ходы, осуществить уравнивание теодолитного и (или) нивелирного хода, выполнить обработку результатов измерения, создать план с учетом требований стандартов. Выполнить решение геодезических задач.</p> <p>6. Для заданных условий выполнить проверки геодезического оборудования, измерение горизонтальных и вертикальных углов, обработать результаты измерения, создать план с учетом требований стандартов. Выполнить решение геодезических задач</p>

<i>Код индикатора</i>	<i>Индикатор достижения компетенции</i>	<i>Оценочные средства</i>
		<p>по определению неприступного расстояния, высоты и крена сооружения и т.д.</p> <p>7. Для заданных исходных данных произвести измерение горизонтальных углов, превышений, составить совмещенный план теодолитно-тахеометрической съемки в масштабе 1:1000 по результатам полевых измерений.</p> <p>8. Маркшейдерские работы при проходке траншей.</p> <p>9. Проект трассы выездной траншеи</p> <p>10. Для заданных условий произвести тахеометрическую съемку, проложить теодолитный и нивелирный ходы, обработать результаты измерения, создать план с учетом требований стандартов. Выполнить решение геодезических задач по определению неприступного расстояния, высоты и крена сооружения и т.д.</p>
<b>Учебная - геодезическая практика</b>		
ОПК-12.1	Использует различные виды геодезических измерений для определения пространственно-геометрического положения объектов съемок с целью составления горнографической документации	<p><b>Примерное индивидуальное задание на учебную геодезическую практику:</b></p> <ol style="list-style-type: none"> <li>1. Инструктаж по технике безопасности</li> <li>2. Получение приборов и инструментов; осмотр их состояния, поверки, юстировка. Выполнение пробных измерений. Определение коэффициента нитяного дальномера.</li> <li>3. Создание плано-высотного обоснования съёмки участка в масштабе 1:500 с сечением рельефа горизонталями через 0,25 метра и выноса в натуру проектов горизонтальной и вертикальной планировок.</li> <li>4. Рекогносцировка участка работ; выбор точек плано-высотного обоснования и закрепление их на местности</li> <li>5. Топографическая съёмка участка в масштабе 1:500 с сечением рельефа горизонталями через 0,25 метра.</li> <li>6. Камеральная обработка результатов полевых измерений с составлением топографического плана участка съёмки в масштабе 1:500</li> <li>7. Математическая подготовка данных для выноса в натуру осей зданий и инженерных сооружений.</li> <li>8. Вынос в натуру осей зданий и сооружений.</li> <li>9. Разбивка кривой способом прямоугольных координат</li> </ol>

Код индикатора	Индикатор достижения компетенции	Оценочные средства
		<p>10. Определение координат точки теодолитного хода, примыкающего к пунктам настенной полигонометрии способом однократной линейной засечки</p> <p>11. Определение неприступного расстояния способом построения треугольника</p> <p>12. Вынос на местности точки на проектную высоту и линии проектного уклона</p> <p>13. Нивелирование по квадратам, проектирование горизонтальной площадки под условием нулевого баланса земляных работ. Составление чертежа "Картограмма земляных работ" с вычислением объёмов выемки и насыпи на площадке.</p> <p>14. Определение высоты и крена инженерного сооружения башенного типа</p> <p><b>15.</b> Составление отчёта по геодезической части практике и сдача зачёта.</p>
ОПК-12.2	Осуществляет контроль за соблюдением проектных решений	<p><b>Оценочные средства для проведения промежуточной аттестации обучающихся на практике:</b></p> <ol style="list-style-type: none"> <li>1. Осмотр состояния теодолитов и нивелиров, поверки, юстировка. Выполнение пробных измерений. Определение коэффициента нитяного дальномера.</li> <li>2. Создание плано-высотного обоснования съёмки участка в масштабе 1:500 с сечением рельефа горизонталями через 0,25 метра и выноса в натуру проектов горизонтальной и вертикальной планировок.</li> <li>3. Рекогносцировка участка работ; выбор точек плано-высотного обоснования и закрепление их на местности</li> <li>4. Топографическая съёмка участка в масштабе 1:500 с сечением рельефа горизонталями через 0,25 метра.</li> <li>5. Камеральная обработка результатов полевых измерений с составлением топографического плана участка съёмки в масштабе 1:500</li> <li>6. Математическая подготовка данных для выноса в натуру осей зданий и инженерных сооружений.</li> <li>7. Вынос в натуру осей зданий и сооружений.</li> <li>8. Разбивка кривой способом прямоугольных координат</li> <li>9. Определение координат точки теодолитного хода, примыкающего к пунктам настенной полигонометрии способом однократной линейной засечки</li> </ol>

<i>Код индикатора</i>	<i>Индикатор достижения компетенции</i>	<i>Оценочные средства</i>
		10. Определение недоступного расстояния способом построения треугольника 11. Вынос на местности точки на проектную высоту и линии проектного уклона 12. Нивелирование по квадратам, проектирование горизонтальной площадки под условием нулевого баланса земляных работ. Составление чертежа "Картограмма земляных работ" с вычислением объемов выемки и насыпи на площадке. <b>13.</b> Определение высоты и крена инженерного сооружения башенного типа
<b>ОПК-13 Способен оперативно устранять нарушения производственных процессов, вести первичный учет выполняемых работ, анализировать оперативные и текущие показатели производства, обосновывать предложения по совершенствованию организации производства</b>		
<b>Механизация горного производства</b>		
ОПК-13.1	Ведет первичный учет выполняемых работ на горном предприятии, анализирует оперативные и текущие показатели производства	Гусеничные движители Проходческие и очистные комбайны Механизированные крепи Забойные конвейеры Экскаваторы  Исходный механизм - устройство управления положением стрелы фронтального погрузчика Амкадор 333В. 1 Составить кинематическую схему механизма 2 Построить рабочую зону выходного звена механизма 3 Составить компьютерную модель функционирования механизма 4 Построить планы механизма включая крайние положения 5 Составить циклограмму работы механизма 6 Построить планы скоростей и ускорений механизма 7 Выполнить оценку масс звеньев механизма 8 Составить схему нагружения механизма 9 Выполнить силовой анализ механизма 10 Выбрать схему реализации узлов крепления звеньев

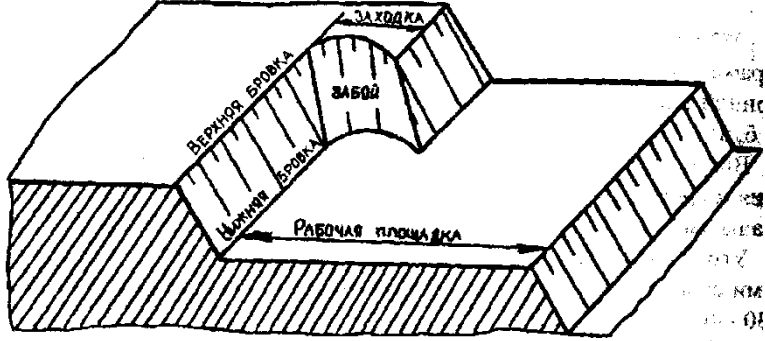
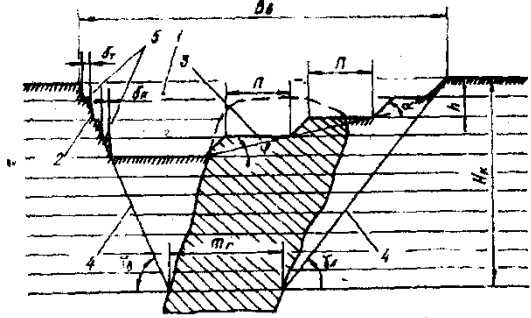
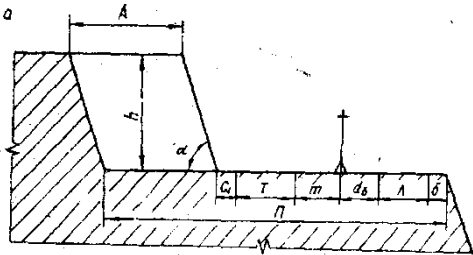
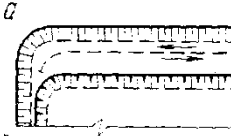

Код индикатора	Индикатор достижения компетенции	Оценочные средства
		 <p data-bbox="994 687 1137 719"><b>Задание 3</b></p>  <p data-bbox="994 1061 1137 1093"><b>Задание 4</b></p>   <p data-bbox="1556 1252 1697 1284"><b>Задание 5</b></p>

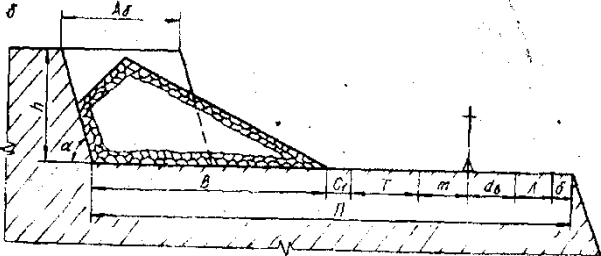
Код индикатора	Индикатор достижения компетенции	Оценочные средства
		<p data-bbox="994 491 1137 523"><b>Задание 6</b></p>  <p data-bbox="994 805 1617 858">Рис. 82. Схема к расчету ширины рабочей площадки в мягких (а) и скальных (б) породах</p> <p data-bbox="994 911 1137 943"><b>Задание 7</b></p>

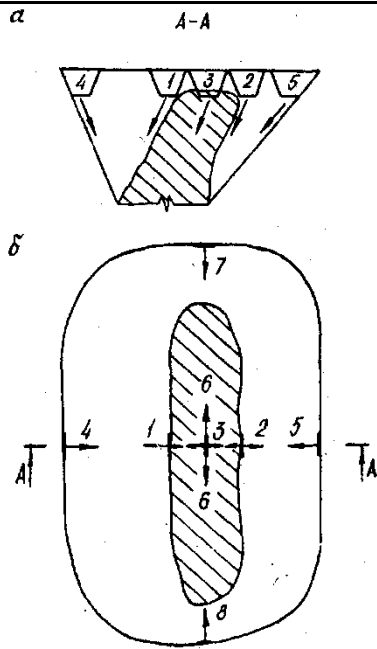
Код индикатора	Индикатор достижения компетенции	Оценочные средства
		 <p data-bbox="1025 981 1422 1085">Рис. 10.1. Варианты начального положения фронта работ при отработке наклонных и крутых залежей</p>

**Автоматизация и электрификация горного производства**

ОПК-13.1	Ведет первичный учет выполняемых работ на горном предприятии, анализирует оперативные и текущие показатели производства	<ol style="list-style-type: none"> <li>1. Представьте динамические характеристики реального и идеального интегрирующего звена.</li> <li>2. Дайте характеристику объекта с двумя выходными параметрами.</li> <li>3. Приведите классификацию объектов по динамическим свойствам.</li> <li>4. Определите по кривой разгона статического объекта передаточную функцию.</li> </ol>
----------	---	---



<i>Код индикатора</i>	<i>Индикатор достижения компетенции</i>	<i>Оценочные средства</i>
		5. Раскройте способ обработки кривой разгона астатического объекта. 6. Охарактеризуйте АФЧХ статического и астатического объекта. 7. Приведите классификацию регуляторов по способу действия и по назначению. 8. Охарактеризуйте динамические свойства стабилизирующих интегральных и пропорциональных регуляторов. 9. Разъясните понятие остаточной неравномерности в переходных процессах АСР. 10. Приведите динамические показатели ПИ- и ПИД-регулятора. 11. Изложите принципы формирования законов регулирования. 12. Перечислите показатели качества регулирования и дайте их характеристики. 1.
ОПК-13.2	Разрабатывает мероприятия и оперативно устраняет нарушения производственных процессов, обосновывает предложения по совершенствованию организации производства	1. . Разработка схемы автоматического 2. Докажите обязательное наличие остаточного отклонения при использовании П-регулятора. 3. Изложите последовательность выбора закона регулирования. 3. Укажите основные параметры настроек регуляторов. 4. Представьте последовательность определения настроечных параметров регулятора. 5. Объясните понятие устойчивости систем регулирования. 6. Представьте последовательность проверки АСР на устойчивость с помощью критерия Найквиста 7. Раскройте понятия датчика и преобразователя. 8. Объясните работу мостовых измерительных схем. 9. Приведите схемы и объясните принцип работы трансформаторного и ферродинамического преобразователей перемещения. 10. Дайте характеристику датчиков температуры и давления. 11. Приведите возможные схемы контроля производительности конвейера с помощью датчиков усилий. 12. Укажите основные параметры настроек регуляторов. 13. Представьте последовательность определения настроечных параметров регулятора. 14. Объясните понятие устойчивости систем регулирования.

<i>Код индикатора</i>	<i>Индикатор достижения компетенции</i>	<i>Оценочные средства</i>
		<p>15. Представьте последовательность проверки АСР на устойчивость с помощью критерия Найквиста</p> <p>16. Раскройте понятия датчика и преобразователя.</p> <p>17. Объясните работу мостовых измерительных схем.</p> <p>18. Приведите схемы и объясните принцип работы трансформаторного и ферродинамического преобразователей перемещения.</p> <p>19. Дайте характеристику датчиков температуры и давления.</p> <p>20. Разработка схемы релейной защиты силового трансформатора.</p> <p>21. Разработка схемы автоматического управления освещением в шахте.</p> <p>22. Разработка схемы автоматического управления работой водоотливной установки.</p> <p>23. Разработка схемы автоматического управления гидротормозом подъемной машины.</p> <p>24. Разработка схемы автоматического управления компрессорной станции.</p> <p>25. Разработка схемы автоматического контроля веса груза на конвейере.</p> <p>26. Разработка схемы автоматического управления вентилятора главного проветривания.</p>
<b><i>Конструкционные и инструментальные материалы в горном производстве</i></b>		
ОПК-13.1	Ведет первичный учет выполняемых работ на горном предприятии, анализирует оперативные и текущие показатели производства	<p>Перечень теоретических вопросов к экзамену:</p> <ol style="list-style-type: none"> <li>1. Общая характеристика металлов.</li> <li>2. Атомно-кристаллическое строение металлов.</li> <li>3. Основные типы кристаллических решеток в металлах и их характеристики.</li> <li>4. Дефекты кристаллической решетки металлов.</li> <li>5. Диффузионные процессы в металле.</li> <li>6. Механизм процесса кристаллизации.</li> <li>7. Первичная кристаллизация металлов.</li> <li>8. Строение металлического слитка.</li> <li>9. Полиморфные превращения.</li> <li>10. Виды напряжений.</li> <li>11. Упругая и пластическая деформация металлов.</li> <li>12. Сверхпластичность металлов и сплавов.</li> </ol>

Код индикатора	Индикатор достижения компетенции	Оценочные средства
		13. Разрушение металлов. 14. Наклеп. 15. Возврат и полигонизация. 16. Рекристаллизация. Порог рекристаллизации. 17. Холодная и горячая деформации. 18. Рекристаллизационный отжиг. 19. Общая характеристика механических свойств. 20. Механические свойства, определяемые при статических и динамических испытаниях. 21. Твердость металлов.
ОПК-13.2	Разрабатывает мероприятия и оперативно устраняет нарушения производственных процессов, обосновывает предложения по совершенствованию организации производства	<b>Примерные практические задания для экзамена:</b> 1 «Определение режимов термической обработки» Определить температурный режим полного отжига для заданной марки стали. Определить температурные режимы закалки и высокого отпуска для заданной марки стали. Выбрать закалочную среду (вода, масло, воздух). 2 «Расчет параметров топлива для двигателей внутреннего сгорания» Определить минимальное значение октанового числа бензина для заданных параметров двигателя. Определить минимальное значение цетанового числа дизельного топлива для заданных параметров двигателя.
<b>Метрология, стандартизация и сертификация в горном деле</b>		
ОПК-13.1	Ведет первичный учет выполняемых работ на горном предприятии, анализирует оперативные и текущие показатели производства	<b>Перечень заданий для выполнения самостоятельных практических работ</b> 1. Определение плотности образцового минерала дало результаты, представленные в табл. считая, что систематическая погрешность отсутствует, а случайная разделена по нормальному закону, требуется определить доверительный интервал при значениях доверительной вероятности 0,9 и 0,95 2. Было проведено n измерений напряжений в электросети, результаты представлены в табл. проверить, не является ли результата измерений отличный от остальных промахов 3. n независимых числовых значений результатов измерений температуры в

Код индикатора	Индикатор достижения компетенции	Оценочные средства
		<p>помещении по шкале Цельсия приведены в табл. определить, не допущена ли ошибка при их получении, используя критерий «трех сигм»</p> <p>4. Используя способ последовательных разностей, определить, присутствует ли систематическая погрешность в ряду результатов наблюдений</p> <p>5. Отсчет по равномерной шкале ампервольтметра с нулевой отметкой и предельным значением 40 и составил. Пренебрегая погрешностями, кроме абсолютной, оценит пределы допускаемой абсолютной погрешности</p>
ОПК-13.2	Разрабатывает мероприятия и оперативно устраняет нарушения производственных процессов, обосновывает предложения по совершенствованию организации производства	<p><i>Перечень вопросов для подготовки к зачету:</i></p> <ol style="list-style-type: none"> <li>1. Основные этапы работ в механизме стандартизации.</li> <li>2. Цели и функции стандартизации согласно закону РФ «О стандартизации».</li> <li>3. Нормативные документы в области стандартизации, метрологии и сертификации.</li> <li>4. Виды и категории стандартов.</li> <li>5. Организация работ по стандартизации.</li> <li>6. Принципы стандартизации.</li> <li>7. Методы стандартизации.</li> <li>8. Международная организация по стандартизации. Нормативные документы ИСО.</li> <li>9. Контроль и надзор за соблюдением требований нормативных документов.</li> <li>10. Виды метрологии.</li> <li>11. Классификация и основные характеристики измерений и методов измерений.</li> <li>12. Основные физические величины и их характеристики.</li> <li>13. Основное уравнение измерения.</li> <li>14. Виды погрешностей измерений.</li> <li>15. Обработка результатов измерений.</li> <li>16. Средства измерений и их метрологические свойства.</li> <li>17. Обеспечение единства измерений.</li> </ol>

Код индикатора	Индикатор достижения компетенции	Оценочные средства
		18. Виды эталонов и основные требования к ним. 19. Калибровка средств измерения. 20. Разработка и аттестация методик выполнения измерений. 21. Метрологические службы. 22. Цели и принципы сертификации. 23. Сертификация соответствия и декларация соответствия 24. Обязательная и добровольная сертификация. 25. Правила сертификации. 26. Схемы сертификации. 27. Этапы сертификации.
<b>ОПК-14 Способен разрабатывать проектные инновационные решения по эксплуатационной разведке, добыче, переработке твердых полезных ископаемых, строительству и эксплуатации подземных объектов</b>		
<b>Инновационная деятельность горных предприятий</b>		
ОПК-14.1	Анализирует и обосновывает проектные инновационные решения по добыче, переработке твердых полезных ископаемых, строительству и эксплуатации подземных объектов	<b>Перечень теоретических вопросов к зачету:</b> <ol style="list-style-type: none"> <li>1. Этапы и стадии проектирования</li> <li>2. Участники инвестиционного проекта.</li> <li>3. Панели инструментов – рисование и редактирование AutoCAD.</li> <li>4. Командная строка AutoCAD.</li> <li>5. Строка состояния AutoCAD.</li> <li>6. Состав прочих работ и затрат.</li> </ol> <b>. Домашнее задание № 1.</b> Описать основные направления и возможности автоматизации горно-геометрического анализа. <b>Контрольная работа № 1.</b> Построение геологических профилей месторождения и погоризонтных планы залежи. <b>Контрольная работа № 3.</b> Произвести детальное трассирование и определить рациональные места заложения

Код индикатора	Индикатор достижения компетенции	Оценочные средства
		внешних траншей.  7.
ОПК-14.2	Разрабатывает проектные инновационные решения по добыче, переработке твердых полезных ископаемых, строительству и эксплуатации подземных объектов	<p><b>Домашнее задание № 2.</b> Раскрыть одну из представленных тем: Построение графиков. Расчет выемочно-погрузочных работ и транспортирования. Интерфейс пользователя AutoCAD. Построение графических объектов. Техничко-экономическая оценка вариантов с применением ЭВМ. Средства просмотра и оформления чертежей.</p> <p><b>Контрольная работа № 2.</b> По представленным данным построить произвести расчет контурного коэффициента и определить границы карьера.</p> <p><b>Контрольная работа № 4.</b> Определить параметры транспортной бермы для заданных условий. Представить поперечный профиль карьерной автодороги.</p> <p><b>Домашнее задание № 3.</b> Написать доклад на тему: «Математические модели месторождений и карьеров».</p> <p><b>Контрольная работа № 5.</b> Произвести горно-геометрический анализ карьерного поля при различных схемах подготовки горизонтов.</p> <p><b>Контрольная работа № 6.</b> Определяется производительность карьера в соответствии с горно-геологическими и горнотехническими особенностями.</p>
<p><b>ОПК-15 Способен в составе творческих коллективов и самостоятельно, контролировать соответствие проектов требованиям стандартов, техническим условиям и документам промышленной безопасности, разрабатывать, согласовывать и утверждать в установленном порядке технические и методические документы, регламентирующие порядок, качество и безопасность выполнения горных, горно-строительных и взрывных работ</b></p>		

Код индикатора	Индикатор достижения компетенции	Оценочные средства
<b>Горные машины и оборудование</b>		
ОПК-15.1	Осуществляет контроль за соответствием проектов требованиям нормативных документов стандартов, правил безопасности и других нормативных документов, регламентирующих порядок, качество и безопасность выполнения горных, горностроительных и взрывных работ	<p><b>Перечень теоретических вопросов к зачету</b></p> <p>Раздел 1: Основные закономерности разрушения горных пород инструментом горных машин</p> <ol style="list-style-type: none"> <li>1. Прочностные и плотностные свойства пород и углей</li> <li>2. Силовые и энергетические показатели процесса разрушения породы</li> <li>3. Параметры разрушения горных пород рабочим инструментом горных машин. Формы среза</li> <li>4. Основные закономерности процесса разрушения горных пород рабочим инструментом горных машин</li> <li>5. Классификация рабочих инструментов горных машин</li> <li>6. Элементы и параметры режущих инструментов. Материалы, применяемые при изготовлении резцов</li> </ol> <p>Раздел 2: Горные машины для механизации разработки месторождений полезных ископаемых подземным способом</p> <ol style="list-style-type: none"> <li>1. Классификация очистных комбайнов</li> <li>2. Классификация исполнительных органов очистных комбайнов</li> <li>3. Шнековые исполнительные органы очистных комбайнов</li> <li>4. Погрузочные исполнительные органы очистных комбайнов</li> <li>5. Механизмы подачи очистных комбайнов</li> <li>6. Силовое оборудование очистных комбайнов</li> <li>7. Средства борьбы с пылью при работе очистного комбайна</li> <li>8. Очистные комбайны для средней мощности и мощных пластов</li> <li>9. Классификация струговых установок</li> <li>10. Состав оборудования струговой установки</li> <li>11. Классификация механизированных крепей</li> <li>12. Устройство, конструктивные элементы секции механизированной крепи</li> <li>13. Очистные комплексы и агрегаты</li> <li>14. Классификация проходческих комбайнов</li> <li>15. Исполнительные органы проходческих комбайнов</li> <li>16. Погрузочные органы проходческих комбайнов</li> </ol>

<i>Код индикатора</i>	<i>Индикатор достижения компетенции</i>	<i>Оценочные средства</i>
		<p>17. Ходовое оборудование проходческих комбайнов</p> <p>18. Классификация бурильных машин</p> <p>19. Бурильные машины вращательного действия для бурения шпуров. Инструмент бурильных машин</p> <p>20. Бурильные машины ударно-поворотного действия для бурения шпуров и скважин. Инструмент бурильных машин</p> <p>21. Буровые станки вращательного действия для бурения скважин. Инструмент буровых станков</p> <p>22. Проходческие комплексы для проведения горизонтальных и наклонных горных выработок</p> <p>23. Щитовые проходческие комплексы</p> <p><b>Раздел 3: Горные машины для механизации разработки месторождений полезных ископаемых открытым способом</b></p> <p>1. Классификация оборудования, применяемого на открытых горных работах (7 классов)</p> <p>2. Классификация карьерных буровых станков</p> <p>4. Общая схема устройства буровых станков</p> <p>5. Основные узлы буровых станков</p> <p>6. Теория рабочего процесса буровых машин ударного и ударно-вращательного действия</p> <p>7. Теория рабочего процесса машин вращательного бурения шарошечными долотами</p> <p>8. Теория рабочего процесса машин вращательного бурения резцовыми долотами</p> <p>9. Физические основы термического бурения</p> <p>10. Инструмент для станков ударно-вращательного (пневмоударного) бурения.</p> <p>11. Инструмент для станков вращательного бурения шарошечными долотами.</p> <p>12. Инструмент для станков вращательного бурения режущими долотами со шнековой очисткой скважин</p> <p>13. Комбинированный буровой инструмент</p> <p>14. Конструктивные схемы вращательно-подающих механизмов (ВПМ) буровых станков</p>



<i>Код индикатора</i>	<i>Индикатор достижения компетенции</i>	<i>Оценочные средства</i>
		<p>15. Устройства для удаления буровой мелочи из скважины, пылеулавливания и пылеподавления</p> <p>16. Устройства для подвода сжатого воздуха и рабочих компонентов к вращающемуся буровому ставу</p> <p>17. Устройства для хранения, подачи штанг и свинчивания (развинчивания) бурового става</p> <p>18. Гидравлические, пневматические, электрические системы буровых станков</p> <p>19. Станки ударно-вращательного бурения погружными пневмударниками и их параметры</p> <p>20. Станки вращательного бурения резовыми долотами и их параметры</p> <p>21. Станки вращательного бурения шарошечными долотами и их параметры</p> <p>22. Определение производительности буровых станков</p> <p>23. Классификация экскаваторов. Конструктивные схемы одноковшовых экскаваторов</p> <p>24. Карьерные экскаваторы и их параметры</p> <p>25. Гидравлические экскаваторы и их параметры</p> <p>26. Драглайны и их параметры</p> <p>27. Конструктивные схемы многоковшовых экскаваторов</p> <p>28. Рабочее оборудование одноковшового экскаватора прямая механическая лопата</p> <p>29. Определение производительности экскаваторов</p> <p><b>Раздел 4: Горные машины для обогащения полезных ископаемых</b></p> <p>1. Вагоноопрокидыватели и их параметры</p> <p>2. Маневровые устройства</p> <p>3. Электромагнитные шкивы и барабаны барабаны</p> <p>4. Железоотделители и их параметры</p> <p>5. Щековые, валковые и конусные дробилки</p> <p>6. Молотковые, роторные и барабанные дробилки</p> <p>7. Грохоты и их параметры</p> <p>8. Типы самобалансных вибраторов</p> <p>9. Определение амплитуды колебания грохотов</p> <p>10. Резонансные грохоты</p>

Код индикатора	Индикатор достижения компетенции	Оценочные средства
		11. Вибраторы для резонансных грохотов 12. Барабанные грохоты 13. Стержневые мельницы 14. Шаровые мельницы с решеткой 15. Отсадочные машины с подвижным решетом 16. Отсадочные машины с раздвижным решетом 17. Пневматические отсадочные машины 18. Тяжелосредные сепараторы 19. Флотационные машины механического типа 20. Пневматические флотационные машины 21. Вакуум-фильтры и пресс-фильтры 22. Фильтрующие, осадительные и осадительно-фильтрующие центрифуги 23. Барабанные сушилки и трубы-сушилки 24. Отделение сушки обогатительной фабрики
ОПК-15.2	Разрабатывает, согласовывает, утверждает техническую, методическую и горно-графическую документацию, регламентирующую порядок, качество и безопасность выполнения горных, горностроительных и взрывных работ	<p><b>Примеры практических заданий для промежуточной аттестации</b></p> <p>1. Рассчитать для переносного перфоратора ПП50В1 мощность ударного механизма <math>N_{уд}</math>, мощность механизма вращения <math>N_{вр}</math>, суммарную мощность <math>N_{\Sigma}</math>, удельный расход воздуха <math>q</math> и скорость бурения <math>v</math>. Построить графики зависимостей <math>v = f(d)</math> и <math>v = f(\sigma)</math>.</p> <p>Расчётные данные:            Энергия удара поршня - <math>A_{уд} = 54</math> Дж; частота ударов - <math>n = 37</math> с<sup>-1</sup>; крутящий момент <math>M = 20</math> Н·м; частота вращения бурового инструмента - <math>n_{вр} = 1,54</math> с<sup>-1</sup>; расхода воздуха - <math>Q = 3,4</math> м<sup>3</sup>/мин; диаметр шпура - <math>d = 38</math> мм, буримая порода – гранодиарит (временное сопротивление раздавливанию <math>\sigma = 95,3</math> МПа).</p> <p>2. Рассчитать для переносного перфоратора ПП36В мощность ударного механизма <math>N_{уд}</math>, мощность механизма вращения <math>N_{вр}</math>, суммарную мощность <math>N_{\Sigma}</math>, удельный расход воздуха <math>q</math> и скорость бурения <math>v</math>. Построить графики зависимостей <math>v = f(d)</math></p>

Код индикатора	Индикатор достижения компетенции	Оценочные средства
		<p>и <math>v = f(\sigma)</math>.</p> <p>Расчётные данные:</p> <p>Энергия удара поршня - <math>A_{уд} = 36</math> Дж; частота ударов - <math>n = 38,33</math> с<sup>-1</sup>; крутящий момент <math>M = 20</math> Н·м; частота вращения бурового инструмента - <math>n_{вр} = 1,54</math> с<sup>-1</sup>; расхода воздуха - <math>Q = 2,8</math> м<sup>3</sup>/мин; диаметр шпура - <math>d = 32</math> мм; буримая порода – среднезернистый песчаник (временное сопротивление раздавливанию <math>\sigma = 12</math> МПа).</p> <p>3. Рассчитать основные, производительность и (скорость бурения) бурового станка СБУ-100Г с пневмоударником ПП105-2,4. Расчётные данные: энергия удара <math>A = 190</math> Дж; частота ударов <math>n = 21</math> с<sup>-1</sup>; диаметр долота <math>d = 125</math> мм; коэффициент крепости пород <math>f = 12</math>; коэффициент падения скорости бурения с глубиной скважины <math>\beta = 0,0004</math> м<sup>-1</sup>; глубина скважины <math>L = 36</math> м; коэффициент готовности станка <math>k_2 = 0,86</math>; стойкость долота на одну заточку <math>B = 12</math> м; время навинчивания одной штанги <math>t_n = 0,8</math> мин; время развинчивания одной штанги <math>t_p = 1,2</math> мин; длина штанги <math>l = 0,95</math> м; время замены долота <math>T_z = 8</math> мин; время наведения станка на скважину <math>T_n = 5</math> мин; время забуривания скважины <math>T_{зб} = 1</math> мин; число скважин в забое <math>m = 14</math>; длительность смены <math>T_{см} = 360</math> мин; время на подготовительно-заключительные операции <math>T_{пз} = 24</math> мин; время организационных простоев <math>T_{он} = 10</math> мин; время перегона станка <math>T_n = 18</math> мин.</p> <p>4. Определить машинное время работы комбайна по добыче <math>t_p</math>, коэффициент совершенства схемы работы оборудования комплекса <math>k_c</math>, эксплуатационную производительность <math>Q</math>, для очистного комбайнового комплекса 1ОКП70Е, В состав комплекса входит комбайн 2ГШ68Е. Расчётные данные: вынимаемая мощность пласта <math>m = 2,20</math> м; длина лавы <math>L = 120</math> м; ширина захвата очистного комбайна <math>B_z = 0,5</math> м; плотность угля <math>\gamma = 1,4</math> т/м<sup>3</sup>; скорость подачи комбайна <math>V_n = 4,8</math> м/мин; затраты времени на выполнение вспомогательных операций (концевых, маневровых, по зачистке забоя) <math>t_{во} = 32</math> мин (за один рабочий цикл); коэффициент готовности, отражающий уровень надёжности оборудования комплекса <math>k_2 = 0,8</math>; коэффициент непрерывности работы комплекса, учитывающий простои по</p>

Код индикатора	Индикатор достижения компетенции	Оценочные средства
		<p>организационным и эксплуатационным причинам <math>k_{з.о} = 0,85</math>.</p> <p>5. Рассчитать площадь разрабатываемой груди забоя <math>S</math>, время цикла по отработке забоя на ширину обделки <math>T_u</math>, число циклов по отработке забоя на ширину кольца крепи <math>n</math>, коэффициент технически возможной непрерывной работы комплекса по проходке и сооружению тоннеля <math>k_m</math>, – коэффициент непрерывности работы комплекса в процессе эксплуатации <math>k_э</math>, теоретическую, техническую и эксплуатационную производительность проходческого щитового комплекса КПЩМ-3,6Э. Расчётные данные: глубина врезания лопаты в грунт данной категории <math>hf = 0,16</math> м; диаметр щита <math>D_{щ} = 3,62</math> м; время цикла по отработке забоя на глубину (<math>hf</math>) врезания <math>t_з = 14</math> мин; ширина обделки <math>B = 0,75</math> м; несовмещенное с разработкой забоя и другими операциями время на откатку вагонеток и подачу блоков обделки <math>t_{мп} = 14</math> мин; время установки кольца обделки <math>t_{кр} = 12</math> мин; несовмещенное время тампонажных работ <math>t_{там} = 44</math> мин; время передвижки щита на ширину кольца обделки <math>t_{пер} = 5</math> мин; время устранения отказов за цикл <math>t_{ун} = 3</math> мин/цикл; время простоев по эксплуатационно-организационным причинам (за цикл) <math>t_{зо} = 4</math> мин.</p> <p>6. Рассчитать для переносного перфоратора ПП63В мощность ударного механизма <math>N_{уд}</math>, мощность механизма вращения <math>N_{вр}</math>, суммарную мощность <math>N_{\Sigma}</math>, удельный расход воздуха <math>q</math> и скорость бурения <math>v</math>. Построить графики зависимостей <math>v = f(d)</math> и <math>v = f(\sigma)</math>.</p> <p>Расчётные данные:</p> <p>Энергия удара поршня - <math>A_{уд} = 63,74</math> Дж; частота ударов - <math>n = 30</math> с<sup>-1</sup>; крутящий момент <math>M = 26,93</math> Н·м; частота вращения бурового инструмента - <math>n_{вр} = 1,03</math> с<sup>-1</sup>; расхода воздуха - <math>Q = 3,85</math> м<sup>3</sup>/мин; диаметр шпура - <math>d = 42</math> мм, буримая порода – бакальский кварцит (временное сопротивление раздавливанию <math>\sigma = 190</math> МПа).</p>

Код индикатора	Индикатор достижения компетенции	Оценочные средства
		<p>7. Определить эксплуатационную производительность <math>Q</math>, проходческого комбайна 4ПП2 со стреловидным исполнительным органом. Исходные данные: скорость перемещения коронки <math>V_k = 1,65</math> м/мин; ширина захвата коронки <math>B_z = 0,95</math> м; минимальный диаметр коронки <math>D_{\min} = 0,55</math> м; максимальный диаметр коронки <math>D_{\max} = 0,95</math> м; коэффициент использования коронки по диаметру <math>k_d = 0,7</math>; сечение выработки в проходке <math>S_{np} = 12</math> м<sup>2</sup>; шаг установки рам крепи <math>l = 1</math> м; коэффициент организации работ <math>k_{op} = 1,3</math>; время несовмещенных вспомогательных операций <math>T_{во} = 45</math> мин; время простоев по эксплуатационно-организационным причинам <math>T_{зо} = 10</math> мин; продолжительность смены <math>T_{см} = 6</math> ч; <math>T_{m01}</math> – время ежесменного технического обслуживания комплекса, <math>T_{m01} = 0,5</math> часа; <math>T_{pn}</math> – время регламентированного перерыва, <math>T_{pn} = 0,33</math> часа.</p> <p>8. Определить эксплуатационную производительность <math>Q</math>, проходческого комбайна ГПКС со стреловидным исполнительным органом. Исходные данные: скорость перемещения коронки <math>V_k = 1,05</math> м/мин; ширина захвата коронки <math>B_z = 0,7</math> м; минимальный диаметр коронки <math>D_{\min} = 0,45</math> м; максимальный диаметр коронки <math>D_{\max} = 0,85</math> м; коэффициент использования коронки по диаметру <math>k_d = 0,9</math>; сечение выработки в проходке <math>S_{np} = 13</math> м<sup>2</sup>; шаг установки рам крепи <math>l = 1</math> м; коэффициент организации работ <math>k_{op} = 1,1</math>; время несовмещенных вспомогательных операций <math>T_{во} = 45</math> мин; время простоев по эксплуатационно-организационным причинам <math>T_{зо} = 12</math> мин; продолжительность смены <math>T_{см} = 6</math> ч; <math>T_{m01}</math> – время ежесменного технического обслуживания комплекса, <math>T_{m01} = 0,5</math> часа; <math>T_{pn}</math> – время регламентированного перерыва, <math>T_{pn} = 0,33</math> часа.</p> <p>9. Рассчитать основные показатели, производительность и скорость бурения бурового станка СБУ-100Г с пневмоударником П125-3,8. Расчётные данные: энергия удара <math>A = 190</math> Дж; частота ударов <math>n = 21</math> с<sup>-1</sup>; диаметр долота <math>d = 125</math> мм; коэффициент крепости пород <math>f = 12</math>; коэффициент падения скорости бурения с глубиной скважины <math>\beta = 0,0004</math> м<sup>-1</sup>; глубина скважины <math>L = 36</math> м; коэффициент готовности станка <math>k_2 = 0,86</math>; стойкость долота на одну заточку <math>B = 20</math> м; время навинчивания одной штанги <math>t_n = 0,8</math> мин; время развинчивания одной штанги <math>t_p =</math></p>

Код индикатора	Индикатор достижения компетенции	Оценочные средства
		<p>1,2 мин; длина штанги <math>l = 0,95</math> м; время замены долота <math>T_z = 4</math> мин; время наведения станка на скважину <math>T_n = 4</math> мин; время забуривания скважины <math>T_{зб} = 1</math> мин; число скважин в забое <math>m = 16</math>; длительность смены <math>T_{см} = 360</math> мин; время на подготовительно-заключительные операции <math>T_{пз} = 24</math> мин; время организационных простоев <math>T_{он} = 10</math> мин; время перегона станка <math>T_n = 18</math> мин.</p> <p>10. Рассчитать техническую и эксплуатационную скорость бурения для бурового станка БКГ-2 с бурильной головкой – перфоратором ГП-1. Расчётные данные: энергия удара перфоратора <math>A = 98</math> Дж; частота ударов <math>n = 90</math> с<sup>-1</sup>; диаметр шпура <math>d = 55</math> мм; коэффициент крепости пород <math>f = 13</math>; декремент затухания энергии силового импульса <math>\alpha = 0,03</math>; глубина шпура <math>L = 3</math> м; коэффициент готовности <math>k_2 = 0,94</math>; число бурильных машин на установке <math>R = 2</math>; <math>k_o = 1; 0,8; 0,7</math> при числе бурильных машин соответственно 1; 2; 3 <math>k_o = 0,8</math>; стойкость резца (коронки) на одну заточку <math>B = 15</math> м; ; скорость обратного хода бурильной головки <math>v_{ох} = 12</math> м/мин; время замены резца (коронки) <math>T_z = 7</math> мин; время наведения бурильной машины с одного шпура (скважины) на другой <math>T_n = 2</math> мин; время забуривания шпура (скважины) <math>T_{зб} = 1</math> мин; число шпуров в забое <math>m = 32</math>; длительность смены <math>T_{см} = 360</math> мин; время на подготовительно-заключительные операции <math>T_{пз} = 42</math> мин; время организационных простоев <math>T_{он} = 34</math> мин; время перегона установки <math>T_n = 28</math> мин.</p> <p>11. Рассчитать основные показатели, производительность и скорость бурения бурового станка СБУ-125У-52 с пневмоударником П125-3,8. Расчётные данные: энергия удара <math>A = 190</math> Дж; частота ударов <math>n = 21</math> с<sup>-1</sup>; диаметр долота <math>d = 125</math> мм; коэффициент крепости пород <math>f = 12</math>; коэффициент падения скорости бурения с глубиной скважины <math>\beta = 0,0004</math> м<sup>-1</sup>; глубина скважины <math>L = 24</math> м; коэффициент готовности станка <math>k_2 = 0,92</math>; стойкость долота на одну заточку <math>B = 20</math> м; время навинчивания одной штанги <math>t_n = 0,6</math> мин; время развинчивания одной штанги <math>t_p = 1,3</math> мин; длина штанги <math>l = 4,25</math> м; время замены долота <math>T_z = 4</math> мин; время наведения станка на скважину <math>T_n = 4,5</math> мин; время забуривания скважины <math>T_{зб} = 1</math> мин; число скважин в забое <math>m = 12</math>; длительность смены <math>T_{см} = 360</math> мин; время на подготовительно-заключительные операции <math>T_{пз} = 18</math> мин; время организационных простоев <math>T_{он} = 12</math> мин; время перегона станка <math>T_n = 20</math> мин.</p>

Код индикатора	Индикатор достижения компетенции	Оценочные средства
		<p>12. Рассчитать для переносного перфоратора ПП50В1 мощность ударного механизма <math>N_{уд}</math>, мощность механизма вращения <math>N_{вр}</math>, суммарную мощность <math>N_{\Sigma}</math>, удельный расход воздуха <math>q</math> и скорость бурения <math>v</math>. Построить графики зависимостей <math>v = f(d)</math> и <math>v = f(\sigma)</math>.</p> <p>Расчётные данные:  Энергия удара поршня - <math>A_{уд} = 54</math> Дж; частота ударов - <math>n = 37</math> с<sup>-1</sup>; крутящий момент <math>M = 20</math> Н·м; частота вращения бурового инструмента - <math>n_{вр} = 1,03</math> с<sup>-1</sup>; расхода воздуха - <math>Q = 3,4</math> м<sup>3</sup>/мин; диаметр шпура - <math>d = 36</math> мм, буримая порода – бакальский кварцит (временное сопротивление раздавливанию <math>\sigma = 190</math> МПа).</p> <p>13. Рассчитать основные показатели, производительность бурового станка СБУ-125У-52 с пневмоударником П-125-3,8. Расчётные данные: энергия удара <math>A = 190</math> Дж; частота ударов <math>n = 21</math> с<sup>-1</sup>; диаметр долота <math>d = 125</math> мм; коэффициент крепости пород <math>f = 14</math>; коэффициент падения скорости бурения с глубиной скважины <math>\beta = 0,0004</math> м<sup>-1</sup>; глубина скважины <math>L = 36</math> м; коэффициент готовности станка <math>k_z = 0,86</math>; стойкость долота на одну заточку <math>B = 20</math> м; время навинчивания одной штанги <math>t_n = 0,9</math> мин; время развинчивания одной штанги <math>t_p = 1,3</math> мин; длина штанги <math>l = 4,25</math> м; время замены долота <math>T_z = 4</math> мин; время наведения станка на скважину <math>T_n = 4</math> мин; время забуривания скважины <math>T_{зб} = 1</math> мин; число скважин в забое <math>m = 16</math>; длительность смены <math>T_{см} = 360</math> мин; время на подготовительно-заключительные операции <math>T_{пз} = 24</math> мин; время организационных простоев <math>T_{он} = 12</math> мин; время перегона станка <math>T_n = 26</math> мин.</p> <p>14. Определить машинное время работы комбайна по добыче <math>t_p</math>, коэффициент совершенства схемы работы оборудования комплекса <math>k_c</math>, эксплуатационную производительность <math>Q</math>, для очистного комбайнового комплекса КМ142, В состав комплекса входит комбайн 1КШЭ. Расчётные данные: вынимаемая мощность пласта <math>m = 4</math> м; длина лавы <math>L = 150</math> м; ширина захвата очистного комбайна <math>B_z = 0,5</math> м; плотность угля <math>\gamma = 1,4</math> т/м<sup>3</sup>; скорость подачи комбайна <math>V_n = 3,8</math> м/мин; затраты</p>

Код индикатора	Индикатор достижения компетенции	Оценочные средства
		<p>времени на выполнение вспомогательных операций (концевых, маневровых, по зачистке забоя) <math>t_{во} = 32</math> мин (за один рабочий цикл); коэффициент готовности, отражающий уровень надёжности оборудования комплекса <math>k_z = 0,85</math>; коэффициент непрерывности работы комплекса, учитывающий простои по организационным и эксплуатационным причинам <math>k_{z,o} = 0,88</math>.</p> <p>15. Рассчитать площадь разрабатываемой груди забоя <math>S</math>, время цикла по отработке забоя на ширину обделки <math>T_{ц}</math>, число циклов по отработке забоя на ширину кольца крепи <math>n</math>, коэффициент технически возможной непрерывной работы комплекса по проходке и сооружению тоннеля <math>k_m</math>, – коэффициент непрерывности работы комплекса в процессе эксплуатации <math>k_z</math>, теоретическую, техническую и эксплуатационную производительность проходческого щитового комплекса КПЩМ-2,6Э. Расчётные данные: глубина врезания лопаты в грунт данной категории <math>hf = 0,18</math> м; диаметр щита <math>D_{щ} = 2,59</math> м; время цикла по отработке забоя на глубину (<math>hf</math>) врезания <math>t_z = 18</math> мин; ширина обделки <math>B = 0,75</math> м; несовмещенное с разработкой забоя и другими операциями время на откатку вагонеток и подачу блоков обделки <math>t_{mp} = 12</math> мин; время установки кольца обделки <math>t_{кр} = 10</math> мин; несовмещенное время тампонажных работ <math>t_{там} = 38</math> мин; время передвижки щита на ширину кольца обделки <math>t_{пер} = 6</math> мин; время устранения отказов за цикл <math>t_{ун} = 3</math> мин/цикл; время простоев по эксплуатационно-организационным причинам (за цикл) <math>t_{зо} = 3</math> мин.</p> <p>16. Рассчитать техническую и эксплуатационную скорость бурения для бурового станка БКГ-2 с бурильной головкой – перфоратором ГП-1. Расчётные данные: энергия удара перфоратора <math>A = 98</math> Дж; частота ударов <math>n = 90</math> с<sup>-1</sup>; диаметр шпура <math>d = 45</math> мм; коэффициент крепости пород <math>f = 19</math>; декремент затухания энергии силового импульса <math>\alpha = 0,03</math>; глубина шпура <math>L = 4,4</math> м; коэффициент готовности <math>k_z = 0,88</math>; число бурильных машин на установке <math>R = 2</math>; <math>k_o = 0,8</math>; стойкость резца (коронки) на одну заточку <math>B = 25</math> м; скорость обратного хода бурильной головки <math>v_{ох} = 12</math> м/мин; время замены резца (коронки) <math>T_z = 7</math> мин; время наведения бурильной машины с одного шпура (скважины) на другой <math>T_n = 3</math> мин; время забуривания шпура (скважины) <math>T_{зб} = 1</math> мин; число шпуров в забое <math>m = 40</math>;</p>



Код индикатора	Индикатор достижения компетенции	Оценочные средства
		<p>длительность смены <math>T_{см} = 360</math> мин; время на подготовительно-заключительные операции <math>T_{нз} = 52</math> мин; время организационных простоев <math>T_{он} = 38</math> мин; время перегона установки <math>T_n = 26</math> мин.</p> <p>17. Рассчитать техническую и эксплуатационную скорость бурения для бурового станка БК-2П с бурильной головкой – перфоратором ПК-60А. Расчётные данные: энергия удара перфоратора <math>A = 95</math> Дж; частота ударов <math>n = 45 \text{ с}^{-1}</math>; диаметр шпура <math>d = 56</math> мм; коэффициент крепости пород <math>f = 14</math>; декремент затухания энергии силового импульса <math>\alpha = 0,05</math>; глубина шпура <math>L = 4,6</math> м; коэффициент готовности <math>k_z = 0,89</math>; число бурильных машин на установке <math>R = 2</math>; <math>k_o = 0,8</math>; стойкость резца (коронки) на одну заточку <math>B = 28</math> м; ; скорость обратного хода бурильной головки <math>v_{ох} = 16</math> м/мин; время замены резца (коронки) <math>T_z = 5</math> мин; время наведения бурильной машины с одного шпура (скважины) на другой <math>T_n = 1,5</math> мин; время забуривания шпура (скважины) <math>T_{зб} = 1</math> мин; число шпуров в забое <math>m = 44</math>; длительность смены <math>T_{см} = 360</math> мин; время на подготовительно-заключительные операции <math>T_{нз} = 44</math> мин; время организационных простоев <math>T_{он} = 26</math> мин; время перегона установки <math>T_n = 30</math> мин.</p> <p>18. Определить эксплуатационную производительность <math>Q</math>, проходческого комбайна 4ПП2 со стреловидным исполнительным органом. Исходные данные: скорость перемещения коронки <math>V_k = 2,1</math> м/мин; ширина захвата коронки <math>B_z = 0,95</math> м; минимальный диаметр коронки <math>D_{\min} = 0,55</math> м; максимальный диаметр коронки <math>D_{\max} = 0,95</math> м; коэффициент использования коронки по диаметру <math>k_d = 0,9</math>; сечение выработки в проходке <math>S_{np} = 15 \text{ м}^2</math>; шаг установки рам крепи <math>l = 1</math> м; коэффициент организации работ <math>k_{op} = 1,3</math>; время несовмещенных вспомогательных операций <math>T_{во} = 55</math> мин; время простоев по эксплуатационно-организационным причинам <math>T_{зо} = 16</math> мин; продолжительность смены <math>T_{см} = 6</math> ч; <math>T_{m01}</math> – время ежесменного технического обслуживания комплекса, <math>T_{m01} = 0,5</math> часа; <math>T_{pn}</math> – время регламентированного перерыва, <math>T_{pn} = 0,33</math> часа.</p> <p>19. Рассчитать техническую и эксплуатационную скорость бурения для бурового станка БКГ-2 с бурильной головкой – перфоратором ГП-1. Расчётные данные: энергия удара перфоратора <math>A = 98</math> Дж; частота ударов <math>n = 90 \text{ с}^{-1}</math>; диаметр шпура <math>d = 56</math> мм; коэффициент крепости пород <math>f = 20</math>; декремент затухания энергии</p>

Код индикатора	Индикатор достижения компетенции	Оценочные средства
		<p>силового импульса <math>\alpha = 0,03</math>; глубина шпура <math>L = 4,4</math> м; коэффициент готовности <math>k_2 = 0,86</math>; число бурильных машин на установке <math>R = 2</math>; <math>k_o = 1; 0,8; 0,7</math> при числе бурильных машин соответственно 1; 2; 3; стойкость резца (коронки) на одну заточку <math>B = 15</math> м; скорость обратного хода <math>v_{ox} = 19</math> м/ мин время замены резца (коронки) <math>T_3 = 5</math> мин; время наведения бурильной машины с одного шпура (скважины) на другой <math>T_n = 2</math> мин; время забуривания шпура (скважины) <math>T_{3б} = 1</math> мин; число шпуров в забое <math>m = 34</math>; длительность смены <math>T_{см} = 360</math> мин; время на подготовительно-заключительные операции <math>T_{пз} = 36</math> мин; время организационных простоев <math>T_{он} = 28</math> мин; время перегона установки <math>T_n = 32</math> мин.</p> <p>20. Рассчитать техническую и эксплуатационную скорость бурения для бурового станка ПБУ-80М с бурильной головкой – перфоратором ПК75А. Расчётные данные: энергия удара перфоратора <math>A = 176</math> Дж; частота ударов <math>n = 37</math> с<sup>-1</sup>; диаметр шпура <math>d = 40</math> мм; коэффициент крепости пород <math>f = 16</math>; декремент затухания энергии силового импульса <math>\alpha = 0,04</math>; глубина шпура <math>L = 20</math> м; коэффициент готовности <math>k_2 = 0,9</math>; число бурильных машин на установке <math>R = 1</math>; <math>k_o = 1</math>; стойкость резца (коронки) на одну заточку <math>B = 20</math> м; время навинчивания одной штанги <math>t_n = 0,5</math> мин; время развинчивания одной штанги <math>t_p = 1</math> мин; длина штанги <math>l = 1,22</math> м; время замены резца (коронки) <math>T_3 = 4</math> мин; время наведения бурильной машины с одного шпура (скважины) на другой <math>T_n = 5</math> мин; время забуривания шпура (скважины) <math>T_{3б} = 1</math> мин; число шпуров в забое <math>m = 14</math>; длительность смены <math>T_{см} = 360</math> мин; время на подготовительно-заключительные операции <math>T_{пз} = 40</math> мин; время организационных простоев <math>T_{он} = 60</math> мин; время перегона установки <math>T_n = 30</math> мин.</p> <p>21. Рассчитать для переносного перфоратора ППЗ6В мощность ударного механизма <math>N_{уд}</math>, мощность механизма вращения <math>N_{вр}</math>, суммарную мощность <math>N_{\Sigma}</math>, удельный расход воздуха <math>q</math> и скорость бурения <math>v</math>. Построить графики зависимостей <math>v = f(d)</math> и <math>v = f(\sigma)</math>.</p> <p>Расчётные данные: Энергия удара поршня - <math>A_{уд} = 36</math> Дж; частота ударов-<math>n = 38,33</math> с<sup>-1</sup>; крутящий</p>

Код индикатора	Индикатор достижения компетенции	Оценочные средства
		<p>момент <math>M = 20 \text{ Н} \cdot \text{м}</math>; частота вращения бурового инструмента - <math>n_{\text{вр}} = 1,54 \text{ с}^{-1}</math>; расхода воздуха - <math>Q = 2,8 \text{ м}^3/\text{мин}</math>; диаметр шпура - <math>d = 32 \text{ мм}</math>, буримая порода – среднезернистый песчаник (временное сопротивление раздавливанию <math>\sigma = 12 \text{ МПа}</math>).</p> <p>22. Рассчитать для переносного перфоратора ПП63В мощность ударного механизма <math>N_{\text{уд}}</math>, мощность механизма вращения <math>N_{\text{вр}}</math>, суммарную мощность <math>N_{\Sigma}</math>, удельный расход воздуха <math>q</math> и скорость бурения <math>v</math>. Построить графики зависимостей <math>v = f(d)</math> и <math>v = f(\sigma)</math>.</p> <p>Расчётные данные:  Энергия удара поршня - <math>A_{\text{уд}} = 63,74 \text{ Дж}</math>; частота ударов - <math>n = 30 \text{ с}^{-1}</math>; крутящий момент <math>M = 26,93 \text{ Н} \cdot \text{м}</math>; частота вращения бурового инструмента - <math>n_{\text{вр}} = 1,54 \text{ с}^{-1}</math>; расхода воздуха - <math>Q = 3,85 \text{ м}^3/\text{мин}</math>; диаметр шпура - <math>d = 46 \text{ мм}</math>, буримая порода – гранодиорит (временное сопротивление раздавливанию <math>\sigma = 95,3 \text{ МПа}</math>).</p> <p>23. Рассчитать основные показатели, производительность и скорость бурения бурового станка НКР100М с пневмоударником ПП105-2,4. Расчётные данные: энергия удара <math>A = 93,2 \text{ Дж}</math>; частота ударов <math>n = 28 \text{ с}^{-1}</math>; диаметр долота <math>d = 105 \text{ мм}</math>; коэффициент крепости пород <math>f = 14</math>; коэффициент падения скорости бурения с глубиной скважины <math>\beta = 0,0004 \text{ м}^{-1}</math>; глубина скважины <math>L = 40 \text{ м}</math>; коэффициент готовности станка <math>k_z = 0,9</math>; стойкость долота на одну заточку <math>B = 15 \text{ м}</math>; время навинчивания одной штанги <math>t_n = 0,5 \text{ мин}</math>; время развинчивания одной штанги <math>t_p = 1 \text{ мин}</math>; длина штанги <math>l = 1 \text{ м}</math>; время замены долота <math>T_z = 4 \text{ мин}</math>; время наведения станка на скважину <math>T_n = 4 \text{ мин}</math>; время забуривания скважины <math>T_{зб} = 1 \text{ мин}</math>; число скважин в забое <math>m = 14</math>; длительность смены <math>T_{см} = 360 \text{ мин}</math>; время на подготовительно-заключительные операции <math>T_{пз} = 20 \text{ мин}</math>; время организационных простоев <math>T_{он} = 10 \text{ мин}</math>; время перегона станка <math>T_n = 20 \text{ мин}</math>.</p> <p>24. Определить машинное время работы комбайна по добыче <math>t_p</math>, коэффициент совершенства схемы работы оборудования комплекса <math>k_c</math>, эксплуатационную производительность <math>Q</math>, для очистного комбайнового комплекса КМ138, В состав</p>

Код индикатора	Индикатор достижения компетенции	Оценочные средства
		<p>комплекса входит комбайн РКУ13. Расчётные данные: вынимаемая мощность пласта <math>m = 1,8</math> м; длина лавы <math>L = 180</math> м; ширина захвата очистного комбайна <math>B_3 = 0,63</math> м; плотность угля <math>\gamma = 1,35</math> т/м<sup>3</sup>; скорость подачи комбайна <math>V_n = 5</math> м/мин; затраты времени на выполнение вспомогательных операций (концевых, маневровых, по зачистке забоя) <math>t_{во} = 30</math> мин (за один рабочий цикл); коэффициент готовности, отражающий уровень надёжности оборудования комплекса <math>k_2 = 0,82</math>; коэффициент непрерывности работы комплекса, учитывающий простои по организационным и эксплуатационным причинам <math>k_{3,0} = 0,90</math>.</p> <p>25. Рассчитать площадь разрабатываемой груди забоя <math>S</math>, время цикла по отработке забоя на ширину обделки <math>T_u</math>, число циклов по отработке забоя на ширину кольца крепи <math>n</math>, коэффициент технически возможной непрерывной работы комплекса по проходке и сооружению тоннеля <math>k_m</math>, – коэффициент непрерывности работы комплекса в процессе эксплуатации <math>k_3</math>, теоретическую, техническую и эксплуатационную производительность проходческого щитового комплекса КТ1-5,6Э. Расчётные данные: глубина врезания лопаты в грунт данной категории <math>hf = 0,25</math> м; диаметр щита <math>D_{щ} = 5,63</math> м; время цикла по отработке забоя на глубину (<math>hf</math>) врезания <math>t_3 = 16</math> мин; ширина обделки <math>B = 0,75</math> м; несовмещенное с разработкой забоя и другими операциями время на откатку вагонеток и подачу блоков обделки <math>t_{mp} = 20</math> мин; время установки кольца обделки <math>t_{кр} = 10</math> мин; не совмещенное время тампонажных работ <math>t_{там} = 40</math> мин; время передвижки щита на ширину кольца обделки <math>t_{пер} = 4</math> мин; время устранения отказов за цикл <math>t_{ун} = 2</math> мин/цикл; время простоев по эксплуатационно-организационным причинам (за цикл) <math>t_{30} = 3</math> мин.</p> <p>26. Рассчитать для переносного перфоратора ПП63В мощность ударного механизма <math>N_{yд}</math>, мощность механизма вращения <math>N_{вр}</math>, суммарную мощность <math>N_{\Sigma}</math>, удельный расход воздуха <math>q</math> и скорость бурения <math>v</math>. Построить графики зависимостей <math>v = f(d)</math> и <math>v = f(\sigma)</math>.</p> <p>Расчётные данные: Энергия удара поршня - <math>A_{yд} = 63,74</math> Дж; частота ударов - <math>n = 30</math> с<sup>-1</sup>;</p>

Код индикатора	Индикатор достижения компетенции	Оценочные средства
		<p>крутящий момент <math>M = 26,93</math> Н·м; частота вращения бурового инструмента - <math>n_{вр} = 1,03</math> с<sup>-1</sup>; расхода воздуха - <math>Q = 3,85</math> м<sup>3</sup>/мин; диаметр шпура - <math>d = 42</math> мм, буримая порода – бакальский кварцит (временное сопротивление раздавливанию <math>\sigma = 190</math> МПа).</p> <p>27. Рассчитать для переносного перфоратора ПП63В мощность ударного механизма <math>N_{уд}</math>, мощность механизма вращения <math>N_{вр}</math>, суммарную мощность <math>N_{\Sigma}</math>, удельный расход воздуха <math>q</math> и скорость бурения <math>v</math>. Построить графики зависимостей <math>v = f(d)</math> и <math>v = f(\sigma)</math>.</p> <p>Расчётные данные:  Энергия удара поршня - <math>A_{уд} = 63,74</math> Дж; частота ударов - <math>n = 30</math> с<sup>-1</sup>; крутящий момент <math>M = 26,93</math> Н·м; частота вращения бурового инструмента - <math>n_{вр} = 1,03</math> с<sup>-1</sup>; расхода воздуха - <math>Q = 3,85</math> м<sup>3</sup>/мин; диаметр шпура - <math>d = 40</math> мм, буримая порода – кристаллический сидерит (временное сопротивление раздавливанию <math>\sigma = 139</math> МПа).</p> <p>28. Определить эксплуатационную производительность <math>Q</math>, проходческого комбайна ГПКС со стреловидным исполнительным органом. Исходные данные: скорость перемещения коронки <math>V_k = 0,01</math> м/с; ширина захвата коронки <math>B_z = 0,8</math> м; минимальный диаметр коронки <math>D_{min} = 0,5</math> м; максимальный диаметр коронки <math>D_{max} = 0,9</math> м; коэффициент использования коронки по диаметру <math>k_d = 0,9</math>; сечение выработки в проходке <math>S_{пр} = 12</math> м<sup>2</sup>; шаг установки рам крепи <math>l = 1</math> м; коэффициент организации работ <math>k_{op} = 1,2</math>; время несовмещенных вспомогательных операций <math>T_{во} = 45</math> мин; время простоев по эксплуатационно-организационным причинам <math>T_{зо} = 8</math> мин; продолжительность смены <math>T_{см} = 6</math> ч; <math>T_{мол}</math> – время ежесменного технического обслуживания комплекса, <math>T_{мол} = 0,5</math> часа; <math>T_{pn}</math> – время регламентированного перерыва, <math>T_{pn} = 0,33</math> часа.</p> <p>29. Рассчитать для переносного перфоратора ПП54В1 мощность ударного механизма</p>

Код индикатора	Индикатор достижения компетенции	Оценочные средства
		<p><math>N_{уд}</math>, мощность механизма вращения <math>N_{вр}</math>, суммарную мощность <math>N_{\Sigma}</math>, удельный расход воздуха <math>q</math> и скорость бурения <math>v</math>. Построить графики зависимостей <math>v = f(d)</math> и <math>v = f(\sigma)</math>.</p> <p>Расчётные данные:  Энергия удара поршня - <math>A_{уд} = 55,5</math> Дж; частота ударов - <math>n = 39,16</math> с<sup>-1</sup>; крутящий момент <math>M = 29,43</math> Н·м; частота вращения бурового инструмента - <math>n_{вр} = 1,03</math> с<sup>-1</sup>; расхода воздуха - <math>Q = 4,1</math> м<sup>3</sup>/мин; диаметр шпура - <math>d = 40</math> мм, буримая порода – серицитизированный диабаз (временное сопротивление раздавливанию <math>\sigma = 107</math> МПа).</p> <p>30. Рассчитать техническую и эксплуатационную скорость бурения для бурового станка БК-2П с бурильной головкой – перфоратором ПК60А. Расчётные данные: энергия удара перфоратора <math>A = 95</math> Дж; частота ударов <math>n = 45</math> с<sup>-1</sup>; диаметр шпура <math>d = 45</math> мм; коэффициент крепости пород <math>f = 10</math>; декремент затухания энергии силового импульса <math>\alpha = 0,05</math>; глубина шпура <math>L = 3,8</math> м; коэффициент готовности <math>k_z = 0,9</math>; число бурильных машин на установке <math>R = 2</math>; скорость обратного хода бурильной головки <math>v_{ох} = 13</math> м/мин; <math>k_o = 0,8</math>; стойкость резца (коронки) на одну заточку <math>B = 15</math> м; время замены резца (коронки) <math>T_z = 7</math> мин; время наведения бурильной машины с одного шпура (скважины) на другой <math>T_n = 3</math> мин; время забуривания шпура (скважины) <math>T_{зб} = 1</math> мин; число шпуров в забое <math>m = 30</math>; длительность смены <math>T_{см} = 360</math> мин; время на подготовительно-заключительные операции <math>T_{пз} = 42</math> мин; время организационных простоев <math>T_{он} = 34</math> мин; время перегона установки <math>T_n = 28</math> мин.</p>
<b>Обоснование проектных решений</b>		
ОПК-15.1	Осуществляет контроль за соответствием проектов требованиям нормативных документов стандартов, правил безопасности и других нормативных документов,	1) Правила написания проектов и оформления заявки на финансирование 22) Юридическая клиника как ресурс развития и применения проектных навыков 23) Понятие, цели и виды юридических клиник. Нормативная основа организации и деятельности юридических клиник 24) История юридических клиник. Юридические клиники России и зарубежных стран 25) Клиническое

<i>Код индикатора</i>	<i>Индикатор достижения компетенции</i>	<i>Оценочные средства</i>
	регламентирующих порядок, качество и безопасность выполнения горных, горностроительных и взрывных работ	юридическое образование: понятие, цели, формы. История клинического юридического образования 26) Юридическая клиника «Живое право»: цель, формы работы 27) История юридической клиники «Живое право», концепция «Живого права» 28) Интерактивные методы как основа Живого права (понятие, цели, виды, формы и т.д.) 29) Презентация: виды, формы, правила составления 30) Правила составления PowerPoint presentation
ОПК-15.2	Разрабатывает, согласовывает, утверждает техническую, методическую и горно-графическую документацию, регламентирующую порядок, качество и безопасность выполнения горных, горностроительных и взрывных работ	Понятие проекта, проектной деятельности. Цели проектной деятельности 2) Виды и формы проектов, критерии отбора 3) Терминальные (конечные), развивающиеся и открытые проекты 4) Мультипроекты 5) Правовая деятельность: история и современность 6) Виды проектной деятельности 7) Правовая деятельность в зарубежных странах (30е г.ХХ в. по настоящее время) 8) История проектной деятельности в России 9) Проблемы вхождения России в мировое сообщество проектной деятельности 10) История развития проектного метода. Идеи Джона Дьюи 11) Развитие методов проектного управления в России 12) Отличие традиционного обучения от проектного 13) Управление проектом 14) Организационная структура проектной деятельности 15) Система взаимоотношений участников проектной деятельности 16) Содержание проекта 17) Организационная структура и содержание проекта 18) Организационная структура и окружение проекта 19) Принципы выбора организационной структуры 20) Содержание и этапы проектной деятельности. Управление проектом
<b>Технология производства работ</b>		
ОПК-15.1	Осуществляет контроль за соответствием проектов требованиям нормативных документов стандартов, правил безопасности и других нормативных документов, регламентирующих порядок, качество и безопасность выполнения горных, горностроительных и взрывных работ	<ol style="list-style-type: none"> <li>1. Вычислительные сети Autodesk Inventor. Типы сетей.</li> <li>2. Методы доступа в локальных вычислительных сетях.</li> <li>3. Локальные вычислительные сети Ethernet. Сетевое оборудование.</li> <li>4) Развитие методов проектного управления в России</li> <li>5) Отличие традиционного обучения от проектного</li> <li>6) Управление проектом</li> </ol>

Код индикатора	Индикатор достижения компетенции	Оценочные средства
ОПК-15.2	Разрабатывает, согласовывает, утверждает техническую, методическую и горно-графическую документацию, регламентирующую порядок, качество и безопасность выполнения горных, горностроительных и взрывных работ	<ol style="list-style-type: none"> <li>1. Структурированные кабельные системы.</li> <li>2. Внешние запоминающие устройства. Классификация и основные характеристики.</li> <li>3. Принципы функционирования внешних запоминающих устройств.</li> </ol>
<b>Анализ и оценка результатов</b>		
ОПК-15.1	Осуществляет контроль за соответствием проектов требованиям нормативных документов стандартов, правил безопасности и других нормативных документов, регламентирующих порядок, качество и безопасность выполнения горных, горностроительных и взрывных работ	<ol style="list-style-type: none"> <li>1. Инженерный анализ исходных данных и уточнение задачи на проектирование.</li> <li>2. Поиск технического решения задачи на проектирование.</li> <li>3. Этапы моделирования в процессе создания ТО.</li> <li>4. По каким направлениям осуществляется оценка результатов проектирования?</li> <li>5. Этапы разработки конструкторской документации.</li> </ol>
ОПК-15.2	Разрабатывает, согласовывает, утверждает техническую, методическую и горно-графическую документацию, регламентирующую порядок, качество и безопасность выполнения горных, горностроительных и взрывных работ	<ol style="list-style-type: none"> <li>1. Какие виды ошибок могут возникнуть при проектирование новых ТО?</li> <li>2. Методика выявления конструкторских ошибок</li> <li>3. С какой целью определяется продолжительность работ по проектированию и разработке прибора (устройства)?</li> </ol>
<b>ОПК-16 Способен применять навыки разработки систем по обеспечению экологической и промышленной безопасности при производстве работ по эксплуатационной разведке, добыче и переработке твердых полезных ископаемых, строительству и эксплуатации подземных объектов</b>		
<b>Горнопромышленная экология</b>		
ОПК-16.1	Разрабатывает (использует) критерии экологической и промышленной безопасности при производстве работ по эксплуатационной разведке, добыче и переработке твердых полезных	<p><b>Перечень теоретических вопросов к зачету:</b></p> <ol style="list-style-type: none"> <li>1. Назовите предохранительные мероприятия охраны земельных ресурсов.</li> <li>2. Что подразумевается под восстановительными мероприятиями охраны, рационального использования и воспроизводства земель?</li> </ol>



Код индикатора	Индикатор достижения компетенции	Оценочные средства
	ископаемых, строительству и эксплуатации подземных объектов, и методики их оценки	<p>3. Какие мероприятия направлены на снижение прямого воздействия на ландшафт? На снижение косвенного воздействия?</p> <p>4. Что такое «эрозия»? В чем проявляется отрицательное воздействие продуктов эрозии на природную среду? Какие мероприятия применяются для защиты поверхностей от эрозии?</p> <p>5. Что такое «рекультивация земель»? Назовите основные этапы и направления рекультивации.</p> <p>6. Экологическое обоснование выбора способа производства и технологии.</p> <p>7. Эколого-географическое обоснование размещения предприятия.</p>
ОПК-16.2	Разрабатывает мероприятия по обеспечению экологической и промышленной безопасности при производстве работ по эксплуатационной разведке, добыче и переработке твердых полезных ископаемых, строительству и эксплуатации подземных объектов	<p>1) Развитие методов проектного управления в России 12) Отличие традиционного обучения от проектного 13) Управление проектом 14) Организационная структура проектной деятельности 15) Система взаимоотношений участников проектной деятельности 16) Содержание проекта 17) Организационная структура и содержание проекта 18) Организационная структура и окружение проекта 19) Принципы выбора организационной структуры 20) Содержание и этапы проектной деятельности. Управление проектом</p>
<p><b>ОПК-17 Способен применять методы обеспечения промышленной безопасности, в том числе в условиях чрезвычайных ситуаций, при производстве работ по эксплуатационной разведке, добыче и переработке твердых полезных ископаемых, строительству и эксплуатации подземных объектов</b></p>		
<p><b>Безопасность ведения горных работ</b></p>		
ОПК-17.1	Разрабатывает методы обеспечения промышленной безопасности в штатном и аварийном режиме работы предприятия при производстве работ по эксплуатационной разведке, добыче и переработке твердых полезных ископаемых, строительству и эксплуатации подземных объектов	<p><b>Примерные задачи для практических работ:</b></p> <p>Задание. Разработать план мероприятий по локализации и ликвидации аварии в шахте</p> <p>Виды аварий:</p> <ul style="list-style-type: none"> <li>- взрывы метанопылевоздушных смесей;</li> <li>- подземные пожары;</li> <li>- внезапные выбросы угля, газа и породы;</li> <li>- загазирование выработок вредными для людей газами;</li> <li>- прорывы в горные выработки, где работают люди, воды, скоплений заиловки и глины;</li> </ul>

Код индикатора	Индикатор достижения компетенции	Оценочные средства																																																																						
		- обрушения горных выработок.																																																																						
ОПК-17.2	Организовывает безаварийную работу предприятия в штатном и аварийном режиме при производстве работ по эксплуатационной разведке, добыче и переработке твердых полезных ископаемых, строительству и эксплуатации подземных объектов	<p><b>Примерные задачи для практических работ:</b>  Тема. Защита от производственного шума  Задача №1. Определить уровень интенсивности шума <math>L</math> реактивного двигателя вентиляционной установки на расстоянии <math>R</math>, если уровень интенсивности шума на расстоянии 1м от источника равен <math>L_{ш1}</math>.</p> <table border="1" data-bbox="891 568 2074 828"> <thead> <tr> <th>Вариант</th> <th>1</th> <th>2</th> <th>3</th> <th>4</th> <th>5</th> <th>6</th> </tr> </thead> <tbody> <tr> <td><math>R</math>, м</td> <td>10</td> <td>12</td> <td>11</td> <td>13</td> <td>90</td> <td>80</td> </tr> <tr> <td><math>L_{ш1}</math>, дБ</td> <td>13</td> <td>14</td> <td>15</td> <td>16</td> <td>12</td> <td>14</td> </tr> <tr> <td></td> <td>0</td> <td>0</td> <td>0</td> <td>0</td> <td>0</td> <td>5</td> </tr> </tbody> </table> <p>Задача №2. Определить суммарный уровень интенсивности шума <math>L</math> от нескольких источников шума <math>N</math> (с одинаковыми уровнями интенсивности шума) в равноудаленной от них точке, если уровень интенсивности шума на расстоянии 1м от источника равен <math>L_{ш1}</math>. (количество источников шума № варианта + 1)</p> <table border="1" data-bbox="891 999 2074 1259"> <thead> <tr> <th>Вариант</th> <th>1</th> <th>2</th> <th>3</th> <th>4</th> <th>5</th> <th>6</th> </tr> </thead> <tbody> <tr> <td><math>L1</math>, дБ</td> <td>30</td> <td>40</td> <td>50</td> <td>60</td> <td>20</td> <td>45</td> </tr> <tr> <td><math>L2</math>, дБ</td> <td>30</td> <td>34</td> <td>49</td> <td>56</td> <td>10</td> <td>42,</td> </tr> <tr> <td></td> <td></td> <td></td> <td></td> <td></td> <td></td> <td>5</td> </tr> </tbody> </table> <p>Задача №3. Определить суммарный уровень интенсивности шума <math>L</math> от двух источников шума (с различными уровнями интенсивности шума <math>L_{ш1}</math> и <math>L_{ш2}</math>) в равноудаленной от них точке, если уровень интенсивности шума на расстоянии 1м от источника равен <math>L_{ш1}</math>.</p> <table border="1" data-bbox="891 1430 2074 1473"> <thead> <tr> <th>Вариант</th> <th>1</th> <th>2</th> <th>3</th> <th>4</th> <th>5</th> <th>6</th> </tr> </thead> <tbody> <tr> <td></td> <td></td> <td></td> <td></td> <td></td> <td></td> <td></td> </tr> </tbody> </table>	Вариант	1	2	3	4	5	6	$R$ , м	10	12	11	13	90	80	$L_{ш1}$ , дБ	13	14	15	16	12	14		0	0	0	0	0	5	Вариант	1	2	3	4	5	6	$L1$ , дБ	30	40	50	60	20	45	$L2$ , дБ	30	34	49	56	10	42,							5	Вариант	1	2	3	4	5	6							
Вариант	1	2	3	4	5	6																																																																		
$R$ , м	10	12	11	13	90	80																																																																		
$L_{ш1}$ , дБ	13	14	15	16	12	14																																																																		
	0	0	0	0	0	5																																																																		
Вариант	1	2	3	4	5	6																																																																		
$L1$ , дБ	30	40	50	60	20	45																																																																		
$L2$ , дБ	30	34	49	56	10	42,																																																																		
						5																																																																		
Вариант	1	2	3	4	5	6																																																																		

Код индикатора	Индикатор достижения компетенции	Оценочные средства					
		риант					
		L1, дб	30	40	50	60	20 45
		L2, дб	30	34	49	56	10 42, 5
		Таблица: «Разность уровней интенсивности шума двух источников»					
		L1 - L2, дб	0	1	2,5	4	6 10
		ΔL, дб	3	2,5	2	1,5	1 0,5
		<b>Примерные задачи для практических работ:</b>					
		Тема. Освещение					
		Задача №1. Определить максимальную высоту подвески светильника $h$ для освещения постоянных путей перемещения трудящихся (минимальная норма горизонтальной освещенности $E_{\min}=1\text{лк}$ ), при световом потоке лампы $F_{\text{л}}=5000\text{лм}$ .					
		Задача №2. Определить максимальную высоту подвески светильника $h$ для освещения конвейерной ленты в местах ручной отборки пород (минимальная норма горизонтальной освещенности $E_{\min}=50\text{лк}$ ), при световом потоке лампы $F_{\text{л}}=30000\text{лм}$ .					
		Задача №3. Определить максимальную высоту подвески светильника $h$ для освещения места производства буровых работ (минимальная норма горизонтальной освещенности $E_{\min}=10\text{лк}$ ), при световом потоке лампы $F_{\text{л}}=25000\text{лм}$ .					
		Задача №4. Определить максимальную высоту подвески светильника $h$ для освещения места производства ручных работ (минимальная норма горизонтальной освещенности $E_{\min}=5\text{лк}$ ), при световом потоке лампы $F_{\text{л}}=2500\text{лм}$ .					
		<b>Примерные задачи для практических работ:</b>					
		Задача №1. Определить горизонтальную освещенность $E_{\text{гор}}$ на рабочем месте, при использовании в качестве источника света светильник СПЗ-500, для следующих исходных					

Код индикатора	Индикатор достижения компетенции	Оценочные средства				
		данных:				
		№ варианта	F <sub>л</sub> , лм	α, град	h, м	к
		1	30000	35	2,5	1,3
		Задача №2. Определить горизонтальную освещенность E <sub>гор</sub> на рабочем месте, при использовании в качестве источника света светильник СПЗ-500, для следующих исходных данных:				
		№ варианта	F <sub>л</sub> , лм	α, град	h, м	к
		2	80000	45	3	1,3
		Задача №3. Определить горизонтальную освещенность E <sub>гор</sub> на рабочем месте, при использовании в качестве источника света светильник СПЗ-500, для следующих исходных данных:				
		№ варианта	F <sub>л</sub> , лм	α, град	h, м	к
		3	50000	55	2,5	1,3
		Задача №4. Определить горизонтальную освещенность E <sub>гор</sub> на рабочем месте, при использовании в качестве источника света светильник СПЗ-500, для следующих исходных данных:				
		№ варианта	F <sub>л</sub> , лм	α, град	h, м	к
		4	110	6	6	1

Код индикатора	Индикатор достижения компетенции	Оценочные средства							
			000	5			,3		
		<p><b>Примерные задачи для практических работ:</b>  Тема. Безопасное ведение горных работ на месторождениях, склонных и опасных по горным ударам  Задача. Определить параметры камуфлетного взрывания при формировании защитной зоны в окружающем горную выработку массиве горных пород.</p>							
		Вариант	1	2	3	4	5	6	7
		Прочность пород, МПа	100	125	150	175	200	225	250
		Глубина шпуров (скважин), м	1	1,5	2	2,5	3	3,5	4
<b>Электробезопасность на горных предприятиях</b>									
ОПК-17.1	Разрабатывает методы обеспечения промышленной безопасности в штатном и аварийном режиме работы предприятия при производстве работ по эксплуатационной разведке, добыче и переработке твердых полезных ископаемых, строительству и эксплуатации подземных объектов	<p><i>Перечень тем и заданий для подготовки к экзамену:</i></p> <ol style="list-style-type: none"> <li>1. Что такое электробезопасность?</li> <li>2. Какие показатели электротравматизма, Вы знаете?</li> <li>3. Как классифицируются электротравмы?</li> <li>4. Что такое электротравма?</li> <li>5. Что такое электропоражение?</li> <li>6. Какие виды электротравм, Вы знаете?</li> <li>7. Каково действие электрического тока на организм человека?</li> <li>8. Что показывает коэффициент частоты?</li> <li>9. Условия возникновения электротравм?</li> <li>10. От каких факторов зависит степень опасности при поражении электрическим током?</li> </ol>							

Код индикатора	Индикатор достижения компетенции	Оценочные средства
		11. Что показывает коэффициент тяжести? 12. Какие контактные электротравмы, Вы знаете? 13. Что такое электрический ожог? 14. Что такое ожог электрической дугой? 15. Что такое электрический удар? 16. Что такое фибриляция и условия ее возникновения? 17. Суть механизма электропоражения с точки зрения медицины? 18. Каково влияние величины тока на степень опасности? 19. Какова зависимость прохождения тока через организм человека при сухой коже? 20. Какова зависимость прохождения тока через организм человека при мокрой коже? 21. Внутреннее сопротивление человека? 22. Как влияет длительность воздействия тока на организм человека? 23. Каков путь тока при прохождении тока через организм человека и степень его тяжести? 24. Что происходит с сопротивлением тела человека при прохождении по нему тока? 25. Какой ток опаснее переменный, постоянный или высокочастотный и почему? 26. Каково влияние частоты тока на степень поражения? 27. Какова связь состояния организма и его физиологических способностей на степень поражения?
ОПК-17.2	Организовывает безаварийную работу предприятия в штатном и аварийном режиме при производстве работ по эксплуатационной разведке, добыче и переработке твердых полезных ископаемых, строительству и эксплуатации подземных объектов	<i>Перечень тем и заданий для подготовки к экзамену:</i> 28. Что такое электробезопасность? 29. Какие показатели электротравматизма, Вы знаете? 30. Как классифицируются электротравмы? 31. Что такое электротравма? 32. Что такое электропоражение? 33. Какие виды электротравм, Вы знаете? 34. Каково действие электрического тока на организм человека? 35. Что показывает коэффициент частоты? 36. Условия возникновения электротравм? 37. От каких факторов зависит степень опасности при поражении электрическим током? 38. Что показывает коэффициент тяжести?

<i>Код индикатора</i>	<i>Индикатор достижения компетенции</i>	<i>Оценочные средства</i>
		<p>39. Какие контактные электротравмы, Вы знаете?</p> <p>40. Что такое электрический ожог?</p> <p>41. Что такое ожог электрической дугой?</p> <p>42. Что такое электрический удар?</p> <p>43. Что такое фибриляция и условия ее возникновения?</p> <p>44. Суть механизма электропоражения с точки зрения медицины?</p> <p>45. Каково влияние величины тока на степень опасности?</p> <p>46. Какова зависимость прохождения тока через организм человека при сухой коже?</p> <p>47. Какова зависимость прохождения тока через организм человека при мокрой коже?</p> <p>48. Внутреннее сопротивление человека?</p> <p>49. Как влияет длительность воздействия тока на организм человека?</p> <p>50. Каков путь тока при прохождении тока через организм человека и степень его тяжести?</p> <p>51. Что происходит с сопротивлением тела человека при прохождении по нему тока?</p> <p>52. Какой ток опаснее переменный, постоянный или высокочастотный и почему?</p> <p>53. Каково влияние частоты тока на степень поражения?</p> <p>54. Какова связь состояния организма и его физиологических способностей на степень поражения?</p> <p>55. От каких факторов зависит величина тока проходящего через организм человека?</p> <p>56. Что происходит с сопротивлением тела человека при прохождении по нему тока?</p> <p>57. Какой ток является длительно – безопасным для человека в России и других странах?</p>
		<p>58. Какой ток является длительно – безопасным для человека в России и других странах?</p> <p>59. Какие режимы нейтрали электрической сети Вы знаете?</p> <p>60. Какую нейтраль рекомендуют использовать на горных предприятиях ?</p> <p>61. Достоинства и недостатки сети с изолированной нейтралью?</p> <p>62. Достоинства и недостатки сети с глухозаземленной нейтралью?</p> <p>63. Сети с изолированной нейтралью, с малой емкостью.</p> <p>64. Сети с изолированной нейтралью, с большой емкостью.</p> <p>65. Конструкция сети с глухозаземленной нейтралью.</p> <p>66. Какие меры защиты от поражения электрическим током Вы знаете?</p> <p>67. Защитное заземление.</p>

<i>Код индикатора</i>	<i>Индикатор достижения компетенции</i>	<i>Оценочные средства</i>
		<p>68. Защитное зануление.</p> <p>69. Как осуществляется испытание индивидуальных средств защиты от поражения электрическим током?</p> <p>70. В чем суть термина применение «малых напряжений»?</p> <p>71. Как осуществляется контроль изоляции в электроустановках?</p> <p>72. Какие средства индивидуальной защиты от поражения электрическим током Вы знаете?</p> <p>73. Как осуществляется процедура допуска бригады к работе в электроустановке?</p> <p>74. Какие технические мероприятия выполняемые в электроустановках Вы знаете?</p> <p>75. Какие организационные мероприятия выполняемые в электроустановках Вы знаете?</p> <p>76. Кто имеет право выдачи наряда для ведения ремонтных работ в электроустановках?</p> <p>77. Функции производителя работ в электроустановках?</p> <p>78. Функции ответственного руководителя работ в электроустановках?</p> <p>79. Функции наблюдающего при производстве работ в электроустановках?</p> <p>80. Кто имеет право выдачи наряда для производстве работ в электроустановках?</p> <p>81. Для чего и как производится проверка отсутствия напряжения в электроустановках?</p> <p>82. Каков порядок выдачи наряда для производства работ по телефону Какие организационные мероприятия выполняемые в электроустановках Вы знаете?</p> <p>83. Кто имеет право выдачи наряда для ведения ремонтных работ в электроустановках?</p> <p>84. Функции производителя работ в электроустановках?</p> <p>85. Функции ответственного руководителя работ в электроустановках?</p> <p>86. Функции наблюдающего при производстве работ в электроустановках?</p>
<b>ОПК-18 Способен участвовать в исследованиях объектов профессиональной деятельности и их структурных элементов</b>		
<b>Анализ данных</b>		
ОПК-18.1	Осуществляет систематизацию исходных данных об объекте исследования	<p>Знает возможности прикладных сервисов и пакетов для математического моделирования и решения задач прикладного характера средствами (методами) дисперсионного и регрессионного анализов.</p> <p>Для достижения индикатора:</p> <p>-знает основные определения и понятия дисперсионного и регрессионного анализа, используемые для отбора и обработки данных в соответствии с поставленной прикладной</p>



Код индикатора	Индикатор достижения компетенции	Оценочные средства
		<p>задачей;</p> <ul style="list-style-type: none"> <li>- воспроизводит основные математические модели: распознает статистические объекты; понимает связь между различными объектами, позволяющими смоделировать и решить задачу.</li> </ul> <p><b>Оценочные средства достижение индикатора:</b></p> <ul style="list-style-type: none"> <li>- Индивидуальные домашние задания и расчетно-графические работы (РГР) по разделам курса (примерные варианты представлены в Приложении 1).</li> <li>- Вопросы для подготовки к зачету:</li> </ul> <ol style="list-style-type: none"> <li>1. Функциональная зависимость и регрессия. Кривые регрессии.</li> <li>2. Выборочный коэффициент корреляции.</li> <li>3. Корреляционная зависимость, выборочные прямые регрессии.</li> <li>4. Определение параметров линейной регрессии методом наименьших квадратов.</li> <li>5. Сравнение нескольких средних. Понятие о дисперсионном анализе.</li> <li>6. Общая, факторная и остаточная дисперсии.</li> <li>7. Сравнение нескольких средних методом дисперсионного анализа при одинаковом числе испытаний на разных уровнях.</li> <li>8. Сравнение нескольких средних методом дисперсионного анализа при неодинаковом числе испытаний на разных уровнях.</li> </ol> <p>– результат (скриншоты или ...?) представить как ответ на задание в Moodle, или в Google документе, или на доске Miro.</p>
ОПК-18.2	Осуществляет систематизацию исходных данных об объекте исследования	<ul style="list-style-type: none"> <li>- использует ресурсы интернета для просмотра, поиска, отбора, визуализации и анализа данных (открытые базы данных, порталы и сайты, напр. Росстат, TAdviser и др.).</li> </ul> <p><b>Оценочные средства достижение индикатора:</b></p> <p><b>Примерный вариант задания:</b></p> <p>Изучить (узнать) возможности сервисов, цифровых инструментов для визуализации, анализа прикладных задач, решаемых средствами дисперсионного и регрессионного анализа:</p> <p><i>Задача 1.</i> Проведено по 4 испытания на каждом из 3 уровней. Результаты приведены</p>

Код индикатора	Индикатор достижения компетенции	Оценочные средства			
		в таблице. Методом дисперсионного анализа при значимости $\alpha = 0,05$ проверить нулевую гипотезу о равенстве групповых средних. Предполагается, что выборки извлечены из нормальных совокупностей с одинаковыми дисперсиями.			
	Факторы				
	1	2	3		
1	10,4	8,5	8,2		
2	10,1	8,6	8,9		
3	9,7	8,4	8,5		
4	10,2	9,8	8,5		
<p style="text-align: center;"><i>Задача 2.</i> В таблице приведены данные о величине разрывной нагрузки в зависимости от наладки машины (фактор А) и партии сырья (фактор В). На уровне значимости <math>\alpha = 0,05</math> требуется выяснить, значимо или нет влияют факторы на величину разрывной нагрузки.</p>					
	$A_{11}$			$A_{12}$	
	190	260	170	170	
	150	250	220	140	
	190	185	135	195	
	190	170	160	170	
<p style="text-align: center;"><i>Задача 3.</i> Проведено по <math>q = 5</math> испытаний на каждом из <math>p = 3</math> уровней. Результаты приведены в таблице. Методом дисперсионного анализа при уровне значимости <math>\alpha = 0,01</math> проверить нулевую гипотезу о равенстве групповых средних. Предполагается,</p>					

Код индикатора	Индикатор достижения компетенции	Оценочные средства			
		что выборки извлечены из нормальных совокупностей с одинаковыми дисперсиями.			
		№	Уровни фактора		
			1	2	3
		1	52	36	43
		2	49	42	51
		3	45	48	44
		4	44	37	47
		5	34	37	34
<p>Результат (скриншоты или ...?) представить как ответ на задание в Moodle, или в Google документе, или на доске Miro.</p>					
<b>Производственная - научно-исследовательская работа</b>					
ОПК-18.1	Осуществляет систематизацию исходных данных об объекте исследования	<p><b>Примерные индивидуальные задания для выполнения работы</b></p>			
ОПК-18.2	Осуществляет систематизацию исходных данных об объекте исследования	<p>В качестве индивидуального задания, студенты получают тему исследования.</p> <p>Примерный перечень тем научно-исследовательской работы:</p> <ol style="list-style-type: none"> <li>1. Изучение внешних и внутренних рабочих процессов в горных машинах, комплексах и агрегатах с учетом внешней среды;</li> <li>2. Изучение динамических процессов в горных машинах;</li> <li>3. Обоснование параметров и режимов работы машин и оборудования и их элементов;</li> <li>4. Обоснование и выбор конструктивных и схемных решений машин и оборудования во взаимосвязи с горнотехническими условиями, эргономическими и экологическими требованиями;</li> <li>5. Повышение долговечности и надежности горных машин и оборудования.</li> <li>6. Разработка и совершенствование технологических процессов изготовления горных машин;</li> </ol>			

Код индикатора	Индикатор достижения компетенции	Оценочные средства
		<p>7. Исследование напряженно-деформированного состояния металлоконструкций рабочих органов горных машин;</p> <p>8. Исследование динамики проходческих подъемных установок;</p> <p>9. Повышение эффективности работы ленточных, скребковых конвейеров;</p> <p>10. Исследование динамики передвижных подъемных машин с гидравлическим приводом;</p> <p>11. Повышение эффективности работы проходческих подъемных установок и исследование машин с использованием гидродинамических передач;</p> <p>12. Ремонт, сервисное обслуживание и диагностика горного оборудования;</p> <p>13. Совершенствование конструкций турбомашин (вентиляция и водоотлив);</p> <p>14. Разработка новых конструктивных решений повышающих эксплуатационную надежность основного механического оборудования РОФ ГОП ОАО «ММК»;</p> <p>15. Исследование процесса работы камнерезной машины с канатно-алмазным исполнительным органом.</p>
<b>ОПК-19 Способен выполнять маркетинговые исследования, проводить экономический анализ затрат для реализации технологических процессов и производства</b>		
<b>Инвестиционный анализ и управление рисками</b>		
ОПК-19.1	Использует основные методики выполнения маркетинговых исследований	<p><b>Практические задания</b></p> <p>1. Изучаются три варианта вложения средств в некоторый трехлетний инвестиционный проект, в котором предполагается получить доход за первый год - 25 млн. руб., за второй - 30 млн. руб., за третий 50 млн. руб. Поступления доходов происходят в конце соответствующего года, а норма доходности прогнозируется на первый год - 10 %, на второй - 15 %, на третий - 20 %. Какие из изучаемых вариантов строительства являются выгодными, если в проект требуется сделать начальные капитальные вложения в размере: 1 вариант строительства - 70 млн. руб., 2 вариант строительства - 75 млн. руб., 3 вариант строительства - 80 млн. руб.</p>

Код индикатора	Индикатор достижения компетенции	Оценочные средства		
		<p>2. Компания со стоимостью капитала 12 % желает определить оптимальную политику замены компьютеров. Каждый компьютер стоит \$ 5,000 и может быть реализован в конце первого года за \$ 3,000 (без оплаты затрат по тех. обслуживанию) или в конце второго года за \$ 2,000 (\$ 500 оплата тех. обслуживания за год). Рассчитать эквивалент годовых затрат для каждого метода и посоветовать, какой из них нужно внедрять.</p> <p>3. Рассмотрите 2 взаимоисключающих инвестиционных проекта. Структуры денежных потоков для проектов представлены ниже:</p>		
		Период Проект 1 Проект 2		
		0	400,00	200,00
		1	241,00	131,00
		2	293,03	174,22
		<p>Норма дисконта для обоих проектов одинакова и равна 9%. Какой проект предпочтительней?</p>		
		<p>4. Оценить степень риска предприятия; предложить мероприятия для стабилизации деятельности предприятия.</p>		
		Показатель	2016г.	2017г.
		1. Оборотные средства	258,9	245,4
		2. Материалы и продукты питания	14,6	12,6
		3. МБП	19,6	18,6
		4. Текущая задолженность	55,7	64,6
		5. Уставный капитал	146,3	146,3
		6. Паевой капитал	445,5	415,5

Код индикатора	Индикатор достижения компетенции	Оценочные средства		
		7. Дополнительно вложенный капитал	22,9	22,3
		8. Резервный капитал	-	-
		9. Объем продаж	45,4	58,6
		10. Цена за ед. (грн.)	220,1	159,6
		11. Прибыль от реализации ОПФ	44,3	440,3
		12. Необоротные активы	153,3	44,5
		13. Векселя полученные	99,3	87,6
		14. Дебиторская задолженность за товары, работы, услуги	124,3	55,6
		15. Дебиторская задолженность по расчетам	22,4	33,3
		16. Текущие финансовые инвестиции	18,3	12,1
		17. Расходы будущих периодов	28,6	14,8
		<p>R=0...1 – невозможность выполнять обязательства и нормально функционировать.  R=1...30 – высокая степень риска выхода на рынок с новым товаром.  R=31...55 – умеренно высокая степень риска выхода на рынок с новым товаром.  R=56...76 – умеренно низкая степень риска выхода на рынок с новым товаром с минимальными затратами.  R=77...100 – низкая степень риска выхода на рынок с новым товаром с минимальными затратами и быстрой окупаемостью.</p>		
ОПК-19.2	Выполняет экономический анализ затрат для реализации технологических процессов и производства в целом	<p><b>Примерные практические задания:</b></p> <p>1. Построение и анализ профилей риска различных групп стейкхолдеров. В качестве объекта выбирается конкретное предприятие (российское или зарубежное). Исследовательская компонента при выполнении проекта проявляется в следующих моментах:</p> <p>а) определение фундаментальных основ и методических позиций для определения групп стейкхолдеров, описание и формализацию их интересов и рисков;</p> <p>б) выявление рисковенесущих факторов и их оценка экспертными и количественными методами;</p> <p>в) формализация зон риска.</p>		

Код индикатора	Индикатор достижения компетенции	Оценочные средства																									
		<p>2. Построение карт риска для компании относительно стратегических или текущих рисков. В качестве объекта выбирается конкретное предприятие (российское или зарубежное).</p> <p>Исследовательская компонента при выполнении проекта проявляется в следующих моментах:</p> <p>а) определение методических подходов к идентификации и оценке рисков;</p> <p>б) выявление рисконесущих факторов и определение процедур оценки потерь (экспертными и количественными методами);</p> <p>в) построение карты риска и матрицы риска.</p> <p>3. Акционерному обществу предлагается два рисковых проекта, данные о которых представлены ниже:</p> <table border="1" data-bbox="891 869 2130 1109"> <thead> <tr> <th data-bbox="891 869 1070 917">Состояния</th> <th colspan="2" data-bbox="1070 869 1227 917">Проект 1</th> <th colspan="2" data-bbox="1227 869 2130 917">Проект 2</th> </tr> <tr> <th data-bbox="891 917 1070 965"></th> <th data-bbox="1070 917 1160 965">вероятность</th> <th data-bbox="1160 917 1429 965">денежные потоки</th> <th data-bbox="1429 917 1518 965">вероятность</th> <th data-bbox="1518 917 2130 965">денежные потоки</th> </tr> </thead> <tbody> <tr> <td data-bbox="891 965 1070 1013">1</td> <td data-bbox="1070 965 1160 1013">0,2</td> <td data-bbox="1160 965 1429 1013">40</td> <td data-bbox="1429 965 1518 1013">0,4</td> <td data-bbox="1518 965 2130 1013">0</td> </tr> <tr> <td data-bbox="891 1013 1070 1061">2</td> <td data-bbox="1070 1013 1160 1061">0,6</td> <td data-bbox="1160 1013 1429 1061">50</td> <td data-bbox="1429 1013 1518 1061">0,2</td> <td data-bbox="1518 1013 2130 1061">50</td> </tr> <tr> <td data-bbox="891 1061 1070 1109">3</td> <td data-bbox="1070 1061 1160 1109">0,2</td> <td data-bbox="1160 1061 1429 1109">60</td> <td data-bbox="1429 1061 1518 1109">0,4</td> <td data-bbox="1518 1061 2130 1109">100</td> </tr> </tbody> </table> <p>Какой инвестиционный проект следует выбрать обществу, если оно оценивает рисконесущие стратегии, согласно следующих предпочтений:</p> <p>а) рациональных ожиданий;</p> <p>б) функции рискового предпочтения.</p> <p>4. Компания производит пищевой продукт А с себестоимостью 1руб./шт. и продаёт его по цене 2 руб./шт. Полагают, что рынок может предъявить спрос на продукт А в размере: 100 шт. с вероятностью 0,3; 120 шт. с вероятностью 0,4; 150 шт. с вероятностью 0,3. Если</p>	Состояния	Проект 1		Проект 2			вероятность	денежные потоки	вероятность	денежные потоки	1	0,2	40	0,4	0	2	0,6	50	0,2	50	3	0,2	60	0,4	100
Состояния	Проект 1		Проект 2																								
	вероятность	денежные потоки	вероятность	денежные потоки																							
1	0,2	40	0,4	0																							
2	0,6	50	0,2	50																							
3	0,2	60	0,4	100																							

Код индикатора	Индикатор достижения компетенции	Оценочные средства
		<p>компания производит продукта больше, чем его может потребить рынок, этот продукт утилизируется. затратами на утилизацию можно пренебречь.</p> <p>Задание: выбрать оптимальную производственную программу, позволяющую получить большую прибыль при разумном риске.</p> <p><b>Примерное содержание проверочного теста:</b></p> <p>1. Разница между приведённой стоимостью чистого денежного потока за период эксплуатации инвестиционного проекта и суммой инвестиционных затрат на его реализацию — это:</p> <ul style="list-style-type: none"> <li>• чистый дисконтированный доход (ЧДД)</li> <li>• индекс доходности</li> <li>• разность между притоком и оттоком денежных средств при осуществлении проекта</li> <li>• внутренняя норма доходности</li> </ul> <p>2. Отношение приведенных настоящих чистых доходов от реализации проекта (NCF) к приведенным на эту дату инвестиционным расходам представляет собой:</p> <ul style="list-style-type: none"> <li>• Срок окупаемости проекта</li> <li>• Внутренняя норма доходности проекта</li> <li>• Рентабельность проекта</li> <li>• Индекс рентабельности инвестиций</li> </ul> <p>3. Метод приведения стоимости будущих денежных поступлений или расходов к одному моменту (для учета фактора времени) называется:</p> <ul style="list-style-type: none"> <li>• Компаундинг</li> <li>• Сложным дисконтом</li> <li>• Дисконтированием</li> <li>• Коэффициентом дисконтирования</li> </ul> <p>4. Венчурные инвестиции:</p> <ul style="list-style-type: none"> <li>• инвестиции, приносящие доход в отдалённом будущем</li> </ul>



<i>Код индикатора</i>	<i>Индикатор достижения компетенции</i>	<i>Оценочные средства</i>
		<ul style="list-style-type: none"> <li>• рисковое вложение капитала в инновации</li> <li>• инвестиции в деривативы</li> </ul> <p>5. Проект можно принять, если внутренняя норма доходности:</p> <ul style="list-style-type: none"> <li>• равна средневзвешенной цене капитала</li> <li>• ниже средневзвешенной цены капитала</li> <li>• выше средневзвешенной цены капитала</li> </ul> <p>6. К финансовым инвестициям организации относятся:</p> <ul style="list-style-type: none"> <li>• приобретение ценных бумаг других организаций</li> <li>• вложения в недвижимость</li> <li>• собственные акции, выкупленные организацией у акционеров для последующей перепродажи</li> </ul> <p>7. Собственные источники финансирования организациями инвестиций:</p> <ul style="list-style-type: none"> <li>• балансовая прибыль</li> <li>• взносы акционеров, участников, пайщиков в уставном фонде</li> <li>• чистая прибыль</li> <li>• номинальная стоимость акций и прочих ценных бумаг, выпущенных организацией</li> </ul> <p>8. Внешние источники финансирования инвестиций:</p> <ul style="list-style-type: none"> <li>• амортизационный фонд</li> <li>• банковский кредит</li> <li>• выпуск векселей</li> <li>• долевое участие в строительстве (вклад в уставный капитал других предприятий)</li> <li>• валовая прибыль предприятия</li> </ul> <p>9. При каких условиях финансирование оборотных средств не рассматривается как инвестиционная деятельность?</p> <ul style="list-style-type: none"> <li>• в условиях рыночной экономики</li> <li>• при финансировании действующего производства</li> <li>• при финансировании инвестиционных проектов</li> </ul> <p>10. Аннуитетом называется:</p> <ul style="list-style-type: none"> <li>• инвестиции, приносящие инвестору равномерный по периодам доход в будущем</li> </ul>

Код индикатора	Индикатор достижения компетенции	Оценочные средства
		<ul style="list-style-type: none"> <li>• один из методов дисконтирования средств</li> <li>• вклад в коммерческом банке</li> </ul> <p>11. Инвестиция представляет собой:</p> <ul style="list-style-type: none"> <li>• расход ресурсов для достижения цели</li> <li>• денежные средства предприятия</li> <li>• машины, оборудование, кредиты, имущество и иные ценности, направляемые в объекты предпринимательской и другой деятельности в целях получения дохода (прибыли) или положительного социального эффекта</li> </ul> <p>12. Процесс разработки инвестиционного проекта включает?</p> <ul style="list-style-type: none"> <li>• Поиск инвестиционных концепций проекта</li> <li>• Разработку технико-экономических показателей и их финансовую оценку</li> <li>• Прединвестиционную, инвестиционную и эксплуатационную фазы</li> </ul> <p>13. Срок жизни инвестиционного проекта включает три фазы: прединвестиционную, инвестиционную, эксплуатационную. В инвестиционной фазе происходит?</p> <ul style="list-style-type: none"> <li>• Маркетинговые исследования</li> <li>• Производство продукции</li> <li>• Строительство</li> <li>• Разработка бизнес-плана инвестиционного проекта</li> </ul> <p>14. Может ли амортизация служить одним из источников финансирования инвестиционной программы?</p> <ul style="list-style-type: none"> <li>• Да</li> <li>• Нет</li> </ul> <p>15. Реальные инвестиции могут быть направлены на:</p> <ul style="list-style-type: none"> <li>• новое строительство</li> <li>• приобретение лицензий, патентов</li> <li>• реконструкцию действующего предприятия</li> <li>• приобретение ценных бумаг</li> <li>• повышение квалификации сотрудников</li> </ul> <p>16. Срок окупаемости инвестиционного проекта – это:</p>

<i>Код индикатора</i>	<i>Индикатор достижения компетенции</i>	<i>Оценочные средства</i>
		<ul style="list-style-type: none"> <li>• срок с момента начала финансирования инвестиционного проекта до момента завершения финансирования</li> <li>• срок со дня начала финансирования инвестиционного проекта до дня, когда разность между накопленной суммой чистой прибыли и объёмом затрат приобретает положительное значение</li> <li>• срок с момента покрытия инвестиционных затрат до момента завершения инвестиционного проекта</li> </ul> <p>17. Внутренняя норма рентабельности инвестиционного проекта IRR определяет:</p> <ul style="list-style-type: none"> <li>• максимально допустимую процентную ставку, при которой ещё можно без потерь для собственника вкладывать средства в инвестиционный проект</li> <li>• минимально возможную процентную ставку, которая обеспечивает полное покрытие затрат по инвестиционному проекту</li> <li>• средний сложившийся уровень процентных ставок для инвестиционных проектов с аналогичной степенью риска</li> </ul> <p>18. Инвестиционный проект следует принять, если внутренняя норма рентабельности IRR:</p> <ul style="list-style-type: none"> <li>• меньше ставок по банковским депозитам</li> <li>• больше уровня инфляции</li> <li>• превосходит стоимость вложенного капитала</li> </ul> <p>19. Инвестиционный проект следует принять, если IRR (внутренняя норма доходности):</p> <ul style="list-style-type: none"> <li>• больше WACC</li> <li>• меньше WACC</li> <li>• равно WACC</li> </ul> <p>20. Аннуитетом называют денежные потоки, возникающие в ...</p> <ul style="list-style-type: none"> <li>• неодинаковой величине через равные промежутки времени</li> <li>• равной величине через определенные промежутки времени</li> <li>• равной величине через разные промежутки времени</li> </ul> <p>21. Если поток реальных денег от осуществления инвестиций состоит из исходных инвестиций, сделанных одновременно или в течение нескольких последовательных</p>

Код индикатора	Индикатор достижения компетенции	Оценочные средства
		<p>периодов, и последующих притоков денежных средств, то такой поток называется:</p> <ul style="list-style-type: none"> <li>• ординарным</li> <li>• неординарным</li> </ul> <p>22. Показатель рентабельности инвестиций при выборе проекта должен быть</p> <ul style="list-style-type: none"> <li>• равен 0</li> <li>• больше 1,0</li> <li>• меньше 1,0</li> </ul> <p>23. Чему равен индекс доходности, если сумма дисконтированных денежных доходов равна 26931, а инвестиционные издержки равны 25000?</p> <ul style="list-style-type: none"> <li>• 0,928</li> <li>• 1,077</li> <li>• 1,931</li> <li>• -1,931</li> </ul> <p>24. Существенный недостаток показателя внутренней нормы прибыли, который возникает в случае неоднократного оттока денежных средств, позволяет устранить:</p> <ul style="list-style-type: none"> <li>• ставка дисконтирования</li> <li>• модифицированная ставка доходности</li> <li>• ставка доходности финансового менеджмента</li> <li>• безопасная ликвидная ставка</li> </ul> <p>25. Метод цепного повтора применяется для сравнения альтернативных проектов:</p> <ul style="list-style-type: none"> <li>• разных инвестиционных затрат</li> <li>• не аннуитетных денежных потоков</li> <li>• разного срока жизни</li> <li>• с неизвестной ставкой отсечения (альтернативной стоимостью капитала)</li> </ul>
<p><b>ОПК-20 Способен участвовать в разработке и реализации образовательных программ в сфере своей профессиональной деятельности, используя специальные научные знания</b></p>		
<p><b>Управление человеческими ресурсами</b></p>		
ОПК-20.1	Формирует структуру образовательной	<p>Примерный перечень вопросов к экзамену:          Понятие, виды и этапы карьеры, значение самооценки для работника и коллектива</p>

Код индикатора	Индикатор достижения компетенции	Оценочные средства								
	программы с учетом особенностей ее элементов	<p>Концепция «управление человеческими ресурсами», объект, цель, подходы  Понятие «управление персоналом». Подходы и этапы, значение управлением человеческими ресурсами  Социальное партнерство как социальное управление человеческими ресурсами  Цели и задачи, уровни социального партнерства, значение  Система человеческими ресурсами: понятие, основные подсистемы, уровни.  Построение организационных структур человеческими ресурсами.  Типы организационных структур предприятия.  Цели, задачи и функции управления персоналом  Принципы построения системы управления человеческими ресурсами. Рыночные принципы управления человеческими ресурсами  Методы управления человеческими ресурсами: административные, экономические и социально-психологические, их взаимосвязь и значение.</p>								
ОПК-20.1	Применяет полученные научные знания при разработке образовательных программ	<p>Примерный деловой кейс: на основе описания делового кейса выполнить разработку критериев оценки эффективности использования человеческих ресурсов на предприятии, выявить риски, а также разработать мероприятия по их снижению и перспективному повышению эффективности</p> <table border="1" data-bbox="1211 967 1901 1315"> <thead> <tr> <th data-bbox="1211 967 1406 1002">Показатели</th> <th data-bbox="1406 967 1901 1002">Критерии</th> </tr> </thead> <tbody> <tr> <td data-bbox="1211 1002 1406 1091">Количественные показатели</td> <td data-bbox="1406 1002 1901 1091">Производительность труда. Объем продаж в штуках, килограммах и т. п. Объем продаж в рублях (выручка). Количество обработанных документов. Количество заключенных договоров. Количество откликов на рекламу.</td> </tr> <tr> <td data-bbox="1211 1091 1406 1203">Качество работы</td> <td data-bbox="1406 1091 1901 1203">Количество ошибок (при печатании бумаг, заполнении бланков, ведомостей и других документов). Уровень брака, качество продукции (услуг). Количество жалоб или претензий со стороны потребителей. Стоимость некачественно выполненной или непринятой работы (брака).</td> </tr> <tr> <td data-bbox="1211 1203 1406 1315">Индивидуальные особенности работника</td> <td data-bbox="1406 1203 1901 1315">Личные качества (общительность, эмоциональная устойчивость, личностная зрелость и др.). Особенности рабочего поведения (дисциплина, помощь сотрудникам, работа с клиентами и др.). Деловые качества (инициативность, ответственность, самостоятельность и др.).</td> </tr> </tbody> </table> <p>Примерный деловой кейс: на основе описания делового кейса выполнить SWOT-анализ системы управления человеческими ресурсами предприятия</p>	Показатели	Критерии	Количественные показатели	Производительность труда. Объем продаж в штуках, килограммах и т. п. Объем продаж в рублях (выручка). Количество обработанных документов. Количество заключенных договоров. Количество откликов на рекламу.	Качество работы	Количество ошибок (при печатании бумаг, заполнении бланков, ведомостей и других документов). Уровень брака, качество продукции (услуг). Количество жалоб или претензий со стороны потребителей. Стоимость некачественно выполненной или непринятой работы (брака).	Индивидуальные особенности работника	Личные качества (общительность, эмоциональная устойчивость, личностная зрелость и др.). Особенности рабочего поведения (дисциплина, помощь сотрудникам, работа с клиентами и др.). Деловые качества (инициативность, ответственность, самостоятельность и др.).
Показатели	Критерии									
Количественные показатели	Производительность труда. Объем продаж в штуках, килограммах и т. п. Объем продаж в рублях (выручка). Количество обработанных документов. Количество заключенных договоров. Количество откликов на рекламу.									
Качество работы	Количество ошибок (при печатании бумаг, заполнении бланков, ведомостей и других документов). Уровень брака, качество продукции (услуг). Количество жалоб или претензий со стороны потребителей. Стоимость некачественно выполненной или непринятой работы (брака).									
Индивидуальные особенности работника	Личные качества (общительность, эмоциональная устойчивость, личностная зрелость и др.). Особенности рабочего поведения (дисциплина, помощь сотрудникам, работа с клиентами и др.). Деловые качества (инициативность, ответственность, самостоятельность и др.).									

Код индикатора	Индикатор достижения компетенции	Оценочные средства

**ОПК-21 Способен понимать принципы работы современных информационных технологий и использовать их для решения задач**

**Информационные технологии**

ОПК-21.1	Осуществляет поиск, анализ и синтез информации с использованием информационных технологий	<p>Построить график коэффициента выработки горных пород одного из месторождений за 2015-2020 гг. Составить таблицу расчета полной итоговой стоимости для разработанных месторождений. На листе 1 создать справочник всех разрабатываемых месторождений:</p> <table border="1" data-bbox="972 1015 1771 1098"> <thead> <tr> <th>Код месторождения</th> <th>Вид разработки</th> <th>Стоимость разработки 1 м3 угля</th> </tr> </thead> <tbody> <tr> <td> </td> <td> </td> <td> </td> </tr> </tbody> </table> <p>На листе 2 создать таблицу 2.</p> <table border="1" data-bbox="898 1123 1868 1259"> <thead> <tr> <th>Код месторождения</th> <th>Стоимость в зависимости от вида разработки (открытый, закрытый)</th> <th>Категория сложности разработки</th> <th>Наценка в зависимости от категории разработки</th> <th>Итоговая стоимость</th> </tr> <tr> <th>(1)</th> <th>(2*)</th> <th>(3)</th> <th>(4*)</th> <th>(5*)</th> </tr> </thead> <tbody> <tr> <td> </td> <td> </td> <td> </td> <td> </td> <td> </td> </tr> </tbody> </table> <p>Примечание к таблице 2: Столбец 2 заполняется с использованием данных из таблицы 1 с помощью функций электронных таблиц. Построить столбчатую диаграмму итоговой стоимости разработанных месторождений.</p>	Код месторождения	Вид разработки	Стоимость разработки 1 м3 угля				Код месторождения	Стоимость в зависимости от вида разработки (открытый, закрытый)	Категория сложности разработки	Наценка в зависимости от категории разработки	Итоговая стоимость	(1)	(2*)	(3)	(4*)	(5*)					
Код месторождения	Вид разработки	Стоимость разработки 1 м3 угля																					
Код месторождения	Стоимость в зависимости от вида разработки (открытый, закрытый)	Категория сложности разработки	Наценка в зависимости от категории разработки	Итоговая стоимость																			
(1)	(2*)	(3)	(4*)	(5*)																			

Код индикатора	Индикатор достижения компетенции	Оценочные средства
ОПК-21.2	Применяет технологии обработки данных, выбора данных по критериям; строит типичные модели решения предметных задач по изученным образцам	<p><b>Задача.</b> Используя различные источники, проанализировать коэффициенты, входящие в формулу и вычислить горное давление <math>D</math> в вертикальных и наклонных выработках по формуле с использованием математических функций:</p> $D = \rho H \operatorname{tg}^2 \left( \frac{90^\circ - \varphi}{2} \right)$ <p><b>Задача.</b> Заработный фонд горно-обогатительного комбината составляет 2500000 тыс. руб (всего 10 сотрудников). Каждый рабочий получает оклад в зависимости от категории: за 1 категорию – 50000 руб., 2 категории – 75000 рублей и 3 категорию – 100000 рублей. Оставшиеся деньги распределяются сотрудникам только 2 и 3 категории. Распределить фонд без остатка.</p> <p><b>Задача.</b> С помощью информационно-поисковых систем произвести поиск информации по заданной тематике. Произвести форматирование многостраничного документа (обзора, реферата и библиографии) в соответствии стандартами учебного заведения. Обосновать необходимость использования и создания внутри документа нескольких разделов. Подготовить отчет с заданной структурой.</p> <p><b>Задание.</b> Изучить предметную область и составить электронную таблицу для прайс-листа аглофабрики и таблицу заказов кокса и окатышей потребителями, согласно прайс-листу.</p> <ul style="list-style-type: none"> <li>— Определить количество заказчиков кокса.</li> <li>— Вычислить общую сумму заказов по каждому наименованию продукции</li> </ul> <p>Составить диаграмму, демонстрирующую долю выручки, полученной от каждого вида продукции.</p>
ОПК-21.3	Использует современные информационные технологии для решения задач профессиональной деятельности	<p><b>Задача.</b> Дана таблица стоимости извлечения и продажи руды по месяцам. Сформировать список месяцев, в которых произошло увеличение цены продажи более чем на 10% от себестоимости. Использовать функции ЭТ. Построить гистограмму стоимости извлечения и продажи руды по месяцам.</p> <p><b>Задача.</b> Даны значения общих затрат <math>Z_i</math> на добычу полезного ископаемого и <math>Q_i</math> - объем добытого полезного ископаемого из <math>i</math>-го блока. Выдать результат в виде среднего арифметического значения объема по всем блокам.</p> <p><b>Задание.</b> БД должна хранить информацию о товарах и складах: артикул товара, наименование,</p>

Код индикатора	Индикатор достижения компетенции	Оценочные средства
		<p>сорт, стоимость единицы товара, количество, N склада, площадь, адрес, ФИО кладовщика, накладная на выдачу товара, номер и дата накладной; реквизиты покупателя, стоимость адрес, телефон, расчетный счет, остаток товара на складе. При необходимости добавить новые поля.</p> <p>Создать запрос, начисляющий НДС на каждый товар. Создать запрос, позволяющий отобразить данные о всех товарах, выданных покупателям со склада N в конкретную дату</p>

**ПРОФЕССИОНАЛЬНЫЕ КОМПЕТЕНЦИИ**

**ПК-1 – Способен разрабатывать проектные инновационные решения по модернизации горных машины и оборудования различного функционального назначения в различных климатических, горногеологических и горнотехнических условиях**

**Теплотехника и двигатели внутреннего сгорания**

ПК-1.1	<p>Обосновывает технологию и механизацию горных работ, методы профилактики аварий машин и оборудования, способы ликвидации их последствий</p>	<ol style="list-style-type: none"> <li>1. Термодинамические основы действительных процессов и циклов;</li> <li>2. Показатели термодинамической и технико-экономической эффективности циклов и двигателей;</li> <li>3. Топлива и окислители; теплофизические свойства газовых смесей;</li> <li>4. Процессы газообмена в двигателях;</li> <li>5. Процессы смесеобразования и сгорания;</li> <li>6. Основы теории горения топлив в камерах сгорания двигателей;</li> <li>7. Образование токсичных веществ и способы снижения их выбросов, шума и дымности;</li> <li>8. Индикаторные и эффективные показатели;</li> <li>9. Эксплуатационные режимы работы и характеристики двигателей;</li> <li>10. Тепловой баланс и теплообмен в двигателях;</li> <li>11. Наддув двигателей;</li> <li>12. Вторичное использование теплоты;</li> <li>13. Энергетический метод анализа эффективности процессов;</li> <li>14. Математическое моделирование, однозонные и многозонные модели;</li> </ol> <p align="center">Решить задачу:</p> <p align="center">1. В паровой турбине для получения пара с температурой 250 °С сжигают дизельное топливо массой 0,35 кг. При этом пар совершает работу 1 кВт • ч. Температура холодильника 30 °С. Вычислите КПД турбины. Удельная теплота сгорания дизельного</p>
--------	---	--



<i>Код индикатора</i>	<i>Индикатор достижения компетенции</i>	<i>Оценочные средства</i>
		топлива 42 МДж/кг.
ПК-1.2	Использует цифровые информационные технологии при проектировании горных машин и оборудования	<ol style="list-style-type: none"> <li>1. Основные критерии устойчивости;</li> <li>2. Качество работы систем автоматического регулирования;</li> <li>3. Основы автоматизации двигателей;</li> <li>4. Микропроцессорные системы управления двигателями.</li> <li>5. Организация исследований двигателей;</li> <li>6. Виды испытаний;</li> <li>7. Планирование эксперимента;</li> <li>8. Статистическая обработка экспериментальных данных;</li> <li>9. Основы электрических измерений неэлектрических величин;</li> <li>10. Датчики, осциллографы, потенциометры;</li> <li>11. Погрешность приборов;</li> </ol> <p style="text-align: center;">Расположите в правильном порядке этапы исследования термодинамических процессов идеальных газов?</p> <p style="text-align: center;">Выберите один ответ:</p> <p>a. 1 Определить начальные и конечные параметры рабочего тела.  2 Определить изменение внутренней энергии, энтропии и величину работы изменения объема газа.  3 Вывести уравнение процесса, устанавливающее связь между начальными и конечными параметрами рабочего тела в данном процессе.  4 Построить процесс на PV- и TS-диаграммах.</p> <p>b. 1 Построить процесс на PV- и TS-диаграммах.  2 Определить начальные и конечные параметры рабочего тела.  3 Определить изменение внутренней энергии, энтропии и величину работы изменения объема газа.  4 Вывести уравнение процесса, устанавливающее связь между начальными и конечными</p>

Код индикатора	Индикатор достижения компетенции	Оценочные средства
		<p>параметрами рабочего тела в данном процессе.</p> <p>с. 1 Построить процесс на PV- и TS-диаграммах.  2 Определить начальные и конечные параметры рабочего тела.  3 Вывести уравнение процесса, устанавливающее связь между начальными и конечными параметрами рабочего тела в данном процессе.  4 Определить изменение внутренней энергии, энтропии и величину работы изменения объема газа.</p> <p>d. 1 Определить начальные и конечные параметры рабочего тела.  2 Вывести уравнение процесса, устанавливающее связь между начальными и конечными параметрами рабочего тела в данном процессе.  3 Построить процесс на PV- и TS-диаграммах.  4 Определить изменение внутренней энергии, энтропии и величину работы изменения объема газа.</p> <p>(Эталонный ответ d)</p>
<b>Динамика и прочность</b>		
ПК-1.1	Обосновывает технологию и механизацию горных работ, методы профилактики аварий машин и оборудования, способы ликвидации их последствий	<ol style="list-style-type: none"> <li>1. Какова необходимость расчета динамических процессов горных машин?</li> <li>2. Какие динамические процессы имеют место в горных машинах?</li> <li>3. Каков источник возникновения переходных процессов?</li> <li>4. Каков источник возникновения вынужденных механических (крутильных и продольных) колебаний</li> <li>5. Каков источник возникновения волновых (продольных) колебаний в цепях</li> <li>6. Как определяется коэффициент жесткости при линейной деформации?</li> <li>7. Как определяется коэффициент жесткости при крутильной деформации?.</li> <li>9. Как определяется коэффициент демпфирования при крутильной деформации?</li> <li>10. Как определяется упругая или восстанавливающая сила?.</li> <li>11. Как определяется упругий или восстанавливающий момент?.</li> </ol>

<i>Код индикатора</i>	<i>Индикатор достижения компетенции</i>	<i>Оценочные средства</i>
		12. Чем определяется динамическая значимость упругого элемента?
ПК-1.2	Использует цифровые информационные технологии при проектировании горных машин и оборудования	1. Какие упругие элементы считаются эквивалентными с точки зрения динамики? 2. Как определяется приведенная жесткость участка?) 3. Какие массы считаются эквивалентными в динамическом отношении? 4. Как осуществляется приведение вращающихся масс к центру приведения?
<b>Теория надежности горных машин и оборудования</b>		
ПК-1.1	Обосновывает технологию и механизацию горных работ, методы профилактики аварий машин и оборудования, способы ликвидации их последствий	<b>Примерные теоретические вопросы к зачету:</b> 1. Дайте определение понятия «надёжность». 2. Что такое отказ? Классификация и характеристики отказов. 3. Как связаны надёжность и сохраняемость? 4. Приведите классификация технических систем с точки зрения надёжности. 5. Что такое критерии и показатели надёжности? 6. Каковы критерии надёжности невосстанавливаемых систем? 7. Что такое вероятность безотказной работы? Как ее определить? 8. Что такое плотность распределения времени безотказной работы (частота отказов)? Как ее определить? 9. Что такое интенсивность отказов? Как ее определить? 10. Что такое среднее время безотказной работы? Как его определить? 11. Каковы критерии надёжности восстанавливаемых систем? 12. Что такое среднее время работы между отказами и среднее время восстановления? 13. Что такое параметр потока отказов? 14. Что такое функция готовности и функция простоя? 15. Какие законы распределения времени до отказа наиболее часто используются в теории надёжности? 16. Что такое преобразование Лапласа? 17. Какие существуют специальные показатели надёжности элементов и систем? 18. Назовите специальные показатели надёжности элемента. 19. Назовите стационарные значения показателей надёжности элемента. 20. Каковы специальные показатели надёжности невосстанавливаемой м

Код индикатора	Индикатор достижения компетенции	Оценочные средства
		<p>восстанавливаемой техники?</p> <p>21. Приведите основное уравнение функционирования системы.</p> <p>22. Каким образом разрабатываются модели функционирования сложной системы?</p> <p>23. Назовите известные методы расчета надежности сложных систем.</p> <p>24. Каковы основные причины неэкспоненциальности случайных параметров, отказов и восстановлений технических систем?</p> <p>25. Каким образом зависят показатели надежности от законов распределения и дисциплины восстановления элементов?</p> <p>26. Каким образом влияют произвольные распределения отказов и восстановлений на нестационарные показатели надежности?</p> <p>27. Какие известны методы расчета надежности систем с большим числом состояний?</p> <p>28. Каким образом рассчитывается надежность реконфигурируемых систем?</p> <p>29. Какова основная проблема надежности технических систем?</p> <p>30. Каковы технические проблемы обеспечения надежности сложных систем?</p>
ПК-1.2	Использует цифровые информационные технологии при проектировании горных машин и оборудования	<p><b>Примерные практические задания для зачета:</b></p> <p><b>Задание 1.</b> Время работы до отказа серийно выпускаемой детали распределено по нормальному закону с параметрами: <math>m = 2000</math> час, <math>\sigma = 500</math> час. Определить:</p> <ul style="list-style-type: none"> <li>- вероятность того, что деталь проработает безотказно более 2200 часов;</li> <li>- вероятность того, что наработка до отказа будет находиться в интервале <math>[m - 3 \cdot \sigma, m + 3 \cdot \sigma]</math>;</li> <li>- вероятность того, что, безотказно проработав до момента времени 2200 часов, деталь безотказно проработает и до 2500 часов.</li> </ul>
<b>Программируемые контроллеры в системах автоматизации производственных процессов</b>		
ПК-1.1	Обосновывает технологию и механизацию горных работ, методы профилактики аварий машин и оборудования, способы ликвидации их последствий	<p><i>Перечень теоретических вопросов к зачету:</i></p> <p>Свободно программируемые контроллеры.</p> <p>Структура СПК.</p> <p>Функциональная схема СПК.</p> <p>Основные принципы построения СПК.</p> <p>Двоичная система исчисления.</p>

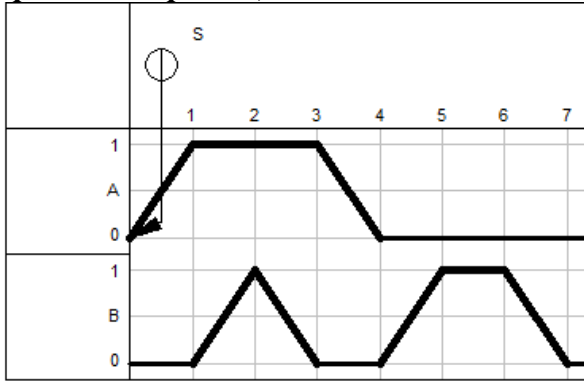
Код индикатора	Индикатор достижения компетенции	Оценочные средства
		<p>Области применения.            Основные логические функции.            Комбинации логических функций.            Упрощение логических функций. Примеры.            Диаграмма Карнохо Вейча.            Конструкция и принцип действия СПК.            Принципиальная схема микрокомпьютера.            Свободно программируемый контроллер фирмы Фесто FPC 101.            Центральны блок СПК.            Принцип действия центрального блока.            Использование программной памяти.            Программирование СПК.            Систематизация принятия решения.            Поэтапная модель создания программы для СПК.            Языки программирования. Примеры.</p>
ПК-1.2	Использует цифровые информационные технологии при проектировании горных машин и оборудования	<p><b>Примерные практические задания для зачета:</b>  <b>Разработать релейно-контактную схему управления пневмоприводом согласно диаграммы «перемещение-шаг»</b></p> 
<b>Управление техническими системами</b>		

Код индикатора	Индикатор достижения компетенции	Оценочные средства										
ПК-1.1	Обосновывает технологию и механизацию горных работ, методы профилактики аварий машин и оборудования, способы ликвидации их последствий	<ol style="list-style-type: none"> <li>1. Структура современных АСУ ТП</li> <li>2. Идентификация недетерминированного объекта</li> <li>3. Статические и астатические системы автоматического регулирования</li> <li>4. Управляемость технологического процесса</li> <li>5. Динамическая идентификация</li> <li>6. Частотные характеристики корректирующих устройств</li> <li>7. Виды и форма сигналов</li> <li>8. Идентификация многомерного объекта</li> <li>9. Передаточные функции систем автоматического управления</li> <li>10. Идентификация технологических объектов управления</li> <li>11. Идентификация одномерного объекта</li> <li>12. Частотные методы анализа устойчивости систем автоматического управления</li> <li>13. Модели элементов</li> <li>14. Модели многосвязных систем</li> <li>15. Идентификация одномерных детерминированных объектов</li> <li>16. Идентификация многомерных объектов</li> <li>17. Частотные методы анализа устойчивости систем автоматического управления</li> <li>18. Динамическая идентификация</li> <li>19. Экспериментальные модели недетерминированных объектов</li> <li>20. Принципы построения помехозащищенных кодов</li> </ol>										
ПК-1.2	Использует цифровые информационные технологии при проектировании горных машин и оборудования	<p data-bbox="891 1117 2128 1244">Задача 1. Получить аналитическую зависимость скорости холостого хода двигателя <math>\omega_{xx}</math> от тока возбуждения питающего генератора, если эксперимент дал значения, приведенные в табл. 1.</p> <p data-bbox="1971 1252 2128 1284" style="text-align: right;">Таблица 1</p> <p data-bbox="1075 1292 2038 1332" style="text-align: center;">Зависимость скорости холостого хода двигателя от тока возбуждения</p> <table border="1" data-bbox="891 1380 2128 1465" style="width: 100%; border-collapse: collapse;"> <tr> <td style="text-align: center;"><math>\omega_{xx}</math>, рад/с</td> <td style="text-align: center;">38</td> <td style="text-align: center;">65</td> <td style="text-align: center;">90</td> <td style="text-align: center;">115</td> <td style="text-align: center;">133</td> <td style="text-align: center;">150</td> <td style="text-align: center;">162</td> <td style="text-align: center;">172</td> <td style="text-align: center;">178</td> </tr> </table>	$\omega_{xx}$ , рад/с	38	65	90	115	133	150	162	172	178
$\omega_{xx}$ , рад/с	38	65	90	115	133	150	162	172	178			

Код индикатора	Индикатор достижения компетенции	Оценочные средства									
		$I_g \cdot 10^{-3}, \text{A}$	50	100	150	200	250	300	350	400	450
<p>Двигатель и генератор – типа П-21, <math>P_{ном}=0,037</math> кВт, <math>U_{ном}=220</math> В, <math>I_{я}=1,61</math> А, <math>I_g=0,4</math> А, <math>\omega_{ном}=152</math> рад/с.</p>											
<p>Задача 2. Для анализа температурного режима мощного редуктора фиксировалось нарастание температуры масла в картере при приложении номинальной нагрузки. Результаты измерений приведены в табл. 1. Требуется определить постоянную нагрева редуктора.</p>											
<p>Таблица 1 Зависимость нарастания температуры масла в картере мощного редуктора</p>											
$\theta, \text{ }^\circ\text{C}$	12	38,7	54,9	64,8	70,7	74,3	76,6	77,9	78,7	80	
$t, \text{ ч}$	0	1	2	3	4	5	6	7	8	9	
<p>Исходные данные для задачи</p>											
<p>Получить аналитическую зависимость скорости холостого хода двигателя <math>\omega_{xx}</math> от тока возбуждения <math>I_g</math> питающего генератора, если эксперимент дал значения, приведенные в табл. 1.</p>											
<p>Таблица 1 Зависимость скорости холостого хода двигателя от тока возбуждения</p>											
<p>Вариант № 1</p>											
$\omega_{xx},$	8	35	60	85	103	120	132	142	148		

Код индикатора	Индикатор достижения компетенции	Оценочные средства									
		рад/с									
		$I_a \cdot 10^{-3}$ , А	5	10	15	20	25	30	35	40	45
		Вариант № 2									
		$\omega_{xx}$ , рад/с	13	40	65	90	108	125	137	147	153
		$I_a \cdot 10^{-3}$ , А	10	20	30	40	50	60	70	80	90
		Вариант № 3									
		$\omega_{xx}$ , рад/с	18	45	70	95	113	130	142	152	158
		$I_a \cdot 10^{-3}$ , А	15	30	45	60	75	90	105	120	135
		Вариант № 4									
		$\omega_{xx}$ , рад/с	23	50	75	100	118	135	147	157	163
		$I_a \cdot 10^{-3}$ , А	20	40	60	80	100	120	140	160	180
		Вариант № 5									
		$\omega_{xx}$ , рад/с	28	55	80	105	123	140	152	162	168
		$I_a \cdot 10^{-3}$ , А	25	50	75	100	125	150	175	200	225
		Вариант № 6									
		$\omega_{xx}$ , рад/с	33	60	85	110	128	145	157	167	173



Код индикатора	Индикатор достижения компетенции	Оценочные средства									
		$I_3 \cdot 10^{-3}, A$	30	60	90	120	150	180	210	240	270
		Вариант № 7									
		$\omega_{xx}, \text{рад/с}$	43	70	95	120	138	155	167	177	183
		$I_3 \cdot 10^{-3}, A$	35	70	105	140	175	210	245	280	315
		Вариант № 8									
		$\omega_{xx}, \text{рад/с}$	48	75	100	125	143	160	172	182	188
		$I_3 \cdot 10^{-3}, A$	40	80	120	160	200	240	280	320	360
		Вариант № 9									
		$\omega_{xx}, \text{рад/с}$	53	80	105	130	148	165	177	187	193
		$I_3 \cdot 10^{-3}, A$	45	90	135	180	225	270	315	360	405
		Вариант № 10									
		$\omega_{xx}, \text{рад/с}$	58	85	110	135	153	170	182	192	198
		$I_3 \cdot 10^{-3}, A$	55	110	165	220	275	330	385	440	495
		Вариант № 11									
		$\omega_{xx}, \text{рад/с}$	63	90	115	140	158	175	187	197	203

Код индикатора	Индикатор достижения компетенции	Оценочные средства								
		$I_6 \cdot 10^3, A$	60	120	180	240	300	360	420	480

**Эксплуатация, техническое обслуживание и ремонт горных машин**

ПК-1.1	Обосновывает технологию и механизацию горных работ, методы профилактики аварий машин и оборудования, способы ликвидации их последствий	<ol style="list-style-type: none"> <li>1. Техническое описание изделия</li> <li>2. Возможные отказы изделия, методы и средства их устранение</li> <li>3. Система технического обслуживания для данного типа изделия</li> <li>4. Смазка изделия</li> <li>5. Расчет необходимого количества запасных частей</li> <li>6. Указание мер безопасности при эксплуатации и техническом обслуживании изделия</li> </ol>
--------	--	--

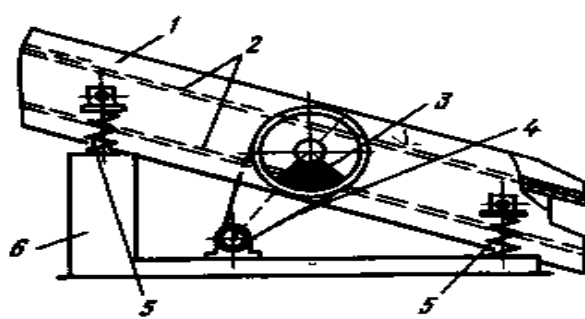
ПК-1.2	Использует цифровые информационные технологии при проектировании горных машин и оборудования	<p>На рисунке 1 представлена схема вибрационного грохота.</p>  <p>Рисунок 1 - Схема вибрационного грохота: 1 – корпус; 2 – просеивающая поверхность; 3 – вибровозбудитель; 4 – приводное устройство; 5 – упругие</p>
--------	--	---

<i>Код индикатора</i>	<i>Индикатор достижения компетенции</i>	<i>Оценочные средства</i>
		<p><i>виброизолирующие элементы; б — опорная рама</i></p> <p>Работа вибрационного грохота осуществляется следующим образом. Руда подается в грохот через загрузочное отверстие. Затем попадает на просеивающую поверхность, которая колеблется за счет вибраций создаваемых дебалансами привода. За счет колебаний руда совершает 2 операции: операция грохочения и движения частиц вдоль поверхности грохота. В процессе грохочения руда делится на подрешетный продукт и надрешетный. Надрешетный продукт поступает в разгрузочные отверстия и идет дальше по технологической линии, а подрешетный продукт поступает в дробилки.</p> <p>В конструкции грохота используется центробежный (дебалансный) вибровозбудитель с вращающейся неуравновешенной массой. Дебаланс жестко связан с валом, вращающемся в подшипниках. Вал приводится в движение от электродвигателя через клиноременную передачу. Грохот через упругие виброизолирующие элементы опирается на опорную раму. В коробе грохота установлена и жестко закреплена просеивающая поверхность.</p>

Код индикатора	Индикатор достижения компетенции	Оценочные средства
		 <p data-bbox="981 762 1621 799">Рисунок 2 - Динамическая схема грохота.</p>
<b>Механическое оборудование обогатительных фабрик</b>		
ПК-1.1	Обосновывает технологию и механизацию горных работ, методы профилактики аварий машин и оборудования, способы ликвидации их последствий	<ol style="list-style-type: none"> <li>1) Базовые определения: обогатительная фабрика, обогащение полезных ископаемых.</li> <li>2) Базовые определения: схема обогащения, качественная, качественно-количественная, схема цепи аппаратов.</li> <li>3) Общие сведения о процессе грохочения</li> <li>4) Просеивающие поверхности грохотов</li> <li>5) Классификация грохотов. Виды и элементы грохотов</li> <li>6) Расчет производительности колосниковых и инерционных грохотов.</li> <li>7) Методика расчета грохотов "Аллис-Чалмерс".</li> <li>8) Общие сведения о процессе дробления и измельчения</li> <li>9) Способы и стадии дробления.</li> </ol>
ПК-1.2	Использует цифровые информационные технологии при проектировании горных машин и оборудования	<ol style="list-style-type: none"> <li>1) Классификация машин для дробления и измельчения</li> <li>2) Конструкция щековых дробилок.</li> <li>3) Определение производительность щековой дробилки по методике</li> </ol>

Код индикатора	Индикатор достижения компетенции	Оценочные средства
		<p>Механобра и по паспортным данным.</p> <ol style="list-style-type: none"> <li>4) Конструкция конусных дробилок крупного дробления</li> <li>5) Конструкция конусных дробилок среднего и мелкого дробления</li> <li>6) Методика расчета конусных дробилок для крупного дробления</li> <li>7) Конструктивные отличия конусных дробилок крупного дробления от дробилок мелкого и среднего дробления.</li> <li>8) Методика расчета конусных дробилок мелкого и среднего дробления.</li> <li>9) Конструкция валковых дробилок.</li> <li>10) Определение производительности валковых дробилок.</li> <li>11) Определение мощности двигателя валковых дробилок.</li> <li>12) Конструкция молотковых дробилок.</li> <li>13) Определение производительности молотковых дробилок.</li> <li>14) Измельчение. Классификация мельниц.</li> <li>15) Скоростные режимы работы барабанных мельниц.</li> <li>16) Конструкция шаровых и стержневых мельниц</li> <li>17) Конструкция мельниц самоизмельчения</li> <li>18) Методика определения производительности барабанной мельницы.</li> </ol>

### Гидропневмопривод и гидропневмоавтоматика горных машин

ПК-1.1	Обосновывает технологию и механизацию горных работ, методы профилактики аварий машин и оборудования, способы ликвидации их последствий	<ol style="list-style-type: none"> <li>1.Что называется гидроприводом, а что гидропередачей?</li> <li>2.Как делятся по энергетическому принципу гидроприводы и гидропередачи?</li> <li>3.В чем заключается принцип действия объемного гидропривода?</li> <li>4.Каковы относительные достоинства и недостатки объемных гидроприводов по сравнению с электропередачами, механическими передачами, пневмопередачами?</li> <li>5.В каких гидроприводах можно реверсировать движение гидродвигателя и как это осуществляется?</li> <li>6.Какое влияние на работу гидропривода оказывается вязкость рабочей жидкости?</li> <li>7.На работе каких гидроприводов и как сказывается сжимаемость рабочей жидкости?</li> <li>8.Какую роль в работе гидропривода играет воздухонасыщение рабочей жидкости?</li> </ol>
--------	--	---

<i>Код индикатора</i>	<i>Индикатор достижения компетенции</i>	<i>Оценочные средства</i>
		<p>9. Каковы достоинства и недостатки поршневых шестеренных и пластинчатых насосов?</p> <p>10. Каковы сходства и отличия радиально – поршневых и аксиально – поршневых насосов?</p> <p>11. Что называется рабочим объемом насоса, в каких единицах он измеряется?</p> <p>12. Что такое компрессия жидкости в шестеренном насосе?</p> <p>13. Отношением каких величин является объемный, механический, гидравлический и полный КПД насосов?</p> <p>14. Какими способами регулируют подачи объемных насосов?</p> <p>15. Когда применяют гидроцилиндры с односторонним и двусторонним штоком?</p> <p>16. Что учитывается объемным, гидравлическим и механическим КПД гидроцилиндра?</p> <p>17. В каком направлении поршень будет двигаться быстрее и почему, если будут подаваться одинаковые расходы рабочей жидкости в штоковую и в поршневую полость дифференциального гидроцилиндра?</p> <p>18. Какие устройства применяются для торможения поршня в крайних его положениях?</p> <p>19. Какое влияние на работу объемного гидродвигателя оказывает противодействие?</p> <p>20. Какими способами можно регулировать частоту вращения гидромоторов?</p> <p>21. Что называется рабочим объемом гидромотора и какое влияние он оказывает на частоту вращения ротора?</p> <p>22. Как классифицируют распределительные устройства по конструктивным признакам?</p> <p>23. В каких случаях в гидроприводах применяют золотниковые, крановые и клапанные распределители жидкости?</p> <p>24. Как определяют потери давления в аппаратах распределения?</p> <p>25. Как классифицируются клапаны давления в гидроприводах?</p> <p>26. Для чего применяются редукционные, обратные переливные и предохранительные клапаны?</p> <p>27. Для чего в гидроприводах применяют дроссельные устройства?</p> <p>28. От чего зависят местные гидравлические потери в дросселях?</p>

<i>Код индикатора</i>	<i>Индикатор достижения компетенции</i>	<i>Оценочные средства</i>
		<p>29. В каких местах гидропривода устанавливаются фильтры?</p> <p>30. Как определяется диаметр гидролинии гидропривода?</p> <p>31. Какими способами осуществляется бесступенчатое регулирование скорости выходного звена в гидроприводах объемного типа?</p> <p>32. Какой способ регулирования скорости движения более экономичен?</p> <p>33. Когда в системе гидропривода применяют дроссели, а когда - регуляторы потока?</p> <p>34. Каковы достоинства и недостатки схем гидропривода с замкнутой и разомкнутой циркуляционной жидкости?</p> <p>35. Чем отличается следящий гидропривод от обычного гидропривода?</p> <p>36. Каков принцип действия гидродинамических передач?</p> <p>37. В каких горных машинах применяются гидродинамические передачи?</p> <p>38. Как конструктивно выполняются гидромуфта?</p> <p>39. Каковы основные внешние параметры гидромуфты и гидротрансформаторов?</p> <p>40. Каковы достоинства и недостатки гидродинамических передач?</p> <p>41. Каковы основные требования, предъявляемые к рабочим жидкостям гидродинамических передач?</p> <p>42. Что называют передаточным отношением и скольжением гидродинамической передачи?</p> <p>43. Какова внешняя характеристика гидромуфты?</p> <p>44. Какими способами и устройствами изменяют вид моментной характеристики гидромуфты?</p> <p>45. Каковы основные конструктивные различия между гидромуфтой и гидротрансформатором?</p> <p>46. Что называют коэффициентом трансформации гидropередачи?</p> <p>47. Чем отличаются внешние характеристики гидромуфты и гидротрансформатора?</p> <p>48. Какие гидромуфты называются регулируемыми?</p> <p>49. Где применяются гидромеханические передачи?</p> <p>50. Что называют пневмоприводом?</p> <p>51. Каковы достоинства и недостатки пневматического привода?</p> <p>52. Какие уравнения используются при расчете пневмоприводов?</p>

Код индикатора	Индикатор достижения компетенции	Оценочные средства
		<p>53. Как рассчитываются потери давления в трубопроводах пневмосети?</p> <p>54. Как определяется расход воздуха по трубопроводу при заданном перепаде давления?</p> <p>55. Как определяется сечение воздухопровода по расходу и допустимой скорости воздуха в трубе?</p> <p>56. Как классифицируются пневмодвигатели?</p> <p>57. Каковы основные расчетные параметры пневмодвигателей и как они определяются?</p> <p>58. Какие защитные и управляющие устройства применяются в пневмоприводах? Каковы особенности их конструкции и работы?</p> <p>59. Как осуществляется энергообеспечение пневмоприводов и какова схема пневмосети?</p> <p>60. Каковы особенности эксплуатации пневмоприводов?</p>
ПК-1.2	Использует цифровые информационные технологии при проектировании горных машин и оборудования	<p><b>Практическое задание</b>  <i>Составить электрогидравлическую схему по заданию:</i></p> <p>При литье под давлением в закрытой литейной форме развивается очень высокое давление. От замыкания двух полуформ одна из них (подвижная) оборудуется коленчатым рычажным механизмом.</p> <p>Привод этого механизма осуществляется цилиндром двухстороннего действия.</p> <p>Если в литейной форме нет детали, то при длительном воздействии на кнопку с ручным управлением S1 форма закрывается. Если форма закрыта, автоматически осуществляется процесс литья под давлением. Отлитая деталь воздействует на конечный выключатель S2 и литейная форма открывается, Только если деталь будет вынута из формы, можно начинать новый цикл.</p> <p>Сигналы, идущие от датчиков: «Кнопка вкл» (S1) и "Отливаемая деталь есть в наличии" (S2) – соответствуют входным сигналам по условию задания.</p>



Код индикатора	Индикатор достижения компетенции	Оценочные средства
		<div data-bbox="1016 331 1787 855" data-label="Image"> </div> <p data-bbox="981 890 1299 922"><i>Практическое задание</i></p> <p data-bbox="981 935 1736 967"><i>Составить электрогидравлическую схему по заданию:</i></p> <p data-bbox="891 979 2112 1177"><i>Для загрузки и выгрузки деталей дверь котла должна быть открыта на короткое время. Для открытия и закрытия двери служит двухсторонний цилиндр. Управление цилиндром возможно, как с помощью ручной кнопки, так и от ножной педали. После окончания воздействия на соответствующую кнопку или педаль цилиндр должен совершить обратный ход и закрыть дверь котла.</i></p> <p data-bbox="981 1235 1534 1267"><i>Основные требования по гидроприводу:</i></p> <p data-bbox="891 1279 2112 1350"><i>Для того, чтобы при закрытии дверь котла не ударялась, нужно ее на коротком расстоянии от полного закрытия затормозить.</i></p> <ul data-bbox="981 1362 2112 1437" style="list-style-type: none"> <li data-bbox="981 1362 2112 1394">• Торможение можно осуществить с помощью демпфера (см. эскиз установки).</li> <li data-bbox="981 1407 2112 1437">• Можно использовать цилиндр с регулируемым демпфированием в конце хода.</li> </ul>

Код индикатора	Индикатор достижения компетенции	Оценочные средства
		
<b>Стационарные машины (шахт, карьеров и обогатительных фабрик)</b>		
ПК-1.1	Обосновывает технологию и механизацию горных работ, методы профилактики аварий машин и оборудования, способы ликвидации их последствий	<p>Выполнение полного цикла экспериментальных и теоретических исследований по следующим темам:</p> <ul style="list-style-type: none"> <li>- Исследование работы поршневых компрессоров</li> <li>- Исследование индивидуальной и совместной работы центробежных насосов на общую сеть</li> <li>- Исследование вентиляторных установок с осевыми вентиляторами</li> <li>- Исследование вентиляторных установок с центробежными вентиляторами</li> <li>- Исследование тормозных устройств шахтных подъемных установок</li> </ul>
ПК-1.2	Использует цифровые информационные технологии при проектировании горных машин и оборудования	<ol style="list-style-type: none"> <li>1) Ремонт и эксплуатация вентиляторных установок</li> <li>2) Ремонт и эксплуатация водоотливных установок</li> <li>3) Ремонт и эксплуатация пневматических установок</li> <li>4) Электрооборудование подъемных установок</li> <li>5) Аппаратура управления, защиты и тормозные устройства подъемных установок</li> <li>6) Ремонт и эксплуатация подъемных установок</li> <li>7) Проектирование подъемных установок</li> </ol>
<b>Транспортные системы горных предприятий</b>		

Код индикатора	Индикатор достижения компетенции	Оценочные средства
ПК-1.1	Обосновывает технологию и механизацию горных работ, методы профилактики аварий машин и оборудования, способы ликвидации их последствий	<ol style="list-style-type: none"> <li>1. Чем обеспечивается правильное и эффективное функционирование и дальнейшее совершенствование транспорта.</li> <li>2. Классификация транспорта</li> <li>3. На какие группы (по способу действия) можно разделить транспортные установки.</li> <li>4. Какие транспортные установки относятся к установкам непрерывного действия.</li> <li>5. Какие транспортные установки относятся к установкам прерывного действия.</li> <li>6. Применяемые транспортные схемы при использовании автотранспорта на открытых горных работах.</li> </ol>
ПК-1.2	Использует цифровые информационные технологии при проектировании горных машин и оборудования	<ol style="list-style-type: none"> <li>4. Какие виды ошибок могут возникнуть при проектировании?</li> <li>5. Методика выявления конструкторских ошибок.</li> <li>6. С какой целью определяется продолжительность работ по проектированию ?</li> </ol>

### Горные машины и оборудование подземных горных работ

ПК-1.1	Обосновывает технологию и механизацию горных работ, методы профилактики аварий машин и оборудования, способы ликвидации их последствий	<p><b>Перечень теоретических вопросов к лабораторным работам</b></p> <p><b>Лабораторная работа № 1</b></p> <ol style="list-style-type: none"> <li>1. Основные типы режущих инструментов</li> <li>2. Элементы и параметры резцов</li> <li>3. Конструктивные особенности радиальных резцов</li> <li>4. Конструктивные особенности тангенциальных резцов</li> <li>5. Материалы, применяемые при изготовлении резцов</li> <li>6. Способы крепления резцов на исполнительных органах</li> <li>7. Конструктивные особенности режущих инструментов проходческих комбайнов.</li> <li>8. Конструктивные особенности режущих инструментов для бурильных машин</li> <li>9. Элементы и параметры буровых резцов</li> </ol> <p><b>Лабораторная работа № 2</b></p> <ol style="list-style-type: none"> <li>1. Классификация и область применения раздавливающего инструмента</li> <li>2. Основные типы раздавливающих инструментов</li> <li>3. Элементы и параметры дисковых шарошек</li> <li>4. Конструктивные особенности дисковых шарошек и схем их установки на коронках</li> </ol>
--------	--	--

Код индикатора	Индикатор достижения компетенции	Оценочные средства
		<p>проходческих комбайнов</p> <p>5. Конструктивные особенности дисковых шарошек и схем их установки на шнеках очистных комбайнов</p> <p>6. Конструктивные особенности дисковых шарошек и схем их установки на расширителях буровых машин</p> <p>7. Элементы и параметры штыревых шарошек</p> <p>8. Элементы и параметры зубчатых шарошек</p> <p>9. Классификация раздавливающего инструмента для бурения скважин</p> <p>10. Конструктивные особенности опор шарошечных долот</p> <p>11. Конструктивные особенности одношарошечных долот</p> <p>12. Конструктивные особенности двух шарошечных долот</p> <p>13. Конструктивные особенности трех шарошечных долот</p> <p>14. Конструктивные особенности комбинированных долот</p> <p><b>Лабораторная работа № 3</b></p> <p>1. Унифицированный ряд комбайнов РКУ</p> <p>2. Конструктивные особенности очистного комбайна РКУ 13</p> <p>3. Конструктивные особенности очистного комбайна РКУ16</p> <p>4. Конструктивные особенности кинематической схемы РКУ13</p> <p>5. Конструктивные особенности узлов и механизмов очистного комбайна типа РКУ</p> <p>6. Конструктивные особенности редуктора режущей части</p> <p>7. Конструктивные особенности механизма подачи</p> <p>8. Конструктивные особенности поворотного редуктора</p> <p>9. Конструктивные особенности шнека</p> <p>10. Конструктивные особенности кронштейна</p> <p>11. Конструктивные особенности рамы</p> <p>12. Конструктивные особенности гидросхемы</p> <p><b>Лабораторная работа № 4</b></p> <p>1. Область применения очистного комбайна 1КШЭ</p> <p>2. Конструктивные особенности очистного комбайна 1КШЭ</p> <p>3. Конструктивные особенности кинематической схемы</p>

<i>Код индикатора</i>	<i>Индикатор достижения компетенции</i>	<i>Оценочные средства</i>
		<p>4. Конструктивные особенности центрального редуктора исполнительного органа</p> <p>5. Конструктивные особенности шнека</p> <p>6. Конструктивные особенности поворотного редуктора</p> <p>7. Конструктивные особенности опорно-направляющего механизма</p> <p>8. Конструктивные особенности гидрооборудования</p> <p>9. Конструктивные особенности гидравлической схемы</p> <p><b>Лабораторная работа № 5</b></p> <p>1. Классификация механизированных крепей</p> <p>2. Конструктивные особенности механизированной крепи ПИОМА 25/45-Оз</p> <p>3. Конструктивные особенности секции крепи</p> <p>4. Конструктивные особенности основания</p> <p>5. Конструктивные особенности проставки</p> <p>6. Конструктивные особенности ограждения</p> <p>7. Конструктивные особенности козырька</p> <p>8. Конструктивные особенности гидростойки</p> <p>9. Конструктивные особенности гидродомкратов: передвижки, козырька, щитов</p> <p>10. Конструктивные особенности тяги передвижки</p> <p>11. Конструктивные особенности гидравлической схемы</p> <p>12. Конструктивные особенности гидрораспределителя управления</p> <p>13. Конструктивные особенности гидроблока стойки</p> <p>14. Конструктивные особенности и принцип действия индикатора давления</p> <p>На коллоквиуме студент отвечает на 3 вопроса по пройденным разделам дисциплины.</p> <p><b>Коллоквиум № 1</b></p> <p>Основные закономерности разрушения горных пород инструментом горных машин:</p> <p>1. Прочность горной породы</p> <p>2. Пластичность горной породы</p> <p>3. Деформируемость горной породы</p> <p>4. Твердость горной породы</p> <p>5. Крепость горной породы</p>

<i>Код индикатора</i>	<i>Индикатор достижения компетенции</i>	<i>Оценочные средства</i>
		<ul style="list-style-type: none"> <li>6. Абразивность горной породы</li> <li>7. Сопротивляемость угля резанию</li> <li>8. Удельная энергоемкость резанию</li> <li>9. Степень хрупкости угля</li> <li>10. Показатель разрушаемости угольных пластов</li> <li>11. Силы, действующие на резец при разрушении угля</li> <li>12. Параметры разрушения и виды резов</li> <li>13. Основные закономерности процесса разрушения угля резанием</li> <li>14. Зависимость силовых и энергетических показателей процесса резания от ширины реза</li> <li>15. Зависимость силовых и энергетических показателей процесса резания от угла резания резца</li> <li>16. Зависимость силовых и энергетических показателей процесса резания от заднего угла резца</li> <li>17. Определение усилия резания на остром резце при резании угля</li> <li>18. Определение усилия резания на остром резце при резании породы</li> <li>19. Определение усилий, действующих на дисковую шарошку</li> <li>20. Типы и типоразмеры породоразрушающих инструментов, их основные параметры</li> <li>21. Классификация рабочих инструментов горных машин</li> <li>22. Элементы и параметры резцов</li> <li>23. Основные типы и конструктивные особенности резцов</li> <li>24. Материалы, применяемые при изготовлении резцов</li> <li>25. Режущий инструмент струговых установок</li> <li>26. Рабочий инструмент проходческих комбайнов</li> <li>27. Типы и типоразмеры горных машин для механизации разработки полезных ископаемых подземным способом, их характеристики и принцип действия</li> <li>28. Классификация проходческих комбайнов</li> <li>29. Исполнительные органы проходческих комбайнов</li> <li>30. Погрузочные органы проходческих комбайнов</li> <li>31. Ходовое оборудование проходческих комбайнов</li> </ul>

<i>Код индикатора</i>	<i>Индикатор достижения компетенции</i>	<i>Оценочные средства</i>
		<p>32. Классификация бурильных машин</p> <p>33. Бурильные машины вращательного действия для бурения шпуров. Инструмент бурильных машин</p> <p>34. Бурильные машины ударно-поворотного действия для бурения шпуров и скважин. Инструмент бурильных машин</p> <p>35. Буровые станки вращательного действия для бурения скважин. Инструмент буровых станков</p> <p>36. Проходческие комплексы для проведения горизонтальных и наклонных горных выработок</p> <p>37. Щитовые проходческие комплексы</p> <p><b>Коллоквиум № 2</b></p> <p>Типы и типоразмеры горных машин для механизации разработки полезных ископаемых подземным способом, их характеристики и принцип действия:</p> <ol style="list-style-type: none"> <li>1. Классификация очистных комбайнов</li> <li>2. Классификация исполнительных органов очистных комбайнов</li> <li>3. Шнековые исполнительные органы очистных комбайнов</li> <li>4. Погрузочные исполнительные органы очистных комбайнов</li> <li>5. Механизмы подачи очистных комбайнов</li> <li>6. Силовое оборудование очистных комбайнов</li> <li>7. Средства борьбы с пылью при работе очистного комбайна</li> <li>8. Очистные комбайны для средней мощности и мощных пластов</li> <li>9. Классификация струговых установок</li> <li>10. Состав оборудования струговой установки</li> <li>11. Классификация механизированных крепей</li> <li>12. Устройство, конструктивные элементы секции механизированной крепи</li> <li>13. Инструмент для станков ударно-вращательного (пневмоударного) бурения.</li> <li>14. Инструмент для станков вращательного бурения шарошечными долотами.</li> <li>15. Инструмент для станков вращательного бурения режущими долотами со шнековой очисткой скважин</li> <li>16. Комбинированный буровой инструмент</li> </ol>

<i>Код индикатора</i>	<i>Индикатор достижения компетенции</i>	<i>Оценочные средства</i>
		<p>17. Буровые штанги для бурения взрывных скважин шарошечными долотами.  18. Шнековые буровые штанги</p> <p><b>Коллоквиум № 3</b>  Типы и типоразмеры горных машин для обогащения полезных ископаемых, их характеристики и принцип действия:</p> <ol style="list-style-type: none"> <li>1. Инерционные щековые дробилки</li> <li>2. Колосниковые грохоты</li> <li>3. Центрифуги осадительные</li> <li>4. Тяжелосредные сепараторы</li> <li>5. Беспоршневые отсадочные машины</li> <li>6. Механические флотационные машины</li> <li>7. Пневмомеханические флотационные машины</li> <li>8. Гидрогрохоты</li> <li>9. Шаровые и стержневые мельницы</li> <li>10. Щековые дробилки</li> <li>11. Конусные дробилки крупного дробления</li> <li>12. Конусные дробилки среднего и мелкого дробления</li> <li>13. Инерционные грохоты</li> <li>14. Вагонопрокидыватели роторные</li> <li>15. Вагонопрокидыватели с боковой разгрузкой</li> <li>16. Инерционные самобалансные грохоты</li> <li>17. Роторные дробилки</li> <li>18. Молотковые дробилки</li> <li>19. Отсадочные машины с подвижным решетом</li> </ol>
ПК-1.2	Использует цифровые информационные технологии при проектировании горных машин и оборудования	<p><b><i>Перечень теоретических вопросов к экзамену</i></b>  Раздел 1: Основные закономерности разрушения горных пород инструментом горных машин</p> <ol style="list-style-type: none"> <li>1. Прочностные и плотностные свойства пород и углей</li> <li>2. Силовые и энергетические показатели процесса разрушения породы</li> <li>3. Параметры разрушения горных пород рабочим инструментом горных машин.</li> </ol>



<i>Код индикатора</i>	<i>Индикатор достижения компетенции</i>	<i>Оценочные средства</i>
		<p>Формы среза</p> <p>4. Основные закономерности процесса разрушения горных пород рабочим инструментом горных машин</p> <p>5. Классификация рабочих инструментов горных машин</p> <p>6. Элементы и параметры режущих инструментов. Материалы, применяемые при изготовлении резцов</p> <p>Раздел 2: Горные машины для механизации разработки месторождений полезных ископаемых подземным способом</p> <p>1. Классификация очистных комбайнов</p> <p>2. Классификация исполнительных органов очистных комбайнов</p> <p>3. Шнековые исполнительные органы очистных комбайнов</p> <p>4. Погрузочные исполнительные органы очистных комбайнов</p> <p>5. Механизмы подачи очистных комбайнов</p> <p>6. Силовое оборудование очистных комбайнов</p> <p>7. Средства борьбы с пылью при работе очистного комбайна</p> <p>8. Очистные комбайны для средней мощности и мощных пластов</p> <p>9. Классификация струговых установок</p> <p>10. Состав оборудования струговой установки</p> <p>11. Классификация механизированных крепей</p> <p>12. Устройство, конструктивные элементы секции механизированной крепи</p> <p>13. Очистные комплексы и агрегаты</p> <p>14. Классификация проходческих комбайнов</p> <p>15. Исполнительные органы проходческих комбайнов</p> <p>16. Погрузочные органы проходческих комбайнов</p> <p>17. Ходовое оборудование проходческих комбайнов</p> <p>18. Классификация бурильных машин</p> <p>19. Бурильные машины вращательного действия для бурения шпуров. Инструмент бурильных машин</p> <p>20. Бурильные машины ударно-поворотного действия для бурения шпуров и скважин. Инструмент бурильных машин</p> <p>21. Буровые станки вращательного действия для бурения скважин. Инструмент</p>

Код индикатора	Индикатор достижения компетенции	Оценочные средства
		<p>буровых станков  22. Проходческие комплексы для проведения горизонтальных и наклонных горных выработок  23. Щитовые проходческие комплексы</p> <p><b>Примеры практических заданий для промежуточной аттестации</b></p> <p>31. Рассчитать для переносного перфоратора ПП50В1 мощность ударного механизма <math>N_{уд}</math>, мощность механизма вращения <math>N_{вр}</math>, суммарную мощность <math>N_{\Sigma}</math>, удельный расход воздуха <math>q</math> и скорость бурения <math>v</math>. Построить графики зависимостей <math>v = f(d)</math> и <math>v = f(\sigma)</math>.</p> <p>Расчётные данные:  Энергия удара поршня - <math>A_{уд} = 54</math> Дж; частота ударов - <math>n = 37</math> с<sup>-1</sup>; крутящий момент <math>M = 20</math> Н·м; частота вращения бурового инструмента - <math>n_{вр} = 1,54</math> с<sup>-1</sup>; расхода воздуха - <math>Q = 3,4</math> м<sup>3</sup>/мин; диаметр шпура - <math>d = 38</math> мм, буримая порода – гранодиарит (временное сопротивление раздавливанию <math>\sigma = 95,3</math> МПа).</p> <p>32. Рассчитать для переносного перфоратора ПП36В мощность ударного механизма <math>N_{уд}</math>, мощность механизма вращения <math>N_{вр}</math>, суммарную мощность <math>N_{\Sigma}</math>, удельный расход воздуха <math>q</math> и скорость бурения <math>v</math>. Построить графики зависимостей <math>v = f(d)</math> и <math>v = f(\sigma)</math>.</p> <p>Расчётные данные:  Энергия удара поршня - <math>A_{уд} = 36</math> Дж; частота ударов - <math>n = 38,33</math> с<sup>-1</sup>; крутящий момент <math>M = 20</math> Н·м; частота вращения бурового инструмента - <math>n_{вр} = 1,54</math> с<sup>-1</sup>; расхода воздуха - <math>Q = 2,8</math> м<sup>3</sup>/мин; диаметр шпура - <math>d = 32</math> мм; буримая порода – среднезернистый песчаник (временное сопротивление раздавливанию <math>\sigma = 12</math> МПа).</p> <p>33. Рассчитать основные, производительность и (скорость бурения) бурового станка СБУ-100Г с пневмоударником ПП105-2,4. Расчётные данные: энергия удара <math>A = 190</math> Дж; частота ударов <math>n = 21</math> с<sup>-1</sup>; диаметр долота <math>d = 125</math> мм; коэффициент</p>

Код индикатора	Индикатор достижения компетенции	Оценочные средства
		<p>крепости пород <math>f = 12</math>; коэффициент падения скорости бурения с глубиной скважины <math>\beta = 0,0004 \text{ м}^{-1}</math>; глубина скважины <math>L = 36 \text{ м}</math>; коэффициент готовности станка <math>k_2 = 0,86</math>; стойкость долота на одну заточку <math>B = 12 \text{ м}</math>; время навинчивания одной штанги <math>t_n = 0,8 \text{ мин}</math>; время развинчивания одной штанги <math>t_p = 1,2 \text{ мин}</math>; длина штанги <math>l = 0,95 \text{ м}</math>; время замены долота <math>T_3 = 8 \text{ мин}</math>; время наведения станка на скважину <math>T_n = 5 \text{ мин}</math>; время забуривания скважины <math>T_{3б} = 1 \text{ мин}</math>; число скважин в забое <math>m = 14</math>; длительность смены <math>T_{см} = 360 \text{ мин}</math>; время на подготовительно-заключительные операции <math>T_{нз} = 24 \text{ мин}</math>; время организационных простоев <math>T_{он} = 10 \text{ мин}</math>; время перегона станка <math>T_n = 18 \text{ мин}</math>.</p> <p>34. Определить машинное время работы комбайна по добыче <math>t_p</math>, коэффициент совершенства схемы работы оборудования комплекса <math>k_c</math>, эксплуатационную производительность <math>Q</math>, для очистного комбайнового комплекса 1ОКП70Е, В состав комплекса входит комбайн 2ГШ68Е. Расчётные данные: вынимаемая мощность пласта <math>m = 2,20 \text{ м}</math>; длина лавы <math>L = 120 \text{ м}</math>; ширина захвата очистного комбайна <math>B_3 = 0,5 \text{ м}</math>; плотность угля <math>\gamma = 1,4 \text{ т/м}^3</math>; скорость подачи комбайна <math>V_n = 4,8 \text{ м/мин}</math>; затраты времени на выполнение вспомогательных операций (концевых, маневровых, по зачистке забоя) <math>t_{60} = 32 \text{ мин}</math> (за один рабочий цикл); коэффициент готовности, отражающий уровень надёжности оборудования комплекса <math>k_2 = 0,8</math>; коэффициент непрерывности работы комплекса, учитывающий простои по организационным и эксплуатационным причинам <math>k_{3,0} = 0,85</math>.</p> <p>35. Рассчитать площадь разрабатываемой груди забоя <math>S</math>, время цикла по отработке забоя на ширину обделки <math>T_u</math>, число циклов по отработке забоя на ширину кольца крепи <math>n</math>, коэффициент технически возможной непрерывной работы комплекса по проходке и сооружению тоннеля <math>k_m</math>, – коэффициент непрерывности работы комплекса в процессе эксплуатации <math>k_3</math>, теоретическую, техническую и эксплуатационную производительность проходческого щитового комплекса КПЩМ-3,6Э. Расчётные данные: глубина врезания лопаты в грунт данной категории <math>hf = 0,16 \text{ м}</math>; диаметр щита <math>D_{щ} = 3,62 \text{ м}</math>; время цикла по отработке забоя на глубину (<math>hf</math>) врезания <math>t_3 = 14 \text{ мин}</math>; ширина обделки <math>B = 0,75 \text{ м}</math>; несовмещенное с</p>

Код индикатора	Индикатор достижения компетенции	Оценочные средства
		<p>разработкой забоя и другими операциями время на откатку вагонеток и подачу блоков обделки <math>t_{mp} = 14</math> мин; время установки кольца обделки <math>t_{кр} = 12</math> мин; несовмещенное время тампонажных работ <math>t_{там} = 44</math> мин; время передвижки щита на ширину кольца обделки <math>t_{пер} = 5</math> мин; время устранения отказов за цикл <math>t_{ун} = 3</math> мин/цикл; время простоев по эксплуатационно-организационным причинам (за цикл) <math>t_{зо} = 4</math> мин.</p> <p>36. Рассчитать для переносного перфоратора ПП63В мощность ударного механизма <math>N_{уд}</math>, мощность механизма вращения <math>N_{вр}</math>, суммарную мощность <math>N_{\Sigma}</math>, удельный расход воздуха <math>q</math> и скорость бурения <math>v</math>. Построить графики зависимостей <math>v = f(d)</math> и <math>v = f(\sigma)</math>.</p> <p>Расчётные данные:  Энергия удара поршня - <math>A_{уд} = 63,74</math> Дж; частота ударов - <math>n = 30</math> с<sup>-1</sup>; крутящий момент <math>M = 26,93</math> Н·м; частота вращения бурового инструмента - <math>n_{вр} = 1,03</math> с<sup>-1</sup>; расхода воздуха - <math>Q = 3,85</math> м<sup>3</sup>/мин; диаметр шпура - <math>d = 42</math> мм, буримая порода – бакальский кварцит (временное сопротивление раздавливанию <math>\sigma = 190</math> МПа).</p> <p>37. Определить эксплуатационную производительность <math>Q</math>, проходческого комбайна 4ПП2 со стреловидным исполнительным органом. Исходные данные: скорость перемещения коронки <math>V_k = 1,65</math> м/мин; ширина захвата коронки <math>B_z = 0,95</math> м; минимальный диаметр коронки <math>D_{min} = 0,55</math> м; максимальный диаметр коронки <math>D_{max} = 0,95</math> м; коэффициент использования коронки по диаметру <math>k_d = 0,7</math>; сечение выработки в проходке <math>S_{пр} = 12</math> м<sup>2</sup>; шаг установки рам крепи <math>l = 1</math> м; коэффициент организации работ <math>k_{op} = 1,3</math>; время несовмещенных вспомогательных операций <math>T_{во} = 45</math> мин; время простоев по эксплуатационно-организационным причинам <math>T_{зо} = 10</math> мин; продолжительность смены <math>T_{см} = 6</math> ч; <math>T_{m01}</math> – время ежесменного технического обслуживания комплекса, <math>T_{m01} = 0,5</math> часа; <math>T_{pn}</math> – время регламентированного перерыва, <math>T_{pn} = 0,33</math> часа.</p>

Код индикатора	Индикатор достижения компетенции	Оценочные средства
		<p>38. Определить эксплуатационную производительность <math>Q</math>, проходческого комбайна ГПКС со стреловидным исполнительным органом. Исходные данные: скорость перемещения коронки <math>V_k = 1,05</math> м/мин; ширина захвата коронки <math>B_z = 0,7</math> м; минимальный диаметр коронки <math>D_{\min} = 0,45</math> м; максимальный диаметр коронки <math>D_{\max} = 0,85</math> м; коэффициент использования коронки по диаметру <math>k_d = 0,9</math>; сечение выработки в проходке <math>S_{np} = 13</math> м<sup>2</sup>; шаг установки рам крепи <math>l = 1</math> м; коэффициент организации работ <math>k_{op} = 1,1</math>; время несовмещенных вспомогательных операций <math>T_{во} = 45</math> мин; время простоев по эксплуатационно-организационным причинам <math>T_{зо} = 12</math> мин; продолжительность смены <math>T_{см} = 6</math> ч; <math>T_{m01}</math> – время ежесменного технического обслуживания комплекса, <math>T_{m01} = 0,5</math> часа; <math>T_{pn}</math> – время регламентированного перерыва, <math>T_{pn} = 0,33</math> часа.</p> <p>39. Рассчитать основные показатели, производительность и скорость бурения бурового станка СБУ-100Г с пневмоударником П125-3,8. Расчётные данные: энергия удара <math>A = 190</math> Дж; частота ударов <math>n = 21</math> с<sup>-1</sup>; диаметр долота <math>d = 125</math> мм; коэффициент крепости пород <math>f = 12</math>; коэффициент падения скорости бурения с глубиной скважины <math>\beta = 0,0004</math> м<sup>-1</sup>; глубина скважины <math>L = 36</math> м; коэффициент готовности станка <math>k_2 = 0,86</math>; стойкость долота на одну заточку <math>B = 20</math> м; время навинчивания одной штанги <math>t_n = 0,8</math> мин; время развинчивания одной штанги <math>t_p = 1,2</math> мин; длина штанги <math>l = 0,95</math> м; время замены долота <math>T_z = 4</math> мин; время наведения станка на скважину <math>T_n = 4</math> мин; время забуривания скважины <math>T_{зб} = 1</math> мин; число скважин в забое <math>m = 16</math>; длительность смены <math>T_{см} = 360</math> мин; время на подготовительно-заключительные операции <math>T_{пз} = 24</math> мин; время организационных простоев <math>T_{он} = 10</math> мин; время перегона станка <math>T_n = 18</math> мин.</p> <p>40. Рассчитать техническую и эксплуатационную скорость бурения для бурового станка БКГ-2 с бурильной головкой – перфоратором ГП-1. Расчётные данные: энергия удара перфоратора <math>A = 98</math> Дж; частота ударов <math>n = 90</math> с<sup>-1</sup>; диаметр шпура <math>d</math></p>

Код индикатора	Индикатор достижения компетенции	Оценочные средства
		<p>= 55 мм; коэффициент крепости пород <math>f = 13</math>; декремент затухания энергии силового импульса <math>\alpha = 0,03</math>; глубина шпура <math>L = 3</math> м; коэффициент готовности <math>k_2 = 0,94</math>; число бурильных машин на установке <math>R = 2</math>; <math>k_o = 1</math>; 0,8; 0,7 при числе бурильных машин соответственно 1; 2; 3 <math>k_o = 0,8</math>; стойкость резца (коронки) на одну заточку <math>B = 15</math> м; ; скорость обратного хода бурильной головки <math>v_{ох} = 12</math> м/мин; время замены резца (коронки) <math>T_3 = 7</math> мин; время наведения бурильной машины с одного шпура (скважины) на другой <math>T_n = 2</math> мин; время забуривания шпура (скважины) <math>T_{зб} = 1</math> мин; число шпуров в забое <math>m = 32</math>; длительность смены <math>T_{см} = 360</math> мин; время на подготовительно-заключительные операции <math>T_{пз} = 42</math> мин; время организационных простоев <math>T_{он} = 34</math> мин; время перегона установки <math>T_n = 28</math> мин.</p> <p>41. Рассчитать основные показатели, производительность и скорость бурения бурового станка СБУ-125У-52 с пневмоударником П125-3,8. Расчётные данные: энергия удара <math>A = 190</math> Дж; частота ударов <math>n = 21</math> с<sup>-1</sup>; диаметр долота <math>d = 125</math> мм; коэффициент крепости пород <math>f = 12</math>; коэффициент падения скорости бурения с глубиной скважины <math>\beta = 0,0004</math> м<sup>-1</sup>; глубина скважины <math>L = 24</math> м; коэффициент готовности станка <math>k_2 = 0,92</math>; стойкость долота на одну заточку <math>B = 20</math> м; время навинчивания одной штанги <math>t_n = 0,6</math> мин; время развинчивания одной штанги <math>t_p = 1,3</math> мин; длина штанги <math>l = 4,25</math> м; время замены долота <math>T_3 = 4</math> мин; время наведения станка на скважину <math>T_n = 4,5</math> мин; время забуривания скважины <math>T_{зб} = 1</math> мин; число скважин в забое <math>m = 12</math>; длительность смены <math>T_{см} = 360</math> мин; время на подготовительно-заключительные операции <math>T_{пз} = 18</math> мин; время организационных простоев <math>T_{он} = 12</math> мин; время перегона станка <math>T_n = 20</math> мин.</p> <p>42. Рассчитать для переносного перфоратора ПП50В1 мощность ударного механизма <math>N_{уд}</math>, мощность механизма вращения <math>N_{вр}</math>, суммарную мощность <math>N_{\Sigma}</math>, удельный расход воздуха <math>q</math> и скорость бурения <math>v</math>. Построить графики зависимостей <math>v = f(d)</math> и <math>v = f(\sigma)</math>.</p> <p>Расчётные данные:</p> <p>Энергия удара поршня - <math>A_{уд} = 54</math> Дж; частота ударов - <math>n = 37</math> с<sup>-1</sup>; крутящий момент <math>M = 20</math> Н·м; частота вращения бурового инструмента - <math>n_{вр} = 1,03</math> с<sup>-1</sup>;</p>

Код индикатора	Индикатор достижения компетенции	Оценочные средства
		<p>расхода воздуха - <math>Q = 3,4 \text{ м}^3/\text{мин}</math>; диаметр шпура - <math>d = 36 \text{ мм}</math>, буримая порода – бакальский кварцит (временное сопротивление раздавливанию <math>\sigma = 190 \text{ МПа}</math>).</p> <p>43. Рассчитать основные показатели, производительность бурового станка СБУ-125У-52 с пневмоударником П-125-3,8. Расчётные данные: энергия удара <math>A = 190 \text{ Дж}</math>; частота ударов <math>n = 21 \text{ с}^{-1}</math>; диаметр долота <math>d = 125 \text{ мм}</math>; коэффициент крепости пород <math>f = 14</math>; коэффициент падения скорости бурения с глубиной скважины <math>\beta = 0,0004 \text{ м}^{-1}</math>; глубина скважины <math>L = 36 \text{ м}</math>; коэффициент готовности станка <math>k_z = 0,86</math>; стойкость долота на одну заточку <math>B = 20 \text{ м}</math>; время навинчивания одной штанги <math>t_n = 0,9 \text{ мин}</math>; время развинчивания одной штанги <math>t_p = 1,3 \text{ мин}</math>; длина штанги <math>l = 4,25 \text{ м}</math>; время замены долота <math>T_z = 4 \text{ мин}</math>; время наведения станка на скважину <math>T_n = 4 \text{ мин}</math>; время забуривания скважины <math>T_{зб} = 1 \text{ мин}</math>; число скважин в забое <math>m = 16</math>; длительность смены <math>T_{см} = 360 \text{ мин}</math>; время на подготовительно-заключительные операции <math>T_{пз} = 24 \text{ мин}</math>; время организационных простоев <math>T_{он} = 12 \text{ мин}</math>; время перегона станка <math>T_n = 26 \text{ мин}</math>.</p> <p>44. Определить машинное время работы комбайна по добыче <math>t_p</math>, коэффициент совершенства схемы работы оборудования комплекса <math>k_c</math>, эксплуатационную производительность <math>Q</math>, для очистного комбайнового комплекса КМ142, В состав комплекса входит комбайн 1КШЭ. Расчётные данные: вынимаемая мощность пласта <math>m = 4 \text{ м}</math>; длина лавы <math>L = 150 \text{ м}</math>; ширина захвата очистного комбайна <math>B_z = 0,5 \text{ м}</math>; плотность угля <math>\gamma = 1,4 \text{ т/м}^3</math>; скорость подачи комбайна <math>V_n = 3,8 \text{ м/мин}</math>; затраты времени на выполнение вспомогательных операций (концевых, маневровых, по зачистке забоя) <math>t_{вo} = 32 \text{ мин}</math> (за один рабочий цикл); коэффициент готовности, отражающий уровень надёжности оборудования комплекса <math>k_z = 0,85</math>; коэффициент непрерывности работы комплекса, учитывающий простои по организационным и эксплуатационным причинам <math>k_{z,o} = 0,88</math>.</p> <p>45. Рассчитать площадь разрабатываемой груди забоя <math>S</math>, время цикла по отработке забоя на ширину обделки <math>T_u</math>, число циклов по отработке забоя на ширину кольца</p>

Код индикатора	Индикатор достижения компетенции	Оценочные средства
		<p>крепи <math>n</math>, коэффициент технически возможной непрерывной работы комплекса по проходке и сооружению тоннеля <math>k_m</math>, – коэффициент непрерывности работы комплекса в процессе эксплуатации <math>k_e</math>, теоретическую, техническую и эксплуатационную производительность проходческого щитового комплекса КПЩМ-2,6Э. Расчётные данные: глубина врезания лопаты в грунт данной категории <math>hf = 0,18</math> м; диаметр щита <math>D_{щ} = 2,59</math> м; время цикла по отработке забоя на глубину (<math>hf</math>) врезания <math>t_z = 18</math> мин; ширина обделки <math>B = 0,75</math> м; несовмещенное с разработкой забоя и другими операциями время на откатку вагонеток и подачу блоков обделки <math>t_{mp} = 12</math> мин; время установки кольца обделки <math>t_{кр} = 10</math> мин; несовмещенное время тампонажных работ <math>t_{там} = 38</math> мин; время передвижки щита на ширину кольца обделки <math>t_{пер} = 6</math> мин; время устранения отказов за цикл <math>t_{ун} = 3</math> мин/цикл; время простоев по эксплуатационно-организационным причинам (за цикл) <math>t_{зо} = 3</math> мин.</p> <p>46. Рассчитать техническую и эксплуатационную скорость бурения для бурового станка БКГ-2 с бурильной головкой – перфоратором ГП-1. Расчётные данные: энергия удара перфоратора <math>A = 98</math> Дж; частота ударов <math>n = 90</math> с<sup>-1</sup>; диаметр шпура <math>d = 45</math> мм; коэффициент крепости пород <math>f = 19</math>; декремент затухания энергии силового импульса <math>\alpha = 0,03</math>; глубина шпура <math>L = 4,4</math> м; коэффициент готовности <math>k_e = 0,88</math>; число бурильных машин на установке <math>R = 2</math>; <math>k_o = 0,8</math>; стойкость резца (коронки) на одну заточку <math>B = 25</math> м; скорость обратного хода бурильной головки <math>v_{ох} = 12</math> м/мин; время замены резца (коронки) <math>T_z = 7</math> мин; время наведения бурильной машины с одного шпура (скважины) на другой <math>T_n = 3</math> мин; время забуривания шпура (скважины) <math>T_{зб} = 1</math> мин; число шпуров в забое <math>m = 40</math>; длительность смены <math>T_{см} = 360</math> мин; время на подготовительно-заключительные операции <math>T_{nz} = 52</math> мин; время организационных простоев <math>T_{он} = 38</math> мин; время перегона установки <math>T_n = 26</math> мин.</p> <p>47. Рассчитать техническую и эксплуатационную скорость бурения для бурового станка БК-2П с бурильной головкой – перфоратором ПК-60А. Расчётные данные: энергия удара перфоратора <math>A = 95</math> Дж; частота ударов <math>n = 45</math> с<sup>-1</sup>; диаметр шпура <math>d = 56</math> мм; коэффициент крепости пород <math>f = 14</math>; декремент затухания энергии силового импульса <math>\alpha = 0,05</math>; глубина шпура <math>L = 4,6</math> м; коэффициент готовности <math>k_e</math></p>



Код индикатора	Индикатор достижения компетенции	Оценочные средства
		<p>= 0,89; число бурильных машин на установке <math>R = 2</math>; <math>k_o = 0,8</math>; стойкость резца (коронки) на одну заточку <math>B = 28</math> м; ; скорость обратного хода бурильной головки <math>v_{ox} = 16</math> м/мин; время замены резца (коронки) <math>T_z = 5</math> мин; время наведения бурильной машины с одного шпура (скважины) на другой <math>T_n = 1,5</math> мин; время забуривания шпура (скважины) <math>T_{зб} = 1</math> мин; число шпуров в забое <math>m = 44</math>; длительность смены <math>T_{см} = 360</math> мин; время на подготовительно-заключительные операции <math>T_{пз} = 44</math> мин; время организационных простоев <math>T_{он} = 26</math> мин; время перегона установки <math>T_n = 30</math> мин.</p> <p>48. Определить эксплуатационную производительность <math>Q</math>, проходческого комбайна 4ПП2 со стреловидным исполнительным органом. Исходные данные: скорость перемещения коронки <math>V_k = 2,1</math> м/мин; ширина захвата коронки <math>B_z = 0,95</math> м; минимальный диаметр коронки <math>D_{min} = 0,55</math> м; максимальный диаметр коронки <math>D_{max} = 0,95</math> м; коэффициент использования коронки по диаметру <math>k_d = 0,9</math>; сечение выработки в проходке <math>S_{пр} = 15</math> м<sup>2</sup>; шаг установки рам крепи <math>l = 1</math> м; коэффициент организации работ <math>k_{op} = 1,3</math>; время несовмещенных вспомогательных операций <math>T_{во} = 55</math> мин; время простоев по эксплуатационно-организационным причинам <math>T_{зо} = 16</math> мин; продолжительность смены <math>T_{см} = 6</math> ч; <math>T_{м01}</math> – время ежесменного технического обслуживания комплекса, <math>T_{м01} = 0,5</math> часа; <math>T_{pn}</math> – время регламентированного перерыва, <math>T_{pn} = 0,33</math> часа.</p> <p>49. Рассчитать техническую и эксплуатационную скорость бурения для бурового станка БКГ-2 с бурильной головкой – перфоратором ГП-1. Расчётные данные: энергия удара перфоратора <math>A = 98</math> Дж; частота ударов <math>n = 90</math> с<sup>-1</sup>; диаметр шпура <math>d = 56</math> мм; коэффициент крепости пород <math>f = 20</math>; декремент затухания энергии силового импульса <math>\alpha = 0,03</math>; глубина шпура <math>L = 4,4</math> м; коэффициент готовности <math>k_z = 0,86</math>; число бурильных машин на установке <math>R = 2</math>; <math>k_o = 1; 0,8; 0,7</math> при числе бурильных машин соответственно 1; 2; 3; стойкость резца (коронки) на одну заточку <math>B = 15</math> м; скорость обратного хода <math>v_{ox} = 19</math> м/ мин время замены резца (коронки) <math>T_z = 5</math> мин; время наведения бурильной машины с одного шпура (скважины) на другой <math>T_n = 2</math> мин; время забуривания шпура (скважины) <math>T_{зб} = 1</math> мин; число шпуров в забое <math>m = 34</math>; длительность смены <math>T_{см} = 360</math> мин; время на подготовительно-заключительные операции <math>T_{пз} = 36</math> мин; время организационных</p>

Код индикатора	Индикатор достижения компетенции	Оценочные средства
		<p>простоев <math>T_{on} = 28</math> мин; время перегона установки <math>T_n = 32</math> мин.</p> <p>50. Рассчитать техническую и эксплуатационную скорость бурения для бурового станка ПБУ-80М с бурильной головкой – перфоратором ПК75А. Расчётные данные: энергия удара перфоратора <math>A = 176</math> Дж; частота ударов <math>n = 37 \text{ с}^{-1}</math>; диаметр шпура <math>d = 40</math> мм; коэффициент крепости пород <math>f = 16</math>; декремент затухания энергии силового импульса <math>\alpha = 0,04</math>; глубина шпура <math>L = 20</math> м; коэффициент готовности <math>k_2 = 0,9</math>; число бурильных машин на установке <math>R = 1</math>; <math>k_o = 1</math>; стойкость резца (коронки) на одну заточку <math>B = 20</math> м; время навинчивания одной штанги <math>t_n = 0,5</math> мин; время развинчивания одной штанги <math>t_p = 1</math> мин; длина штанги <math>l = 1,22</math> м; время замены резца (коронки) <math>T_z = 4</math> мин; время наведения бурильной машины с одного шпура (скважины) на другой <math>T_n = 5</math> мин; время забуривания шпура (скважины) <math>T_{зб} = 1</math> мин; число шпуров в забое <math>m = 14</math>; длительность смены <math>T_{см} = 360</math> мин; время на подготовительно-заключительные операции <math>T_{nz} = 40</math> мин; время организационных простоев <math>T_{on} = 60</math> мин; время перегона установки <math>T_n = 30</math> мин.</p> <p>51. Рассчитать для переносного перфоратора ПП36В мощность ударного механизма <math>N_{уд}</math>, мощность механизма вращения <math>N_{вр}</math>, суммарную мощность <math>N_{\Sigma}</math>, удельный расход воздуха <math>q</math> и скорость бурения <math>v</math>. Построить графики зависимостей <math>v = f(d)</math> и <math>v = f(\sigma)</math>.</p> <p>Расчётные данные:  Энергия удара поршня - <math>A_{уд} = 36</math> Дж; частота ударов - <math>n = 38,33 \text{ с}^{-1}</math>; крутящий момент <math>M = 20 \text{ Н} \cdot \text{м}</math>; частота вращения бурового инструмента - <math>n_{вр} = 1,54 \text{ с}^{-1}</math>; расхода воздуха - <math>Q = 2,8 \text{ м}^3/\text{мин}</math>; диаметр шпура - <math>d = 32</math> мм, буримая порода – среднезернистый песчаник (временное сопротивление раздавливанию <math>\sigma = 12 \text{ МПа}</math>).</p> <p>52. Рассчитать для переносного перфоратора ПП63В мощность ударного механизма <math>N_{уд}</math>, мощность механизма вращения <math>N_{вр}</math>, суммарную мощность <math>N_{\Sigma}</math>, удельный расход воздуха <math>q</math> и скорость бурения <math>v</math>. Построить графики зависимостей <math>v = f(d)</math> и <math>v = f(\sigma)</math>.</p> <p>Расчётные данные:</p>

Код индикатора	Индикатор достижения компетенции	Оценочные средства
		<p>Энергия удара поршня - <math>A_{уд} = 63,74</math> Дж; частота ударов - <math>n = 30</math> с<sup>-1</sup>; крутящий момент <math>M = 26,93</math> Н·м; частота вращения бурового инструмента - <math>n_{вр} = 1,54</math> с<sup>-1</sup>; расхода воздуха - <math>Q = 3,85</math> м<sup>3</sup>/мин; диаметр шпура - <math>d = 46</math> мм, буримая порода – гранодиорит (временное сопротивление раздавливанию <math>\sigma = 95,3</math> МПа).</p> <p>53. Рассчитать основные показатели, производительность и скорость бурения бурового станка НКР100М с пневмоударником ПП105-2,4. Расчётные данные: энергия удара <math>A = 93,2</math> Дж; частота ударов <math>n = 28</math> с<sup>-1</sup>; диаметр долота <math>d = 105</math> мм; коэффициент крепости пород <math>f = 14</math>; коэффициент падения скорости бурения с глубиной скважины <math>\beta = 0,0004</math> м<sup>-1</sup>; глубина скважины <math>L = 40</math> м; коэффициент готовности станка <math>k_2 = 0,9</math>; стойкость долота на одну заточку <math>B = 15</math> м; время навинчивания одной штанги <math>t_n = 0,5</math> мин; время развинчивания одной штанги <math>t_p = 1</math> мин; длина штанги <math>l = 1</math> м; время замены долота <math>T_3 = 4</math> мин; время наведения станка на скважину <math>T_n = 4</math> мин; время забуривания скважины <math>T_{зб} = 1</math> мин; число скважин в забое <math>m = 14</math>; длительность смены <math>T_{см} = 360</math> мин; время на подготовительно-заключительные операции <math>T_{пз} = 20</math> мин; время организационных простоев <math>T_{он} = 10</math> мин; время перегона станка <math>T_n = 20</math> мин.</p> <p>54. Определить машинное время работы комбайна по добыче <math>t_p</math>, коэффициент совершенства схемы работы оборудования комплекса <math>k_c</math>, эксплуатационную производительность <math>Q</math>, для очистного комбайнового комплекса КМ138, В состав комплекса входит комбайн РКУ13. Расчётные данные: вынимаемая мощность пласта <math>m = 1,8</math> м; длина лавы <math>L = 180</math> м; ширина захвата очистного комбайна <math>B_3 = 0,63</math> м; плотность угля <math>\gamma = 1,35</math> т/м<sup>3</sup>; скорость подачи комбайна <math>V_n = 5</math> м/мин; затраты времени на выполнение вспомогательных операций (концевых, маневровых, по зачистке забоя) <math>t_{го} = 30</math> мин (за один рабочий цикл); коэффициент готовности, отражающий уровень надёжности оборудования комплекса <math>k_2 = 0,82</math>; коэффициент непрерывности работы комплекса, учитывающий простои по организационным и эксплуатационным причинам <math>k_{2,о} = 0,90</math>.</p>

Код индикатора	Индикатор достижения компетенции	Оценочные средства
		<p>55. Рассчитать площадь разрабатываемой груди забоя <math>S</math>, время цикла по отработке забоя на ширину обделки <math>T_u</math>, число циклов по отработке забоя на ширину кольца крепи <math>n</math>, коэффициент технически возможной непрерывной работы комплекса по проходке и сооружению тоннеля <math>k_m</math>, – коэффициент непрерывности работы комплекса в процессе эксплуатации <math>k_z</math>, теоретическую, техническую и эксплуатационную производительность проходческого щитового комплекса КТ1-5,6Э. Расчётные данные: глубина врезания лопаты в грунт данной категории <math>hf = 0,25</math> м; диаметр щита <math>D_{щ} = 5,63</math> м; время цикла по отработке забоя на глубину (<math>hf</math>) врезания <math>t_z = 16</math> мин; ширина обделки <math>B = 0,75</math> м; несомещенное с разработкой забоя и другими операциями время на откатку вагонеток и подачу блоков обделки <math>t_{mp} = 20</math> мин; время установки кольца обделки <math>t_{кр} = 10</math> мин; не совмещенное время тампонажных работ <math>t_{там} = 40</math> мин; время передвижки щита на ширину кольца обделки <math>t_{пер} = 4</math> мин; время устранения отказов за цикл <math>t_{ун} = 2</math> мин/цикл; время простоев по эксплуатационно-организационным причинам (за цикл) <math>t_{зо} = 3</math> мин.</p> <p>56. Рассчитать для переносного перфоратора ПП63В мощность ударного механизма <math>N_{уд}</math>, мощность механизма вращения <math>N_{вр}</math>, суммарную мощность <math>N_{\Sigma}</math>, удельный расход воздуха <math>q</math> и скорость бурения <math>v</math>. Построить графики зависимостей <math>v = f(d)</math> и <math>v = f(\sigma)</math>.  Расчётные данные:  Энергия удара поршня - <math>A_{уд} = 63,74</math> Дж; частота ударов - <math>n = 30</math> с<sup>-1</sup>; крутящий момент <math>M = 26,93</math> Н·м; частота вращения бурового инструмента - <math>n_{вр} = 1,03</math> с<sup>-1</sup>; расхода воздуха - <math>Q = 3,85</math> м<sup>3</sup>/мин; диаметр шпура - <math>d = 42</math> мм, буримая порода – бакальский кварцит (временное сопротивление раздавливанию <math>\sigma = 190</math> МПа).</p> <p>57. Рассчитать для переносного перфоратора ПП63В мощность ударного механизма <math>N_{уд}</math>, мощность механизма вращения <math>N_{вр}</math>, суммарную мощность <math>N_{\Sigma}</math>, удельный</p>

Код индикатора	Индикатор достижения компетенции	Оценочные средства
		<p>расход воздуха <math>q</math> и скорость бурения <math>v</math>. Построить графики зависимостей <math>v = f(d)</math> и <math>v = f(\sigma)</math>.</p> <p>Расчётные данные:</p> <p>Энергия удара поршня - <math>A_{y\delta} = 63,74</math> Дж; частота ударов - <math>n = 30</math> с<sup>-1</sup>; крутящий момент <math>M = 26,93</math> Н·м; частота вращения бурового инструмента - <math>n_{вр} = 1,03</math> с<sup>-1</sup>; расхода воздуха - <math>Q = 3,85</math> м<sup>3</sup>/мин; диаметр шпура - <math>d = 40</math> мм, буримая порода – кристаллический сидерит (временное сопротивление раздавливанию <math>\sigma = 139</math> МПа).</p> <p>58. Определить эксплуатационную производительность <math>Q</math>, проходческого комбайна ГПКС со стреловидным исполнительным органом. Исходные данные: скорость перемещения коронки <math>V_k = 0,01</math> м/с; ширина захвата коронки <math>B_z = 0,8</math> м; минимальный диаметр коронки <math>D_{min} = 0,5</math> м; максимальный диаметр коронки <math>D_{max} = 0,9</math> м; коэффициент использования коронки по диаметру <math>k_d = 0,9</math>; сечение выработки в проходке <math>S_{np} = 12</math> м<sup>2</sup>; шаг установки рам крепи <math>l = 1</math> м; коэффициент организации работ <math>k_{op} = 1,2</math>; время несовмещенных вспомогательных операций <math>T_{во} = 45</math> мин; время простоев по эксплуатационно-организационным причинам <math>T_{зо} = 8</math> мин; продолжительность смены <math>T_{см} = 6</math> ч; <math>T_{m01}</math> – время ежесменного технического обслуживания комплекса, <math>T_{m01} = 0,5</math> часа; <math>T_{pn}</math> – время регламентированного перерыва, <math>T_{pn} = 0,33</math> часа.</p> <p>59. Рассчитать для переносного перфоратора ПП54В1 мощность ударного механизма <math>N_{y\delta}</math>, мощность механизма вращения <math>N_{вр}</math>, суммарную мощность <math>N_{\Sigma}</math>, удельный расход воздуха <math>q</math> и скорость бурения <math>v</math>. Построить графики зависимостей <math>v = f(d)</math> и <math>v = f(\sigma)</math>.</p> <p>Расчётные данные:</p> <p>Энергия удара поршня - <math>A_{y\delta} = 55,5</math> Дж; частота ударов - <math>n = 39,16</math> с<sup>-1</sup>; крутящий момент <math>M = 29,43</math> Н·м; частота вращения бурового инструмента - <math>n_{вр}</math></p>

Код индикатора	Индикатор достижения компетенции	Оценочные средства
		<p>=1,03 с<sup>-1</sup>; расхода воздуха - <math>Q = 4,1 \text{ м}^3/\text{мин}</math>; диаметр шпура - <math>d = 40 \text{ мм}</math>, буримая порода – серицитизированный диабаз (временное сопротивление раздавливанию <math>\sigma = 107 \text{ МПа}</math>).</p> <p>60. Рассчитать техническую и эксплуатационную скорость бурения для бурового станка БК-2П с бурильной головкой – перфоратором ПК60А. Расчётные данные: энергия удара перфоратора <math>A = 95 \text{ Дж}</math>; частота ударов <math>n = 45 \text{ с}^{-1}</math>; диаметр шпура <math>d = 45 \text{ мм}</math>; коэффициент крепости пород <math>f = 10</math>; декремент затухания энергии силового импульса <math>\alpha = 0,05</math>; глубина шпура <math>L = 3,8 \text{ м}</math>; коэффициент готовности <math>k_g = 0,9</math>; число бурильных машин на установке <math>R = 2</math>; скорость обратного хода бурильной головки <math>v_{ох} = 13 \text{ м/мин}</math>; <math>k_o = 0,8</math>; стойкость резца (коронки) на одну заточку <math>B = 15 \text{ м}</math>; время замены резца (коронки) <math>T_z = 7 \text{ мин}</math>; время наведения бурильной машины с одного шпура (скважины) на другой <math>T_n = 3 \text{ мин}</math>; время забуривания шпура (скважины) <math>T_{зб} = 1 \text{ мин}</math>; число шпуров в забое <math>m = 30</math>; длительность смены <math>T_{см} = 360 \text{ мин}</math>; время на подготовительно-заключительные операции <math>T_{пз} = 42 \text{ мин}</math>; время организационных простоев <math>T_{он} = 34 \text{ мин}</math>; время перегона установки <math>T_n = 28 \text{ мин}</math>.</p>
<b>Производственная - производственно- технологическая практика</b>		
ПК-1.1	Обосновывает технологию и механизацию горных работ, методы профилактики аварий машин и оборудования, способы ликвидации их последствий	<ul style="list-style-type: none"> <li>- основные методы сбора и анализа информации, способы формализации цели и методы ее достижения;</li> <li>- основные схемы технологических машин и оборудования для ведения открытых горных работ – кинематические, конструкционные, монтажные;</li> <li>- основные схемы технологических машин и оборудования для ведения подземных горных работ – кинематические, конструкционные, монтажные;</li> <li>- методы проверки технического состояния и остаточного ресурса технологического оборудования;</li> <li>- содержание нормативных документов по безопасности и промышленной санитарии при проектировании, строительстве и эксплуатации предприятий по эксплуатационной разведке, добыче и переработке твердых полезных ископаемых и</li> </ul>

Код индикатора	Индикатор достижения компетенции	Оценочные средства
		<p>подземных объектов;</p> <ul style="list-style-type: none"> <li>- методы определения пространственно-геометрического положения горных машин и оборудования; безопасные методы слесарных работ</li> </ul>
ПК-1.2	Использует цифровые информационные технологии при проектировании горных машин и оборудования	<ul style="list-style-type: none"> <li>- разработка алгоритмов централизованного контроля технологических параметров;</li> <li>- организация профилактического осмотра и текущего ремонта технологических машин и оборудования;</li> <li>- нормативные документы по безопасности и промышленной санитарии при проектировании, строительстве и эксплуатации предприятий по эксплуатационной разведке, добыче и переработке твердых полезных ископаемых и подземных объектов;</li> <li>- методы определения пространственно-геометрического положения горных машин и оборудования;</li> <li>- мероприятия по профилактике производственного травматизма и профессиональных заболеваний, соблюдение экологической безопасности проводимых работ.</li> </ul>
<p><b>ПК-2 Способен разрабатывать техническую и нормативную документацию для машиностроительного производства, испытания, модернизации, эксплуатации, технического и сервисного обслуживания и ремонта горных машин и оборудования различного функционального назначения с учетом требований экологической и промышленной безопасности</b></p>		
<p><b>Основы функционирования гидропривода</b></p>		
ПК-2.1	Предлагает решения по повышению эффективности использования технологического оборудования горных предприятий	<p><b><i>Перечень теоретических вопросов к экзамену:</i></b></p> <ol style="list-style-type: none"> <li>1. Какая гидравлическая машина называется насосом?</li> <li>2. В чем заключается принцип действия объемного насоса?</li> <li>3. Работа клапанной системы распределения.</li> <li>4. Кинематические зависимости для движения поршня и закон изменения подачи.</li> <li>5. Неравномерность подачи поршневых насосов и методы их выравнивания.</li> <li>6. Индикаторная диаграмма поршневого насоса.</li> <li>7. Кавитация в поршневых насосах.</li> <li>8. Прямодействующие насосы.</li> <li>9. Характеристики роторных насосов. Каковы достоинства и недостатки поршневых шестеренных и пластинчатых насосов?</li> </ol>

Код индикатора	Индикатор достижения компетенции	Оценочные средства
		<p>10. Каковы сходства и отличия радиально – поршневых и аксиально – поршневых насосов?</p> <p>11. Что называется рабочим объемом насоса, в каких единицах он измеряется?</p> <p>12. Что такое компрессия жидкости в шестеренном насосе?</p> <p>13. Отношением каких величин является объемный, механический, гидравлический и полный КПД насосов?</p> <p>14. Какими способами регулируют подачи объемных насосов?</p> <p>15. Когда применяют гидроцилиндры с односторонним и двусторонним штоком?</p> <p>16. Что учитывается объемным, гидравлическим и механическим КПД гидроцилиндра?</p> <p>17. В каком направлении поршень будет двигаться быстрее и почему, если будут подаваться одинаковые расходы рабочей жидкости в штоковую и в поршневую полость дифференциального гидроцилиндра?</p> <p>18. Какие устройства применяются для торможения поршня в крайних его положениях?</p> <p>19. Какое влияние на работу объемного гидродвигателя оказывает противодействие?</p> <p>20. Индикаторная диаграмма и баланс энергии роторно- поршневых гидромашин.</p> <p>21. Регулирование роторно-поршневых машин.</p> <p>22. Кавитация в роторнопоршневых машинах.</p> <p>23. Объемные гидродвигатели и их классификация.</p> <p>24. Поворотные гидродвигатели.</p> <p>25. Как классифицируются клапаны давления</p> <p>26. Для чего применяются редуционные, обратные переливные и предохранительные клапаны?</p>
ПК-2.2	Оценивает надежность работы в процессе жизненного цикла горных машин и оборудования различного функционального назначения	<p><b>Практическое задание</b></p> <p>1. Для предохранения от поломки электрического двигателя привода щековой дробилки предложено в силовую цепь передачи крутящего момента включить гидромуфту. Для заданных значений мощности электрического двигателя, числа его оборотов рассчитайте параметры гидромуфты. Покажите на графике основные характеристики гидropередачи.</p>



Код индикатора	Индикатор достижения компетенции	Оценочные средства
		<p>2. Разработать гидравлическую схему дозатора. Процесс дозирования ("открыть" и "закрыть") должен быть выполнен посредством шибера, приводимого от гидравлического привода. Процесс закрытия шибера должен иметь сравнительно высокую скорость, как и при процессе открывания. Управление электрическое. Ввод сигнала для "открыть" и "закрыть" осуществляется посредством кнопки ручного управления.</p> <p>Задание:</p> <p>а) Начертить гидравлическую схему;</p> <p>б) Начертить электросхему;</p> <p>в) Собрать на стенде вариант гидро-электросхемы.</p> 
<b>Гидравлика</b>		
ПК-2.1	Предлагает решения по повышению эффективности использования технологического оборудования горных предприятий	<p>Перечень теоретических вопросов к зачету:</p> <ol style="list-style-type: none"> <li>1. Свойства рабочих жидкостей. Основные понятия и определения жидкости.</li> <li>2. Плотность и удельный вес жидкости.</li> <li>3. Сжимаемость жидкости.</li> <li>4. Коэффициент объемного сжатия.</li> <li>5. Коэффициент теплового расширения.</li> </ol>

<i>Код индикатора</i>	<i>Индикатор достижения компетенции</i>	<i>Оценочные средства</i>
		<ul style="list-style-type: none"> <li>6. Модуль упругости жидкости.</li> <li>7. Вязкость жидкости.</li> <li>8. Коэффициент кинематической вязкости жидкости.</li> <li>9. Кавитация жидкости, способы предотвращения.</li> <li>10. Облитерация жидкости.</li> <li>11. Гидростатика, основные понятия и определения.</li> <li>12. Понятие гидростатического давления.</li> <li>13. Единицы измерения гидростатического давления.</li> <li>14. Свойства гидростатического давления.</li> <li>15. Понятия гидростатического давления: абсолютное, атмосферное, избыточное и вакуум.</li> <li>16. Дифференциальные уравнения Эйлера для равновесия жидкости.</li> <li>17. Основное уравнение гидростатики.</li> <li>18. Закон Архимеда.</li> <li>19. Закон Паскаля.</li> <li>20. Механизм с использованием уравнения гидростатики, домкрат. и мультипликатор.</li> <li>21. Механизм с использованием уравнения гидростатики, мультипликатор.</li> <li>22. Измерение давления жидкости.</li> <li>23. Равновесие жидкости в сообщающихся сосудах.</li> <li>24. Сила давления жидкости на вертикальную стенку.</li> <li>25. Сила давления жидкости на горизонтальную стенку.</li> <li>26. Сила давления жидкости на наклонную стенку.</li> <li>27. Определение толщины стенки.</li> <li>28. Гидродинамика, основные определения.</li> <li>29. Геометрия потоков жидкости.</li> <li>30. Классификация потоков жидкости</li> <li>31. Режимы движения жидкости. Число Рейнольдса.</li> <li>32. Ламинарный режим движения жидкости и его закономерности.</li> <li>33. Расход и средняя скорость потока при ламинарном режиме.</li> <li>34. Турбулентный режим движения жидкости и его закономерности.</li> <li>35. Закон неразрывности потока жидкости.</li> </ul>

Код индикатора	Индикатор достижения компетенции	Оценочные средства
		36. Закон сохранения энергии для потока жидкости. Уравнение Бернулли для потока идеальной жидкости. 37. Уравнение Бернулли для струйки идеальной жидкости. 38. Уравнение Бернулли для потока реальной жидкости. 39. Уравнение Бернулли для струйки реальной жидкости. 40. Применение основных уравнений движения потоков жидкости для измерения скоростей и расходов жидкости. 41. Гидростатический удар. Формула Жуковского Н.Е. для гидроудара. 42. Способы предотвращения гидравлического удара.. 43. Потери напора (давления), определяемые длиной трубопровода, формула Дарси. 44. Определение местных потерь напора (давления) в трубопроводе, формула Вейсбаха. 45. Определение потерь напора (давления) в трубопроводе, формула Дарси-Вейсбаха. 46. Расчет общего сопротивления в простом трубопроводе. 47. Последовательное соединение простых трубопроводов. 48. Параллельное соединение простых трубопроводов. 49. Определение потерь давления в реальной гидросистеме. 50. Формула Торичелли. 51. Истечение жидкости через малое отверстие в тонкой стенке.  Теоретические вопросы, тесты
ПК-2.2	Оценивает надежность работы в процессе жизненного цикла горных машин и оборудования различного функционального назначения	Практические задания представлены в электронном издании Кутлубаев И. М., Мацко Е. Ю., Усов И. Г. Гидравлика и гидропневмопривод [Электронный ресурс] : методические указания к контрольным работам по дисциплинам "Механика жидкости и газа", "Гидравлика", "Гидравлика и гидропневмопривод"; МГТУ, Кафедра горных машин и транспортно-технологических комплексов. - Магнитогорск : МГТУ, 2012.
<b>Детали машин</b>		
ПК-2.1	Предлагает решения по повышению эффективности использования	<b>Перечень теоретических вопросов к зачету с оценкой:</b> 1. Геометрические параметры, кинематические и силовые соотношения во фрикционных

<i>Код индикатора</i>	<i>Индикатор достижения компетенции</i>	<i>Оценочные средства</i>
	технологического оборудования горных предприятий	<p>передачах</p> <ol style="list-style-type: none"> <li>2. Назначение, конструкция и материалы валов и осей</li> <li>3. Цилиндрическая фрикционная передача. Устройство, основные геометрические и силовые соотношения</li> <li>4. Критерии работоспособности и расчет валов и осей</li> <li>5. Расчет на прочность цилиндрической фрикционной передачи</li> <li>6. Расчет осей на статическую прочность</li> <li>7. Коническая фрикционная передача. Устройство и основные геометрические соотношения</li> <li>8. Приближенный расчет валов на прочность</li> <li>9. Расчет на прочность конической фрикционной передачи</li> <li>10. Уточненный расчет валов (осей) на усталостную прочность</li> <li>11. Классификация зубчатых передач</li> <li>12. Расчет осей и валов на жесткость</li> <li>13. Основные элементы зубчатой передачи.</li> <li>14. Шпоночные и шлицевые соединения. Назначение и краткая характеристика основных типов, достоинства и недостатки, область применения шпоночных и шлицевых соединений</li> <li>15. Основная теорема зубчатого зацепления. Понятия о линии и полюсе зацепления. Профилирование зубьев</li> <li>16. Расчет на прочность призматических шпоночных соединений</li> <li>17. Виды разрушений зубьев</li> <li>18. Расчет на прочность прямобочных шлицевых (зубчатых) соединений</li> <li>19. Цилиндрические прямозубые передачи. Устройство и основные геометрические соотношения</li> <li>20. Расчет зубьев цилиндрической прямозубой передачи на изгиб</li> <li>21. Соединение деталей с гарантированным натягом</li> <li>22. Штифтовые и профильные соединения</li> <li>23. Расчет цилиндрической прямозубой передачи на контактную прочность</li> <li>24. Назначение, типы, область применения, разновидности конструкций подшипников скольжения и подпятников, применяемые материалы</li> </ol>

<i>Код индикатора</i>	<i>Индикатор достижения компетенции</i>	<i>Оценочные средства</i>
		<p>25. Последовательность проектного расчета цилиндрической прямозубой передачи</p> <p>26. Условный расчет подшипников скольжения и подпятников</p> <p>27. Цилиндрические косозубые и шевронные зубчатые передачи. Устройство и основные геометрические и силовые соотношения</p> <p>28. Критерии работоспособности и расчет валов и осей</p> <p>29. Расчет зубьев цилиндрической косозубой и шевронной передач на изгиб</p> <p>30. Работа подшипников скольжения в условиях трения со смазочным материалом и понятие об их расчете</p> <p>31. Расчет цилиндрической косозубой и шевронной передачи на контактную прочность</p> <p>32. Подшипники качения. Классификация и область применения</p> <p>33. Последовательность проектного расчета цилиндрической косозубой передачи</p> <p>34. Сравнительная характеристика подшипников качения и скольжения</p> <p>35. Конические зубчатые передачи. Устройство и основные геометрические и силовые соотношения</p> <p>Методика подбора подшипников качения</p> <p><b><i>Практическое задание</i></b></p> <p>Определить диаметр фундаментных болтов, крепящих стойку к бетонному основанию Коэффициент трения основания стойки о бетон <math>f=0,4</math>. Болты принять с метрической резьбой по ГОСТу. Недостающие данные выбрать самостоятельно.</p>

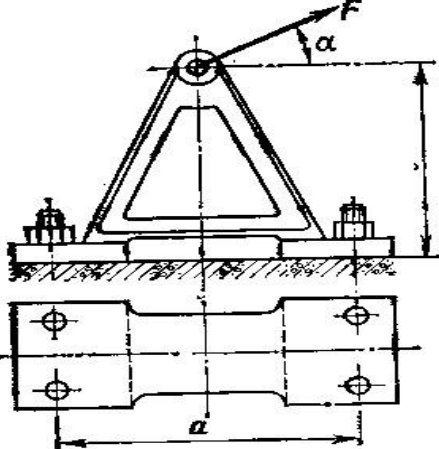
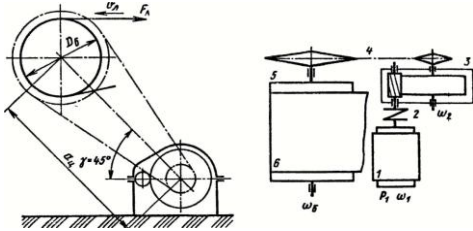
Код индикатора	Индикатор достижения компетенции	Оценочные средства
		 <p data-bbox="1064 774 1187 805"><b>Рис. 63</b></p> <p data-bbox="893 813 1388 845"><b>Пример задания курсового проекта</b></p> <p data-bbox="893 853 2110 1053">Спроектировать одноступенчатый горизонтальный цилиндрический косозубый редуктор и цепную передачу для привода к ленточному конвейеру. Полезная сила, передаваемая лентой конвейера, <math>F_{л} = 3,3 \text{ кН}</math>; скорость ленты <math>V_{л} = 1 \text{ м/с}</math>; диаметр приводного барабана <math>D_{б} = 0,5 \text{ м}</math>. Редуктор нереверсивный, предназначен для длительной эксплуатации; работа односменная; валы установлены на подшипниках качения.</p>  <p data-bbox="893 1300 2110 1409">Привод ленточного конвейера с цилиндрическим редуктором и цепной передачей. 1-электродвигатель; 2-муфта; 3-одноступенчатый редуктор; 4-цепная передача; 5-приводной барабан; 6 -лента конвейерная.</p>
ПК-2.2	Оценивает надежность работы в	<b>Практическое задание</b>

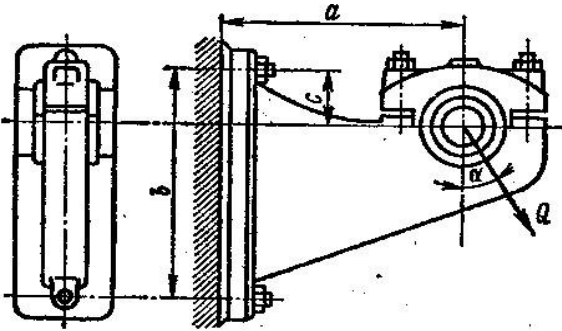
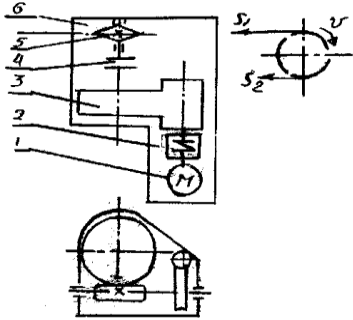
Код индикатора	Индикатор достижения компетенции	Оценочные средства
	<p>процессе жизненного цикла горных машин и оборудования различного функционального назначения</p>	<p>Рассчитать болты, которыми прикреплен к кирпичной стене чугунный кронштейн с подшипником</p>  <p style="text-align: right;"><i>Пример задания курсового проекта</i></p> <p><b>Спроектировать привод цепного транспортера</b>  <b>Разработать:</b>  Общий вид редуктора.  Рабочие чертежи деталей ведомого вала.  Рабочий чертеж картера.  Спецификацию  Исходные данные:  1. Электродвигатель  2. Муфта упругая  3 Редуктор червячный двухступенчатый  4. Муфта зубчатая  5. Звездочки  6. Рама (плита)</p>  <p>Срок службы 4 года; Работа в 3 смены t-шаг цепи; z-число зубьев зве <math>S_2=0.2*S_1</math>; <math>P=S_1-S_2</math></p>
<b>Теория механизмов и машин</b>		
ПК-2.1	Предлагает решения по повышению	Вопросы для промежуточной проверки знаний студентов

<i>Код индикатора</i>	<i>Индикатор достижения компетенции</i>	<i>Оценочные средства</i>
	<p>эффективности использования технологического оборудования горных предприятий</p>	<ol style="list-style-type: none"> <li>1. Трансмиссии СДМ. Основы расчета и конструирования.</li> <li>2. Ходовое оборудование. Основы проектирования и расчета</li> <li>3. Системы управления механизмами СДМ. Особенности проектирования и расчета.</li> <li>4. Рыхлители: назначение, область применения, конструктивные схемы и рабочий процесс, особенности проектирования и расчета.</li> <li>5. Скреперы: назначение, область применения, конструктивные схемы и рабочий процесс, особенности проектирования и расчета.</li> <li>6. Автогрейдеры: назначение, область применения, конструктивные схемы и рабочий процесс, особенности проектирования и расчета.</li> <li>7. Экскаваторы одноковшовые: назначение, область применения, конструктивные схемы и рабочий процесс, особенности проектирования и расчета.</li> <li>8. Фронтальные погрузчики: назначение, область применения, конструктивные схемы и рабочий процесс, особенности проектирования и расчета.</li> <li>9. Машины и оборудование для погружения забивных свай: конструктивные схемы и рабочий процесс, особенности проектирования и расчета.</li> <li>10. Машины для уплотнения грунта, дорожных оснований и покрытий.</li> <li>11. Машины для дробления строительных материалов: конструктивные схемы и рабочий процесс, особенности проектирования и расчета.</li> <li>12. Назначение СДМ. Основные требования.</li> <li>13. Производительность СДМ. Меры по увеличению производительности.</li> <li>14. Приводы СДМ. Общие требования к приводам СДМ.</li> <li>15. Силовое оборудование СДМ. Общая Характеристика силовых приводов.</li> <li>16. Трансмиссии СДМ. Их сравнительная характеристика. Основные показатели эффективности работы трансмиссий.</li> <li>17. Гидродинамические передачи, их особенности применения в СДМ. Гидромурфты и гидротрансформаторы, их устройство и принцип работы.</li> <li>18. Ручные перфораторы, назначение, кинематическая схема электромеханического перфоратора, принцип его работы.</li> <li>19. Ходовое оборудование СДМ, общее устройство и назначение.</li> <li>20. Привести схему рулевого управления следящего действия строительно-дорожной машины.</li> </ol>



<i>Код индикатора</i>	<i>Индикатор достижения компетенции</i>	<i>Оценочные средства</i>
		<p>21. Привести схемы силовых передач грузовых автомобилей с одной и несколькими ведущими осями.</p> <p>22. Гусеничные тракторы, назначение, общее устройство.</p> <p>23. Силовые передачи тракторов. Нарисовать схему механической силовой передачи гусеничного трактора с передним расположением двигателя.</p> <p>24. Нарисовать схему механической силовой передачи пневмоколесного трактора с передним расположением двигателя.</p> <p>25. Параметры режущего клина, взаимодействие режущего клина с грунтом.</p> <p>26. Фронтальные погрузчики, погрузочное оборудование фронтального погрузчика, кинематическая схема рабочего оборудования. Рабочий процесс фронтального погрузчика.</p> <p>27. Вилочные погрузчики, назначение, общее устройство. Нарисовать схему гидромеханического вилочного погрузчика.</p> <p>28. Нарисовать схему силового взаимодействия землеройного рабочего органа с грунтом. Процесс резания и процесс копания, сила резания и сила копания.</p> <p>29. Рабочее оборудование канатного экскаватора с прямой лопатой, нарисовать конструктивную схему.</p> <p>30. Механизмы напора, его назначение и устройство для однобалочной рукояти.</p> <p>31. Механизмы подъема и напора одноковшового экскаватора с канатной подвеской и двухбалочной рукоятью, назначение и устройство.</p> <p>32. Экскаваторы с обратной лопатой, назначение и схема рабочего оборудования гидравлического одноковшового экскаватора.</p> <p>33. Свайные молоты, их назначение и типы. Трубчатый дизель-молот, устройство и принцип работы.</p> <p>34. Типы свай, принципы их установки и погружения. Штанговый дизель-молот, устройство и принцип работы.</p> <p>35. Щековые дробилки с простым качанием щеки, назначение, устройство (кинематическая схема), принцип работы.</p> <p>36. Щековые дробилки со сложным качанием щеки, назначение, устройство (кинематическая схема), принцип работы.</p> <p>37. Конусные дробилки, назначение, устройство, принцип работы.</p>

<i>Код индикатора</i>	<i>Индикатор достижения компетенции</i>	<i>Оценочные средства</i>
		<p>38. Экскаваторы непрерывного действия: общие сведения, классификация, принцип работы.</p> <p>39. Цепные и роторные экскаваторы, особенности конструкции и расчета.</p> <p>40. Бурильные машины и оборудование, особенности проектирования и расчета. Взаимодействие тупого режущего инструмента с грунтом, самозатачивающиеся режущие кромки, устройство, принцип работы.</p>
ПК-2.2	Оценивает надежность работы в процессе жизненного цикла горных машин и оборудования различного функционального назначения	<p>Темы практических работ:</p> <ol style="list-style-type: none"> <li>1. Тяговые расчеты машин (бульдозер, грейдер, скрепер, транспортные машины).</li> <li>2. Теоретические основы процессов взаимодействия рабочих органов СиДМ с перерабатываемыми материалами. Теория взаимодействия рабочих органов с грунтом (расчет сил взаимодействия с грунтом различных рабочих органов).</li> <li>3. Механические трансмиссии - основные элементы, принципы расчета.</li> <li>4. Техничко-экономические показатели СиДМ (определить производительность машины).</li> </ol> <p>Лабораторные работы:</p> <ol style="list-style-type: none"> <li>1. Машины для производства земляных работ. Общая характеристика рабочих процессов. Классификация машин для земляных работ.</li> <li>2. Машины для производства подготовительных работ. Рыхлители: назначение, область применения. Конструктивные схемы и рабочий процесс.</li> <li>3. Скреперы, назначение, область применения, конструктивные схемы, принцип работы. Автогрейдеры: назначение, область применения. конструктивные схемы, классификация, принцип работы.</li> <li>4. Машины для производства основных земляных работ. Экскаваторы одноковшовые: общие сведения, назначение и область применения. Основные схемы экскаваторов. Рабочее оборудование, особенности проектирования и расчета.</li> <li>5. Экскаваторы непрерывного действия: общие сведения. Классификация, принцип работы. Цепные и роторные экскаваторы. Траншейные экскаваторы.</li> <li>6. Бурильные машины и оборудование. Грунтоуплотняющие машины.</li> <li>7. Машины и оборудование для устройства оснований и фундаментов. Способы устройства свайных фундаментов. Машины и оборудование для погружения забивных свай.</li> </ol>

<i>Код индикатора</i>	<i>Индикатор достижения компетенции</i>	<i>Оценочные средства</i>
		<p>8. Машины и оборудование для производства бетонных работ. Машины и оборудование для приготовления, транспортирования бетонов и растворов и уплотнения бетонных смесей. Общие сведения о процессах приготовления и транспортирования бетонных смесей и строительных растворов.</p> <p>9. Смесительные машины. Дозировочное оборудование. Бетоно- и растворосмесительные заводы и установки. Оборудование для транспортирования бетонных и растворных смесей. Оборудование для уплотнения бетонных смесей.</p> <p>10. Машины и оборудование для производства дорожных работ. Машины для уплотнения грунта, дорожных оснований и покрытий. Машины для постройки улучшенных оснований дорожных покрытий. Машины для содержания и ремонта автомобильных дорог.</p> <p>11. Машины и оборудование для производства карьерных работ при добыче и обогащении рудных и нерудных материалов. Общие сведения о процессах добычи и обогащении рудных и нерудных материалов. Машины для дробления строительных материалов.</p> <p>Ручные машины и машины для отделочных работ. Классификация ручных машин и их индексация. Требования, предъявляемые к ручным машинам. Ручные машины для образования отверстий. Ручные машины для крепления изделий и сборки конструкций. Ручные машины для разрушения покрытий и уплотнения грунта. Ручные машины для шлифования, Резки, распиловки и строжки материалов. Машины и оборудование для штукатурных и облицовочных работ.</p>
<b>Конструирование горных машин и оборудования</b>		
ПК-2.1	Предлагает решения по повышению эффективности использования технологического оборудования горных предприятий	<ol style="list-style-type: none"> <li>1. Проектирование, проект, конструирование, конструкция — определение, чем они отличаются.</li> <li>2. Кто такой Витрувий и что такое «Витрувианский человек».</li> <li>3. Важнейшие этапы проектирования, без которых создание оптимального конструкторского решения невозможно.</li> <li>4. Качества, которыми должен обладать разработчик.</li> <li>5. Роль абстрактного мышления, интуиции и логики в процессе проектирования.</li> <li>6. Методы поиска оригинальных технических решений.</li> <li>7. Традиционные методы поиска новых технических решений.</li> </ol>

Код индикатора	Индикатор достижения компетенции	Оценочные средства
		<ol style="list-style-type: none"> <li>8. В чем суть метода <b>проб и ошибок</b>.</li> <li>9. В чем суть метода <b>адаптивного поиска</b>.</li> <li>10. <b>В чем суть метода случайного поиска</b>.</li> <li>11. Новые методы поиска оригинальных технических решений.</li> <li>12. В чем суть метода «Мозговой атаки».</li> <li>13. Как решаются «Расчленимые задачи проектирования».</li> <li>14. Как решаются «<b>Нерасчленимые задачи проектирования</b>».</li> <li>15. Эвристические методы поиска технических решений.</li> <li>16. В чем заключается суть метода «аналогии»</li> <li>17. В чем заключается суть метода «моделирования»</li> <li>18. В чем заключается суть метода «экстраполяции»</li> <li>19. В чем заключается суть метода «интерполяции»</li> <li>20. В чем заключается суть метода «идеализации»</li> <li>21. В чем заключается суть метода «формализации»</li> <li>22. В чем заключается суть метода «обобщения»</li> <li>23. В чем заключается суть метода «классификации»</li> </ol>
ПК-2.2	Оценивает надежность работы в процессе жизненного цикла горных машин и оборудования различного функционального назначения	<ol style="list-style-type: none"> <li>1. В чем заключается суть метода «аппроксимации»</li> <li>2. В чем заключается суть метода «модификации»</li> <li>3. Главная идея алгоритма изобретений Альтшуллера Г.С.</li> <li>4. Три стадии АРИЗ</li> <li>5. Какие шаги содержит аналитическая стадия?</li> <li>6. Какие шаги содержит оперативная стадия?</li> <li>7. Какие шаги содержит синтетическая стадия?</li> <li>8. О чем нужно помнить при создании новых ТО?</li> <li>9. Общая методика проектирования ТО: этапы.</li> <li>10. От чего зависит объем работ при выполнении</li> </ol>

<i>Код индикатора</i>	<i>Индикатор достижения компетенции</i>	<i>Оценочные средства</i>
		11. Постановка задачи на проектирование. 12. Определение цели проектирования. На основании чего и кем она определяется? 13. Формулирование основного принципа задачи на проектирование. 14. Структурно-функциональный анализ ТО. 15. Выявление противоречий на основании структурно-функционального анализ создаваемого ТО 16. Разделение основной задачи на проектирование. 17. Определение критериев оценки ТО. Требования, предъявляемые к ним. 18. Три вида критериев оценки ТО. 19. Что относится к функциональным (техническим) критериям? 20. Что относится к экономическим критериям? 21. Что относится к прочим критериям? 22. Поиск технической информации и выбор прототипа. 23. Существующие источники информации. 24. Этапы проведения патентного поиска
<b>Технология машиностроения</b>		
ПК-2.1	Предлагает решения по повышению эффективности использования технологического оборудования горных предприятий	<b>Тест № 1</b> <b>1. Конструкторская документация используется в технологическом проектировании для характеристики</b> <b>А.</b> Производственной обстановки. <b>В.</b> Планового задания. <b>С.</b> Предмета производства. <b>Д.</b> Организации производства. <b>2. Техническая система «Обработка»</b> <b>А.</b> Включает следующие элементы: заготовка, приспособление, станок, инструмент, технологическая среда.

Код индикатора	Индикатор достижения компетенции	Оценочные средства
		<p>В. Состоит из множества сборочных единиц и деталей.  С. Состоит из операций обработки заготовки.  D. Состоит из множества станков и оснастки, используемых при обработке заготовки.</p> <p><b>3. Обработка деталей партиями осуществляется в</b>  A. Единичном производстве.  B. Массовом производстве.  C. Любом типе производства.  D. Серийном производстве.</p> <p><b>4. Способ расчленения технической системы определяется</b>  A. Структурой системы.  B. Типом решаемых задач.  C. Взаимодействием системы с окружающей средой.  D. Видом технической системы.</p> <p><b>5. Высокая концентрация операции наиболее характерна для</b>  A. Единичного и мелкосерийного производства.  B. Массового производства.  C. Крупносерийного производства.  D. Любого типа производства.</p>
ПК-2.2	Оценивает надежность работы в процессе жизненного цикла горных машин и оборудования различного функционального назначения	<p><b>. Рабочий ход это</b>  A. Законченная часть технологической операции, характеризующаяся постоянством применяемого инструмента и поверхностей, образуемых обработкой.  B. Законченная часть технологического перехода, состоящая из однократного перемещения инструмента относительно заготовки, сопровождаемого изменением формы, размеров, шероховатости поверхности или свойств заготовки.  C. Законченная часть технологической операции, состоящая из действий человека (или оборудования), которые не сопровождаются изменением формы, размеров и</p>

<i>Код индикатора</i>	<i>Индикатор достижения компетенции</i>	<i>Оценочные средства</i>
		<p>шероховатости поверхности.</p> <p>D. Законченная часть технологического перехода, состоящая из однократного перемещения инструмента относительно заготовки, не сопровождаемого изменением формы, размеров, шероховатости поверхности или свойств заготовки.</p> <p><b>7. Связь «Технологический процесс – Предмет производства» (ТП–ПП) заключается в</b></p> <p>A. Отработке ПП на технологичность по результатам внедрения ТП.  B. Определении типа производства.  C. Распределении оборудования по цехам.  D. Определении объёма выпуска ПП.</p> <p><b>8. Метод пробных проходов и промеров целесообразно использовать в</b></p> <p>A. Массовом производстве.  B. Любом типе производства.  C. Единичном и мелкосерийном производстве.  D. Крупносерийном производстве.</p> <p><b>9. Системный подход состоит в</b></p> <p>A. Использовании технических систем, взаимосвязанных друг с другом.  B. Исследовании влияния организационно-плановой структуры ТП на результат его функционирования.  C. Систематическом контроле точности изготавливаемой детали.  D. Представлении объекта как системы состоящей из множества взаимосвязанных элементов, являющихся единым целым.</p> <p><b>10. Обозначением технической системы преобразования является</b></p> <p>A. ТСПП.  B. ТСО.  C. ТСЗ.  D. ТСИ.</p>

Код индикатора	Индикатор достижения компетенции	Оценочные средства
		<p><b>Тест № 2</b></p> <p><b>1. Векторы связи между объектами в Т-системах направлены</b></p> <p>A. От базируемого к базирующему элементу.  B. Безразлично.  C. В зависимости от свойств объекта.  D. От базирующего к базируемому элементу.</p> <p><b>2. Минимальный расчётный припуск <math>Z_{min}</math></b></p> <p>A. Это пространственные отклонения при установке заготовки.  B. Равен сумме высоты микронеровностей Rz и толщины дефектного слоя h на предшествующей обработке и пространственных отклонений на предшествующей и данной операции.  C. Это погрешность, вызванная индексацией поворотных устройств.  D. Это слой металла, снимаемый с элемента в ходе его перевода из одного состояния в другое при его механической обработке.</p> <p><b>3. Ожидаемая точность размера характеризуется</b></p> <p>A. Результатом функционирования ТП.  B. Задаваемой точностью размера <math>A - T_A</math>.  C. Погрешностью выполнения размера <math>A - \omega</math>  D. Множеством <math>\{A_{max}, A_{min}\}</math>.</p> <p><b>4. При полном базировании заготовки типа «тело вращения» для её обработки на токарном станке</b></p> <p>A. Необходимо лишить заготовку 5-ти степеней свободы.  B. Необходимо лишить заготовку 6-ти степеней свободы.  C. Количество степеней свободы будет зависеть от конфигурации заготовки.  D. Количество степеней свободы будет зависеть от модели станка.</p> <p><b>5. Модуль вектора геометрической связи положения объекта при базировании</b></p>



Код индикатора	Индикатор достижения компетенции	Оценочные средства
		<p>A. Равен нулю.  B. Не равен нулю.  C. Зависит от количества объектов базирования.  D. Может иметь любое значение.</p> <p><b>6. Систематическая погрешность это погрешность,</b>  A. Которая для разных заготовок партии может иметь разное значение, не подчиняется видимой закономерности.  B. Для определения которой используются законы распределения.  C. Возникающая из-за неравномерности припуска.  D. Которая для всех заготовок рассматриваемой партии постоянна или закономерно изменяется при переходе от одной детали к другой.</p> <p><b>7. План обработки ТСЗ это</b>  A. Выбор последовательности выполнения технологических операций.  B. Алгоритм расчёта линейных технологических размеров.  C. Перечень этапов и методов перевода элементов из состояния «Заготовка» в состояние «Готовая деталь», записанный в обратном порядке.  D. Алгоритм расчёта диаметральных технологических размеров.</p> <p><b>8. Направляющая база лишает заготовку</b>  A. 3-х степеней свободы.  B. 2-х степеней свободы.  C. 5-и степеней свободы.  D. 6-и степеней свободы.</p> <p><b>9. Методом расчёта технологических размерных цепей, при котором исключается возможность появления брака является</b>  A. Метод полной взаимозаменяемости.  B. Метод неполной взаимозаменяемости.  C. Вероятностный метод.</p>

Код индикатора	Индикатор достижения компетенции	Оценочные средства
		<p>D. Метод Симпсона.</p> <p><b>10. Условный знак на операционном эскизе обозначает</b></p> <p>A. Люнет неподвижный.</p> <p>B. Опору неподвижную.</p> <p>C. Патрон с механическим зажимом.</p> <p>D. Центр плавающий.</p> <p><b>Тест № 3</b></p> <p><b>1. Исходными данными для проектирования маршрута ТП являются</b></p> <p>A. Чертежи изделия, его узлов и деталей.</p> <p>B. Конструкторская документация, объём выпуска, производственная обстановка, характеристика организации производства на предприятии.</p> <p>C. Операционные эскизы обрабатываемой заготовки.</p> <p>D. Чертеж исходной заготовки и тип производства.</p> <p><b>2. Групповой ТП механической обработки разрабатывается для деталей,</b></p> <p>A. Входящих в одну сборочную единицу.</p> <p>B. Имеющих конструктивные признаки общности.</p> <p>C. Имеющих технологические признаки общности.</p> <p>D. Входящих в одно изделие.</p> <p><b>3. Технологический анализ чертежа детали необходим для</b></p> <p>A. Разработки маршрута ТП.</p> <p>B. Расчёта режимов обработки.</p> <p>C. Расчёта такта выпуска.</p> <p>D. Расчёта величины партии выпуска.</p> <p><b>4. Маршрутная карта ТП механической обработки содержит</b></p> <p>A. Режимы обработки.</p> <p>B. Перечень операций и оборудования, время выполнения операций.</p> <p>C. Перечень переходов.</p>

Код индикатора	Индикатор достижения компетенции	Оценочные средства
		<p>D. Межпереходные размеры.</p> <p><b>5. Подвижная поточная сборка с расчленением на операции применяется</b></p> <p>A. В единичном производстве.</p> <p>B. В мелкосерийном производстве.</p> <p>C. В любом типе производства.</p> <p>D. В массовом производстве.</p> <p><b>6. Унификация это</b></p> <p>A. Продолжительность изготовления изделия при нормальной интенсивности труда в часах.</p> <p>B. Процесс изготовления группы деталей с общими конструктивными и технологическими признаками.</p> <p>C. Рациональное сокращение числа типов, размеров изделий одинакового назначения.</p> <p>D. Процесс создания изделия с заранее заданными свойствами.</p> <p><b>7. Схема наладки разрабатывается для</b></p> <p>A. Настройки оборудования при выполнении операции.</p> <p>B. Расчёта технологических размеров.</p> <p>C. Контроля точности технологических размеров.</p> <p>D. Определения структуры операции.</p> <p><b>8. Структура технологических операций зависит от</b></p> <p>A. Времени обработки заготовки на операции.</p> <p>B. Используемого оборудования, количества обрабатываемых заготовок, и режущих инструментов.</p> <p>C. Схемы компоновки инструментов.</p> <p>D. Окончательной корректировки режимов обработки.</p> <p><b>9. Отработка чертежа на технологичность проводится</b></p> <p>A. Конструктором на этапе конструкторской подготовки производства.</p>

Код индикатора	Индикатор достижения компетенции	Оценочные средства
		<p>В. Технологом по результатам расчёта режимом обработки.</p> <p>С. Проектировщиком технологической оснастки.</p> <p>Д. Технологом на этапе сбора исходной информации для проектирования и согласовывается с конструктором.</p> <p><b>10. При необходимости выполнения закалки в ТП операцию термообработки необходимо выполнять</b></p> <p>А. После чернового этапа обработки, перед обработкой элементов ТСЗ высокой точности и малой шероховатости.</p> <p>В. Перед выполнением механической обработки.</p> <p>С. После завершения механической обработки.</p> <p>Д. После любой операции ТП.</p>
<b>Специальные методы обработки деталей горных машин</b>		
ПК-2.1	Предлагает решения по повышению эффективности использования технологического оборудования горных предприятий	<p><b>Тест № 1</b></p> <p><b>1. Конструкторская документация используется в технологическом проектировании для характеристики</b></p> <p>А. Производственной обстановки.</p> <p>В. Планового задания.</p> <p>С. Предмета производства.</p> <p>Д. Организации производства.</p> <p><b>2. Техническая система «Обработка»</b></p> <p>А. Включает следующие элементы: заготовка, приспособление, станок, инструмент, технологическая среда.</p> <p>В. Состоит из множества сборочных единиц и деталей.</p> <p>С. Состоит из операций обработки заготовки.</p> <p>Д. Состоит из множества станков и оснастки, используемых при обработке заготовки.</p> <p><b>3. Обработка деталей партиями осуществляется в</b></p>

Код индикатора	Индикатор достижения компетенции	Оценочные средства
		<p>A. Единичном производстве.  B. Массовом производстве.  C. Любом типе производства.  D. Серийном производстве.</p> <p><b>4. Способ расчленения технической системы определяется</b></p> <p>A. Структурой системы.  B. Типом решаемых задач.  C. Взаимодействием системы с окружающей средой.  D. Видом технической системы.</p> <p><b>5. Высокая концентрация операции наиболее характерна для</b></p> <p>A. Единичного и мелкосерийного производства.  B. Массового производства.  C. Крупносерийного производства.  D. Любого типа производства.</p>
ПК-2.2	Оценивает надежность работы в процессе жизненного цикла горных машин и оборудования различного функционального назначения	<p><b>Рабочий ход это</b></p> <p>A. Законченная часть технологической операции, характеризующаяся постоянством применяемого инструмента и поверхностей, образуемых обработкой.</p> <p>B. Законченная часть технологического перехода, состоящая из однократного перемещения инструмента относительно заготовки, сопровождаемого изменением формы, размеров, шероховатости поверхности или свойств заготовки.</p> <p>C. Законченная часть технологической операции, состоящая из действий человека (или оборудования), которые не сопровождаются изменением формы, размеров и шероховатости поверхности.</p> <p>D. Законченная часть технологического перехода, состоящая из однократного перемещения инструмента относительно заготовки, не сопровождаемого изменением формы, размеров, шероховатости поверхности или свойств заготовки.</p> <p><b>7. Связь «Технологический процесс – Предмет производства» (ТП–ПП)</b></p>

<i>Код индикатора</i>	<i>Индикатор достижения компетенции</i>	<i>Оценочные средства</i>
		<p><b>заключается в</b></p> <ul style="list-style-type: none"> <li>A. Отработке ПП на технологичность по результатам внедрения ТП.</li> <li>B. Определении типа производства.</li> <li>C. Распределении оборудования по цехам.</li> <li>D. Определении объёма выпуска ПП.</li> </ul> <p><b>8. Метод пробных проходов и промеров целесообразно использовать в</b></p> <ul style="list-style-type: none"> <li>A. Массовом производстве.</li> <li>B. Любом типе производства.</li> <li>C. Единичном и мелкосерийном производстве.</li> <li>D. Крупносерийном производстве.</li> </ul> <p><b>9. Системный подход состоит в</b></p> <ul style="list-style-type: none"> <li>A. Использовании технических систем, взаимосвязанных друг с другом.</li> <li>B. Исследовании влияния организационно-плановой структуры ТП на результат его функционирования.</li> <li>C. Систематическом контроле точности изготавливаемой детали.</li> <li>D. Представлении объекта как системы состоящей из множества взаимосвязанных элементов, являющихся единым целым.</li> </ul> <p><b>10. Обозначением технической системы преобразования является</b></p> <ul style="list-style-type: none"> <li>A. ТСПП.</li> <li>B. ТСО.</li> <li>C. ТСЗ.</li> <li>D. ТСИ.</li> </ul> <p><b>Тест № 2</b></p> <p><b>1. Векторы связи между объектами в Т-системах направлены</b></p> <ul style="list-style-type: none"> <li>A. От базируемого к базирующему элементу.</li> <li>B. Безразлично.</li> <li>C. В зависимости от свойств объекта.</li> </ul>

Код индикатора	Индикатор достижения компетенции	Оценочные средства
		<p>D. От базирующего к базлируемому элементу.</p> <p><b>2. Минимальный расчётный припуск <math>Z_{min}</math></b></p> <p>A. Это пространственные отклонения при установке заготовки.</p> <p>B. Равен сумме высоты микронеровностей Rz и толщины дефектного слоя h на предшествующей обработке и пространственных отклонений на предшествующей и данной операции.</p> <p>C. Это погрешность, вызванная индексацией поворотных устройств.</p> <p>D. Это слой металла, снимаемый с элемента в ходе его перевода из одного состояния в другое при его механической обработке.</p> <p><b>3. Ожидаемая точность размера характеризуется</b></p> <p>A. Результатом функционирования ТП.</p> <p>B. Задаваемой точностью размера <math>A - T_A</math>.</p> <p>C. Погрешностью выполнения размера <math>A - \omega</math></p> <p>D. Множеством <math>\{A_{max}, A_{min}\}</math>.</p> <p><b>4. При полном базировании заготовки типа «тело вращения» для её обработки на токарном станке</b></p> <p>A. Необходимо лишить заготовку 5-ти степеней свободы.</p> <p>B. Необходимо лишить заготовку 6-ти степеней свободы.</p> <p>C. Количество степеней свободы будет зависеть от конфигурации заготовки.</p> <p>D. Количество степеней свободы будет зависеть от модели станка.</p> <p><b>5. Модуль вектора геометрической связи положения объекта при базировании</b></p> <p>A. Равен нулю.</p> <p>B. Не равен нулю.</p> <p>C. Зависит от количества объектов базирования.</p> <p>D. Может иметь любое значение.</p> <p><b>6. Систематическая погрешность это погрешность,</b></p>

Код индикатора	Индикатор достижения компетенции	Оценочные средства
		<p>А. Которая для разных заготовок партии может иметь разное значение, не подчиняется видимой закономерности.</p> <p>В. Для определения которой используются законы распределения.</p> <p>С. Возникающая из-за неравномерности припуска.</p> <p>Д. Которая для всех заготовок рассматриваемой партии постоянна или закономерно изменяется при переходе от одной детали к другой.</p> <p><b>7. План обработки ТСЗ это</b></p> <p>А. Выбор последовательности выполнения технологических операций.</p> <p>В. Алгоритм расчёта линейных технологических размеров.</p> <p>С. Перечень этапов и методов перевода элементов из состояния «Заготовка» в состояние «Готовая деталь», записанный в обратном порядке.</p> <p>Д. Алгоритм расчёта диаметральных технологических размеров.</p> <p><b>8. Направляющая база лишает заготовку</b></p> <p>А. 3-х степеней свободы.</p> <p>В. 2-х степеней свободы.</p> <p>С. 5-и степеней свободы.</p> <p>Д. 6-и степеней свободы.</p> <p><b>9. Методом расчёта технологических размерных цепей, при котором исключается возможность появления брака является</b></p> <p>А. Метод полной взаимозаменяемости.</p> <p>В. Метод неполной взаимозаменяемости.</p> <p>С. Вероятностный метод.</p> <p>Д. Метод Симпсона.</p> <p><b>10. Условный знак на операционном эскизе обозначает</b></p> <p>А. Люнет неподвижный.</p> <p>В. Опору неподвижную.</p> <p>С. Патрон с механическим зажимом.</p>



<i>Код индикатора</i>	<i>Индикатор достижения компетенции</i>	<i>Оценочные средства</i>
		<p>D. Центр плавающий.</p> <p><b>Тест № 3</b></p> <p><b>1. Исходными данными для проектирования маршрута ТП являются</b></p> <p>A. Чертежи изделия, его узлов и деталей.</p> <p>B. Конструкторская документация, объём выпуска, производственная обстановка, характеристика организации производства на предприятии.</p> <p>C. Операционные эскизы обрабатываемой заготовки.</p> <p>D. Чертеж исходной заготовки и тип производства.</p> <p><b>2. Групповой ТП механической обработки разрабатывается для деталей,</b></p> <p>A. Входящих в одну сборочную единицу.</p> <p>B. Имеющих конструктивные признаки общности.</p> <p>C. Имеющих технологические признаки общности.</p> <p>D. Входящих в одно изделие.</p> <p><b>3. Технологический анализ чертежа детали необходим для</b></p> <p>A. Разработки маршрута ТП.</p> <p>B. Расчёта режимов обработки.</p> <p>C. Расчёта такта выпуска.</p> <p>D. Расчёта величины партии выпуска.</p> <p><b>4. Маршрутная карта ТП механической обработки содержит</b></p> <p>A. Режимы обработки.</p> <p>B. Перечень операций и оборудования, время выполнения операций.</p> <p>C. Перечень переходов.</p> <p>D. Межпереходные размеры.</p> <p><b>5. Подвижная поточная сборка с расчленением на операции применяется</b></p> <p>A. В единичном производстве.</p> <p>B. В мелкосерийном производстве.</p> <p>C. В любом типе производства.</p>

Код индикатора	Индикатор достижения компетенции	Оценочные средства
		<p>D. В массовом производстве.</p> <p><b>6. Унификация это</b></p> <p>A. Продолжительность изготовления изделия при нормальной интенсивности труда в часах.</p> <p>B. Процесс изготовления группы деталей с общими конструктивными и технологическими признаками.</p> <p>C. Рациональное сокращение числа типов, размеров изделий одинакового назначения.</p> <p>D. Процесс создания изделия с заранее заданными свойствами.</p> <p><b>7. Схема наладки разрабатывается для</b></p> <p>A. Настройки оборудования при выполнении операции.</p> <p>B. Расчёта технологических размеров.</p> <p>C. Контроля точности технологических размеров.</p> <p>D. Определения структуры операции.</p> <p><b>8. Структура технологических операций зависит от</b></p> <p>A. Времени обработки заготовки на операции.</p> <p>B. Используемого оборудования, количества обрабатываемых заготовок, и режущих инструментов.</p> <p>C. Схемы компоновки инструментов.</p> <p>D. Окончательной корректировки режимов обработки.</p> <p><b>9. Отработка чертежа на технологичность проводится</b></p> <p>A. Конструктором на этапе конструкторской подготовки производства.</p> <p>B. Технологом по результатам расчёта режимом обработки.</p> <p>C. Проектировщиком технологической оснастки.</p> <p>D. Технологом на этапе сбора исходной информации для проектирования и согласовывается с конструктором.</p> <p><b>10. При необходимости выполнения закалки в ТП операцию термообработки</b></p>

Код индикатора	Индикатор достижения компетенции	Оценочные средства
		<p><b>необходимо выполнять</b></p> <p>А. После чернового этапа обработки, перед обработкой элементов ТСЗ высокой точности и малой шероховатости.</p> <p>В. Перед выполнением механической обработки.</p> <p>С. После завершения механической обработки.</p> <p>Д. После любой операции ТП.</p>
<b>Производственная - преддипломная практика</b>		
ПК-2.1	Предлагает решения по повышению эффективности использования технологического оборудования горных предприятий	Предлагает решения по повышению эффективности использования технологического оборудования горных предприятий
ПК-2.2	Оценивает надежность работы в процессе жизненного цикла горных машин и оборудования различного функционального назначения	Оценивает надежность работы в процессе жизненного цикла горных машин и оборудования различного функционального назначения
<b>Автоматика машин и установок горного производства</b>		
ПК-2.1	Предлагает решения по повышению эффективности использования технологического оборудования горных предприятий	<ol style="list-style-type: none"> <li>1. Разработка схемы релейной защиты силового трансформатора.</li> <li>2. Разработка схемы автоматического управления освещением в шахте.</li> <li>3. Разработка схемы автоматического управления работой водоотливной установки.</li> <li>4. Разработка схемы автоматического управления гидротормозом подъемной машины.</li> <li>5. Разработка схемы автоматического управления компрессорной станции.</li> <li>6. Разработка схемы автоматического контроля веса груза на конвейере.</li> <li>7. Разработка схемы автоматического управления вентилятора главного проветривания.</li> </ol>
ПК-2.2	Оценивает надежность работы в процессе жизненного цикла горных машин и оборудования различного функционального назначения	<ol style="list-style-type: none"> <li>1. Изложите последовательность выбора закона регулирования.</li> <li>2. Укажите основные параметры настроек регуляторов.</li> <li>3. Представьте последовательность определения настроечных параметров регулятора.</li> <li>4. Объясните понятие устойчивости систем регулирования.</li> </ol>
<b>ПК-3 Способен разрабатывать и доводить до исполнителей наряды и задания на осуществление проектирования и эксплуатации</b>		

Код индикатора	Индикатор достижения компетенции	Оценочные средства
<b>горных машин и оборудования, контролировать качество работ и обеспечивать правильность выполнения их исполнителями, составлять графики работ и перспективные планы, инструкции, сметы, заявки на машины и оборудование, заполнять необходимые отчетные документы в соответствии с установленными формами</b>		
<b>Электропривод и электроснабжение горных машин</b>		
ПК-3.1	Планирует и организует эффективную работу горных машин и оборудования	<p>– теоретические вопросы для самоконтроля при подготовке к зачету; <b>Перечень примерных вопросов для зачета</b></p> <ol style="list-style-type: none"> <li>1. Что входит в систему внешнего электроснабжения горного предприятия?</li> <li>2. Какое оборудование и схемы применяются на КРУ отходящих от подстанции линиях?</li> <li>3. Какие источники света и осветительные приборы применяются на горных предприятиях?</li> <li>4. Каковы схемы и оборудование передвижных комплектных трансформаторных подстанций?</li> <li>5. Какими параметрами характеризуются светильники?</li> <li>6. Каковы назначение, схемы и оборудование передвижных приключательных пунктов?</li> <li>7. Какие требования предъявляются к схемам электроснабжения карьеров?</li> <li>8. Каковы типовые схемы внутреннего электроснабжения карьеров?</li> <li>9. Какие требования предъявляются к схемам электроснабжения шахт?</li> <li>10. Каковы типовые схемы внутреннего электроснабжения обогатительных фабрик?</li> <li>11. Что является источником электроэнергии на горных предприятиях?</li> <li>12. Какое электрооборудование установлено на одноковшовых экскаваторах?</li> <li>13. Каковы схемы внешнего электроснабжения горных предприятий?</li> <li>14. Каковы причины низкого коэффициента мощности?</li> <li>15. Каковы особенности электрификации открытых горных работ?</li> <li>16. Какое электрооборудование установлено на буровых станках?</li> <li>17. Каковы особенности электрификации шахт?</li> </ol>

<i>Код индикатора</i>	<i>Индикатор достижения компетенции</i>	<i>Оценочные средства</i>
		<p>18. Какое электрооборудование установлено на многоковшовых экскаваторах?</p> <p>19. Каковы особенности электрификации обогатительных фабрик?</p> <p>20. Какое электрооборудование установлено на конвейерных установках?</p> <p>21. Какие режимы нейтрали электрических сетей используются на обогатительных фабриках?</p> <p>22. Какое электрооборудование установлено на подъемных установках шахт?</p> <p>23. Какие режимы нейтрали электрических сетей используются на карьерах и шахтах?</p> <p>24. Какое электрооборудование установлено на компрессорных установках?</p> <p>25. В чем достоинства и недостатки сети с изолированной и глухозаземленной нейтралью?</p> <p>26. Какое электрооборудование установлено на водоотливных установках?</p> <p>27. От каких факторов зависит ток утечки в электрической сети шахты напряжением до 1000В?</p> <p>28. Какое электрооборудование установлено на вентиляторных установках главного проветривания?</p> <p>29. Как осуществляется контроль изоляции в электрических сетях напряжением до 1000 В?</p> <p>30. Какое электрооборудование установлено на тяговых подстанциях?</p> <p>31. Какие аппараты защищают от утечек тока на землю в сетях напряжением до 1000 В?</p> <p>32. Как осуществляется защита от однофазных замыканий в сетях выше 1000 В?</p> <p>33. На каком принципе работает защитное заземление?</p> <p>34. Как определяются электрические нагрузки электроприемников, линий и трансформаторов?</p> <p>35. Какие системы и оборудование электрического освещения применяются на карьерах?</p> <p>36. Как определяется картограмма нагрузок и места расположения подстанций?</p>

<i>Код индикатора</i>	<i>Индикатор достижения компетенции</i>	<i>Оценочные средства</i>
		<p>37. По каким нормам и какие рабочие места обеспечиваются искусственным освещением?</p> <p>38. Как осуществляется выбор трансформаторов ГПП?</p> <p>39. Какие рабочие места и как рассчитывается освещение точечным методом?</p> <p>40. Как производится расчет линий электропередачи для группы электроприемников?</p> <p>41. Какие рабочие места и как рассчитывается освещение методом коэффициента использования?</p> <p>42. Каковы основные энергетические показатели электрохозяйства горных предприятий?</p> <p>43. Каков порядок расчета отклонений напряжения у электроприемников?</p> <p>44. Как рассчитывается защитное заземление на карьерах?</p> <p>45. В чем заключается метод относительной освещенности расчета освещения?</p> <p>46. Как осуществляется нормирование расхода электроэнергии на горных предприятиях?</p> <p>47. Что такое коэффициент мощности и коэффициент реактивной мощности?</p> <p>48. Как осуществляется учет и тарификация электроэнергии на горных предприятиях?</p> <p>49. Что такое независимый источник питания в системе электроснабжения горных предприятий?</p> <p>50. Что такое расчетные электрические нагрузки и какими методами они определяются?</p> <p>51. Каковы особенности условий эксплуатации электрооборудования машин и комплексов карьеров и требования, предъявляемые к исполнению карьерного электрооборудования.</p> <p>52. Составить и кратко описать электрическую схему привода ходового механизма роторного экскаватора по системе Г-Д, кратко описать и охарактеризовать ее особенности.</p> <p>53. Охарактеризовать особенности условий эксплуатации электрооборудования машин</p>

<i>Код индикатора</i>	<i>Индикатор достижения компетенции</i>	<i>Оценочные средства</i>
		<p>и комплексов шахт и перечислить требования, предъявляемые к исполнению электрооборудования.</p> <p>54. Охарактеризовать рабочие режимы и нагрузочные диграмы электроприводов главных механизмов многоковшовых экскаваторов.</p> <p>55. Составить и кратко описать схему электрооборудования и управления станка вращательного бурения с многодвигательным приводом.</p> <p>56. Кратко охарактеризовать условия возникновения пожаров от электрического тока, меры их предупреждения и способы тушения.</p> <p>57. Охарактеризовать особенности условий эксплуатации электрооборудования машин и комплексов обогатительных фабрик и перечислить требования, предъявляемые к исполнению электрооборудования.</p> <p>58. Как осуществляется проверка и испытание заземляющих устройств электроустановок карьера?</p> <p>59. Охарактеризовать рабочие режимы и нагрузочные диаграммы электроприводов главных механизмов одноковшовых экскаваторов.</p> <p>60. Составить и кратко описать примерную схему заземляющей сети карьера и указать параметры ее основных элементов.</p> <p>61. Привести примерные схемы электроснабжения небольших, средних и крупных карьеров, обозначить основные элементы и кратко описать их особенности.</p> <p>62. Составить схему первичной коммутации ГПП горного предприятия для первичного напряжения 35 кВс короткозамыкателем и отделителем. На ГПП установлено два силовых трансформатора ТМ—10000/35.</p> <p>63. Перечислить основные требования, которые необходимо соблюдать при проектировании ГПП карьера.</p> <p>64. Перечислить основные требования, которые необходимо выполнять при проектировании участковых карьерных трансформаторных подстанций и приключательных пунктов.</p>

Код индикатора	Индикатор достижения компетенции	Оценочные средства
		65. Объяснить природу возникновения атмосферных перенапряжений и способы защиты воздушных сетей от грозových разрядов.
ПК-3.2	Осуществляет контроль качества проектирования и эксплуатации и ремонта горных машин и оборудования с целью повышения их надежности	<p>Практические задания для зачета (примерный перечень заданий приведен в разделе 7, Задание на курсовое проектирование</p> <ol style="list-style-type: none"> <li>1. Введение</li> <li>2. Краткая характеристика электроснабжения и освещения подземного рудника</li> <li>3. Электроснабжение и освещение...               <ol style="list-style-type: none"> <li>3.1. Расчет электрического освещения и выбор осветительных приборов</li> <li>3.2. Расчет электрических нагрузок предприятия и выбор силовых трансформаторов.</li> <li>3.3. Выбор схемы электроснабжения и расчёт электрических сетей</li> <li>3.4. Построение схемы замещения и расчёт токов короткого замыкания</li> <li>3.5. Выбор и проверка электрооборудования ГПП</li> <li>3.6. Расчет защитного заземления</li> <li>3.7. Компенсация реактивной мощности</li> <li>3.8. Релейная защита и автоматика</li> <li>3.9. Основные технико-экономические показатели электроснабжения подземного рудника</li> </ol> </li> </ol>
ПК-3.3	Оформляет заявки на машины и оборудование, заполнять необходимые отчетные документы в соответствии с установленными формами.	<p>Расчет подземной электрической сети          Расчет токов короткого замыкания в подземных участковых сетях          Выбор аппаратуры управления и защиты          Выбор уставок защиты          Расчет защитного заземления электроустановок.          Расчет электрического освещения рабочих мест.          Компенсация реактивной мощности. Определение мощности и числа конденсаторов необходимых для повышения коэффициента мощности на шинах ГПП.</p>



<i>Код индикатора</i>	<i>Индикатор достижения компетенции</i>	<i>Оценочные средства</i>
<b>Механическое оборудование карьеров</b>		
ПК-3.1	Планирует и организывает эффективную работу горных машин и оборудования	<p>Перечень вопросов для подготовки к зачету</p> <ol style="list-style-type: none"> <li>1. Каков порядок расчёта мощности механизмов напора экскаватора типа прямая лопата?</li> <li>2. Каков порядок расчёта мощности тягового механизма драглайна?</li> <li>3. Каков порядок расчёта мощности подъёмного механизма драглайна?</li> <li>4. Как конструктивно выполняется гусеничное ходовое оборудование экскаватора?</li> <li>5. Какие сопротивления преодолевает гусеничный ход экскаватора?</li> <li>6. Как определяется теоретическая производительность экскаваторов и каковы пути её повышения?</li> <li>7. Как определяется техническая производительность экскаваторов и каковы пути её повышения?</li> <li>8. Как определяется эксплуатационная производительность экскаваторов и каковы пути её повышения?</li> <li>9. Каков принцип действия, назначение роторных экскаваторов?</li> <li>10. Каков порядок расчёта мощности привода роторного колеса?</li> <li>11. Как конструктивно выполняется шагающее ходовое оборудование экскаваторов?</li> <li>12. Какие ходовые механизмы применяются на одноковшовых экскаваторах?</li> <li>13. Как конструктивно выполняется колёсное ходовое оборудование экскаватора?</li> <li>14. Какие сопротивления преодолевает колёсное ходовое оборудование экскаватора?</li> <li>15. Как устроены поворотные механизмы одноковшовых экскаваторов?</li> <li>16. Каков порядок расчёта поворотных механизмов экскаваторов?</li> <li>17. Какова цель статического расчёта экскаваторов?</li> <li>18. Как определяется коэффициент устойчивости экскаватора?</li> <li>19. Какие ходовые механизмы имеют роторные и цепные многочерпаковые экскаваторы?</li> </ol>

Код индикатора	Индикатор достижения компетенции	Оценочные средства
		<p>20. Какие выемочно - транспортирующие машины применяются на карьерах ?</p> <p>21. Какова цель тягового расчёта и порядок его выполнения для выемочно - транспортирующих машин ?</p> <p>22. Как определяется производительность выемочно - транспортирующих машин?</p> <p>23. Какие машины применяются для гидромеханизации? Как они работают?</p> <p>24. Для чего применяются камнерезные машины и какова их классификация ?</p> <p>25. Какие рабочие органы имеют камнерезные машины и чем они отличаются?</p>
ПК-3.2	Осуществляет контроль качества проектирования и эксплуатации и ремонта горных машин и оборудования с целью повышения их надежности	<p><b>Темы для курсовой работы:</b></p> <p>Расчет и выбор буровых оборудования, выемочно-погрузочных машин (экскаваторов) выемочно-транспортирующих машин для открытых разработок по заданной производительности карьера.</p>
ПК-3.3	Оформляет заявки на машины и оборудование, заполнять необходимые отчетные документы в соответствии с установленными формами.	<p>Перечень вопросов для подготовки к зачету</p> <p>1. Каков порядок расчёта мощности механизмов напора экскаватора типа прямая лопата?</p> <p>2. Каков порядок расчёта мощности тягового механизма драглайна?</p> <p>3. Каков порядок расчёта мощности подъёмного механизма драглайна?</p> <p>4. Как конструктивно выполняется гусеничное ходовое оборудование экскаватора?</p> <p>5. Какие сопротивления преодолевает гусеничный ход экскаватора?</p> <p>6. Как определяется теоретическая производительность экскаваторов и каковы пути её повышения?</p> <p>7. Как определяется техническая производительность экскаваторов и каковы пути её повышения?</p> <p>8. Как определяется эксплуатационная производительность экскаваторов и каковы пути её повышения?</p> <p>9. Каков принцип действия, назначение роторных экскаваторов?</p> <p>10. Каков порядок расчёта мощности привода роторного колеса?</p>

Код индикатора	Индикатор достижения компетенции	Оценочные средства
		<p>11. Как конструктивно выполняется шагающее ходовое оборудование экскаваторов?</p> <p>12. Какие ходовые механизмы применяются на одноковшовых экскаваторах?</p> <p>13. Как конструктивно выполняется колёсное ходовое оборудование экскаватора?</p> <p>14. Какие сопротивления преодолевает колёсное ходовое оборудование экскаватора?</p> <p>15. Как устроены поворотные механизмы одноковшовых экскаваторов?</p> <p>16. Каков порядок расчёта поворотных механизмов экскаваторов?</p> <p>17. Какова цель статического расчёта экскаваторов?</p> <p>18. Как определяется коэффициент устойчивости экскаватора?</p> <p>19. Какие ходовые механизмы имеют роторные и цепные многочерпаковые экскаваторы?</p> <p>20. Какие выемочно - транспортирующие машины применяются на карьерах ?</p> <p>21. Какова цель тягового расчёта и порядок его выполнения для выемочно - транспортирующих машин ?</p> <p>22. Как определяется производительность выемочно - транспортирующих машин?</p> <p>23. Какие машины применяются для гидромеханизации? Как они работают?</p> <p>24. Для чего применяются камнерезные машины и какова их классификация ?</p> <p>25. Какие рабочие органы имеют камнерезные машины и чем они отличаются?</p>
<b>Грузоподъемные машины и механизмы</b>		
ПК-3.1	Планирует и организывает эффективную работу горных машин и оборудования	На рисунке 1 представлена схема вибрационного грохота.

Код индикатора	Индикатор достижения компетенции	Оценочные средства
		 <p data-bbox="893 735 2110 863"><i>Рисунок 1 - Схема вибрационного грохота: 1 – корпус; 2 – просеивающая поверхность; 3 – вибровозбудитель; 4 – приводное устройство; 5 – упругие виброизолирующие элементы; 6 – опорная рама</i></p> <p data-bbox="893 919 2110 1289">Работа вибрационного грохота осуществляется следующим образом. Руда подается в грохот через загрузочное отверстие. Затем попадает на просеивающую поверхность, которая колеблется за счет вибраций создаваемых дебалансами привода. За счет колебаний руда совершает 2 операции: операция грохочения и движения частиц вдоль поверхности грохота. В процессе грохочения руда делится на подрешетный продукт и надрешетный. Надрешетный продукт поступает в разгрузочные отверстия и идет дальше по технологической линии, а подрешетный продукт поступает в дробилки.</p> <p data-bbox="893 1342 2110 1465">В конструкции грохота используется центробежный (дебалансный) вибровозбудитель с вращающейся неуравновешенной массой. Дебаланс жестко связан с валом, вращающемся в подшипниках. Вал приводится в движение от</p>

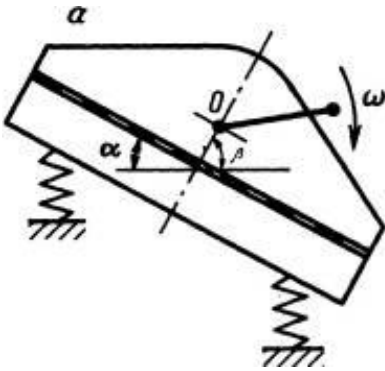
Код индикатора	Индикатор достижения компетенции	Оценочные средства
		<p>электродвигателя через клиноременную передачу. Грохот через упругие виброизолирующие элементы опирается на опорную раму. В коробе грохота установлена и жестко закреплена просеивающая поверхность.</p>  <p>Рисунок 2 - Динамическая схема грохота.</p>
ПК-3.2	Осуществляет контроль качества проектирования и эксплуатации и ремонта горных машин и оборудования с целью повышения их надежности	<p><b>Возможные отказы изделия, методы и средства их устранение</b></p> <p>Горные машины и комплексы для добычи и переработки полезных, осуществления необходимых вспомогательных операций эксплуатируются в тяжёлых условиях, что обуславливают повышенные требования к их надёжности, удобству обслуживания при действии высоких циклических нагрузок и специфической среды, характеризующейся повышенной влажностью и запылённостью воздуха, агрессивностью подземных вод, неоднородностью, абразивностью и высокой твёрдостью пород.</p>

Код индикатора	Индикатор достижения компетенции	Оценочные средства
		<p>Под воздействием этих факторов происходит интенсивный износ отдельных узлов и деталей грохота и преждевременный выход его из строя.</p>
ПК-3.3	<p>Оформляет заявки на машины и оборудование, заполнять необходимые отчетные документы в соответствии с установленными формами.</p>	<p><b>Примерный перечень вопросов, рассматриваемых на занятиях</b></p> <ol style="list-style-type: none"> <li>1. Определение необходимого количества кранов в условиях участка, цеха.</li> <li>2. Составление паспорта стальных проволочных канатов.</li> <li>3. Выбор и оформление заявок на сборочные единицы механизма подъема.</li> <li>4. Выбор и оформление заявок на сборочные единицы механизма передвижения крана.</li> <li>5. Выбор и оформление заявок на сборочные единицы механизма поворота крана.</li> <li>6. Выбор и оформление заявок на сборочные единицы механизма изменения вылета стрелы крана.</li> <li>7. Выбор и оформление заявок на подъемные механизмы.</li> </ol>
<p><b>Проектирование и расчет следящих систем гидроприводов горных машин и оборудования</b></p>		
ПК-3.1	<p>Планирует и организывает эффективную работу горных машин и оборудования</p>	<ol style="list-style-type: none"> <li>1. Статические характеристики гидравлических исполнительных механизмов дроссельного регулирования.</li> <li>2. Коэффициенты полезного действия гидроприводов с дроссельным регулированием.</li> <li>3. Динамические характеристики исполнительных механизмов дроссельного регулирования.</li> <li>4. Принципиальная и структурная схема ЭГСП с нежесткой опорой.</li> <li>5. Динамические характеристики ЭГСП с нежесткой опорой.</li> <li>6. Статические характеристики ЭГСП.</li> <li>7. Описание схемы и принцип действия электрогидропривода с обратной связью по скорости. Связь между элементами ЭГП с обратной связью по скорости.</li> <li>8. Особенности работы ЭГП с обратной связью по скорости на инерционную нагрузку</li> <li>9. Схема и принцип действия ЭГСП с механической обратной связью по положению. О добротности по скорости ЭГСП с механической обратной связью по положению</li> <li>10. Защита элементов ЭГСП от механических частиц. Конструктивные особенности</li> </ol>

<i>Код индикатора</i>	<i>Индикатор достижения компетенции</i>	<i>Оценочные средства</i>
		<p>гидробаков.</p> <ol style="list-style-type: none"> <li>11. Формирование компоновочных решений гидропривода.</li> <li>12. Определение приведенных параметров гидропривода и несущей системы.</li> <li>13. Функции гидросистемы и порядок ее проектирования.</li> <li>14. Получение принципиальной гидросхемы и расчеты по выбору гидрооборудования.</li> <li>15. Выбор элементов гидросистемы.</li> <li>16. Тепловой расчет гидросистемы. Выбор трубопроводов.</li> <li>17. Динамические расчеты гидросистем</li> <li>18. Обеспечение устойчивости движения рабочих органов машин с гидроприводом.</li> <li>19. Стабилизация гидросистем.</li> <li>20. Стабилизация неустойчивых контуров гидросистемы. Следящие приводы</li> <li>21. Проектирование электрогидравлических систем</li> <li>22. Основные тенденции развития.</li> <li>23. Повышение демпфирования.</li> <li>24. Объемное регулирование.</li> <li>25. Цифровые электрогидравлические приводы.</li> <li>26. Особенности схемы надежности гидросистем.</li> <li>27. Порядок расчета безотказности гидросистем.</li> <li>28. Среднее время восстановления. Диагностика и резервирование.</li> <li>29. Требования к конструкции гидросистем</li> <li>30. Особенности гидроприводов горных машин и оборудования.</li> <li>31. Гидроприводы рабочего оборудования карьерного экскаватора (системы с разомкнутой циркуляцией и объемным регулированием)</li> <li>32. Гидроприводы бульдозера (системы с разомкнутой циркуляцией и позиционным управлением)</li> <li>33. Гидроприводы ходовой трансмиссии пневмоколесного погрузчика (реверсивные системы с замкнутой циркуляцией и объемным регулированием)</li> <li>34. Гидроприводы грузоподъемного механизма погрузочно-доставочной машины (системы с замкнутой циркуляцией, объемным регулированием и попутной нагрузкой)</li> <li>35. Ступенчато-регулируемые гидроприводы бетоносмесителя и бульдозера.</li> </ol>

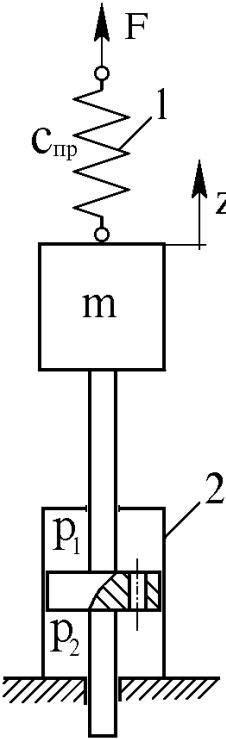
Код индикатора	Индикатор достижения компетенции	Оценочные средства
		36. Ступенчато-регулируемый гидропривод колесного погрузчика. 37. Ступенчато-регулируемый гидропривод гусеничного тягача с дистанционным управлением 38. Динамический расчет ступенчато-регулируемых гидроприводов 39. Особенности последовательного соединения гидродвигателей в многопоточных ступенчато регулируемых гидроприводах
ПК-3.2	Осуществляет контроль качества проектирования и эксплуатации и ремонта горных машин и оборудования с целью повышения их надежности	<p><b>Примерные практические задания для зачета:</b>  <i>Составить математическое описание в форме “вход-выход” системы, приведенной на следующей схеме.</i></p> <p><i>За выходную величину принять перемещение массы <math>m</math> от внешней силы <math>F</math>, а силу <math>F</math> - за входное воздействие.</i>  <i>Составить математическое описание и определить передаточную функцию:</i></p> <p><i>а) без учета массы подвижных частей, силы трения и сжимаемости жидкости;</i>  <i>б) без учета силы трения и сжимаемости жидкости, но с учетом массы подвижных частей;</i>  <i>в) без учета сжимаемости жидкости, но с учетом силы трения и массы подвижных частей;</i>  <i>г) с учетом сжимаемости жидкости, силы трения и массы подвижных частей.</i></p> 
ПК-3.3	Оформляет заявки на машины и оборудование, заполнять необходимые отчетные документы в соответствии с установленными формами.	<p><b>Примерные задания на решение задач из профессиональной области</b>            Приведена схема гидрообъемной трансмиссии гусеничного тягача. Укажите особенности данной схемы. Возможности регулировки и настройки. Приведите алгоритм</p>



Код индикатора	Индикатор достижения компетенции	Оценочные средства
		<p style="text-align: center;">расчета динамических расчета данного гидропривода.</p> 
<b>Проходческие подъёмные работы</b>		
ПК-3.1	Планирует и организывает эффективную работу горных машин и оборудования	<ol style="list-style-type: none"> <li>1. Подготовительный период строительства вертикальных горных выработок</li> <li>2. Назначение и характеристика стволов</li> <li>3. Подготовительный период строительства</li> <li>4. Оснащение стволов к проходке</li> <li>5. Технологические схемы оснащения проходки стволов</li> </ol>
ПК-3.2	Осуществляет контроль качества проектирования и эксплуатации и ремонта горных машин и оборудования с целью повышения их надежности	<ol style="list-style-type: none"> <li>1. Основные принципы размещения проходческого оборудования</li> <li>2. Проходческое оборудование для оснащения стволов</li> <li>3. Технологические схемы проходки стволов</li> <li>4. Последовательная схема проходки стволов</li> <li>5. Параллельная схема проходки стволов</li> <li>6. Параллельная схема проходки стволов со щитом-оболочкой</li> <li>7. Совмещенная схема проходки стволов</li> </ol>

<i>Код индикатора</i>	<i>Индикатор достижения компетенции</i>	<i>Оценочные средства</i>
		8. Проходка стволов с одновременным армированием 9. Выбор и обоснование технологических схем проходки стволов
ПК-3.3	Оформляет заявки на машины и оборудование, заполнять необходимые отчетные документы в соответствии с установленными формами.	1. Сооружение устьев стволов и технологического отхода 2. Способы проходки устья ствола и технологического отхода 3. Последовательная технологическая схема 4. Совмещенная технологическая схема 5. Проходка устьев стволов и технологического отхода с применением проходческого оборудования 6. Подъем при сооружении стволов 7. Проходческий подъем 8. Расчет проходческого подъема 9. Оборудование проходческого подъема 10. Комплексы оборудования для проходки стволов шахт 11. Комплексы оборудования для проходки устьев стволов неглубоких вертикальных стволов 12. Комплексы оборудования для проходки стволов средней глубины 13. Комплексы оборудования для проходки глубоких стволов
<b>Производственная - преддипломная практика</b>		
ПК-3.1	Планирует и организует эффективную работу горных машин и оборудования	<ul style="list-style-type: none"> <li>- разработка алгоритмов централизованного контроля технологических параметров;</li> <li>- организация профилактического осмотра и текущего ремонта технологических машин и оборудования;</li> <li>- нормативные документы по безопасности и промышленной санитарии при проектировании, строительстве и эксплуатации предприятий по эксплуатационной разведке, добыче и переработке твердых полезных ископаемых и подземных объектов;</li> <li>- методы определения пространственно-геометрического положения горных машин и оборудования;</li> </ul>

<i>Код индикатора</i>	<i>Индикатор достижения компетенции</i>	<i>Оценочные средства</i>
		- мероприятия по профилактике производственного травматизма и профессиональных заболеваний, соблюдение экологической безопасности проводимых работ.
ПК-3.2	Осуществляет контроль качества проектирования и эксплуатации и ремонта горных машин и оборудования с целью повышения их надежности	- основные схемы технологических машин и оборудования для ведения открытых горных работ – кинематические, конструкционные, монтажные; - основные схемы технологических машин и оборудования для ведения подземных горных работ – кинематические, конструкционные, монтажные;
ПК-3.3	Оформляет заявки на машины и оборудование, заполнять необходимые отчетные документы в соответствии с установленными формами.	- основные схемы технологических машин и оборудования для ведения открытых горных работ – кинематические, конструкционные, монтажные; - основные схемы технологических машин и оборудования для ведения подземных горных работ – кинематические, конструкционные, монтажные;