



МИНИСТЕРСТВО НАУКИ И ВЫСШЕГО ОБРАЗОВАНИЯ
РОССИЙСКОЙ ФЕДЕРАЦИИ

Федеральное государственное бюджетное образовательное учреждение
высшего образования
«Магнитогорский государственный технический университет им. Г.И. Носова»



УТВЕРЖДАЮ
Директор ИММиМ
А.С. Савинов

09.02.2023 г.

РАБОЧАЯ ПРОГРАММА ДИСЦИПЛИНЫ (МОДУЛЯ)

***СИСТЕМЫ АВТОМАТИЗИРОВАННОГО ПРОЕКТИРОВАНИЯ В
МАШИНОСТРОЕНИИ***

Направление подготовки (специальность)
15.03.01 Машиностроение

Направленность (профиль/специализация) программы
Машины и технологии обработки металлов давлением

Уровень высшего образования - бакалавриат

Форма обучения
заочная

Институт/ факультет	Институт металлургии, машиностроения и материалообработки
Кафедра	Машины и технологии обработки давлением и машиностроения
Курс	3

Магнитогорск
2023 год

Рабочая программа составлена на основе ФГОС ВО - бакалавриат по направлению подготовки 15.03.01 Машиностроение (приказ Минобрнауки России от 09.08.2021 г. № 727)

Рабочая программа рассмотрена и одобрена на заседании кафедры Машины и технологии обработки давлением и машиностроения

26.01.2023, протокол № 5

Зав. кафедрой  С.И. Платов

Рабочая программа одобрена методической комиссией ИММиМ

09.02.2023 г. протокол № 5

Председатель  А.С. Савинов

Рабочая программа составлена:

доцент кафедры МиТОДиМ, канд. техн. наук  Р.Н. Амиров

Рецензент:

доцент кафедры Механики, канд. техн. наук  М.В. Харченко

Лист актуализации рабочей программы

Рабочая программа пересмотрена, обсуждена и одобрена для реализации в 2024 - 2025 учебном году на заседании кафедры Машин и технологии обработки давлением и

Протокол от _____ 20__ г. № ____
Зав. кафедрой _____ С.И. Платов

Рабочая программа пересмотрена, обсуждена и одобрена для реализации в 2025 - 2026 учебном году на заседании кафедры Машин и технологии обработки давлением и

Протокол от _____ 20__ г. № ____
Зав. кафедрой _____ С.И. Платов

Рабочая программа пересмотрена, обсуждена и одобрена для реализации в 2026 - 2027 учебном году на заседании кафедры Машин и технологии обработки давлением и

Протокол от _____ 20__ г. № ____
Зав. кафедрой _____ С.И. Платов

Рабочая программа пересмотрена, обсуждена и одобрена для реализации в 2027 - 2028 учебном году на заседании кафедры Машин и технологии обработки давлением и

Протокол от _____ 20__ г. № ____
Зав. кафедрой _____ С.И. Платов

Рабочая программа пересмотрена, обсуждена и одобрена для реализации в 2028 - 2029 учебном году на заседании кафедры Машин и технологии обработки давлением и

Протокол от _____ 20__ г. № ____
Зав. кафедрой _____ С.И. Платов

1 Цели освоения дисциплины (модуля)

Целями освоения дисциплины (модуля) «3D моделирование» являются:

- овладение студентами знаниями, умениями и навыками, необходимыми для выполнения и чтения чертежей различного назначения и решения на чертежах инженерно-графических задач;
- овладение решением задач 3D моделирования и применения систем автоматизированного проектирования для выполнения и редактирования 3D моделей и чертежей.

2 Место дисциплины (модуля) в структуре образовательной программы

Дисциплина Системы автоматизированного проектирования в машиностроении входит в часть учебного плана формируемую участниками образовательных отношений образовательной программы.

Для изучения дисциплины необходимы знания (умения, владения), сформированные в результате изучения дисциплин/ практик:

Начертательная геометрия и компьютерная графика

Знания (умения, владения), полученные при изучении данной дисциплины будут необходимы для изучения дисциплин/практик:

Подготовка к сдаче и сдача государственного экзамена

Подготовка к процедуре защиты и защита выпускной квалификационной работы

Детали машин

3 Компетенции обучающегося, формируемые в результате освоения дисциплины (модуля) и планируемые результаты обучения

В результате освоения дисциплины (модуля) «Системы автоматизированного проектирования в машиностроении» обучающийся должен обладать следующими компетенциями:

Код индикатора	Индикатор достижения компетенции
ПК-2	Способен обосновывать технические решения, обеспечивающие показатели надежности гибких производственных систем
ПК-2.1	Определяет технические характеристики элементов, входящих в состав гибких производственных модулей

4. Структура, объём и содержание дисциплины (модуля)

Общая трудоемкость дисциплины составляет 3 зачетных единиц 108 акад. часов, в том числе:

- контактная работа – 6,4 акад. часов;
- аудиторная – 6 акад. часов;
- внеаудиторная – 0,4 акад. часов;
- самостоятельная работа – 97,7 акад. часов;
- в форме практической подготовки – 0 акад. час;

– подготовка к зачёту – 3,9 акад. час

Форма аттестации - зачет

Раздел/ тема дисциплины	Курс	Аудиторная контактная работа (в акад. часах)			Самостоятельная работа студента	Вид самостоятельной работы	Форма текущего контроля успеваемости и промежуточной аттестации	Код компетенции
		Лек.	лаб. зан.	практ. зан.				
1. Компас 3D.								
1.1 Основные САПР и виды компьютерной графики. 2D и 3D среда. КОМПАС -3D. Интерфейс. Основные панели, инструменты, операции.	3	2			10	Построение чертежа, фрагмента КОМПАС. Тестирование	Проверка чертежа, фрагмента КОМПАС. Тестирование	ПК-2.1
1.2 Создание КОМПАС-чертежа и фрагмента. Настройка интерфейса. Основные инструменты.					6	Построение чертежа, фрагмента КОМПАС. Тестирование	Проверка чертежа, фрагмента КОМПАС. Тестирование	ПК-2.1
1.3 Создание детали. Основные инструменты. Операции. Массивы. Вспомогательная геометрия. Редактирование эскизов и операций.					4	Создание 3D модели КОМПАС на основании готовых чертежей деталей.	Проверка 3D моделей.	ПК-2.1
1.4 Создание сборки. Основные инструменты. Операции. Редактирование и создание детали в среде сборки. Локальные детали. Компонировочная					2	Создание 3D сборки по вариантам. Наложение зависимостей и сопряжений КОМПАС	Проверка 3D сборки. Контрольная работа по теме дисциплины.	ПК-2.1
1.5 Создание и подключение спецификации. Основные инструменты. Редактирование спецификации сборки. Добавление разделов спецификации. Подключение документов к разделам					10	Создание ассоциативной спецификации сборочного чертежа. Редактирование состава спецификации	Проверка спецификации.	ПК-2.1

1.6 Создание и подключение ассоциативного КОМПАС-чертежа. Основные операции создания СЧ, рабочего чертежа детали. Редактирование СЧ и сборки. Исключение из расчета изделий, из разреза. Подключение библиотеки простановки позиций СЧ. Работа со слоями КОМПАС-чертежа.				8,6	Оформление сборочного чертежа. 3	Проверка 3D сборки и спецификации по сборочному чертежу.	ПК-2.1
1.7 Расчет валов и осей. Определение реакций в опорах валов. Распределение момента и углов изгиба. Распределение деформаций.				10	Создание и расчет модели вала в Компас 3D	Проверка расчетов	ПК-2.1
1.8 Моделирование цилиндрической зубчатой передачи	2				Создание 3D модели передачи	Проверка модели	ПК-2.1
1.9 Оформление чертежей валов и механических передач по стандартам ЕСКД.				12	Оформление конструкторской документации	Проверка чертежей. Тестирование	ПК-2.1
1.10 Создание листовых деталей. Развертки.					Создание моделей и чертежей на листовые детали.	Проверка чертежей.	ПК-2.1
Итого по разделу	2	2		62,6			
2. Autodesk Inventor.							
2.1 САПР Autodesk Inventor. 2D и 3D среда. Настройка интерфейса. Основные панели, инструменты, операции.				10	Создание различных типов файлов. Настройка интерфейса.	Проверка файлов. Тестирование.	ПК-2.1
2.2 Создание детали Autodesk Inventor. Определение среды. Особенности создания эскизов. Наложение зависимостей на 2D геометрию. Основные инструменты. Определение свойств детали, наложение текстуры, материала.	3			2	Создание файла детали. Определение геометрии изделия. Задание свойств детали.	Проверка 3D моделей деталей	ПК-2.1
2.3 Создание Autodesk Inventor детали. Основные инструменты. Операции. Массивы. Вспомогательная геометрия. Редактирование эскизов детали и операций.				6	Создание детали. Контрольная работа по теме дисциплины.	Проверка 3D моделей деталей. Контрольная работа по теме дисциплины.	ПК-2.1

2.4 Создание сборки Autodesk Inventor. Основные инструменты. Операции. Редактирование и правка деталей в среде сборки. Наложение зависимостей 3D на детали и сборочные единицы.				2	Создание сборки 3D. Определение зависимостей между деталями и сборочными единицами	Проверка 3D моделей сборки. Проверка зависимостей.	ПК-2.1
2.5 Создание сборки Autodesk Inventor. Использование библиотеки стандартных изделий. Применение модуля проектирование в среде сборки.				2	Создание сборки 3D. Применение модуля проектирование сборки	Проверка 3D моделей сборки. Проверка изделий проектирования	ПК-2.1
2.6 Создание сборочного чертежа Autodesk Inventor на основании 3D сборки. Подключение и оформление спецификации.				2	Создание сборочного чертежа на основании сборки 3D. Применение спецификации. Контрольная работа по теме дисциплины.	Проверка чертежей, спецификации. Контрольная работа по теме дисциплины.	ПК-2.1
2.7 Создание рабочих чертежей уникальных деталей. Оформление чертежей в соответствии с требованиям ЕСКД. Модуль поддержки ГОСТ РФ.			2	4	Создание рабочих чертежей деталей. Оформление в соответствии с требованиями ЕСКД.	Проверка чертежей.	ПК-2.1
2.8 Расчет механизмов. Элементов и деталей машин в графических пакетах. Расчет сварочных, болтовых и заклепочных соединений. Расчет кулачков. Расчет элементов редукторов (валов, зубчатых колес и шестерен, шпоночных, шлицевых и других типов соединений, подшипников). Расчет плоских и пространственных ферм. Расчет пружин. Расчет цепных передач.				7,1	Создание 3D моделей, выполнение расчетов, оформление конструкторской документации по стандартам ЕСКД.	Проверка расчетов, чертежей.	ПК-2.1
Итого по разделу			2	35,1			
Итого за семестр	2	2	2	97,7		зачёт	
Итого по дисциплине	2	2	2	97,7		зачет	

5 Образовательные технологии

Для реализации предусмотренных видов учебной работы в качестве образовательных технологий в преподавании дисциплины «Системы автоматизированного проектирования в машиностроении» используются традиционная и информационно-коммуникационные образовательные технологии.

Для формирования представлений об основах начертательной геометрии, способах проектирования, методах построения чертежей, трехмерных объектов, способах преобразования чертежа, основах инженерной графики, теоретических основ и правил построения изображений трехмерных форм и развития пространственного представления студентов используются:

- лекция-визуализация – изложение содержания сопровождается презентацией (демонстрацией учебных материалов, представленных в различных знаковых системах, в т.ч. иллюстративных, графических, аудио- и видеоматериалов) - для ознакомления с основными положениями и алгоритмами решений задач; для наглядного представления способов решения позиционных и метрических задач, построения различных изображений;

- информационная лекция – последовательное изложение материала в дисциплинарной логике, осуществляемое преимущественно вербальными средствами (монолог преподавателя) - для систематизации и закрепления знаний по дисциплине.

Практические занятия по дисциплине Системы автоматизированного проектирования в машиностроении проводятся в традиционной и интерактивной форме. В традиционной форме практическое занятие, посвящено освоению конкретных умений и навыков по предложенному алгоритму.

В рамках интерактивного обучения применяются ИТ-методы (использование сетевых мультимедийных учебников разработчиков программного обеспечения, электронных образовательных ресурсов по данной дисциплине, в том числе и ЭОР кафедры); совместная работа в малых группах (2-3 студента) – прохождение всех этапов и методов получения изображения; индивидуальное обучение.

Предусмотрено использование в учебном процессе активных и интерактивных форм проведения занятий компьютерных симуляций, в сочетании с внеаудиторной работой с целью формирования и развития профессиональных навыков обучающихся.

6 Учебно-методическое обеспечение самостоятельной работы обучающихся

Представлено в приложении 1.

7 Оценочные средства для проведения промежуточной аттестации

Представлены в приложении 2.

8 Учебно-методическое и информационное обеспечение дисциплины (модуля)

а) Основная литература:

1. Компьютерная графика в САПР : учебное пособие / А. В. Приемышев, В. Н. Крутов, В. А. Третьяк, О. А. Коршакова. — 2-е изд., стер. — Санкт-Петербург : Лань, 2020. — 196 с. — ISBN 978-5-8114-5527-0. — Текст : электронный // Лань : электронно-библиотечная система. — URL: <https://e.lanbook.com/book/142368> (дата обращения: 18.09.2020). — Режим доступа: для авториз. пользователей.

2. Берлинер, Э. М. САПР конструктора машиностроителя : учебник / Э.М. Берлинер, О.В. Таратынов. — М. : ФОРУМ : ИНФРА-М, 2019. — 288 с. : ил. — (Высшее образование. Бакалавриат). - ISBN 978-5-00091-042-9. - Текст : электронный. - URL: <https://znanium.com/catalog/product/988233> (дата обращения: 02.10.2020). – Режим доступа: по подписке.

б) Дополнительная литература:

1. Никулин, Е. А. Компьютерная графика. Модели и алгоритмы : учебное пособие / Е. А. Никулин. — 2-е изд., стер. — Санкт-Петербург : Лань, 2018. — 708 с. — ISBN 978-5-8114-2505-1. — Текст : электронный // Лань : электронно-библиотечная система. — URL: <https://e.lanbook.com/book/107948> (дата обращения: 18.09.2020). — Режим доступа: для авториз. пользователей.

2. Панкратов, Ю. М. САПР режущих инструментов : учебное пособие / Ю. М. Панкратов. — Санкт-Петербург : Лань, 2013. — 336 с. — ISBN 978-5-8114-1365-2. — Текст : электронный // Лань : электронно-библиотечная система. — URL: <https://e.lanbook.com/book/5249> (дата обращения: 18.09.2020). — Режим доступа: для авториз. пользователей.

3. Автоматизированное проектирование штампов : учебное пособие / А. Г. Схиртладзе, В. В. Морозов, А. В. Жданов, А. И. Залеснов. — 2-е изд., стер. — Санкт-Петербург : Лань, 2014. — 288 с. — ISBN 978-5-8114-1633-2. — Текст : электронный // Лань : электронно-библиотечная система. — URL: <https://e.lanbook.com/book/45925> (дата обращения: 18.09.2020). — Режим доступа: для авториз. пользователей.

4. Акулович, Л. М. Основы автоматизированного проектирования технологических процессов в машиностроении : учебное пособие / Л. М. Акулович, В. К. Шелег. — Минск : Новое знание ; Москва : ИНФРА-М, 2020. — 488 с. : ил. — (Высшее образование). - ISBN 978-5-16-009917-0. - Текст : электронный. - URL: <https://znanium.com/catalog/product/1109569> (дата обращения: 02.10.2020). – Режим доступа: по подписке.

в) Методические указания:

1. Пятунин, А. И. Проектирование технологии обработки деталей в САПР ТП «КАРУС» : учебное пособие / А. И. Пятунин. — Москва : МИСИС, 2002. — 86 с. — Текст : электронный // Лань : электронно-библиотечная система. — URL: <https://e.lanbook.com/book/116871> (дата обращения: 02.10.2020). — Режим доступа: для авториз. пользователей.

г) Программное обеспечение и Интернет-ресурсы:

Программное обеспечение

Наименование ПО	№ договора	Срок действия лицензии
АСКОН Компас 3D в.16	Д-261-17 от 16.03.2017	бессрочно
7Zip	свободно	бессрочно

Профессиональные базы данных и информационные справочные системы

Название курса	Ссылка
Электронные ресурсы библиотеки МГТУ им. Г.И. Носова	https://magtu.informsystema.ru/Marc.html?locale=ru
Информационная система - Единое окно доступа к информационным	URL: http://window.edu.ru/
Поисковая система Академия Google (Google Scholar)	URL: https://scholar.google.ru/
Национальная информационно-аналитическая система – Российский индекс научного	URL: https://elibrary.ru/project_risc.asp

9 Материально-техническое обеспечение дисциплины (модуля)

Материально-техническое обеспечение дисциплины включает:

Учебные аудитории для проведения занятий лекционного типа Мультимедийные средства хранения, передачи и представления информации - ауд. 317, ауд. 322.

Учебные аудитории для проведения практических занятий, групповых и индивидуальных консультаций, текущего контроля и промежуточной аттестации - ауд. 322.

Персональные компьютеры с пакетом MS Office, КОМПАС 3D V16, выходом в Интернет и с доступом в электронную информационно-образовательную среду университета

Помещения для самостоятельной работы обучающихся - ауд. 402, ауд. 407а. Персональные компьютеры с пакетом MS Office, КОМПАС 3D V16, выходом в Интернет и с доступом в электронную информационно-образовательную среду университета

Помещение для хранения и профилактического обслуживания учебного оборудования Стеллажи для хранения учебного оборудования.

Шкафы для хранения учебно-методической документации, учебного оборудования и учебно-наглядных пособий.

По дисциплине «Системы автоматизированного проектирования» предусмотрена аудиторная и внеаудиторная самостоятельная работа обучающихся.

Самостоятельное изучение учебной и научной литературы по темам разделов читаемой дисциплины заключается в освоении соответствующих разделов основной литературы.

Подготовка к практическим занятиям заключается в изучении теоретических разделов, оформлении отчетов по выполненным работам и к подготовке их к защите.

Примерные индивидуальные домашние задания (ИДЗ):

ИДЗ №1

Построить 3d- модель детали по рабочему чертежу

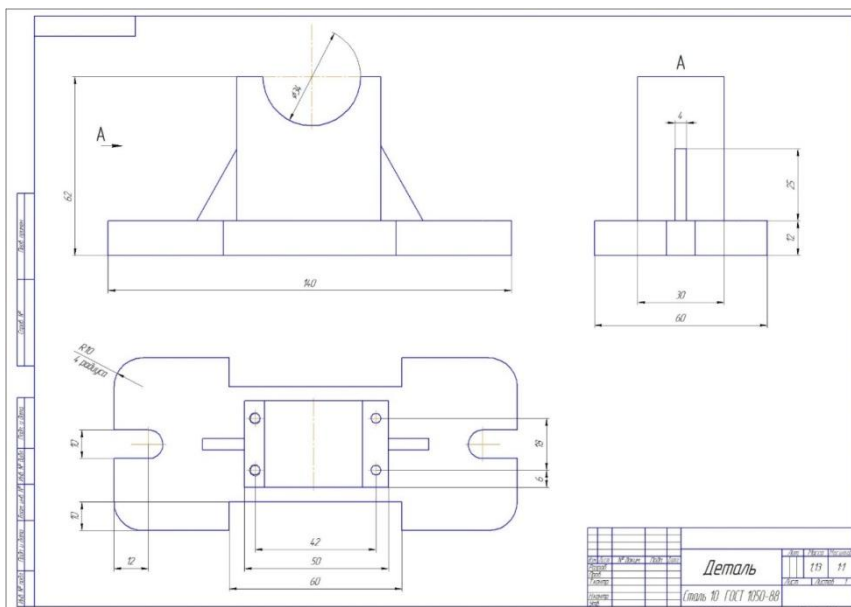

ИДЗ №2

Разработать 3d – сборку узла и спецификацию согласно сборочному чертежу

М400.37.00.00.СБ

Лист 1 из 1
Лист 1 из 1
Лист 1 из 1
Лист 1 из 1
Лист 1 из 1

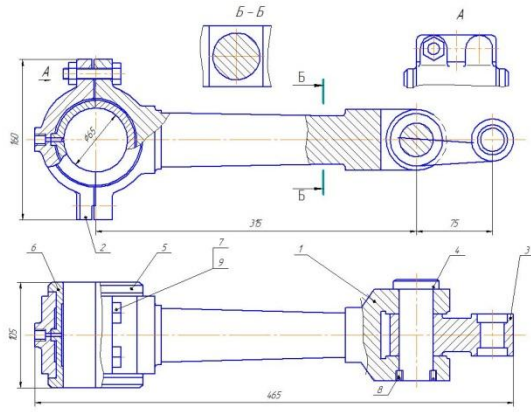

М400.37.00.00.СБ				Лист	Масса	Масштаб
Исполн	М.Волы	Лист	Лист			1:1
Провер						
Утверд						
Масштаб						
Статус						
Контур				Формат А3		

Контур Формат А3

ИДЗ №3

По представленному чертежу создать 3D модель детали за наименьшее количество операций. Назначить материал, определить массово-центровые характеристики детали, физические свойства.

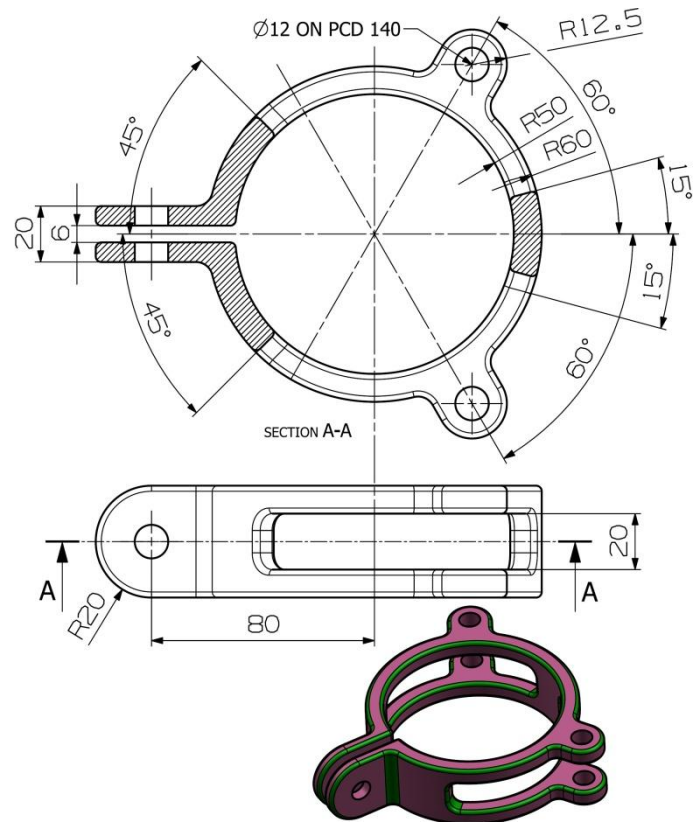

ИДЗ №4

Произвести прочностной анализ АРМ FEM в КОМПАС-3D муфты включения привода стартера.

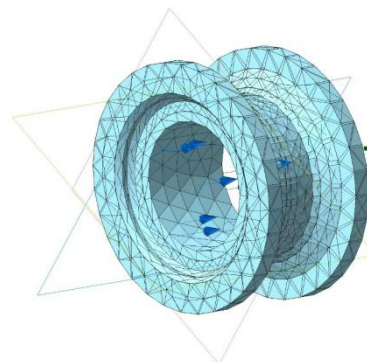
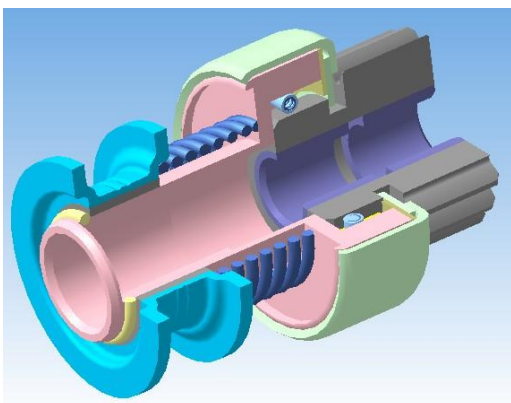

АПМ

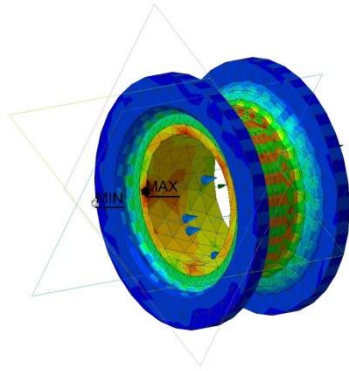

АПМ

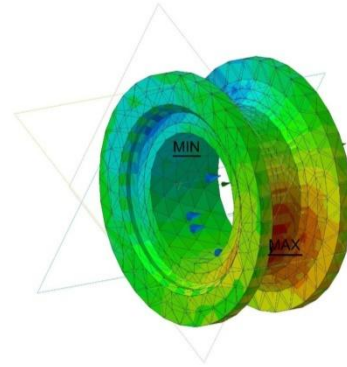
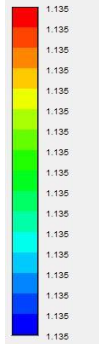

ИДЗ №5

По чертежу общего вида (по вариантам) разработать 3D модели деталей и 3D сборку устройства, создать сборочный чертеж и спецификацию. Произвести расчет на прочность в Autodesk Inventor.

2-е десятизначие
02. ВЫКЛЮЧАТЕЛЬ ПОДАЧИ ТОПЛИВА

Код детали	Вид	Обозначение	Наименование	Мат. кол.	Примечание
A2		M400.02.00.00.CB	Выключатель Сборочный чертеж		
A3	1	M400.02.00.01	Корпус		ГОСТ 1050-74, детали по 5, 7 и 13 — Сталь 20 ГОСТ 1050-74, детали по 12 — Сталь 65Г ГОСТ 1050-74, детали по 11 — ковал.
A3	2	M400.02.00.02	Шпунт		
A3	3	M400.02.00.03	Сайл		
A4	4	M400.02.00.04	Клинок		
A4	5	M400.02.00.05	Пружина		
A4	6	M400.02.00.06	Шайба		
A4	7	M400.02.00.07	Крутилка		
A4	8	M400.02.00.08	Шайба		
A4	9	M400.02.00.09	Шайба		
A4	10	M400.02.00.10	Шайба		
A4	11	M400.02.00.11	Шайба упорная		
A4	12	M400.02.00.12	Пружина		
A4	13	M400.02.00.13	Молоточек		
A4	14	M400.02.00.14	Кольцо		
A4	15		Стандартные детали Гайка М5 ГОСТ 6818-70		

Выключатель служит для проверки подачи топлива в цилиндры двигателя. Это приспособление устанавливается между секцией топливного насоса и форсункой.
Для включения подачи топлива вращают молоточек по 13. Если по 4, лобиком на клинке по 5, сжимает пружину по 12, при этом топливо проходит через отверстие детали по 8, 2 и через левое резьбовое отверстие корпуса по 1 выходит наружу и собирается в нормальный стокан (на чертеже не показан). Расход топлива, подаваемого поочередно в цилиндры двигателя, измеряют с помощью специального устройства (на чертеже не показан).

Задание
Выполнить чертежи деталей по 1...5, 7, 12, 13. Деталь по 1 или по 2 изобразить в аксонометрической проекции.

Материал деталей по 1...4, 6, 8...10 — Сталь 20
ГОСТ 1050-74, детали по 5, 7 и 13 — Сталь 20
ГОСТ 1050-74, детали по 12 — Сталь 65Г
ГОСТ 1050-74, детали по 11 — ковал.

- Ответьте на вопросы:
1. Назовите все детали, изображенные на разрезе Б-Б.
2. Покажите контур детали по 2.
3. Можно ли назвать изображение Б-Б сечением?

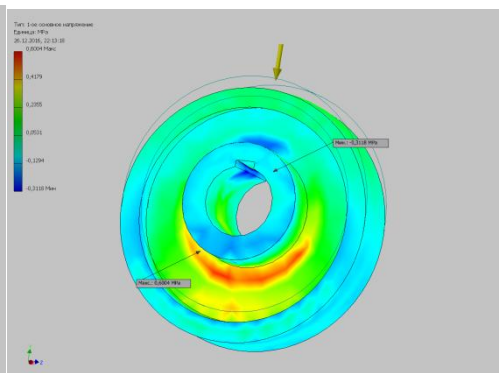
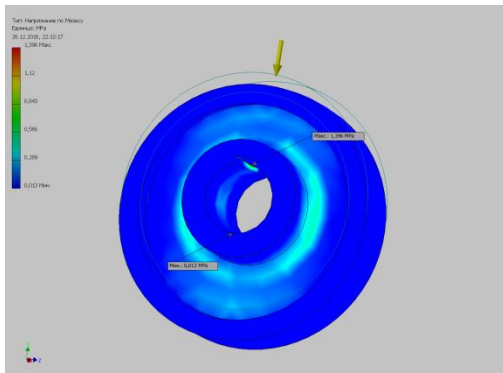
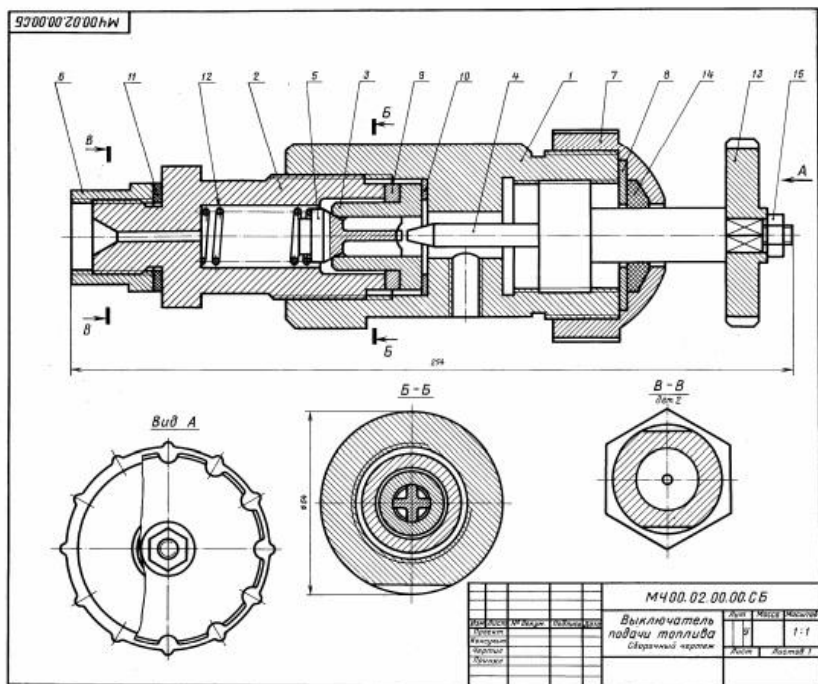

Оценочные средства для проведения промежуточной аттестации

а) Планируемые результаты обучения и оценочные средства для проведения промежуточной аттестации:

Структурный элемент компетенции	Индикатор достижения компетенции	Оценочные средства
ПК-2: Способен обосновывать технические решения, обеспечивающие показатели надежности гибких производственных систем		
ПК-2.1:	Определяет технические характеристики элементов, входящих в состав гибких производственных модулей	<p>Перечень теоретических вопросов к зачету:</p> <ol style="list-style-type: none"> 1. Задание начальных и граничных условий; приложение поверхностных и объёмных нагрузок 2. Задание физических и механических свойств материалов; построение сетки конечных элементов; 3. Проведение расчетов в пакете Компас. 4. Проведение расчетов в пакете INVENTOR 5. Алгоритм моделирования напряженно-деформированного состояния в среде Inventor. 6. Алгоритм расчета и построения валов в среде Inventor 7. Алгоритм расчета и построения зубчатых передач в среде Inventor 8. Графическая иллюстрация расчетов. 9. Уровни сложности параметризации в среде Компас (Inventor).

Структурный элемент компетенции	Индикатор достижения компетенции	Оценочные средства
		<p>10. Твердотельное моделирование. Основные инструменты. Твердотельного моделирования.</p> <p>11. Основные инструменты создания эскизов.</p> <p>12. Создание детали в среде Компас (Inventor)</p> <p>13. Создание сборки в среде Компас (Inventor).</p> <p>14. Редактирование детали и сборки в среде Компас (Inventor).</p> <p>15. Создание параметрических деталей</p> <p>Практическое задание. Построить твердотельную модель детали</p>

Структурный элемент компетенции

Индикатор достижения компетенции

Оценочные средства

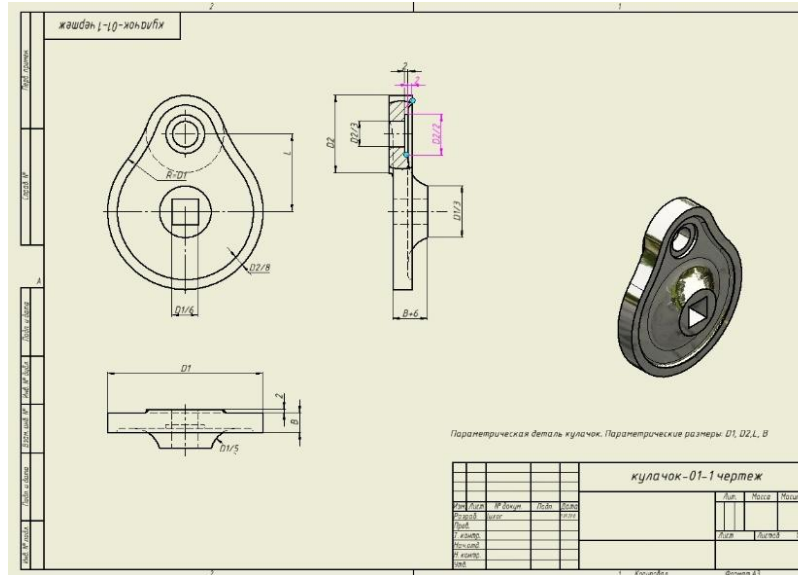

Практическое задание:

Получить общие сведения об использовании метода конечных элементов (МКЭ) для расчета на прочность и жесткость отдельных деталей и сборочных узлов в системе Autodesk Inventor. По чертежу общего разработать 3D модели деталей и 3D сборку устройства, создать сборочный чертёж и спецификацию. Произвести расчет на прочность в Autodesk Inventor.

Структурный элемент компетенции	Индикатор достижения компетенции	Оценочные средства
		 <p data-bbox="976 762 1800 794">Практическое задание. Построить твердотельную модель детали</p>

Структурный элемент компетенции	Индикатор достижения компетенции	Оценочные средства
		<div data-bbox="1254 347 1870 885" data-label="Image"> </div> <p data-bbox="974 925 1288 957">Практическое задание:</p> <p data-bbox="974 997 1870 1029">1) Спроектируйте недостающий вал теплогенератора (Рисунок 1).</p>

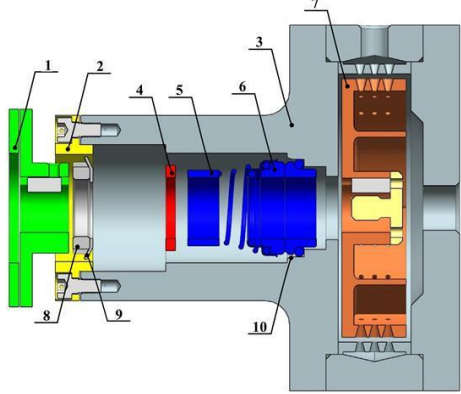
Структурный элемент компетенции	Индикатор достижения компетенции	Оценочные средства
		<p style="text-align: center;">Оценочные средства</p>  <p style="text-align: center;">1 – полумуфта, 2 – крышка, 3 – корпус, 4 – кольцо, 5 – кольцо уплотнения, 6 – торцевое уплотнение, 7 – крыльчатка, 8 - гайка, 9 – стопорная шайба, 10 – винт.</p> <p style="text-align: center;">Рисунок 1 – Теплогенератор</p>

б) Порядок проведения промежуточной аттестации, показатели и критерии оценивания:

Промежуточная аттестация по дисциплине «Системы автоматизированного проектирования в машиностроении» включает теоретические вопросы, позволяющие оценить уровень усвоения обучающимися знаний, и практические задания, выявляющие степень сформированности умений и владений, проводится в форме зачета и экзамена.

Критерии оценивания зачета:

- «зачтено» - обучающийся знает основные определения и понятия инженерной графики, основные определения, понятия и правила выполнения чертежей, основные положения ЕСКД; умеет обсуждать способы эффективного решения задач (2D или 3D построения), объяснять (выявлять и строить) типичные модели задач, чертежей и 3D моделей, применять знания чтения и построения чертежей в профессиональной деятельности; владеет практическими навыками использования элементов дисциплины для решения задач на других дисциплинах, методами использования программных средств для решения практических задач, основными методами решения задач в области инженерной графики.

– «незачтено» – результат обучения не достигнут, обучающийся не может показать знания на уровне воспроизведения и объяснения информации, не может показать интеллектуальные навыки решения простых задач.