



МИНИСТЕРСТВО НАУКИ И ВЫСШЕГО ОБРАЗОВАНИЯ  
РОССИЙСКОЙ ФЕДЕРАЦИИ

Федеральное государственное бюджетное образовательное учреждение  
высшего образования  
«Магнитогорский государственный технический университет им. Г.И. Носова»



УТВЕРЖДАЮ  
Директор ИММиМ  
А.С. Савинов

09.02.2023 г.

**РАБОЧАЯ ПРОГРАММА ДИСЦИПЛИНЫ (МОДУЛЯ)**

***КОКСОВАНИЕ ПЕКА***

Направление подготовки (специальность)  
18.03.01 Химическая технология

Направленность (профиль/специализация) программы  
Химическая технология природных энергоносителей и углеродных материалов

Уровень высшего образования - бакалавриат

Форма обучения  
заочная

Институт/ факультет	Институт металлургии, машиностроения и материаловедения
Кафедра	Металлургии и химических технологий
Курс	4

Магнитогорск  
2023 год

Рабочая программа составлена на основе ФГОС ВО - бакалавриат по направлению подготовки 18.03.01 Химическая технология (приказ Минобрнауки России от 07.08.2020 г. № 922)

Рабочая программа рассмотрена и одобрена на заседании кафедры Metallургии и химических технологий  
08.02.2023, протокол № 5

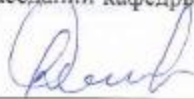
Зав. кафедрой  А.С. Харченко

Рабочая программа одобрена методической комиссией ИММиМ  
09.02.2023 г. протокол № 5

Председатель  А.С. Савинов

Рабочая программа составлена:

доцент кафедры МиХТ, канд. техн. наук  Е.С. Махоткина

Рецензент:

доцент кафедры Химии, канд. техн. наук  Л.Г. Коляда

## Лист актуализации рабочей программы

---

Рабочая программа пересмотрена, обсуждена и одобрена для реализации в 2024 - 2025 учебном году на заседании кафедры Металлургии и химических технологий

Протокол от \_\_\_\_\_ 20\_\_ г. № \_\_\_\_  
Зав. кафедрой \_\_\_\_\_ А.С. Харченко

---

Рабочая программа пересмотрена, обсуждена и одобрена для реализации в 2025 - 2026 учебном году на заседании кафедры Металлургии и химических технологий

Протокол от \_\_\_\_\_ 20\_\_ г. № \_\_\_\_  
Зав. кафедрой \_\_\_\_\_ А.С. Харченко

---

Рабочая программа пересмотрена, обсуждена и одобрена для реализации в 2026 - 2027 учебном году на заседании кафедры Металлургии и химических технологий

Протокол от \_\_\_\_\_ 20\_\_ г. № \_\_\_\_  
Зав. кафедрой \_\_\_\_\_ А.С. Харченко

---

Рабочая программа пересмотрена, обсуждена и одобрена для реализации в 2027 - 2028 учебном году на заседании кафедры Металлургии и химических технологий

Протокол от \_\_\_\_\_ 20\_\_ г. № \_\_\_\_  
Зав. кафедрой \_\_\_\_\_ А.С. Харченко

---

Рабочая программа пересмотрена, обсуждена и одобрена для реализации в 2028 - 2029 учебном году на заседании кафедры Металлургии и химических технологий

Протокол от \_\_\_\_\_ 20\_\_ г. № \_\_\_\_  
Зав. кафедрой \_\_\_\_\_ А.С. Харченко

### 1 Цели освоения дисциплины (модуля)

Целью преподавания дисциплины «Коксование пека» является формирование у студентов понятийного аппарата о свойствах пека и процессах, происходящих при его получении, а также о используемых агрегатах и их конструктивных особенностях.

### 2 Место дисциплины (модуля) в структуре образовательной программы

Дисциплина Коксование пека входит в часть учебного плана формируемую участниками образовательных отношений образовательной программы.

Для изучения дисциплины необходимы знания (умения, владения), сформированные в результате изучения дисциплин/ практик:

Общая и неорганическая химия

Технология и использование углеродных материалов

Коллоидная химия

Органическая химия

Подготовка углей для коксования

Теоретические основы химической технологии топлива и углеродных материалов

Аналитическая химия и физико-химические методы анализа

Общая химическая технология

Физическая химия

Знания (умения, владения), полученные при изучении данной дисциплины будут необходимы для изучения дисциплин/практик:

Планирование и организация эксперимента

Подготовка к защите и защита выпускной квалификационной работы

Производственная – преддипломная практика

Учебная - научно-исследовательская работа (получение первичных навыков научно-исследовательской работы)

Производственная - преддипломная практика

Учебно-исследовательская работа студента

### 3 Компетенции обучающегося, формируемые в результате освоения дисциплины (модуля) и планируемые результаты обучения

В результате освоения дисциплины (модуля) «Коксование пека» обучающийся должен обладать следующими компетенциями:

Код индикатора	Индикатор достижения компетенции
ПК-1	Способен оценивать производственную ситуацию о параметрах и режимах в технологически связанных основных и вспомогательных процессах коксохимического производства
ПК-1.1	Оценивает параметры и режимы в технологически связанных основных и вспомогательных процессах коксохимического производства
ПК-2	Способен осуществлять контроль сырья, материалов и текущих отклонений от заданных параметров для обеспечения качества коксохимической продукции в ходе ее производства
ПК-2.1	Осуществляет контроль сырья и материалов для обеспечения качества коксохимической продукции в ходе ее производства

#### 4. Структура, объём и содержание дисциплины (модуля)

Общая трудоемкость дисциплины составляет 7 зачетных единиц 252 акад. часов, в том числе:

- контактная работа – 22,6 акад. часов;
- аудиторная – 18 акад. часов;
- внеаудиторная – 4,6 акад. часов;
- самостоятельная работа – 216,8 акад. часов;
- в форме практической подготовки – 0 акад. час;
- подготовка к экзамену – 12,6 акад. час
- подготовка к зачёту – 12,6 акад. час

Форма аттестации - курсовая работа, зачет, экзамен

Раздел/ тема дисциплины	Курс	Аудиторная контактная работа (в акад. часах)			Самостоятельная работа студента	Вид самостоятельной работы	Форма текущего контроля успеваемости и промежуточной аттестации	Код компетенции
		Лек.	лаб. зан.	практ. зан.				
1. Раздел 1. Появление кокса								
1.1 История развития коксохимического производства.	4	2		5	10	Самостоятельное изучение учебной и научной литературы.	Устный опрос	ПК-1.1, ПК-2.1
1.2 Пек - применение и требования к качеству.		2		5	20	Написание теоретического введения к лаб. работам. Решение задач.	Проверка расчётов лабораторной работы Проверка решения индивидуальных задач по теме.	ПК-1.1, ПК-2.1
Итого по разделу		4		10	30			
2. Раздел 2. Основные представления о процессе образования пеков.								
2.1 Основные понятия. Схема термической деструкции углей.	4	4			22,4	Самостоятельное изучение учебной и научной литературы.	Устный опрос	ПК-1.1, ПК-2.1
2.2 Образование пека					15	Решение задач. Подготовка к коллоквиуму.	Проверка расчётов лабораторной работы. Проверка решения индивидуальных задач по теме.	ПК-1.1, ПК-2.1
2.3 Движение парогазовых продуктов в загрузке. Продолжительность процесса.					15	Решение задач. Подготовка к коллоквиуму.	Коллоквиум. Решение задач по теме.	ПК-1.1, ПК-2.1
Итого по разделу		4			52,4			
3. Раздел 3.Классификация пековых печей								

3.1 Конструкции печей для получения пека	4				19	Самостоятельное изучение учебной и научной литературы.	Устный опрос	ПК-1.1, ПК-2.1
Итого по разделу					19			
4. Раздел 4. Нефтяные пеки								
4.1 Классификация: связующие (для анодов, электродов)	4				15	Составление тепловых балансов. Решение задач индивидуальных.	Собеседование, выполнение расчетных заданий.	ПК-1.1, ПК-2.1
4.2 Основные показатели качества					15	Написание теоретического введения к лаб. работам. Решение задач.	Проверка расчётов лабораторной работы Проверка решения индивидуальных задач по теме.	ПК-1.1, ПК-2.1
Итого по разделу					30			
5. Раздел 5. Гидравлический режим пековых печей								
5.1 Гидравлический режим	4				20	Расчёт разделов курсовой работы.	Проверка расчёта курсовой работы.	ПК-1.1, ПК-2.1
5.2 Режим давлений в коксовых печах. Регулирование количества и давлений перемещающихся газов.					20	Расчёт разделов курсовой работы.	Проверка расчёта курсовой работы.	ПК-1.1, ПК-2.1
Итого по разделу					40			
6. Раздел 6. Эксплуатация пековых печей.								
6.1 Последовательность обслуживания печей	4				25	Расчёт разделов курсовой работы.	Проверка расчёта курсовой работы.	ПК-1.1, ПК-2.1
6.2 Тема 6.2 Основные способы получения пеков. Термоконденсация тяжёлых нефтяных пеков					20,4	Расчёт разделов курсовой работы.	Защита курсовой работы.	ПК-1.1, ПК-2.1
Итого по разделу					45,4			
Итого за семестр		8		10	216,8		кр, экзамен, зачёт	
Итого по дисциплине		8		10	216,8		курсовая работа, зачет, экзамен	

## 5 Образовательные технологии

Проектирование обучения строится на основе следующих принципов:

- Обучение на основе интеграции с наукой и производством.
- Профессионально-творческая направленность обучения.
- Ориентированность обучения на личность.
- Ориентированность обучения на развитие опыта самообразовательной деятельности будущего специалиста.

Для достижения планируемых результатов обучения, в дисциплине «Коксование углей» используются различные образовательные технологии:

1. Традиционные образовательные технологии: информационная лекция, лабораторные занятия.

2. Информационно-коммуникационные образовательные технологии: лекция-визуализация. Практическое занятие в форме презентации – представление результатов с использованием специализированных программных сред.

3. Информационно-развивающие технологии, направленные на формирование системы знаний, запоминание и свободное оперирование ими. При самостоятельном изучении литературы применение современных информационных технологий для самостоятельного пополнения знаний, включая использование технических и электронных средств информации.

4. Деятельностные практико-ориентированные технологии, направленные на формирование системы профессиональных практических умений при разборе конкретных ситуаций, основанных на практических примерах, обеспечивающих возможность качественно выполнять профессиональную деятельность.

5. Развивающие проблемно-ориентированные технологии, направленные на формирование и развитие проблемного мышления, мыслительной активности, способности видеть и формулировать проблемы, выбирать способы и средства для их решения

6. Интерактивные технологии: коллективное обсуждение какого-либо спорного вопроса, проблемы, выявление мнений в группе. Изложение проблем и их совместное решение.

7. Личностно-ориентированные технологии обучения, обеспечивающие в ходе учебного процесса учет различных способностей обучаемых, создание необходимых условий для развития их индивидуальных способностей, развитие активности личности в учебном процессе. Личностно-ориентированные технологии обучения реализуются в результате индивидуального общения преподавателя и студента, при выполнении и защите лабораторных работ, на консультациях.

В ходе диалогового обучения студенты учатся критически мыслить, решать сложные проблемы на основе анализа обстоятельств и соответствующей информации, взвешивать альтернативные мнения, принимать продуманные решения, участвовать в дискуссиях, общаться. Для этого на занятиях организуются групповая работа, работа с документами и различными источниками информации.

Реализация такого подхода осуществляется следующим образом:

1. Распределение тем рефератов с учетом пожеланий студентов, тематики их научных интересов.

2. Подготовка студентами формы отчетности самостоятельной работы (реферат-презентация, отчет по выполненной лабораторной работе).

3. Обсуждение подготовленного отчета по лабораторной работе в режиме дискуссии с элементами коллективного решения творческих задач.

Самостоятельная работа может осуществляться по образцу, вариативности, носить частично поисковый или исследовательский характер.

## **6 Учебно-методическое обеспечение самостоятельной работы обучающихся**

Представлено в приложении 1.

## **7 Оценочные средства для проведения промежуточной аттестации**

Представлены в приложении 2.

## **8 Учебно-методическое и информационное обеспечение дисциплины (модуля)**

### **а) Основная литература:**

1. *Цымбал, В. П.* Новые металлургические технологии : учебное пособие для вузов / В. П. Цымбал, П. А. Сеченов, И. А. Рыбенко ; под общей редакцией В. П. Цымбала. — Москва : Издательство Юрайт, 2023. — 260 с. — (Высшее образование). — ISBN 978-5-534-15018-6. — Текст : электронный // Образовательная платформа Юрайт [сайт]. — URL: <https://urait.ru/bcode/520362> (дата обращения: 02.05.2023).

<https://urait.ru/viewer/novye-metallurgicheskie-tehnologii-520362#page/16>

2. «Основы металлургического производства / В. А. Бигеев, К. Н. Вдовин, В. М. Колокольцев [и др.]. — 4-е изд., стер. — Санкт-Петербург : Лань, 2023. — 616 с. — ISBN 978-5-507-45395-5. — Текст : электронный // Лань : электронно-библиотечная система. — URL: <https://e.lanbook.com/book/267362> (дата обращения: 02.05.2023). — Режим доступа: для авториз. пользователей.» (Основы металлургического производства / В. А. Бигеев, К. Н. Вдовин, В. М. Колокольцев [и др.]. — 4-е изд., стер. — Санкт-Петербург : Лань, 2023. — ISBN 978-5-507-45395-5. — Текст : электронный // Лань : электронно-библиотечная система. — URL: <https://e.lanbook.com/book/267362> (дата обращения: 02.05.2023). — Режим доступа: для авториз. пользователей. — С. 1.).

<https://reader.lanbook.com/book/267362#1>

### **б) Дополнительная литература:**

1. Горохов А.В. Коксование углей. Курс лекций [Текст]. : учеб. пособие /А.В.Горохов; МГТУ [каф. ХТ и ФХ] – Магнитогорск, 2012.-200 с.:ил., табл.

2. «Шатохин, К. С. Экология металлургического производства и аппараты очистки газов : учебник / К. С. Шатохин. — Москва : МИСИС, 2022. — 376 с. — ISBN 978-5-907227-98-9. — Текст : электронный // Лань : электронно-библиотечная система. — URL: <https://e.lanbook.com/book/263588> (дата обращения: 02.05.2023). — Режим доступа: для авториз. пользователей.Скопировать в буфер» (Шатохин, К. С. Экология металлургического производства и аппараты очистки газов : учебник / К. С. Шатохин. — Москва : МИСИС, 2022. — ISBN 978-5-907227-98-9. — Текст : электронный // Лань : электронно-библиотечная система. — URL: <https://e.lanbook.com/book/263588> (дата обращения: 02.05.2023). — Режим доступа: для авториз. пользователей. — С. 1.).

<https://reader.lanbook.com/book/263588#3>

### **в) Методические указания:**



1. Вейнский В.В., Горохов А.В. Расчет материального баланса коксования угольной шихты. - Магнитогорск, 2012, 25 с.
2. Вейнский В.В., Горохов А.В. Расчет энергетического и эксергетического балансов про-цесса коксования угольной шихты в коксовых печах.- Магнитогорск, 2012, 19 с.
3. Вейнский В.В., Горохов А.В. Расчет гидравлики и гидравлического режима работы коксовых печей - Магнитогорск, 2012, 20 с.
4. Изучение удельного электросопротивления кокса двухзондовым методом: Методиче-ские указания к выполнению лабораторной работы по курсу «Теоретические основы твердых горючих ископаемых» для студентов специальности 240100. Магнитогорск, изд. МГТУ им. Г.И. Носова, 2012. 16 с.
5. Определение структурной прочности кокса. Методические указания к выполнению ла-бораторной работы по курсу «Теоретические основы твердых горючих ископаемых» для студентов специальности 240100. Магнитогорск, изд. МГТУ им. Г.И. Носова, 2012. 10 с.
6. Технический анализ угля и кокса. Методические указания к выполнению лабораторной работы по курсу «Теоретические основы твердых горючих ископаемых» для студентов специальности 240100. Магнитогорск, изд. МГТУ им. Г.И. Носова, 2010. 18 с.

**г) Программное обеспечение и Интернет-ресурсы:**

### Программное обеспечение

Наименование ПО	№ договора	Срок действия лицензии
7Zip	свободно	бессрочно
FAR Manager	свободно	бессрочно
Браузер Yandex	свободно	бессрочно

### Профессиональные базы данных и информационные справочные системы

Название курса	Ссылка
Архив научных журналов «Национальный электронно-информационный»	<a href="https://archive.neicon.ru/xmlui/">https://archive.neicon.ru/xmlui/</a>
Международная реферативная и полнотекстовая справочная база данных научных изданий «Springer»	<a href="https://www.nature.com/siteindex">https://www.nature.com/siteindex</a>
Международная база полнотекстовых журналов Springer Journals	<a href="http://link.springer.com/">http://link.springer.com/</a>
Университетская информационная система РОССИЯ	<a href="https://uisrussia.msu.ru">https://uisrussia.msu.ru</a>
Федеральный образовательный портал – Экономика. Социология.	<a href="http://ecsocman.hse.ru/">http://ecsocman.hse.ru/</a>
Электронные ресурсы библиотеки МГТУ им. Г.И. Носова	<a href="https://magtu.informsystema.ru/Marc.html?locale=ru">https://magtu.informsystema.ru/Marc.html?locale=ru</a>
Российская Государственная библиотека. Каталоги	<a href="https://www.rsl.ru/ru/4readers/catalogues/">https://www.rsl.ru/ru/4readers/catalogues/</a>
Федеральное государственное бюджетное учреждение «Федеральный институт промышленной»	URL: <a href="http://www1.fips.ru/">http://www1.fips.ru/</a>
Информационная система - Единое окно доступа к информационным	URL: <a href="http://window.edu.ru/">http://window.edu.ru/</a>
Поисковая система Академия Google (Google Scholar)	URL: <a href="https://scholar.google.ru/">https://scholar.google.ru/</a>
Национальная информационно-аналитическая система – Российский индекс научного	URL: <a href="https://elibrary.ru/project_risc.asp">https://elibrary.ru/project_risc.asp</a>

### 9 Материально-техническое обеспечение дисциплины (модуля)

Материально-техническое обеспечение дисциплины включает:

1. Учебная аудитория для проведения занятий лекционного типа оснащена:
  - техническими средствами обучения, служащими для представления учебной информации большой аудитории: мультимедийными средствами хранения, передачи и представления учебной информации;
  - специализированной мебелью.
2. Учебная аудитория для проведения лабораторных занятий оснащена лабораторным оборудованием:
  - лабораторное оборудование (весы лабораторные равноплечие 2-ого класса модели ВЛР-300, весы лабораторные ВК. Модификации ВК-300, низкотемпературная лабораторная электропечь SNOL10/10, электропечь сопротивления камерная лабораторная СНОЛ 10/10, рН-метры Эксперт –рН, термостат вискозиметрический LOIP LT-910, спектрофотометр ПЭ -5300ВИ, титратор высокочастотный лабораторный ПЭ -6Л1, лабораторный рефлектометр RL2 (4322)).
  - специализированной мебелью.
3. Учебная аудитория для проведения практических занятий оснащена:
  - техническими средствами обучения, служащими для представления учебной информации большой аудитории: мультимедийными средствами хранения, передачи и представления учебной информации;
  - специализированной мебелью.
4. Учебная аудитория для выполнения курсовых проектов (работ) оснащена:
  - компьютерной техникой с пакетом MS Office, с подключением к сети «Интернет» и с доступом в электронную информационно-образовательную среду университета;
  - специализированной мебелью.
5. Учебная аудитория для групповых и индивидуальных консультаций, текущего контроля и промежуточной аттестации оснащена:
  - компьютерной техникой с пакетом MS Office, с подключением к сети «Интернет» и с доступом в электронную информационно-образовательную среду университета;
  - специализированной мебелью.
6. Помещение для самостоятельной работы оснащено:
  - компьютерной техникой с пакетом MS Office, с подключением к сети «Интернет» и с доступом в электронную информационно-образовательную среду университета;
  - специализированной мебелью.
7. Помещение для хранения и профилактического обслуживания учебного оборудования оснащено:
  - специализированной мебелью: стеллажами для хранения учебного оборудования;
  - инструментами для ремонта учебного оборудования;
  - шкафами для хранения учебно-методической документации и материалов.

## 6 Учебно-методическое обеспечение самостоятельной работы студентов

По дисциплине «Коксование пека» предусмотрена аудиторная и внеаудиторная самостоятельная работа обучающихся.

Аудиторная самостоятельная работа студентов предполагает решение контрольных задач на практических занятиях и расчёт определённых разделов курсовой работы.

### **Примерные аудиторные контрольные задачи (АКЗ):**

Задача 1. Определить температуру однократного испарения смолы в испарителе 2-й ступени при давлении 980 мм рт. ст., обеспечивающую отгон масляных фракций в количестве 44,6% по отношению к безводной смоле.

Задача 2.

Определить температуру размягчения пека, полученного в условиях работы установки, указанных в задаче 1.

$$Y = 0,835x - 250$$

Задача 3. Рассчитать поверхность конвекционной и радиантовой частей трубчатой печи производительностью 14 т/ч безводной смолы, исходя из допустимого теплонапряжения поверхности конвекционной и радиантной секций.

Задача 4.

Рассчитать размеры топочной и радиантной камер (объём, высота, расстояние до перевальной стенки).

Тепловой баланс принять по данным задачи 3.

Теплонапряжение топочного объёма – 16 тыс. ккал (м<sup>3</sup>·ч).

### **Пример вопросов к коллоквиуму**

Высокотемпературный пек

1. Почему отказались от коксования среднетемпературного пека и перешли к технологии коксования высокотемпературного пека?

2. Какие реакции происходят в кубе-реакторе при окислении среднетемпературного пека?

3. Состав газов после кубов-реакторов, его очистка и выброс.

4. Назовите другие возможные способы получения высокотемпературного пека.

5. Почему в кубах-реакторах температура пека повышается по ходу движения сырья?

6. Чем объясняется, что пековая смола окисляется труднее по сравнению с окислением среднетемпературного пека?

7. Как осуществляется загрузка пека в печь, и почему она продолжается несколько часов?

8. Почему печи обогреваются коксовым газом, а не пекококсовым, получаемым при коксовании пека?

9. Чем отличается процесс коксования пека от процесса коксования угольной шихты?

10. Почему батареи komponуются из малого количества печей (обычно 5-7)?

11. Как производится удаление графита на кладке?

12. Различие в физико-химических свойствах и составе пекококсовой и каменноугольной смол.

13. Основные физико-химические показатели пекового кокса.

### **Пример вопросов к экзамену**

1. Переработка каменноугольной смолы

2. Получение высокотемпературного пека

3. Каменноугольный пек: получение, физические свойства

4. Соединения, входящие в состав пека.

5. Мягкие, средние и твёрдые пеки.
6. Разливка, охлаждение, хранение и погрузка пека.
7. Пековый парк – назначение и устройство.
8. Оборудование для охлаждения пека.
9. Области применения среднетемпературного пека.
10. Схема получения высокотемпературного пека.
11. Технология пекококсового производства.
12. Оборудование пекококсовых печей.
13. Пековый кокс.
14. Способы тушения пекового кокса.
15. Марки и технические требования в зависимости от получения и назначения каменноугольного пека.
16. Качество пекового кокса
17. Методы анализа кокса.
18. Приготовление средней пробы.
19. Транспортирование и хранение пека.
20. ГОСТ 1038-75. Пек каменноугольный. Технические условия.
21. Технологические и теплофизические свойства пека.
22. Характеристики пеков, производимых в СНГ.

Курсовая работа выполняется обучающимся самостоятельно под руководством преподавателя. При выполнении курсовой работы обучающийся должен показать свое умение работать с нормативным материалом и другими литературными источниками, а также возможность систематизировать и анализировать фактический материал и самостоятельно творчески его осмысливать.

Исключительно важным является использование информационных источников, а именно системы «Интернет», что даст возможность обучающимся более полно изложить материал по выбранной им теме.

В процессе написания курсовой работы обучающийся должен разобраться в теоретических вопросах избранной темы, самостоятельно проанализировать практический материал, разобрать и обосновать практические предложения.

Преподаватель, проверив работу, может вернуть ее для доработки вместе с письменными замечаниями. Студент должен устранить полученные замечания в установленный срок, после чего работа окончательно оценивается.

Курсовая работа должна быть оформлена в соответствии с СМК-О-СМГТУ-42-09 «Курсовой проект (работа): структура, содержание, общие правила выполнения и оформления».

#### ***Пример задания на курсовую работу***

Темой курсовой работы по разделу "Коксование пека" является расчет пекококсовых печей для получения пекового кокса в условиях ОАО «Северсталь».

Курсовой работа состоит из пояснительной записки объемом 40 - 50 страниц формата А4.

Пояснительная записка должна включать следующие разделы:

1. Расчет материального баланса коксования шихты.
2. Расчет теплового баланса пековых печей.
3. Расчет времени окисления пека
4. Анализ результатов и выбор оптимальных условий.

Курсовой работа состоит из пояснительной записки объемом 40 - 50 страниц формата А4.

**7 Оценочные средства для проведения промежуточной аттестации**

Промежуточная аттестация имеет целью определить степень достижения запланированных результатов обучения по дисциплине (модулю) за определенный период обучения (семестр) и проводится в форме зачета и экзамена, защиты курсовой работы.

Данный раздел состоит из двух пунктов:

- а) Планируемые результаты обучения и оценочные средства для проведения промежуточной аттестации.
- б) Порядок проведения промежуточной аттестации, показатели и критерии оценивания.

**а) Планируемые результаты обучения и оценочные средства для проведения промежуточной аттестации:**

Код индикатора	Индикатор достижения компетенции	Оценочные средства
<b>ПК -1 - Способен оценивать производственную ситуацию о параметрах и режимах в технологически связанных основных и вспомогательных процессах коксохимического производства</b>		
ПК-1.1	Оценивает параметры и режимы в технологически связанных основных и вспомогательных процессах коксохимического производства	<ol style="list-style-type: none"> <li>1. Почему отказались от коксования среднетемпературного пека и перешли к технологии коксования высокотемпературного пека?</li> <li>2. Какие реакции происходят в кубе-реакторе при окислении среднетемпературного пека?</li> <li>3. Состав газов после кубов-реакторов, его очистка и выброс.</li> <li>4. Назовите другие возможные способы получения высокотемпературного пека.</li> <li>5. Почему в кубах-реакторах температура пека повышается по ходу движения сырья?</li> <li>6. Чем объясняется, что пековая смола окисляется труднее по сравнению с окислением среднетемпературного пека?</li> <li>7. Как осуществляется загрузка пека в печь, и почему она продолжается несколько часов?</li> <li>8. Почему печи обогреваются коксовым газом, а не пекококсовым, получаемым при коксовании пека?</li> <li>9. Чем отличается процесс коксования пека от процесса коксования угольной шихты?</li> <li>10. Почему батареи komponуются из малого количества печей (обычно 5-7)?</li> <li>11. Как производится удаление графита на кладке?</li> <li>12. Различие в физико-химических свойствах и составе пекококсовой и каменноугольной смол.</li> <li>13. Основные физико-химические показатели пекового кокса.</li> </ol>

Код индикатора	Индикатор достижения компетенции	Оценочные средства
		<p>Задача 1. Рассчитать поверхность конвекционной и радиантовой частей трубчатой печи производительностью 14 т/ч безводной смолы, исходя из допустимого теплонапряжения поверхности конвекционной и радиантной секций.</p> <p>Задача 2. Рассчитать размеры топочной и радиантной камер (объём, высота, расстояние до перевальной стенки). Тепловой баланс принять по данным задачи 3. Теплонапряжение топочного объёма – 16 тыс. ккал (м<sup>3</sup>·ч).</p> <p>Задание 3. Рассчитать время окисления пека, если объём куба-реактора равен 35 м<sup>3</sup>, заполняется он на 2/3; количество поступающего сырья (среднетемпературный пек + пекококсвая смола) 12 т/ч. Всего установлено последовательно соединённых 5 кубов-реакторов.</p> <p>Задача 4. На рис.1 и 2 представлены технологические схемы ректификации смолы. Преимущества и недостатки той и другой схемы.</p>

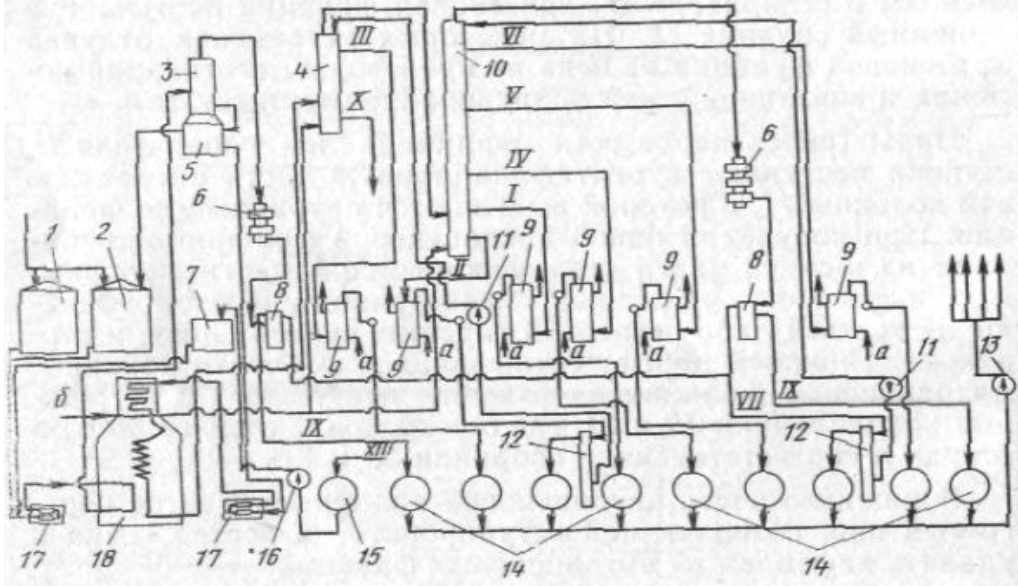
Код индикатора	Индикатор достижения компетенции	Оценочные средства
		 <p data-bbox="969 821 1984 869">Рис. 48. Технологическая схема ректификации каменноугольной смолы в трубчатом агрегате с одной колонной</p> <p data-bbox="969 877 1108 917">Рисунок 1</p>



Код индикатора	Индикатор достижения компетенции	Оценочные средства
----------------	----------------------------------	--------------------



Рис. 6—6. Схема ректификации смолы с двумя колоннами (а — вода на охлаждение; б — рефлюкс):  
 1 — трубчатая печь; 2 — плужерные насосы; 3 — дозировочный насос для раствора соды; 4, 9, 11 — сборники для раствора соды, сепараторной воды и обезвоженной смолы соответственно; 5 — продуктовые насосы; 6 — рефлюксные баки; 7 — рефлюксные насосы; 8 — приемники фракции; 10 — смеситель; 12 — испаритель первой ступени; 13 и 19 — конденсаторы паров; 14 — испаритель второй ступени; 15 — сепаратор; 16 — холодильник фракции; 17 — антраценовая колонна; 18 — фракционная колонна.

Рисунок 2

**Пример задания по теме курсовой работы:**

1. Рассчитать время окисления пека, если объём куба-реактора равен 35 м<sup>3</sup>, заполняется он на 2/3; количество поступающего сырья (среднетемпературный пек + пекококсовая смола) 12 т/ч. Всего установлено последовательно соединённых 5 кубов-реакторов.
2. В таблице приведён состав сырых антраценов. На шихтах каких угольных бассейнов работают эти заводы?

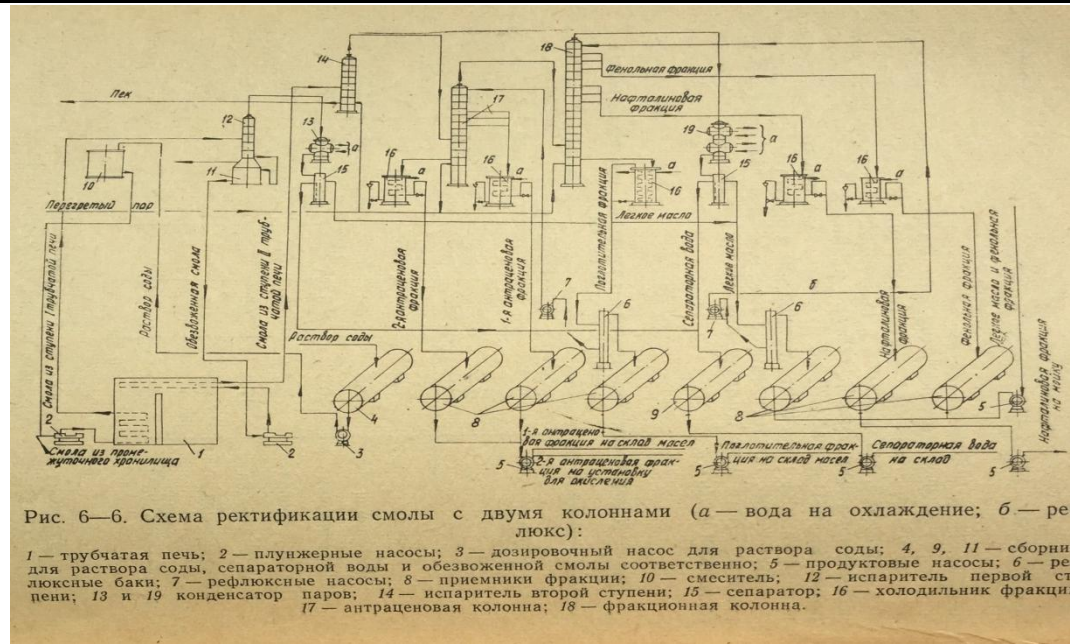
Наименование фракций	Выход,% от массы смолы	P <sub>20</sub>	Содержание нафталина во фракции, %	Распределение нафталина во фракциях, % от ресурсов
----------------------	------------------------	-----------------	------------------------------------	--

Код индикатора	Индикатор достижения компетенции	Оценочные средства				
						его в смоле
		Лёгкая	0,5-0,8	0,927-0,93	--	--
		Фенольная	0,7-1,0	0,968-1,012	26,2-27,7	1,6-5,9
		Нафталиновая	10,7-10,8	1,020-1,023	84,8-85,9	78,9-81,5
		Поглотительная	5,1-6,0	1,058-1,070	12,2-14,9	5,68-10,5
		I-я антраценовая	8,1-9,7	1,093-1,104	4,3-6,3	3,6-4,8
		II-я антраценовая	3,7-4,8	1,129-1,141	0,85-1,86	0,36-0,7
		III-я антраценовая	9,5-12,4	1,165-1,170	2,0-2,1	1,75-2,4
		Пек+ потери	52,4-57,8	-		
<b>ПК – 2 – способен осуществлять контроль сырья, материалов и текущих отклонений от заданных параметров для обеспечения качества коксохимической продукции в ходе её производства</b>						
ПК – 2.1	Осуществляет контроль сырья и материалов для обеспечения качества коксохимической продукции в ходе её производства	<ol style="list-style-type: none"> <li>1. Разливка, охлаждение, хранение и погрузка пека.</li> <li>2. Пековый парк – назначение и устройство.</li> <li>3. Оборудование для охлаждения пека.</li> <li>4. Области применения среднетемпературного пека.</li> <li>5. Схема получения высокотемпературного пека.</li> <li>6. Технология пекококсового производства.</li> <li>7. Оборудование пекококсовых печей.</li> <li>8. Пековый кокс.</li> <li>9. Способы тушения пекового кокса.</li> <li>10. Марки и технические требования в зависимости от получения и назначения каменноугольного пека.</li> <li>11. Качество пекового кокса</li> <li>12. Методы анализа кокса.</li> <li>13. Приготовление средней пробы.</li> <li>14. Транспортирование и хранение пека.</li> <li>15. ГОСТ 1038-75. Пек каменноугольный. Технические условия.</li> </ol>				

Код индикатора	Индикатор достижения компетенции	Оценочные средства
		<p>16. Технологические и теплофизические свойства пека.</p> <p>17. Характеристики пеков, производимых в СНГ.</p>
		<p>1. Определить в общем виде сопротивление верхней части отопительной системы между «глазками» регенераторов восходящего и нисходящего потоков.</p> <p>2. Давление <math>P_2 = -35</math> Па; <math>P_4 = -80</math> Па. Как следует изменить давление в «глазке» регенератора с нисходящим потоком, чтобы увеличить количество проходящих газов на 10%? Как возрастут при этом сопротивления?</p> <p>3. Как изменятся сопротивления отопительной системы при уменьшении периода коксования с 16 до 14 ч.?</p> <p>4. Определите продолжительность ремонтной части цикла, если известно время, необходимое для обслуживания печи и оборот печи, количество обслуживаемых печей.</p>
		<p>1. Рассчитать допустимое количество печей в батарее, если время оборота печи 16,5 ч., суммарное время цикличности остановок за один оборот печей составляет 1,5 ч. Время, необходимое на обработку одной печи коксовыми машинами, равно 12 мин.</p> <p>2. Температура окружающего воздуха повысилась с 10 до 30 °С. Найти требуемое разрежение вверху регенераторов при 30 °С при условии, что расход отопительного газа и объем воздуха, подаваемого на обогрев, должны остаться прежними. Обогрев печей производится коксовым газом.</p> <p>Исходные данные:</p> <p>1) Разрежение вверху регенераторов при 10 °С на восходящем потоке – 55,9 Па (5,7 мм вод. ст.), на нисходящем потоке – 72,6 Па (7,4 мм вод. ст.).</p> <p>2) Средние температуры в регенераторах на восходящем потоке – 590 °С, на нисходящем потоке – 830 °С.</p> <p>Высота регенератора – 2,7 м. Так как давление в любой точке отопительной системы равно сумме потерь напора и гидростатического напора (подпора) на данном участке, то при постоянном расходе не должны зависеть от изменения гидравлических условий прохождения воздуха.</p> <p>3. Пользуясь схемой, опишите работу данного оборудования. Основное его предназначение, качество работы.</p>

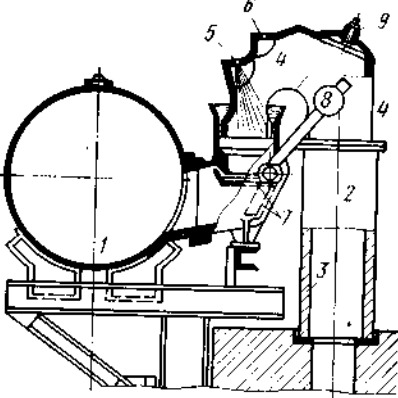
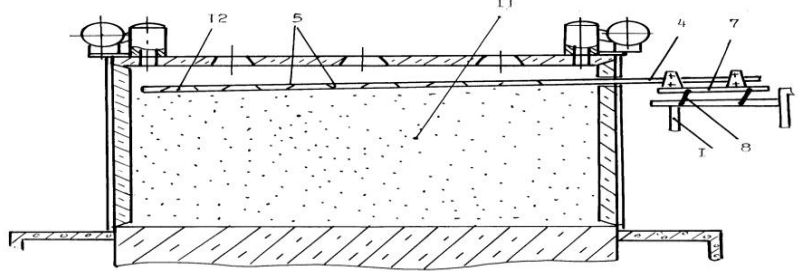
Код индикатора	Индикатор достижения компетенции	Оценочные средства
		 <p data-bbox="963 638 1668 670">4. Проанализируйте работу данного оборудования.</p> 

**б) Порядок проведения промежуточной аттестации, показатели и критерии оценивания:**

Промежуточная аттестация по дисциплине «Коксование пека» включает теоретические вопросы, позволяющие оценить уровень усвоения обучающимися знаний, и практические задания, выявляющие степень сформированности умений и владений, проводится в форме зачёта, экзамена и в форме выполнения и защиты курсовой работы.

Экзамен по данной дисциплине проводится в устной форме по экзаменационным билетам, каждый из которых включает 2 теоретических вопроса и одно практическое задание.

**Показатели и критерии оценивания зачета:**

– оценку «**зачтено**» студент получает, если может показать знания на уровне воспроизведения и объяснения информации, интеллектуальные навыки решения простых задач, может дать оценку предложенной ситуации.

– оценку «**не зачтено**» студент получает, если не может показать знания на уровне воспроизведения и объяснения информации, не может показать интеллектуальные навыки решения простых задач, дать оценку предложенной ситуации.

**Показатели и критерии оценивания экзамена:**

– на оценку «**отлично**» (5 баллов) – обучающийся демонстрирует высокий уровень сформированности компетенций, всестороннее, систематическое и глубокое знание учебного материала, свободно выполняет практические задания, свободно оперирует знаниями, умениями, применяет их в ситуациях повышенной сложности.

– на оценку «**хорошо**» (4 балла) – обучающийся демонстрирует средний уровень сформированности компетенций: основные знания, умения освоены, но допускаются незначительные ошибки, неточности, затруднения при аналитических операциях, переносе знаний и умений на новые, нестандартные ситуации.

– на оценку «**удовлетворительно**» (3 балла) – обучающийся демонстрирует пороговый уровень сформированности компетенций: в ходе контрольных мероприятий допускаются ошибки, проявляется отсутствие отдельных знаний, умений, навыков, обучающийся испытывает значительные затруднения при оперировании знаниями и умениями при их переносе на новые ситуации.

– на оценку «**неудовлетворительно**» (2 балла) – обучающийся демонстрирует знания не более 20% теоретического материала, допускает существенные ошибки, не может показать интеллектуальные навыки решения простых задач.

– на оценку «**неудовлетворительно**» (1 балл) – обучающийся не может показать знания на уровне воспроизведения и объяснения информации, не может показать интеллектуальные навыки решения простых задач.

Курсовая работа выполняется под руководством преподавателя, в процессе ее написания обучающийся развивает навыки к научной работе, закрепляя и одновременно расширяя знания, полученные при изучении курса «Коксование пека». При выполнении курсовой работы обучающийся должен показать свое умение работать с нормативным материалом и другими литературными источниками, а также возможность систематизировать и анализировать фактический материал и самостоятельно творчески его осмысливать.

В процессе написания курсовой работы обучающийся должен разобраться в теоретических вопросах избранной темы, самостоятельно проанализировать практический материал, разобрать и обосновать практические предложения.

**Показатели и критерии оценивания курсовой работы:**

– на оценку «**отлично**» (5 баллов) – работа выполнена в соответствии с заданием, обучающийся показывает высокий уровень знаний не только на уровне воспроизведения и

объяснения информации, но и интеллектуальные навыки решения проблем и задач, нахождения уникальных ответов к проблемам, оценки и вынесения критических суждений;

– на оценку **«хорошо»** (4 балла) – работа выполнена в соответствии с заданием, обучающийся показывает знания не только на уровне воспроизведения и объяснения информации, но и интеллектуальные навыки решения проблем и задач, нахождения уникальных ответов к проблемам;

– на оценку **«удовлетворительно»** (3 балла) – работа выполнена в соответствии с заданием, обучающийся показывает знания на уровне воспроизведения и объяснения информации, интеллектуальные навыки решения простых задач;

– на оценку **«неудовлетворительно»** (2 балла) – задание преподавателя выполнено частично, в процессе защиты работы обучающийся допускает существенные ошибки, не может показать интеллектуальные навыки решения поставленной задачи.

– на оценку **«неудовлетворительно»** (1 балл) – задание преподавателя выполнено частично, обучающийся не может воспроизвести и объяснить содержание, не может показать интеллектуальные навыки решения поставленной задачи.