



МИНИСТЕРСТВО НАУКИ И ВЫСШЕГО ОБРАЗОВАНИЯ
РОССИЙСКОЙ ФЕДЕРАЦИИ

Федеральное государственное бюджетное образовательное учреждение
высшего образования
«Магнитогорский государственный технический университет им. Г.И. Носова»



[Handwritten signature]

УТВЕРЖДАЮ
Директор ИММиМ
А.С. Савинов

20.02.2024 г.

РАБОЧАЯ ПРОГРАММА ДИСЦИПЛИНЫ (МОДУЛЯ)

СОПРОТИВЛЕНИЕ МАТЕРИАЛОВ

Направление подготовки (специальность)
08.03.01 Строительство

Направленность (профиль/специализация) программы
Теплогазоснабжение и вентиляция

Уровень высшего образования - бакалавриат

Форма обучения
очно-заочная

Институт/ факультет	Институт металлургии, машиностроения и материалообработки
Кафедра	Механики
Курс	3

Магнитогорск
2024 год

Рабочая программа составлена на основе ФГОС ВО - бакалавриат по направлению подготовки 08.03.01 Строительство (приказ Минобрнауки России от 31.05.2017 г. № 481)

Рабочая программа рассмотрена и одобрена на заседании кафедры Механики
15.02.2024, протокол № 6

Зав. кафедрой  А.С. Савинов

Рабочая программа одобрена методической комиссией ИММиМ
20.02.2024 г. протокол № 4

Председатель  А.С. Савинов

Согласовано:

Зав. кафедрой Урбанистики и инженерных систем

 М.М. Суровцов

Рабочая программа составлена:

ст. преподаватель кафедры Механики,  О.А. Осипова

Рецензент:

Директор ЗАО НПО "ЦХТ", канд. техн. наук  В.П. Дзюба

Лист актуализации рабочей программы

Рабочая программа пересмотрена, обсуждена и одобрена для реализации в 2025 - 2026 учебном году на заседании кафедры Механики

Протокол от _____ 20__ г. № ____
Зав. кафедрой _____ А.С. Савинов

Рабочая программа пересмотрена, обсуждена и одобрена для реализации в 2026 - 2027 учебном году на заседании кафедры Механики

Протокол от _____ 20__ г. № ____
Зав. кафедрой _____ А.С. Савинов

Рабочая программа пересмотрена, обсуждена и одобрена для реализации в 2027 - 2028 учебном году на заседании кафедры Механики

Протокол от _____ 20__ г. № ____
Зав. кафедрой _____ А.С. Савинов

Рабочая программа пересмотрена, обсуждена и одобрена для реализации в 2028 - 2029 учебном году на заседании кафедры Механики

Протокол от _____ 20__ г. № ____
Зав. кафедрой _____ А.С. Савинов

Рабочая программа пересмотрена, обсуждена и одобрена для реализации в 2029 - 2030 учебном году на заседании кафедры Механики

Протокол от _____ 20__ г. № ____
Зав. кафедрой _____ А.С. Савинов

1 Цели освоения дисциплины (модуля)

Целью освоения дисциплины «Соппротивление материалов» является подготовка будущего бакалавра к проведению самостоятельных расчетов конструкций и элементов конструкций.

Задачи дисциплины – дать обучающемуся:

- необходимые представления о работе конструкций, расчетных схемах, задачах рас-чета стержней и стержневых систем на прочность, жесткость и устойчивость;
- знания о механических процессах, необходимые для изучения специальных дисциплин.

Приобретенные знания способствуют формированию инженерного мышления.

2 Место дисциплины (модуля) в структуре образовательной программы

Дисциплина Соппротивление материалов входит в обязательную часть учебного плана образовательной программы.

Для изучения дисциплины необходимы знания (умения, владения), сформированные в результате изучения дисциплин/ практик:

Теоретическая механика

Начертательная геометрия

Физика

Знания (умения, владения), полученные при изучении данной дисциплины будут необходимы для изучения дисциплин/практик:

Сталежелезобетонные конструкции

Основания и фундаменты

Железобетонные и каменные конструкции

Проектная деятельность

Конструкции из дерева и пластмасс

Строительная механика

3 Компетенции обучающегося, формируемые в результате освоения дисциплины (модуля) и планируемые результаты обучения

В результате освоения дисциплины (модуля) «Соппротивление материалов» обучающийся должен обладать следующими компетенциями:

Код индикатора	Индикатор достижения компетенции
ОПК-1	Способен решать задачи профессиональной деятельности на основе использования теоретических и практических основ естественных и технических наук, а также математического аппарата
ОПК-1.1	Определяет характеристики физического и химического процесса (явления), характерного для объектов профессиональной деятельности, на основе теоретических и экспериментальных исследований
ОПК-1.2	Использует теоретические основы технических наук для применения инновационных технологий на реальных строительных объектах
ОПК-1.3	Решает инженерные задачи с помощью математического аппарата векторной алгебры, аналитической геометрии и математического анализа

4. Структура, объём и содержание дисциплины (модуля)

Общая трудоемкость дисциплины составляет 6 зачетных единиц 216 акад. часов, в том числе:

- контактная работа – 15 акад. часов;
- аудиторная – 12 акад. часов;
- внеаудиторная – 3 акад. часов;
- самостоятельная работа – 188,4 акад. часов;
- подготовка к экзамену – 12,6 акад. час

Форма аттестации - зачет, экзамен

Раздел/ тема дисциплины	Курс	Аудиторная контактная работа (в акад. часах)			Самостоятельная работа студента	Вид самостоятельной работы	Форма текущего контроля успеваемости и промежуточной аттестации	Код компетенции
		Лек.	лаб. зан.	практ. зан.				
1. Раздел 1								
1.1 Введение. Предмет и задачи курса.	3	1			23,2	Самостоятельное изучение учебной и научно литературы	Теоретический опрос	ОПК-1.1, ОПК-1.2, ОПК-1.3
1.2 Внутренние силовые факторы. Метод сечений.		1			21,9	Поиск дополнительной информации по заданной теме	Теоретический опрос	ОПК-1.1, ОПК-1.2, ОПК-1.3
1.3 Центральное растяжение-сжатие. Построение эпюр внутренних силовых факторов.				0,5	20	Выполнение РГР 1, задача 1 «Построение эпюр ВСФ в статически определимых стержневых системах» и подготовка к аудиторной контрольной работе № 1	Аудиторная контрольная работа № 1.	ОПК-1.1, ОПК-1.2, ОПК-1.3
1.4 Геометрические характеристики поперечных сечений стержней.				1	18	Выполнение РГР 2 «Геометрические характеристики по-перечных сечений стержней»	Теоретический опрос	ОПК-1.1, ОПК-1.2, ОПК-1.3
1.5 Кручение стержней круглого поперечного сечения. Напряжения и деформации.				0,5	12,5	Выполнение РГР 1, задача 2 «Построение эпюр ВСФ в статически определимых стержневых системах»	Теоретический опрос	ОПК-1.1, ОПК-1.2, ОПК-1.3

1.6 Изгиб. Построение эпюр внутренних силовых факторов.			1	10	РГР 3 «Прямой поперечный изгиб. Расчеты на прочность» и подготовка к аудиторной контрольной работе № 2	Теоретический опрос	ОПК-1.1, ОПК-1.2, ОПК-1.3	
1.7 Подбор сечений при прямом поперечном изгибе.		1		15	Выполнение практических работ	Теоретический опрос, собеседование	ОПК-1.1, ОПК-1.2, ОПК-1.3	
Итого по разделу		3		3	120,6			
2. Раздел 2								
2.1 Определение перемещений в статически определимых системах. Аналитический способ.	3	0,5		1	17,1	РГР 4. «Определение перемещений в балках и рамах» и подготовка к аудиторной контрольной работе № 3	Теоретический опрос	ОПК-1.1, ОПК-1.2, ОПК-1.3
2.2 Понятие о сложном сопротивлении. Косой изгиб. Внецентренное растяжение/сжатие		1		1	20	РГР 5. «Сложное сопротивление»	Теоретический опрос	ОПК-1.1, ОПК-1.2, ОПК-1.3
2.3 Устойчивость центрально сжатых стержней		1		1	20,7	Выполнение практических работ	Теоретический опрос	ОПК-1.1, ОПК-1.2, ОПК-1.3
2.4 Динамические задачи.		0,5			10	Самостоятельное изучение учебной и научной литературы	Теоретический опрос	ОПК-1.1, ОПК-1.2, ОПК-1.3
Итого по разделу		3		3	67,8			
Итого за семестр		6		6	188,4		экзамен, зачёт	
Итого по дисциплине		6		6	188,4		зачет, экзамен	

5 Образовательные технологии

Передача необходимых теоретических знаний и формирование основных представлений по курсу «Сопrotивление материалов» происходит с использованием мультимедийного оборудования.

Лекции проходят в традиционной форме, в форме лекций-консультаций и проблемных лекций.

Теоретический материал на проблемных лекциях является результатом усвоения полученной информации посредством постановки проблемного вопроса и поиска путей его решения.

На лекциях-консультациях изложение нового материала сопровождается постановкой вопросов и дискуссией в поисках ответов на эти вопросы.

При рассмотрении тем данной дисциплины необходимо проводить достаточное количество примеров из практической деятельности ведущих горных предприятий города, региона и России.

При проведении практических занятий используются работа в команде и методы ИТ, используются раздаточные материалы.

Самостоятельная работа стимулирует обучающихся в процессе подготовки расчётно-графических работ, при решении задач на практических занятиях, при подготовке к контрольным работам, обучении на платформе «Лекториум» по курсу «Прикладная механика. Сопrotивление материалов» и итоговой аттестации.

6 Учебно-методическое обеспечение самостоятельной работы обучающихся

Представлено в приложении 1.

7 Оценочные средства для проведения промежуточной аттестации

Представлены в приложении 2.

8 Учебно-методическое и информационное обеспечение дисциплины (модуля)

а) Основная литература:

1. Сопrotивление материалов / Е. Г. Макаров. - М. : Новый Диск, 2008. - 1 электрон. опт. диск (CD-ROM). - Загл. с титул. экрана. - URL: <https://host.megaprolib.net/MP0109/Download/MObject/664> . - Макрообъект. - Текст : элек-тронный. - Сведения доступны также на CD-ROM.
2. Ибрагимов, Ф. Г. Механика деформируемых стержней : учебное пособие [для вузов] / Ф. Г. Ибрагимов, А. С. Постникова ; МГТУ. - Магнитогорск : МГТУ, 2019. - 1 электрон. опт. диск (CD-ROM). - Загл. с титул. экрана. - URL: <https://host.megaprolib.net/MP0109/Download/MObject/2456> . - Макрообъект. - Текст : электронный. - Сведения доступны также на CD-ROM.

б) Дополнительная литература:

1. Ступак, А. А. Практикум по сопротивлению материалов. Простое сопротивление : практикум / А. А. Ступак, О. А. Осипова ; Магнитогорский гос. технический ун-т им. Г. И. Носова. - Магнитогорск : МГТУ им. Г. И. Носова, 2021. - 1 CD-ROM. - Загл. с титул. экрана. - URL: <https://host.megaprolib.net/MP0109/Download/MObject/3031> . - Макрообъект. - Текст : электронный. - Сведения доступны также на CD-ROM.
2. Асадулина, Е. Ю. Сопrotивление материалов: построение эпюр внутренних силовых факторов, изгиб: учебное пособие для вузов / Е. Ю. Асадулина. — 2-е изд., испр. и доп. — Москва: Издательство Юрайт, 2020. — 115 с. — (Высшее образование). — ISBN 978-5-534-09944-7. — Текст: электронный // ЭБС Юрайт [сайт]. — URL: <https://urait.ru/bcode/453439> .

3. Кривошапко, С. Н. Сопротивление материалов. Практикум: учебное пособие для вузов / С. Н. Кривошапко, В. А. Копнов. — 4-е изд., испр. и доп. — Москва : Издательство Юрайт, 2020. — 353 с. — (Высшее образование). — ISBN 978-5-9916-7117-0. — Текст: электронный // ЭБС Юрайт [сайт]. — URL: <https://urait.ru/bcode/450811> .

в) Методические указания:

1. Яременко, В. Н. Построение эпюр внутренних усилий: сборник задач для выполнения расчетно-графической работы № 1 по дисциплине "Сопротивление материалов" для студентов всех специальностей: практикум / В. Н. Яременко, И. В. Иванова; Магнитогорский гос. технический ун-т им. Г. И. Носова. - Магнитогорск: МГТУ им. Г. И. Носова, 2013. - 1 CD-ROM. - Загл. с титул. экрана. - URL: <https://magtu.informsystema.ru/uploader/fileUpload?name=4237.pdf&show=dcatalogues/1/1538922/4237.pdf&view=true> . - Макрообъект. - Текст: электронный. - Сведения доступны также на CD-ROM.
2. Статически неопределимые системы : учебное пособие / Д. Я. Дьяченко, О. С. Железков, С. В. Конев и др. ; МГТУ. - Магнитогорск : МГТУ, 2017. - 1 электрон. опт. диск (CD-ROM). - Загл. с титул. экрана. - URL: <https://host.megaprolib.net/MP0109/Download/MObject/2096> . - Макрообъект. - Текст : электронный. - Сведения доступны также на CD-ROM.
3. Дьяченко, Д. Я. Прямой поперечный изгиб : сборник заданий / Д. Я. Дьяченко ; МГТУ. - Магнитогорск : МГТУ, 2010. - 1 электрон. опт. диск (CD-ROM). - Загл. с титул. экрана. - URL: <https://host.megaprolib.net/MP0109/Download/MObject/277> . - Макрообъект. - Текст : электронный. - Сведения доступны также на CD-ROM.
4. А.С. Савинов, А.А. Ступак, О.А.Осипова, О.С. Железков, Б.Б. Зарицкий, К.И. Рудь, К.С. Элиджарова Задачник по сопротивлению материалов. Построение эпюр ВСФ.: задачник / А.С. Савинов, А.А. Ступак, О.А.Осипова. - Магнитогорск: Изд-во Магнитогорск. гос. техн. ун-та им.Г.И.Носова, 2023. - 38 с.
5. Савинов, А. С. Практикум по сопротивлению материалов : практикум / А. С. Савинов, О. А. Осипова, А. С. Постникова ; МГТУ. - Магнитогорск : МГТУ, 2017. - 1 электрон. опт. диск (CD-ROM). - Загл. с титул. экрана. - URL: <https://host.megaprolib.net/MP0109/Download/MObject/20841> . - Макрообъект. - Текст : электронный. - Сведения доступны также на CD-ROM.

г) Программное обеспечение и Интернет-ресурсы:

Программное обеспечение

Наименование ПО	№ договора	Срок действия лицензии
7Zip	свободно	бессрочно
FAR Manager	свободно	бессрочно
Браузер Yandex	свободно	бессрочно
MS Office 2007 Professional	№ 135 от 17.09.2007	бессрочно

Профессиональные базы данных и информационные справочные системы

Название курса	Ссылка
Электронные ресурсы библиотеки МГТУ им. Г.И. Носова	https://host.megaprolib.net/MP0109/Web
Национальная информационно-аналитическая система – Российский индекс научного цитирования	URL: https://elibrary.ru/project_risc.asp

Электронная база периодических изданий East View Information Services, ООО «ИВИС»	https://dlib.eastview.com/
Поисковая система Академия Google (Google Scholar)	https://scholar.google.ru/
Российская Государственная библиотека. Каталоги	https://www.rsl.ru/ru/4readers/catalogues/

9 Материально-техническое обеспечение дисциплины (модуля)

Материально-техническое обеспечение дисциплины включает:

Учебные аудитории для проведения занятий лекционного типа. Оснащение: мультимедийные средства хранения, передачи и представления информации

Учебные аудитории для проведения практических занятий, групповых и индивидуальных консультаций, текущего контроля и промежуточной аттестации. Оснащение: доска, мультимедийный проектор, экран.

Помещения для самостоятельной работы обучающихся. Оснащение: персональные компьютеры с пакетом MS Office, выходом в Интернет и с доступом в электронную информационно-образовательную среду университета

Помещение для хранения и профилактического обслуживания учебного оборудования. Оснащение: стеллажи для хранения учебно-методических пособий и учебно-методической документации

По дисциплине «Сопротивление материалов» предусмотрено выполнение расчетно-графических работ обучающихся.

Примерные расчетно-графические работы (РГР):

РГР №1 «Построение эпюр ВСФ в статически определимых стержневых системах»

Задача 1. Для статически определимого стержня ступенчато постоянного сечения по схеме при заданных осевых нагрузках и геометрических размерах, требуется:

1. Определить опорную реакцию в месте закрепления стержня.
2. Вычислить значения продольных сил и нормальных напряжений в характерных сечениях и построить эпюры этих величин.
3. Найти величины абсолютных удлинений (укорочений) участков стержня и величину общего удлинения (укорочения) стержня в целом.
4. Определить значения осевых перемещений характерных сечений и построить эпюру осевых перемещений.

$$a=2\text{м}, P_1= 15 \text{ кН}, P_2= 10 \text{ кН}, q_1=2 \text{ кН/м}, q_2=4 \text{ кН/м}, F=10\text{см}^2$$

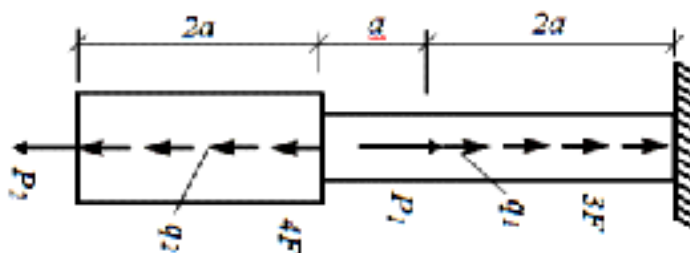

Задача 2. Построить эпюру крутящих моментов углов закручивания; найти наибольший относительный угол закручивания.

$$a=2\text{м}, b=4\text{м}, c=5\text{м}, M_1= 15 \text{ кНм}, M_2= 10 \text{ кНм}, M_3= 12 \text{ кНм}, M_4= 17 \text{ кНм}.$$



РГР №2 «Геометрические характеристики поперечных сечений стержней»

Для несимметричных сечений по схемам при заданных размерах, требуется:

1. определить положение центра тяжести;
2. вычислить осевые и центробежные моменты инерции относительно центральных осей;
3. определить положение главных центральных осей инерции и величины главных моментов инерции;
4. построить круг инерции и определить графически величины главных моментов инерции и направления главных центральных осей.

$$a=10\text{см}$$

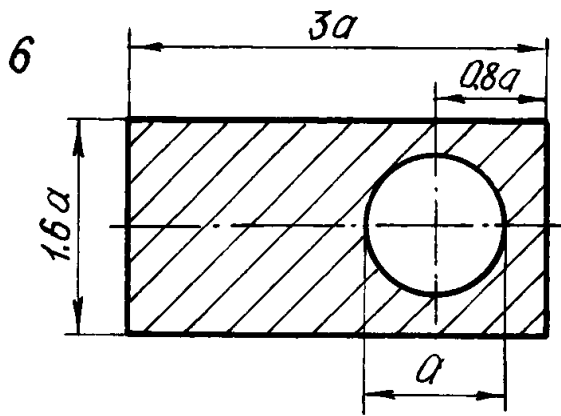

РГР №3 «Прямой поперечный изгиб. Расчеты на прочность»

Рассчитать на прочность по методу предельных состояний двутавровую прокатную балку. Материал балки сталь Ст 3. Предел текучести $\sigma_t = 240$ МПа, расчетное сопротивление по пределу текучести $R = 210$ МПа, расчетное сопротивление при сдвиге $R_s = 130$ МПа. Коэффициент условий работы $\gamma_c = 0,9$. Коэффициент надежности по нагрузке $\gamma_f = 1,2$.

1. Подобрать сечение балки из двутавра, используя условие прочности по первой группе предельных состояний.
 2. Для сечения балки, в котором действует наибольший изгибающий момент, построить эпюру нормальных напряжений и проверить выполнение условия прочности по нормальным напряжениям.
- $a=2\text{м}, q=5\text{ кН/м/}$

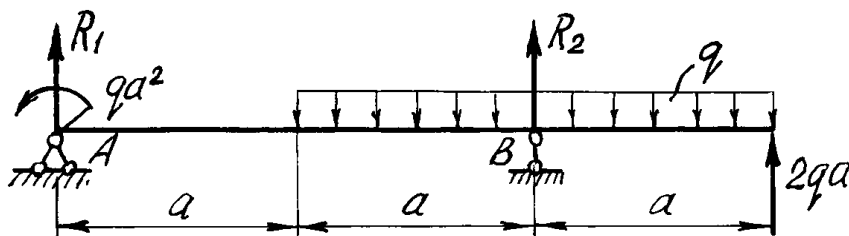

РГР №4. «Определение перемещений в балках и рамах»

Для балки с заданной нагрузкой в пролете и при числовых значениях размеров, требуется:

1. Построить эпюры изгибающих моментов и поперечных сил от заданных нормативных нагрузок.
2. Подобрать сечение балки в виде стального прокатного двутавра по методу предельных состояний, приняв коэффициент надежности по нагрузке равным $\gamma_f=1,2$. Расчетное сопротивление стали по пределу текучести $R = 210$ МПа, коэффициент условий работы $\gamma_c = 1$.
3. Определить с помощью метода начальных параметров значения прогибов v и углов поворота φ поперечных сечений в характерных сечениях балки от нормативных нагрузок. По полученным значениям построить эпюры v и φ , указав их особенности (экстремумы, скачки, изломы и точки перегиба). Определить числовые значения прогибов в сантиметрах и углов поворота сечений в радианах, приняв модуль упругости стали $E=2,1 \cdot 10^5$ МПа.
4. Определить с помощью метода Мора величины прогибов и углов поворота в характерных сечениях балки. Сравнить результаты расчета, полученные двумя методами.

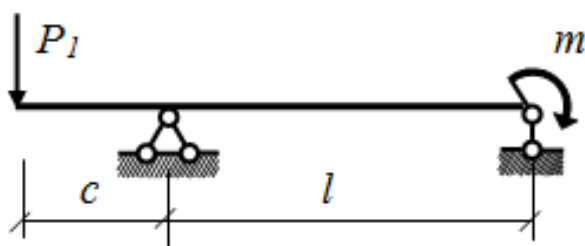

РГР №5. «Расчет статически неопределимых систем методом сил»

Расчет статически неопределимой системы методом сил

1. выявить степень статической неопределимости заданной системы
2. предложить три варианта основной системы и выбрать наиболее рациональную (учитывать известные способы упрощения расчета (неединичные неизвестные; группировка неизвестных и т.д);
3. показать эквивалентную систему;
4. составить систему канонических уравнений метода сил для предложенного варианта;
5. для выбранной основной системы построить эпюры изгибающих моментов от единичных сил, приложенных по направлениям неизвестных усилий X_i (эп. M_i); вычислить единичные коэффициенты канонических уравнений;
6. выполнить проверку единичных коэффициентов;
7. для выбранной основной системы построить эпюры изгибающих моментов от заданной нагрузки (эп. M_F); вычислить грузовые коэффициенты канонических уравнений;
8. произвести проверку правильности грузовых коэффициентов;
9. решить систему канонических уравнений (проверка обязательна!);
10. построить окончательную эпюру моментов;
11. произвести проверки (статическую и деформационную) правильности окончательной эпюры моментов;
12. построить эпюру Q по эпюре M ;
13. построить эпюру N по эпюре Q ;
14. вычертить заданную схему, показать полученные усилия и произвести статическую проверку.

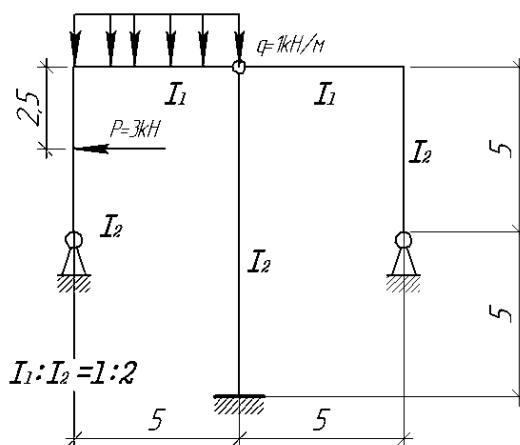

РГР №6. «Сложное сопротивление. Продольный изгиб. Динамические задачи»

Для внецентренно сжатого короткого стержня с заданным поперечным сечением и точкой приложения силы требуется:

1. Определить площадь поперечного сечения и положение центра тяжести;
2. Определить моменты инерции и радиусы инерции относительно главных центральных осей;
3. Определить положение нулевой линии;

4. Определить грузоподъемность колонны (величину наибольшей сжимающей силы) из условия прочности по методу предельных состояний, приняв расчетные сопротивления материала при растяжении $R_p = 1$ МПа, при сжатии $R_c = 5$ МПа, коэффициент условий работы $\gamma_c = 1$;
5. Построить эпюру нормальных напряжений в поперечном сечении от действия найденной расчетной силы.

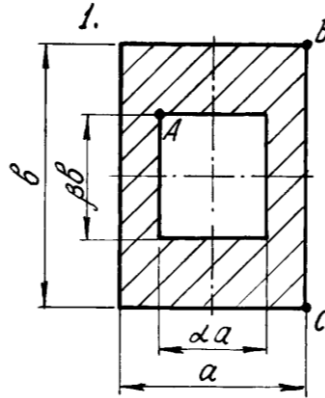

АКР №1 «Построение эпюр ВСФ»

Стальной стержень нагружен тремя силами $P_1=3\text{kH}$, $P_2=5\text{kH}$ и $P_3=7\text{kH}$. Требуется определить на участках продольные силы и построить эпюру N .

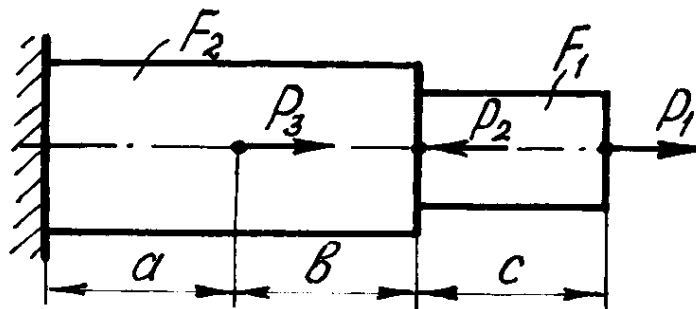

АКР №2 «Прямой поперечный изгиб»

Исходные данные: $M = 20$ кНм, $P = 20$ кН, $q = 8$ кН/м.

Для заданной балки требуется написать выражения Q и M для каждого участка в общем виде, построить эпюры Q и M , найти M_{max} и подобрать стальную балку двутаврового поперечного сечения при $[\sigma]=160$ МПа.



АКР №3 «Определение перемещений в балках и рамах»

Исходные данные: $t = 20$ кНм, $c = 2$ м, $l = 8$ м.

Для балки с заданной нагрузкой в пролете и при числовых значениях размеров, требуется определить с помощью метода Мора значение угла поворота φ поперечных сечений на краю консоли от нагрузки $m=6\text{кН}$ (модуль упругости стали $E=2,1 \cdot 10^5 \text{ МПа}$).

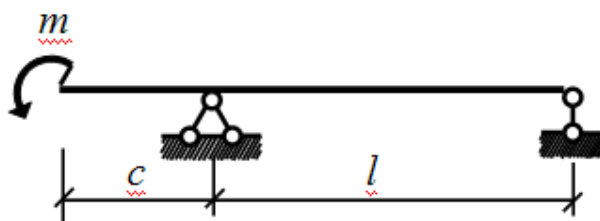

Оценочные средства для проведения промежуточной аттестации

а) *Планируемые результаты обучения и оценочные средства для проведения промежуточной аттестации:*

Код индикатора	Индикатор достижения компетенции	Оценочные средства
ОПК-1 Способен решать задачи профессиональной деятельности на основе использования теоретических и практических основ естественных и технических наук, а также математического аппарата		
ОПК-1.1	<p>Определяет характеристики физического и химического процесса (явления), характерного для объектов профессиональной деятельности, на основе теоретических и экспериментальных исследований</p>	<p><i>Перечень теоретических вопросов к зачету и экзамену:</i></p> <ol style="list-style-type: none"> 1. Цель и задачи курса "Сопротивление материалов" и его связь с другими дисциплинами. 2. Свойства, которыми наделяется основная модель твердого деформируемого тела в механике. 3. Характерные формы элементов конструкций. Виды основных деформаций стержня. 4. Внешние силы. Отличие во взгляде на внешние силы в сопротивлении материалов и в теоретической механике. Внутренние силы. Метод сечений. Понятие о напряжении, его компоненты. 5. Закон Гука для материала. Принцип Сен-Венана. Принцип независимости действия сил. Условия его применимости. 6. Внутреннее усилие при осевом растяжении (сжатии) прямоосного призматического стержня. Эпюра продольной силы и характерные особенности ее очертания. 7. Вывод формулы для нормального напряжения в поперечных сечениях стержня при растяжении (сжатии). Основная гипотеза. 8. Условие прочности при растяжении (сжатии) и задачи, решаемые с его помощью. Допускаемое напряжение, коэффициент запаса по прочности. 9. Продольная и поперечная деформации при растяжении (сжатии). Упругие постоянные материала. Закон Гука для осевой деформации стержня. 10. Формула для определения абсолютной деформации при осевом растяжении (сжатии) <p><i>Примерное практическое задания для экзамена:</i></p>

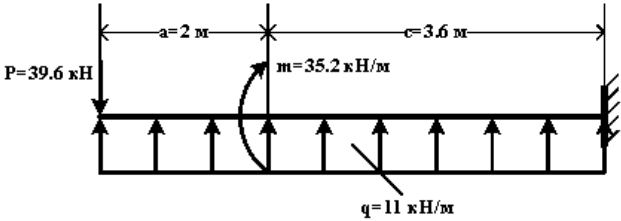
		<p>Для схемы балки требуется:</p>  <ol style="list-style-type: none"> 1. Составить аналитические выражения изменения изгибающего момента M_x и поперечной силы Q_y на всех участках балки; 2. Построить эпюры изгибающих моментов M_x и поперечных сил Q_y, указав значения ординат во всех характерных сечениях участков балки; 3. Руководствуясь эпюрами изгибающих моментов, вычертить приблизительный вид изогнутой оси балки. 4. Определить положения опасных сечений и из условия прочности подобрать поперечный размер балки (круг диаметром d при допуске напряжении $[\sigma]=280$ МПа (сталь))
ОПК-1.2	Использует теоретические основы технических наук для применения инновационных технологий на реальных строительных объектах	<p>Перечень теоретических вопросов к зачету и экзамену:</p> <ol style="list-style-type: none"> 1. Анализ напряженно-деформированного состояния в окрестности точки тела. 2. Понятие главных напряжений. Экстремальность главных напряжений. Экстремальные значения касательных напряжений. 3. Закон парности касательных напряжений. 4. Обобщенный закон Гука для изотропного материала. 5. Понятие о хрупком и вязком разрушении материала. Теории прочности для хрупкого состояния материала (I и II теории). Основные гипотезы. Эквивалентные напряжения по первой и второй теориям прочности. 6. Теории пластического деформирования (III и IV теории). Основные гипотезы. Эквивалентные напряжения по третьей и четвертой теориям прочности. 7. Сдвиг. Чистый сдвиг. Закон Гука при чистом сдвиге. Связь между упругими постоянными изотропного материала. 8. Кручение. Понятие о кручении вала. Внутренние усилия при кручении. Построение эпюры крутящего момента. 9. Вывод формулы для касательного напряжения в поперечном сечении вала кругового сечения. Основные гипотезы. 10. Условие прочности при кручении. Полярный момент сопротивления. Подбор сечения вала по условию прочности.

Примерное практическое задания для экзамена:

Для балки, изображенной на рис., требуется:

1. построить эпюры моментов и поперечных сил;
2. указать положение опасного сечения (сечение балки с максимальным моментом);
3. определить прогиб Δu балки в точке приложения силы P .

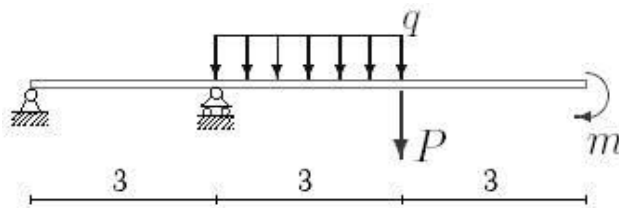

P , кН	m , кНм	q , кН/м
3	20	12

ОПК-1.3

Решает инженерные задачи с помощью математического аппарата векторной алгебры, аналитической геометрии и математического анализа

Перечень теоретических вопросов к зачету и экзамену:

1. Вывод формулы для определения угла закручивания вала. Условие жесткости при кручении и подбор сечения вала по условию жесткости.
2. Понятие об изгибе балки. Условия возникновения плоского изгиба. Плоский поперечный и чистый изгибы. Внутренние усилия в балках, правило знаков. Эпюры внутренних усилий и характерные закономерности их очертания.
3. Дифференциальные зависимости между изгибающим моментом, поперечной силой и интенсивностью распределенной нагрузки при плоском изгибе.
4. Вывод формулы для нормального напряжения в поперечных сечениях балки при чистом изгибе. Условие прочности при чистом изгибе. Осевой момент сопротивления.
5. Формула Д.И. Журавского для касательных напряжений в поперечном сечении балки при плоском поперечном изгибе. Эпюра касательного напряжения в балке прямоугольного поперечного сечения.
6. Понятие о рациональной форме поперечных сечений балок, изготовленных из материала одинаково (или по-разному) сопротивляющегося растяжению и сжатию.
7. Деформации при плоском изгибе. Дифференциальное уравнение изогнутой оси балки (точное и приближенное) второго порядка.
8. Общий интеграл приближенного дифференциального уравнения изогнутой оси балки с одним участком. Граничные

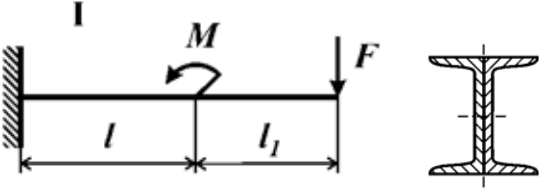
		<p>условия. Начальные параметры.</p> <p>9. Определение перемещений в балках с двумя и более участками. Метод начальных параметров сечения.</p> <p>Примерное практическое задания для экзамена:</p> <p>Для балки, поперечное сечение которой составлено из двух швеллеров, требуется выбрать из рациональное расположение поперечного сечения и определить допустимое значение параметра нагрузки F.</p> <p>Дано: материал – Сталь 5; $\sigma_T=280$ Мпа; $l=50$ см; $[n]=2$, № швеллера – 20, $l_1/l = 1$, $M/F l = 2$</p> 
ОПК-1.4	<p>Решает теоретические задачи в области теплотехники, гидравлики, теплообмена, используя фундаментальные знания</p>	<p>Перечень теоретических вопросов к зачету и экзамену:</p> <ol style="list-style-type: none"> 1. Понятие о рациональной форме поперечных сечений балок, изготовленных из материала одинаково (или по-разному) сопротивляющегося растяжению и сжатию. 2. Деформации при плоском изгибе. Дифференциальное уравнение изогнутой оси балки (точное и приближенное) второго порядка. 3. Общий интеграл приближенного дифференциального уравнения изогнутой оси балки с одним участком. Граничные условия. 4. Определение перемещений в балках и рамах методом Максвелла-Мора. Прием Верещагина. 5. Сложное сопротивление. Косой изгиб. Определение напряжений. Условие прочности. Подбор сечений. Определение перемещений. 6. Внецентренное растяжение и сжатие. Определение напряжений. Подбор сечений. Нулевая линия. 7. Задача Эйлера. Пределы применимости формулы Эйлера. Формула Тетмайера-Ясинского. 8. Практический расчет сжатого стержня на устойчивость. 9. Понятие о динамическом расчете. <p>Примерное практическое задания для экзамена:</p> <p>Для стальной колонны с заданными длиной l, опорными закреплениями и типом поперечного сечения требуется:</p> <ol style="list-style-type: none"> 1. Определить величину критической силы. 2. Определить величину допустимой нагрузки, используя коэффициент понижения основного допустимого напряжения и

приняв для стали Ст 5 $[\sigma] = 150$ МПа.

3. Рассчитать коэффициент запаса устойчивости.

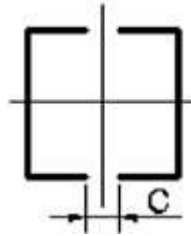

l, м	F, кН	Швеллер
3,0	400	5

б) Порядок проведения промежуточной аттестации, показатели и критерии оценивания:

Промежуточная аттестация по дисциплине «Соппротивление материалов» включает теоретические вопросы, позволяющие оценить уровень усвоения обучающимися знаний, и практические задания, выявляющие степень сформированности умений и владений, проводится в форме зачета в 3 семестре и экзамена в 4 семестре.

Показатели и критерии оценивания зачета:

Для получения зачёта по дисциплине обучающийся должен изучить необходимые разделы в конспектах, учебных пособиях и методических указаниях; работать со справочной литературой, исправлять ошибки, замечания по оформлению расчётно-графических работ (РГР).

Промежуточная аттестация по дисциплине «Соппротивление материалов» включает теоретические вопросы, позволяющие оценить уровень усвоения обучающимися знаний, и практические задания, выявляющие степень сформированности умений и владений, проводится в форме зачёта и экзамена.

Критерии оценки (в соответствии с формируемыми компетенциями и планируемыми результатами обучения).

- на оценку **«зачтено»** обучающийся должен показать знания не только на уровне воспроизведения и объяснения информации, но и на интеллектуальные навыки решения проблем и задач, нахождения уникальных ответов к проблемам.

- на оценку **«не зачтено»** обучающийся не может показать знания на уровне воспроизведения и объяснения информации, не может показать интеллектуальные навыки решения простых задач.

Показатели и критерии оценивания экзамена:

Экзамен по данной дисциплине проводится в устной форме по экзаменационным билетам, каждый из которых включает 2 теоретических вопроса и одно практическое задание.

- на оценку **«отлично»** (5 баллов) – обучающийся демонстрирует высокий уровень сформированности компетенций, всестороннее, систематическое и глубокое знание учебного материала, свободно выполняет практические задания, свободно оперирует знаниями, умениями, применяет их в ситуациях повышенной сложности.

- на оценку **«хорошо»** (4 балла) – обучающийся демонстрирует средний уровень сформированности компетенций: основные знания, умения освоены, но допускаются незначительные ошибки, неточности, затруднения при аналитических операциях, переносе знаний и умений на новые, нестандартные ситуации.

- на оценку **«удовлетворительно»** (3 балла) – обучающийся демонстрирует пороговый уровень сформированности компетенций: в ходе контрольных мероприятий допускаются ошибки, проявляется отсутствие отдельных знаний, умений, навыков, обучающийся испытывает значительные затруднения при оперировании знаниями и умениями при их переносе на новые ситуации.

- на оценку **«неудовлетворительно»** (2 балла) – обучающийся демонстрирует знания не более 20% теоретического материала, допускает существенные ошибки, не может показать интеллектуальные навыки решения простых задач.

- на оценку **«неудовлетворительно»** (1 балл) – обучающийся не может показать знания на уровне воспроизведения и объяснения информации, не может показать интеллектуальные навыки решения простых задач.

