



МИНИСТЕРСТВО НАУКИ И ВЫСШЕГО ОБРАЗОВАНИЯ  
РОССИЙСКОЙ ФЕДЕРАЦИИ

Федеральное государственное бюджетное образовательное учреждение  
высшего образования  
«Магнитогорский государственный технический университет им. Г.И. Носова»



УТВЕРЖДАЮ  
Директор ИСАиИ  
М.М. Суровцов

20.02.2024 г.

**РАБОЧАЯ ПРОГРАММА ДИСЦИПЛИНЫ (МОДУЛЯ)**  
***ОСНОВЫ ПРОИЗВОДСТВЕННОГО МАСТЕРСТВА***

Направление подготовки (специальность)  
54.03.01 Дизайн

Направленность (профиль/специализация) программы  
Графический дизайн

Уровень высшего образования - бакалавриат

Форма обучения  
очная

Институт/ факультет	Институт строительства, архитектуры и искусства
Кафедра	Дизайна
Курс	1, 2, 3, 4
Семестр	2, 3, 4, 5, 6, 7

Магнитогорск  
2024 год

Рабочая программа составлена на основе ФГОС ВО - бакалавриат по направлению подготовки 54.03.01 Дизайн (приказ Минобрнауки России от 13.08.2020 г. № 1015)

Рабочая программа рассмотрена и одобрена на заседании кафедры Дизайна  
25.01.2024, протокол № 5

Зав. кафедрой \_\_\_\_\_ А.Д. Григорьев

Рабочая программа одобрена методической комиссией ИСАиИ  
20.02.2024 г. протокол № 4

Председатель \_\_\_\_\_ М.М. Суровцов

Рабочая программа составлена:

доцент кафедры Дизайна, канд. пед. наук \_\_\_\_\_ В.В. Ячменёва

Рецензент:

Директор ООО ПКФ "Статус"

\_\_\_\_\_ Кустов А.Н.



## Лист актуализации рабочей программы

---

---

Рабочая программа пересмотрена, обсуждена и одобрена для реализации в 2025 - 2026 учебном году на заседании кафедры Дизайна

Протокол от \_\_\_\_\_ 20\_\_ г. № \_\_\_\_  
Зав. кафедрой \_\_\_\_\_ А.Д. Григорьев

---

---

Рабочая программа пересмотрена, обсуждена и одобрена для реализации в 2026 - 2027 учебном году на заседании кафедры Дизайна

Протокол от \_\_\_\_\_ 20\_\_ г. № \_\_\_\_  
Зав. кафедрой \_\_\_\_\_ А.Д. Григорьев

---

---

Рабочая программа пересмотрена, обсуждена и одобрена для реализации в 2027 - 2028 учебном году на заседании кафедры Дизайна

Протокол от \_\_\_\_\_ 20\_\_ г. № \_\_\_\_  
Зав. кафедрой \_\_\_\_\_ А.Д. Григорьев

---

---

Рабочая программа пересмотрена, обсуждена и одобрена для реализации в 2028 - 2029 учебном году на заседании кафедры Дизайна

Протокол от \_\_\_\_\_ 20\_\_ г. № \_\_\_\_  
Зав. кафедрой \_\_\_\_\_ А.Д. Григорьев

## **1 Цели освоения дисциплины (модуля)**

Целями освоения дисциплины «Основы производственного мастерства» является:

- развитие у студентов личностных качеств, а также формирование общепрофессиональных и профессиональных компетенций в соответствии с требованиями ФГОС ВО по направлению подготовки

54.03.01 Дизайн;

- освоение специальных знаний в области эргономики;

- ознакомление студентов с понятиями, структурой и ключевыми проблемами современной эргономики и антропометрии в контексте художественного проектирования;

- овладение студентами необходимым и достаточным уровнем компетенций в рамках учебной дисциплины «Основы производственного мастерства»

- овладение владение практическими навыками выполнения различных эргономических схем и таблиц.

## **2 Место дисциплины (модуля) в структуре образовательной программы**

Дисциплина Основы производственного мастерства входит в обязательную часть учебного плана образовательной программы.

Для изучения дисциплины необходимы знания (умения, владения), сформированные в результате изучения дисциплин/ практик:

Основы проектной графики

Основы шрифтовой и орнаментальной композиции

Презентационные технологии представления проектов

Цветоведение и колористика

Технический рисунок

Пропедевтика

Знания (умения, владения), полученные при изучении данной дисциплины будут необходимы для изучения дисциплин/практик:

Эргономика

Пластическое моделирование

Конструирование и моделирование

Основы проектной графики

Подготовка к процедуре защиты и защита выпускной квалификационной работы

Научные исследования в области полиграфического продукта

Методика преподавания дизайна в средней школе

Информационные технологии в графическом дизайне

Материаловедение и технологии современного полиграфического производства

## **3 Компетенции обучающегося, формируемые в результате освоения дисциплины (модуля) и планируемые результаты обучения**

В результате освоения дисциплины (модуля) «Основы производственного мастерства» обучающийся должен обладать следующими компетенциями:

Код индикатора	Индикатор достижения компетенции
ПК-1	Способен выполнять задания по разработке концепт-проекта
ПК-1.1	Владеет навыками технического рисунка, проектной и шрифтовой графики, способами линейно-конструктивного построения
ПК-1.2	Самостоятельно пользуется современными информационными базами данных и графическими дизайн-программами

ПК-2 Способен корректировать концепт-проект в соответствии с предъявляемыми требованиями	
ПК-2.1	Корректирует концепт-проект в соответствии с предъявляемыми требованиями
ПК-2.2	Оптимально применяет технические требования при создании концепт-проекта
ПК-5 Способен подготовить пояснительную записку к дизайн-концепту, включающую обоснование основной идеи проекта, культурно-исторические предпосылки эволюционного развития проектируемого вида продукции, обоснование приемов формообразования, цвета, графической концепции и стилистики	
ПК-5.1	Самостоятельно готовит пояснительную записку к дизайн-концепту, включающую обоснование основной идеи проекта, культурно-исторические предпосылки эволюционного развития проектируемого вида продукции, обоснование приемов формообразования, цвета графической концепции и стили

#### 4. Структура, объём и содержание дисциплины (модуля)

Общая трудоемкость дисциплины составляет 21 зачетных единиц 756 акад. часов, в том числе:

- контактная работа – 586,8 акад. часов;
- аудиторная – 581 акад. часов;
- внеаудиторная – 5,8 акад. часов;
- самостоятельная работа – 133,5 акад. часов;
- в форме практической подготовки – 0 акад. час;
- подготовка к экзамену – 35,7 акад. час

Форма аттестации - зачет, курсовой проект, зачет с оценкой, экзамен

Раздел/ тема дисциплины	Семестр	Аудиторная контактная работа (в акад. часах)			Самостоятельная работа студента	Вид самостоятельной работы	Форма текущего контроля успеваемости и промежуточной аттестации	Код компетенции
		Лек.	лаб. зан.	практ. зан.				
1. Развитие современного производства мебели								
1.1 Современные материалы, оборудование и технологии развития мебельного производства	2			4		Доклад по теме, практическая работа над таблицей.	Проверка практических за-даний. Создание альбома с упражнениями по всем темам.	ПК-1.1, ПК-1.2, ПК-2.1, ПК-2.2
1.2 Материалы хвойных пород. Материалы лиственных пород				4	2	Доклад по теме, практическая работа над схемами.	Проверка практических за-даний	ПК-1.1, ПК-2.1
1.3 Имитация пород древесины				16	1	упражнения, практическая работа	Проверка практических работ	ПК-1.1, ПК-2.1
1.4 Создание плоскостной композиции с имитацией фактур.				10	7	Практическая работа	Проверка практических заданий.	ПК-1.1, ПК-2.1
Итого по разделу				34	10			
2. Мебельные соединения								
2.1 Виды деревянных соединений	2			2	1	упражнения, подготовка сообщения об орнаменте	проверка упражнений и сообщений	ПК-1.1, ПК-2.1
2.2 Проектная графика при изображении объемно-пространственного				4		практическая работа	проверка практической работы	ПК-1.1, ПК-2.1
2.3 Наглядные изображения деревянных соединений (чертеж и аксонометрич.				4	2	практическая работа	проверка практического задания	ПК-1.1, ПК-2.1
2.4 Выполнение альбома деревянных мебельных соединений. Написание реферата.				10	4,9	альбом реферат	альбом реферат	ПК-1.1, ПК-1.2, ПК-2.1, ПК-2.2

Итого по разделу				20	7,9			
Итого за семестр				54	17,9		зачёт	
3. 3. Текстиль в интерьере.								
3.1	Классификация соединений	3		16	4,4	презентация	защита презентации	ПК-1.1, ПК-2.1
3.2	Разъемные и неразъемные соединения			26		упражнения	проверка упражнений	ПК-1.1, ПК-2.1
3.3	Сборочный чертеж			26		упражнения	проверка упражнений	ПК-1.1, ПК-2.1
3.4	Выполнение курсового проекта (ди-намический сборочный чертеж)			58	12	упражнения	проверка упражнений	ПК-1.1, ПК-1.2, ПК-2.1, ПК-2.2 ПК-5.1
Итого по разделу				126	16,4			
Итого за семестр				126	16,4		зао,кп	
4. Организация рабочего места и правила безопасной работы в учебной мастерской по технологии обработки древесины. Техника обработки древесины.								
4.1	Введение. Техника безопасности в мастерской	4		24	2	изучение нормативных	инструктаж	ПК-1.1, ПК-2.1
4.2	Общие сведения о деревообрабатывающих станках Классификация			25	2	таблица классификации	опрос	ПК-1.1, ПК-2.1
4.3	Назначение, устройство и принцип работы на деревообрабатывающих станках			40	4	литература	опрос	ПК-1.1, ПК-2.1
4.4	Контрольно-измерительный инструмент			6	3	изучение литературы	опрос	ПК-1.1, ПК-2.1
4.5	Ручной электрифицированный инструмент Электродрель, электрорубанок, электроциркулярка,					изучение литературы	практическая работа	ПК-1.1, ПК-1.2, ПК-2.1, ПК-2.2
4.6	Приемы нанесения защитных покрытий Последовательность и операции отделки. Виды отделки. Способы					изучение литературы	практическая работа	ПК-1.1, ПК-1.2, ПК-2.1, ПК-2.2
4.7	Разработка технико-технологической документации. Выполнение чертежей					Разработка технико-технологической документации.	Выполнение чертежей деталей изделия	ПК-1.1, ПК-1.2, ПК-2.1, ПК-2.2
4.8	Технология изготовления столярно-мебельных изделий					сбор материала	курсовой проект	ПК-1.1, ПК-1.2, ПК-2.1, ПК-2.2 ПК-5.1
Итого по разделу				95	11			
Итого за семестр				95	11		экзамен	

5. Реставрация мебели								
5.1 История реставрации мебели в России и	5			2		изучение литературы	опрос	ПК-1.1, ПК-2.1
5.2 Этапы и техника реставрации мебели.				4	3	презентация	упражнения	ПК-1.1, ПК-2.1
5.3 Текстиль в мебели. Разнообразие техник для				6	2,4	практическая работа	практическая работа	ПК-1.1, ПК-2.1
5.4 Выполнение реставрации стула (свой				42	11	дизайн-проект	дизайн-проект	ПК-1.1, ПК-2.1
Итого по разделу				54	16,4			
Итого за семестр				54	16,4		зачёт,кп	
6. Графическое и объемно-пространственное решение в создании макета мебели.								
6.1 Классификация и типизация мебели.	6			44	1	выполнение эскиза, практическая работа	корректировка эскизов, просмотр	ПК-1.1, ПК-2.1
6.2 Основные функциональные размеры мебели.				45	1	выполнение эскиза, практическая работа	просмотр	ПК-1.1, ПК-2.1
6.3 Выполнение мебели из нетрадиционных материалов.				44	8,9	выполнение эскиза, просмотр	просмотр	ПК-1.1, ПК-2.1
Итого по разделу				133	10,9			
Итого за семестр				133	10,9		зачёт	
7. 7. Практическая работа								
7.1 Практическая работа по индивидуальному заданию преподавателя	7			119	60,9	Практическая работа		ПК-1.1, ПК-1.2, ПК-2.1, ПК-2.2
Итого по разделу				119	60,9			
Итого за семестр				119	60,9		зао	
Итого по дисциплине				581	133,5		зачет, курсовой проект, зачет с оценкой, экзамен	



## 5 Образовательные технологии

Реализация компетентностного подхода предусматривает использование в учебном процессе активных и интерактивных форм проведения занятий в сочетании с внеауди-торной работой с целью формирования и развития профессиональных навыков обучающихся.

При обучении студентов дисциплине «Эргономика» следует осуществлять следующие образовательные технологии:

1. Традиционные образовательные технологии ориентируются на организацию образовательного процесса, предполагающую прямую трансляцию знаний от преподавателя к студенту (преимущественно на основе объяснительно-иллюстративных методов обучения).

Формы учебных занятий с использованием традиционных технологий:

Информационная лекция – последовательное изложение материала в дисциплинарной логике, осуществляемое преимущественно вербальными средствами (монолог преподавателя).

Практическое занятие, посвященное освоению конкретных умений и навыков по предложенному алгоритму.

2. Технологии проблемного обучения – организация образовательного процесса, которая предполагает постановку проблемных вопросов, создание учебных проблемных ситуаций для стимулирования активной познавательной деятельности студентов.

Формы учебных занятий с использованием технологий проблемного обучения:

Практическое занятие в форме практикума – организация учебной работы, направленная на решение комплексной учебно-познавательной задачи, требующей от студента применения как научно-теоретических знаний, так и практических навыков.

3. Технологии проектного обучения – организация образовательного процесса в соответствии с алгоритмом поэтапного решения проблемной задачи или выполнения учебного задания. Проект предполагает совместную учебно-познавательную деятельность группы студентов, направленную на выработку концепции, установление целей и задач, формулировку ожидаемых результатов, определение принципов и методик решения поставленных задач, планирование хода работы, поиск доступных и оптимальных ресурсов, поэтапную реализацию плана работы, презентацию результатов работы, их осмысление и рефлексию.

Основные типы проектов:

Творческий проект, как правило, не имеет детально проработанной структуры; учебно-познавательная деятельность студентов осуществляется в рамках рамочного задания, подчиняясь логике и интересам участников проекта, жанру конечного результата (газета, фильм, праздник, издание, экскурсия и т.п.).

4. Интерактивные технологии – организация образовательного процесса, которая предполагает активное и нелинейное взаимодействие всех участников, достижение на этой основе лично значимого для них образовательного результата. Наряду со специализированными технологиями такого рода принцип интерактивности прослеживается в большинстве современных образовательных технологий.

Формы учебных занятий с использованием специализированных интерактивных технологий:

Семинар-дискуссия – коллективное обсуждение какого-либо спорного вопроса, проблемы, выявление мнений в группе (межгрупповой диалог, дискуссия как спор-диалог).

6. Информационно-коммуникационные образовательные технологии – организация образовательного процесса, основанная на применении

специализированных про-граммных сред и технических средств работы с информацией.

Формы учебных занятий с использованием информационно-коммуникационных технологий:

Практическое занятие в форме презентации – представление результатов проектной или исследовательской деятельности с использованием специализированных программ-ных средств.

## **6 Учебно-методическое обеспечение самостоятельной работы обучающихся**

Представлено в приложении 1.

## **7 Оценочные средства для проведения промежуточной аттестации**

Представлены в приложении 2.

## **8 Учебно-методическое и информационное обеспечение дисциплины (модуля)**

### **а) Основная литература:**

1. Саляева Т. В., Ячменёва В.В. Основы производственного мастерства. Часть 1. учебно-методическое пособие, электронное издание

Тип носителя 1 CD-R, г. Магнитогорск, Издатель: ФГБОУ ВО "Магнитогорский государственный технический университет им. Г. И. Носова", 2022.

Системные требования IBM PC, любой, более 1 GHz ; 512 Мб RAM ; 10 Мб HDD ; MS Windows XP и выше ; CD/DVD-ROM дисковод, мышь ; Adobe Reader 8.0 и выше № госрегистрации 0322203937, Дата регистрации 06.02.2023.Режим доступа: <https://reader.lanbook.com/book/366035#13>

2. Саляева, Т. В. Колористика и цветоведение в дизайн-проектировании : Электронное издание / Т. В. Саляева, В. В. Ячменева. – Магнитогорск : Магнитогорский государственный технический университет им. Г.И. Носова, 2019. – ISBN 978-5-9967-1708-8. – EDN KOIWNQ.Режим доступа: <https://e.lanbook.com/book/97117>

### **б) Дополнительная литература:**

3. Жданова, Н.С. Основы дизайна и проектно-графического моделирования: учебное пособие. [Электронный ресурс] М.: ЭБС «Лань», 2017 - 196 с. Режим доступа: <https://e.lanbook.com/book/97117>
2. Испулова, С. Н. Научно-исследовательская работа [Электронный ресурс] : учебное пособие / С. Н. Испулова, Е. Н. Ращиколина, Н. Г. Супрун ; МГТУ. - Магнитогорск : МГТУ, 2017. - 1 электрон. опт. диск (CD-ROM). - Режим доступа: <https://magtu.informsystema.ru/uploader/fileUpload?name=2952.pdf&show=dcatalogues/1/1134772/2952.pdf&view=true> . - Макрообъект
3. Казарина, Т.Ю. Пропедевтика [Электронный ресурс] : учебное пособие / Т.Ю. Казарина. — Электрон. дан. — Кемерово : КемГИК, 2016. — 104 с. — Режим доступа: <https://e.lanbook.com/book/99298>. — Загл. с экрана.
4. Кривоногова, А.С. Архитектурная графика и основы композиции [Электронный ресурс] : учебное пособие / А.С. Кривоногова, Н.А. Белоногова, Е.В. Ефимова, И.В. Бачериков. — Электрон. дан. — Санкт-Петербург : СПбГЛТУ, 2016. — 48 с. — Режим доступа: <https://e.lanbook.com/book/92642> — Загл. с экрана.
5. Приходовская, Е.А. Основы композиции [Электронный ресурс] : учебно-методическое пособие / Е.А. Приходовская. — Электрон. дан. — Томск : ТГУ, 2016. — 28 с. — Режим доступа: <https://e.lanbook.com/book/105058> . — Загл. с экрана.
6. Зинченко В.П., Мунипов В.М. Эргономика. –М.: Логос, 2004. – 567 с.
7. Паранюшкин, Р.В. Композиция. Теория и практика изобразительного искусства [Электронный ресурс] : учебное пособие / Р.В. Паранюшкин. — Электрон. дан. — Санкт-Петербург : Лань, Планета музыки, 2018. — 100 с. — Режим доступа:



<https://e.lanbook.com/book/102380>. — Загл. с экрана.

1. Адамчук В.В., Варна Т.П. и др. Эргономика. – М.: Юнита – Дана, 2005. - 234 с.
2. Бабенко, А.В. Основы композиции в изобразительном искусстве [Электронный ресурс] : учебно-методическое пособие / А.В. Бабенко, Н.В. Хоружая. — Электрон. дан. — Томск : ТГУ, 2011. — 116 с. — Режим доступа: <https://e.lanbook.com/book/44930>. — Загл. с экрана.
3. Буковецкая О. Дизайн текста: шрифт, эффекты, цвет. М., 1999. С. 24-33.
1. Буковецкая О. Дизайн текста: шрифт, эффекты, цвет. М., 1999. С. 24-33.
4. Воронова, И.В. Пропедевтика [Электронный ресурс] : учебное пособие / И.В. Воронова. — Электрон. дан. — Кемерово : КемГИК, 2017. — 120 с. — Режим доступа: <https://e.lanbook.com/book/105266>. — Загл. с экрана
5. Вудсон У., Конновер Д. Справочник по инженерной психологии для инженеров и художников – конструкторов. – М., 1988. – 321 с.
6. Глазова, М.В. Изобразительное искусство. Алгоритм композиции [Электронный ресурс] : учебное пособие / М.В. Глазова, В.С. Денисов. — Электрон. дан. — Москва : , 2012. — 220 с. — Режим доступа: <https://e.lanbook.com/book/109267> — Загл. с экрана.
7. Иттен, Й. Искусство формы. – М.: Издатель Д. Миронов, 2001. Композиционные средства и приемы художественной выразительности в дизайне. Труды ВНИИТЭ. Вып. 13, М., 1982.
8. Кишик, Ю.Н. Архитектурная композиция [Электронный ресурс] : учебное пособие / Ю.Н. Кишик. — Электрон. дан. — Минск : "Вышэйшая школа", 2010. — 191 с. — Режим доступа: <https://e.lanbook.com/book/65538>. — Загл. с экрана.
9. Никитина, Н.П. Цветоведение. Колористика в композиции [Электронный ресурс] : учебное пособие / Н.П. Никитина. — Электрон. дан. — Екатеринбург : УрФУ, 2015. — 88 с. — Режим доступа: <https://e.lanbook.com/book/98497>. — Загл. с экрана.
10. Стасов, В. Картины и композиции, скрытые в заглавных буквах древних русских рукописей [Электронный ресурс] / В. Стасов. — Электрон. дан. — Санкт-Петербург : Лань, 2014. — 27 с. — Режим доступа: <https://e.lanbook.com/book/51643>. — Загл. с экрана.
11. Степанов, А.В. Объемно-пространственная композиция: Учеб. Для вузов / А.В. Степанов, В.И. Малыгин, Г.И.Иванова и др. – М.: Издательство «Архитектура-С», 2004. – 256 с.
12. Трофимов, В.А. Основы композиции [Электронный ресурс] : учебное пособие / В.А. Трофимов, Л.П. Шарок. — Электрон. дан. — Санкт-Петербург : НИУ ИТМО, 2009. — 42 с. — Режим доступа: <https://e.lanbook.com/book/43795>. — Загл. с экрана.
13. Устин, В.Б. Композиция в дизайне. Методические основы композиционно-художественного формообразования в дизайнерском творчестве: учебное пособие. / В.Б. Устин. – 2-е изд., уточненное и доп. – М.: АСТ: Астрель, 2008. – 239 с.
14. Ушакова, С.Г. Композиция [Электронный ресурс] : учебно-методическое пособие / С.Г. Ушакова. — Электрон. дан. — Москва : ФЛИНТА, 2014. — 110 с. — Режим доступа: <https://e.lanbook.com/book/60760> — Загл. с экрана.
15. Харьковский, Н.П. Дизайн. Рисунок и композиция [Электронный ресурс] : учебно-методическое пособие / Н.П. Харьковский, В.В. Фоминов, С.В. Щедрина. — Электрон. дан. — Воронеж : ВГПУ, 2017. — 36 с. — Режим доступа: <https://e.lanbook.com/book/105505>. — Загл. с экрана.
16. Херлберт «Модульная система конструирования и производства газет, журналов и книг» 1984. -- 107 с

17. Шевелев И.Ш. Принцип пропорции / И.Ш. Шевелев. – М.: Стройиздат, 1986 г.  
 18. Шубников А.В. Симметрия в науке и искусстве/ А.В.Шубников, В.А. Копцик. – М.; Наука, 1982 г.

Жданова, Н.С. Основы дизайна и проектно-графического моделирования: учебное пособие. [Электронный ресурс] М.: ЭБС «Лань», 2017 - 196 с. Режим доступа: <https://e.lanbook.com/book/97117>

2. Испулова, С. Н. Научно-исследовательская работа [Электронный ресурс] : учебное пособие / С. Н. Испулова, Е. Н. Ращикулина, Н. Г. Супрун ; МГТУ. - Магнитогорск : МГТУ, 2017. - 1 электрон. опт. диск (CD-ROM). - Режим доступа: <https://magtu.informsystema.ru/uploader/fileUpload?name=2952.pdf&show=dcatalogues/1/1134772/2952.pdf&view=true> . - Макрообъект.

#### **в) Методические указания:**

Методические указания:

Методические указания для преподавателей представлены в приложении 1.

Электронные библиотеки

<http://freebooks.su/>- электронная библиотека «FreeBooks.Su» бесплатные книги, журналы, статьи, самоучители

<http://www.all-ebooks.com/> - Электронная библиотека книг и журналов «All-eBooks.com»

<http://www.nenaidesh.ru/>- электронная, бесплатная интернет библиотека.

<http://www.e-bibl.narod.ru/> бесплатные электронные книги «Интернет библиотека»

<http://bookpedia.ru/> электронная библиотека «BOOKPEDIA» книги, справочники, журналы и словари в электронном виде.

<http://lib.students.ru/> Студенческая библиотека Он-лайн

<http://www.ebook-free.ru/> бесплатная электронная библиотека

Электронные книги

<http://www.syndyk.ru/> электронные книги [www.syndyk.ru](http://www.syndyk.ru)

<http://www.vbooks.ru> книги бесплатно «VBOOKS.RU»

<http://www.mrog.ru/> электронные книги «Книжный город»

<http://wywywy.ru/> электронные книги

<http://mirknig.com/> электронные книги бесплатно «MirKnig.Com»

<http://www.gaudeamus.omskcity.com/> электронные бесплатные учебники сайты

1. <http://www.garant.ru> - Гарант;

2. <http://elibrary.ru/defaultx.asp>

3. БД российских научных журналов на [Elibrary.ru](http://elibrary.ru) (РУНЭБ): [http://elibrary.ru/projects/subscription/rus\\_titles\\_open.asp](http://elibrary.ru/projects/subscription/rus_titles_open.asp)

4. БД российских журналов East View : <http://dlib.eastview.com>

5. Базы данных компании EBSCO Publishing: <http://search.ebscohost.com/>

#### **г) Программное обеспечение и Интернет-ресурсы:**

##### **Программное обеспечение**

Наименование ПО	№ договора	Срок действия лицензии
7Zip	свободно распространяемое ПО	бессрочно

CorelDraw X5 Academic Edition	К-615-11 от 12.12.2011	бессрочно
Autodesk AutoCad Mechanical 2011 Master Suite	К-526-11 от 22.11.2011	бессрочно

### Профессиональные базы данных и информационные справочные системы

Название курса	Ссылка
Федеральное государственное бюджетное учреждение «Федеральный институт промышленной собственности»	URL: <a href="http://www1.fips.ru/">http://www1.fips.ru/</a>
Поисковая система Академия Google (Google Scholar)	URL: <a href="https://scholar.google.ru/">https://scholar.google.ru/</a>
Национальная информационно-аналитическая система – Российский индекс научного цитирования (РИНЦ)	URL: <a href="https://elibrary.ru/project_risc.asp">https://elibrary.ru/project_risc.asp</a>
Электронная база периодических изданий East View Information Services, ООО «ИВИС»	<a href="https://dlib.eastview.com/">https://dlib.eastview.com/</a>

### 9 Материально-техническое обеспечение дисциплины (модуля)

Материально-техническое обеспечение дисциплины включает:

Наименование ПО № договора Срок действия лицензии

MS Windows 7 Д-1227 ОТ 08.10.2018 11.10.2021

MS Office 2007 Д-757-17 ОТ 27.06.2017 27.07.2018

Kaspersky Endpoint Security для бизнеса Стандартный Д-300-18 от 21.03.2018 г. 28.01.2020

Autodesk Academic Edition Master Suite 3ds Max Design 2011

К-526-11 от 22.11.2011 бессрочно

Autodesk Academic Edition-MasterSuite AutoCAD 2011 (на 125 одновременно рабо-тающих мест) К-526-11 от 22.11.2011 г бессрочно

Corel Draw Graphics Suite X4 Academic Licence (на 12 од-новременно работающих мест) К-92-08 от 25.07.2008 г. бессрочно

Autodesk Academic Edition Master Suite Inventor Profes-sional 2011 (на 125 одновременно работающих мест) К-526-11 от 22.11.2011 бессрочно

7ZIP Свободно распространяемое бессрочно

Photoshop Extended CS5 12 (на 50 одновременно работающих мест) К-113-11 от 11.04.2011 бессрочно





## 6 Учебно-методическое обеспечение самостоятельной работы обучающихся

По дисциплине «Основы производственного мастерства» предусмотрена аудиторная и внеаудиторная самостоятельная работа обучающихся.

Аудиторная самостоятельная работа студентов предполагает выполнение практических заданий.

Примерные аудиторные практические задания (АПЗ):

Раздел 1.

АПЗ №1 «Современные материалы, оборудование и технологии развития мебельного производства»

1. Прочитать и произвести анализ статьи «Современные материалы производства мебели» <https://www.meb-expo.ru/ru/articles-about-mebel/2016/sovremennye-materialy-proizvodstva-mebeli/>
2. Выделить ключевые понятия, записать определения, сделать обобщение.

Семинар «Материалы хвойных пород. Материалы лиственных пород».

1. Выбрать тему выступления на семинар.
2. Выстроить план выступления.
3. Написать текст выступления (содержание должно отразить ключевые моменты темы) с изложением собственной точки зрения на выбранную тему.
4. Выступление можно дополнить иллюстративным материалом (презентацией).

Результаты выносятся на коллективное обсуждение возможностей использования различных материалов из хвойных и лиственных пород в производстве мебели.

Устный опрос (собеседование)

Предполагает проверку знаний по разделу (теме) в форме диалога, обсуждения темы «Имитация пород древесины».

Примерный перечень вопросов для обсуждения:

1. Какие породы деревьев относятся к хвойным?
2. Имитация. Дать определение.
3. Техники и материалы, при помощи которых можно имитировать породы деревьев.
4. Материалы лиственных пород.
5. Схожесть и различия хвойных и лиственных пород.

АПЗ №2 «Имитация пород древесины»

1. Подготовить планшет для выполнения работы (натянуть, заколорировать при необходимости)
2. Выполнить образцы имитации пород древесины.
3. Оформить планшет, подписать.

Раздел 2.

Устный опрос (собеседование)

Предполагает проверку знаний по разделу (теме) в форме диалога, обсуждения по теме

АПЗ 1. «Виды деревянных соединений».

Примерный перечень вопросов для обсуждения:

1. Деревянные соединения: понятие, виды.
2. Особенности деревянных соединений..
3. Объясните что такое стыковые соединения?
4. Типы соединений врубкой/врезкой?

5. Соединение вполдерева , объясните.
6. Эскизы деревянных соединений, этапы выполнения.
7. Перечислите наглядные изображения деревянных соединений (чертеж и аксонометрич. проекция и др.)

АПЗ №2 «Проектная графика при изображении объемно-пространственного решения деревянных соединений мебели (линейные, монохромные, полихромные изо-бражения) »

1. Подготовить планшет для выполнения работы (натянуть, заколорировать при необходимости).
2. Выполнить 1 вариант соединения и аксонометрию.
3. Выполнить чертежи деревянных соединений на формате А-4.
4. Выполнить итацию материала (полихромное) А-4
5. Оформить планшет и чертежи, подписать.

АПЗ №3 «Наглядные изображения деревянных соединений (чертеж и аксонометрич. проекция) »

1. Выполнить чертеж деревянных соединений А-4
2. Выполнить аксонометрическую проекцию деревянных соединений А-4
3. Оформить, подписать.

АПЗ 4 Реферат «Деревянные мебельные соединения»

1. Выбрать тему реферата.
2. Выстроить план .
3. Написать текст (содержание должно отразить ключевые моменты темы) с изложением собственной точки зрения на выбранную тему и своими чертежами.
4. Выступление по реферату можно дополнить иллюстративным материалом (презентацией), с использованием своих работ по дисциплине.

Результаты выносятся на коллективное обсуждение .

Раздел 3.

Устный опрос (собеседование)

Предполагает проверку знаний по разделу (теме) в форме диалога, обсуждения по теме

АПЗ 1 «Классификация соединений»

Примерный перечень вопросов для обсуждения:

1. Классификация видов соединений. Таблица соединений с эскизами.
2. Разъемные соединения.
3. Неразъемные соединения.
4. Основные термины.
5. Классификация соединений.
6. Виды соединений.
7. Требования к соединениям.
8. Конструктивные врубки.
9. Этапы выполнения эскизов разъемных и неразъемных соединений.
10. Сборочный чертеж.
11. Этапы и правила выполнения сборочного чертежа.
12. Эскизирование.

АПЗ №2 «Разъемные и неразъемные соединения »

1. Изучить и проанализировать разъемные и неразъемные соединения .
2. Подготовить планшет для выполнения работы.
3. Разъемные и неразъемные соединения
4. Выполнить чертеж.
5. Оформить планшет, подписать.

## Раздел 6.

«Графическое и объемно-пространственное решение в создании макета мебели. »

1. Изучить и проанализировать разъемные и неразъемные соединения .
2. Подготовить планшет для выполнения работы.
3. Выполнить чертеж.
4. Оформить чертеж, подписать.

Курсовой проект

1. Выбрать тему курсового проекта.
2. Выстроить план .
3. Написать текст (содержание должно отразить ключевые моменты темы) с изложением собственной точки зрения на выбранную тему и своими чертежами.
4. Выполнить динамический сборочный чертеж с имитацией материалов.
5. Выступление по курсовому проекту можно дополнить иллюстративным материалом (презентацией), с использованием своих работ по дисциплине.

Результаты выносятся на коллективное обсуждение .Этапы выполнения курсового проекта (динамический сборочный чертеж). Приемы имитации материалов при выполнении динамического сборочного чертежа курсовой проект.

## Раздел 7. «Практическая работа по индивидуальному заданию преподавателя »

Критерии оценки (в соответствии с формируемыми компетенциями и планируемыми результатами обучения):

– на оценку «отлично» – обучающийся показывает высокий уровень сформированности компетенций, т.е. учитывает при разработке художественного замысла особенности материалов с учетом их формообразующих свойств;конструирует предметы, товары, промышленные образцы, коллекции, комплексы, сооружения, объекты, в том числе для создания доступной среды;применяет современные технологии, требуемые при реализации дизайн-проекта на практике;разрабатывает конструкцию изделия с учетом технологий изготовления: выполнять технические чертежи, разрабатывать технологическую карту.

– на оценку «хорошо» – обучающийся показывает средний уровень сформированности компетенций, т.е. обладает готовностью учитывать при разработке художественного замысла особенности материалов с учетом их формообразующих свойств;готовностью конструировать предметы, товары, промышленные образцы, коллекции, комплексы, сооружения, объекты, в том числе для создания доступной среды;готовностью применять современные технологии, требуемые при реализации дизайн-проекта на практике;готовностью разрабатывать конструкцию изделия с учетом технологий изготовления: выполнять технические чертежи, разрабатывать технологическую карту.

– на оценку «удовлетворительно» – обучающийся показывает пороговый уровень сформированности компетенций, т.е. обладает способностью учитывать при разработке художественного замысла особенности материалов с учетом их формообразующих свойств;способностью конструировать предметы, товары, промышленные образцы, коллекции, комплексы, сооружения, объекты, в том числе для создания доступной среды;способностью применять современные технологии, требуемые при реализации дизайн-проекта на практике;способностью разрабатывать конструкцию изделия с учетом технологий изготовления: выполнять технические чертежи, разрабатывать технологическую карту.

– на оценку «неудовлетворительно» – результат обучения не достигнут, обучающийся не может показать знания на уровне воспроизведения и объяснения информации, не может показать интеллектуальные навыки решения простых задач, не обладает способностью учитывать при разработке художественного замысла особенности материалов с учетом их формообразующих свойств; не способен конструировать предметы, товары, промышленные образцы, коллекции, комплексы, сооружения, объекты, в том числе для создания доступной

среды; не способен применять современные технологии, требуемые при реализации дизайн-проекта на практике; не способен разрабатывать конструкцию изделия с учетом технологий изготовления: выполнять технические чертежи, разрабатывать технологическую карту.

#### Раздел 4.

Устный опрос (собеседование) . **Инструктаж** .

Предполагает проверку знаний по разделу (теме) в форме диалога, обсуждения по теме «Организация рабочего места и правила безопасной работы в учебной мастерской по технологии обработки древесины. Техника обработки древесины».

1. Техника безопасности в мастерской по обработке древесины.
2. Основы планирования и организации труда в учебно-производственной мастерской
3. Знакомство и изучение нормативных актов и документов.

Устный опрос (собеседование)

Предполагает проверку знаний по разделу (теме) в форме диалога, обсуждения по теме «Общие сведения о деревообрабатывающих станках »

Примерный перечень вопросов для обсуждения:

1. Классификация деревообрабатывающих станков.
2. Система условных обозначений станков.
3. Основные и вспомогательные части деревообрабатывающих станков.
4. Правила ухода за оборудованием

Устный опрос (собеседование)

Предполагает проверку знаний по разделу (теме) в форме диалога, обсуждения по теме «Назначение, устройство и принцип работы на деревообрабатывающих станках»

1. Декоративные и конструктивные качества дерева.
2. Основные узлы и соединения деревянных конструкций при изготовлении мебели.
3. Техничко-технологическая документация.
4. Материалы, инструменты и оборудование, используемые при изготовлении изделий из древесины.
5. Виды декоративной обработки древесины.
6. Токарный станок СТД 120М (назначение, устройство, принцип работы).

Устный опрос (собеседование)

Предполагает проверку знаний по разделу (теме) в форме диалога, обсуждения по теме «Контрольно-измерительный инструмент»

1. Контрольно-измерительный инструмент.
2. Ознакомление с конструкцией инструмента и овладение приемами работы с ним (линейка, кронциркуль и нутромер, угольник, ерунок, рейсмус, малка).
3. Разметка пиломатериала

АПЗ №7 «Ручной электрифицированный инструмент»

1. Изучить и познакомиться с приемами работы с такими инструментами как: электродрель, электрорубанок, электроциркулярная пила, шлифмашинка, электролобзик, фрезерная машинка.
2. Выполнить упражнения.
3. Знать назначение и приемы работы.

АПЗ №8 «Приемы нанесения защитных покрытий»

1. Изучить последовательность и операции отделки.
2. Изучить виды отделки и способы нанесения защитных покрытий.
3. Знать агрегаты и приспособления для нанесения защитных покрытий на столярно-мебельные изделия

4. Выполнить упражнения.
5. Знать назначение и приемы работы.

#### АПЗ №9 «Разработка технико-технологической документации.»

1. Разработка технико-технологической документации.
2. Выполнение чертежей деталей изделия, правила разработки технологической карты на изделие
3. Выполнить чертежи деталей изделия.
4. Оформить чертеж, подписать.

#### Курсовой проект

1. Выбрать тему курсового проекта.
2. Выстроить план .
3. Написать текст (содержание должно отразить ключевые моменты темы) с изложением собственной точки зрения на выбранную тему и своими чертежами.
4. Выполнить динамический сборочный чертеж с имитацией материалов.
5. Выступление по курсовому проекту можно дополнить иллюстративным материалом (презентацией), с использованием своих работ по дисциплине.
6. Библиографический список оформляется в соответствии с ГОСТ 7.1 – 2003 Библиографическая запись. Библиографическое описание.

Результаты выносятся на коллективное обсуждение .Этапы выполнения курсового проекта (технология изготовления столярно-мебельных изделий).

Критерии оценки (в соответствии с формируемыми компетенциями и планируемыми результатами обучения):

– на оценку «отлично» – обучающийся показывает высокий уровень сформированности компетенций, т.е. учитывает при разработке художественного замысла особенности материалов с учетом их формообразующих свойств;конструирует предметы, товары, промышленные образцы, коллекции, комплексы, сооружения, объекты, в том числе для создания доступной среды;применяет современные технологии, требуемые при реализации дизайн-проекта на практике;разрабатывает конструкцию изделия с учетом технологий изготовления: выполнять технические чертежи, разрабатывать технологическую карту.

– на оценку «хорошо» – обучающийся показывает средний уровень сформированности компетенций, т.е. обладает готовностью учитывать при разработке художественного замысла особенности материалов с учетом их формообразующих свойств;готовностью конструировать предметы, товары, промышленные образцы, коллекции, комплексы, сооружения, объекты, в том числе для создания доступной среды;готовностью применять современные технологии, требуемые при реализации дизайн-проекта на практике;готовностью разрабатывать конструкцию изделия с учетом технологий изготовления: выполнять технические чертежи, разрабатывать технологическую карту.

– на оценку «удовлетворительно» – обучающийся показывает пороговый уровень сформированности компетенций, т.е. обладает способностью учитывать при разработке художественного замысла особенности материалов с учетом их формообразующих свойств;способностью конструировать предметы, товары, промышленные образцы, коллекции, комплексы, сооружения, объекты, в том числе для создания доступной среды;способностью применять современные технологии, требуемые при реализации дизайн-проекта на практике;способностью разрабатывать конструкцию изделия с учетом технологий изготовления: выполнять технические чертежи, разрабатывать технологическую карту.

– на оценку «неудовлетворительно» – результат обучения не достигнут, обучающийся не может показать знания на уровне воспроизведения и объяснения информации, не может показать интеллектуальные навыки решения простых задач, не обладает способностью

учитывать при разработке художественного замысла особенности материалов с учетом их формообразующих свойств; не способен конструировать предметы, товары, промышленные образцы, коллекции, комплексы, сооружения, объекты, в том числе для создания доступной среды; не способен применять современные технологии, требуемые при реализации дизайн-проекта на практике; не способен разрабатывать конструкцию изделия с учетом технологий изготовления: выполнять технические чертежи, разрабатывать технологическую карту.

## Раздел 5.

### Устный опрос (собеседование)

Предполагает проверку знаний по разделу (теме) в форме диалога, обсуждения по теме «История реставрации мебели в России и за рубежом»

Примерный перечень вопросов для обсуждения:

1. Реставрация мебели.
2. Виды и техники и этапы реставрационных работ.
3. Реставрация резных изделий из древесины.
4. Реставрационная работа в России.
5. Реставрационная работа за рубежом.
6. Этапы выполнения реставрации. Материалы и инструменты.

### АПЗ №10 «Этапы и техника реставрации мебели.»

1. Разработка технико-технологической документации.
2. Выполнение чертежей деталей изделия.
3. Выполнение упражнений по реставрации стула.
4. Оформить чертеж, подписать.
5. Выполнить презентацию по этапм реставрации стула.

### АПЗ №11 «Текстиль в мебели»

1. Изучение различных техник в текстиле для реставрации стула.
2. Выполнение упражнений по реставрации стула, с использованием выбранной техники.

### АПЗ №12 «Выполнение реставрации стула (свой дизайн-проект)»

1. Выполнение дизайн-проекта для реставрации стула.
2. Реставрация стула, с использованием выбранной техники по разработанному дизайн-проекту.

## Раздел 6.

### Семинар по теме: «Классификация и типизация мебели»

Примерный перечень вопросов для обсуждения:

1. Классификация мебели.
2. Типизация мебели.
3. Основные функциональные размеры мебели.
4. Каковы антропометрические размеры детской мебели и какова их зависимость от возрастной группы?

Выполнить презентацию по выбранной теме.

Результаты выносятся на коллективное обсуждение и просмотр презентации.

### Устный опрос (собеседование)

Предполагает проверку знаний по разделу (теме) в форме диалога, обсуждения по теме «Основные функциональные размеры мебели»

Примерный перечень вопросов для обсуждения:

1. Основные функциональные размеры мебели.
2. Каковы антропометрические размеры детской мебели?
3. Какова их зависимость от возрастной группы?

АПЗ №13 «Выполнение мебели из нетрадиционных материалов»

1. Выполнение дизайн-проекта стула из нетрадиционных материалов.
2. Выполнение стула, по разработанному дизайн-проекту.

Примерные индивидуальные домашние задания (ИДЗ):

Раздел 1.

ИДЗ №1 «Современные материалы и оборудование»

Работа с литературой. Анализ источника.

Примерный перечень тем выносимых на занятие:

1. Современные материалы мебельного производства
2. Современное оборудование мебельного производства.
3. Современные технологии развития мебельного производства.

ИДЗ»2. «Материалы хвойных пород. Материалы лиственных пород» - подготовка выступления к семинару.

Примерный перечень тем выносимых на занятие семинара:

1. Выбрать тему выступления на семинар.
2. Выстроить план выступления.
3. Написать текст выступления (содержание должно отразить ключевые моменты темы) с изложением собственной точки зрения на выбранную тему.
4. Выступление можно дополнить иллюстративным материалом (презентацией).



ИДЗ №3 «Имитация пород древесины»  
Выполнить образцы.



Раздел 2.

ИДЗ №4-7 «Виды деревянных соединений». Составление альбома.

Задание 1. Тема. "Виды деревянных соединений" (Врубка вполдерева).

Выполнить чертеж соединения.

Требования:

1. Грамотная компоновка;
2. Наличие ортогональных и изометрических проекций;
3. Нанесение размеров;
4. Имитация материала;
5. Наличие всех необходимых поясняющих надписей и подписей.



Задание 2.  
Тема. "Виды

деревянных соединений" (Врубка с открытым сквозным шипом).

Выполнить чертеж соединения.

Требования:

1. Грамотная компоновка;
2. Наличие ортогональных и изометрических проекций;
3. Нанесение размеров;
4. Имитация материала;
5. Наличие всех необходимых поясняющих надписей и подписей.



Задание 3. Тема.  
"Виды деревянных  
соединений"  
(Угловое

соединение с глухим закрытым шипом).

Выполнить чертеж соединения.

Требования:

1. Грамотная компоновка;
2. Наличие ортогональных и изометрических проекций;
3. Нанесение размеров;
4. Имитация материала;
5. Наличие всех необходимых поясняющих надписей и подписей.



Задание 4. Тема.  
"Виды деревянных  
соединений"  
(Ящичные угловые

соединения с прямыми сквозными шипами).

Выполнить чертеж соединения.

Требования:

1. Грамотная компоновка;



2. Наличие ортогональных и изометрических проекций;
3. Нанесение размеров;
4. Имитация материала;
5. Наличие всех необходимых поясняющих надписей и подписей



Задача 5. Тема.  
"Виды деревянных соединений"  
(Шиповые соединения деталей)

- на вставных круглых шипах).  
Выполнить чертеж соединения.

Требования:

1. Грамотная компоновка;
2. Наличие ортогональных и изометрических проекций;
3. Нанесение размеров;
4. Имитация материала;
5. Наличие всех необходимых поясняющих надписей и подписей



Задание 6. Тема.  
"Виды деревянных соединений"  
(Шиповые соединения деталей - на "ус" со вставными круглыми шипами).

Выполнить чертеж соединения.

Требования:

1. Грамотная компоновка;
2. Наличие ортогональных и изометрических проекций;
3. Нанесение размеров;
4. Имитация материала;
5. Наличие всех необходимых поясняющих надписей и подписей



Раздел 3.

ИДЗ №8. «Классификация соединений».

1. Подобрать иллюстративный материал: разъемные и неразъемные соединения.
2. Оформить материал в таблицу Сравнительный анализ разъемных и неразъемных соединений

Разъемные соединения

Неразъемные соединения

характеристика	характеристика
иллюстрация	иллюстрация

Образец выполнения задания

Ф.И.О Петров И.И., группа СДм-18

Сравнительный анализ разъемных и неразъемных соединений

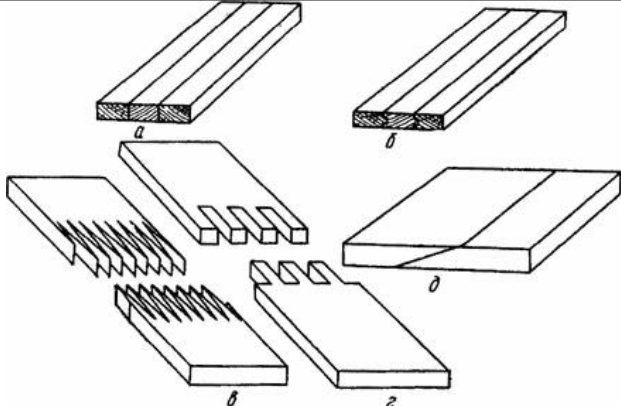
Разъемные соединения	Неразъемные соединения
<ol style="list-style-type: none"> <li>1. Можно разобрать и вновь собрать</li> <li>2. К разъемным относятся резьбовые, шпоночные, шлицевые и другие соединения.</li> </ol>	<ol style="list-style-type: none"> <li>1. Невозможно разобрать без нарушения или повреждения деталей</li> <li>2. К ним относятся заклёпочные, сварные, клеевые соединения, соединения, полученные пайкой, а также условно посадки с натягом.</li> </ol>
 <p>Шиповые соединения</p> <p>Проклеивание Шип Посадка Угловое концевое шиповое соединение Пустое шиповое соединение Угловое среднее шиповое соединение Совмещенное шиповое соединение</p>	 <p>Клеевые соединения</p>

ИДЗ№9. «Сборочный чертеж»

Образец выполнения

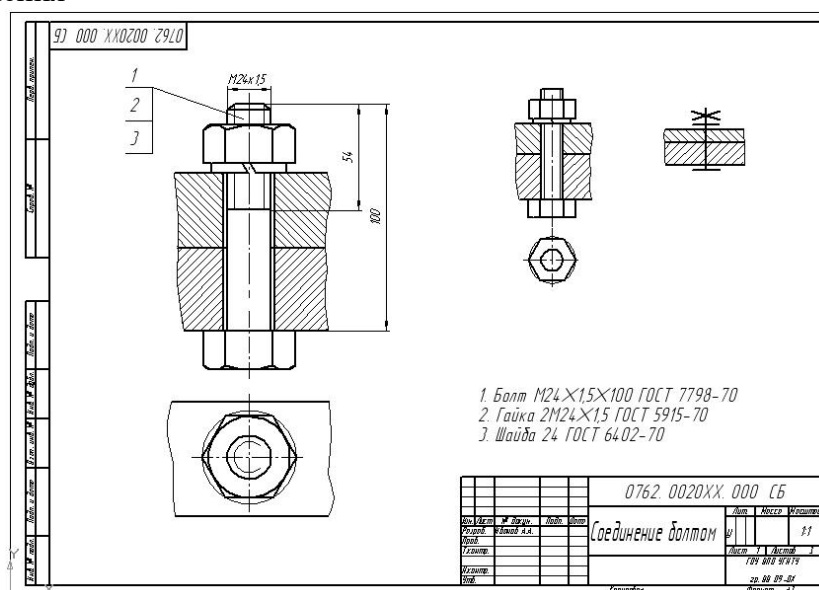

ИДЗ№10.

Курсовой проект.

Выполнение курсового проекта (динамический сборочный

чертеж). Пояснительная записка к курсовому проекту оформляется в соответствии с СМК вуза.

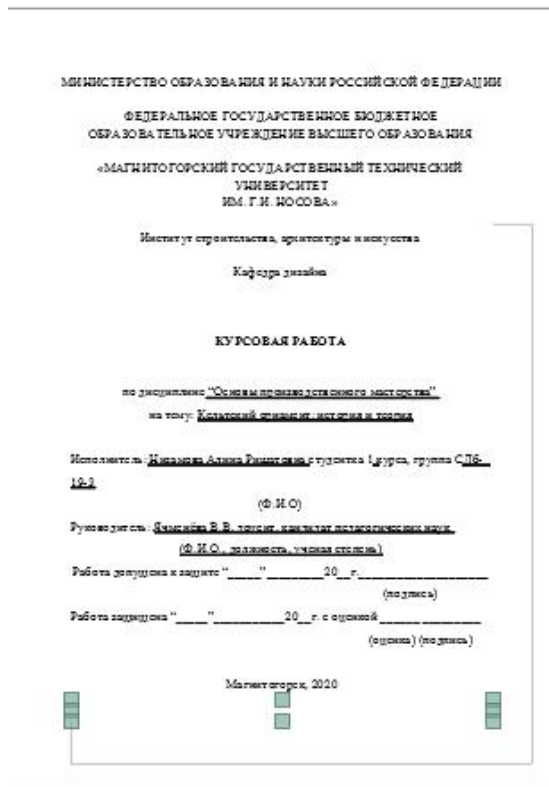

Титульный лист.  
 Раздел 4.  
 ИДЗ №11  
 «Изучение нормативных актов и документов по технике безопасности в мастерской по обработке древесины»  
 1. Техника безопасности в мастерской по обработке древесины.  
 2. Основы планирования

и организации труда в учебно-производственной мастерской.

ИДЗ №12 «Классификация деревообрабатывающих станков»

1. Классификация деревообрабатывающих станков.
2. Система условных обозначений станков.

Образец оформления задания

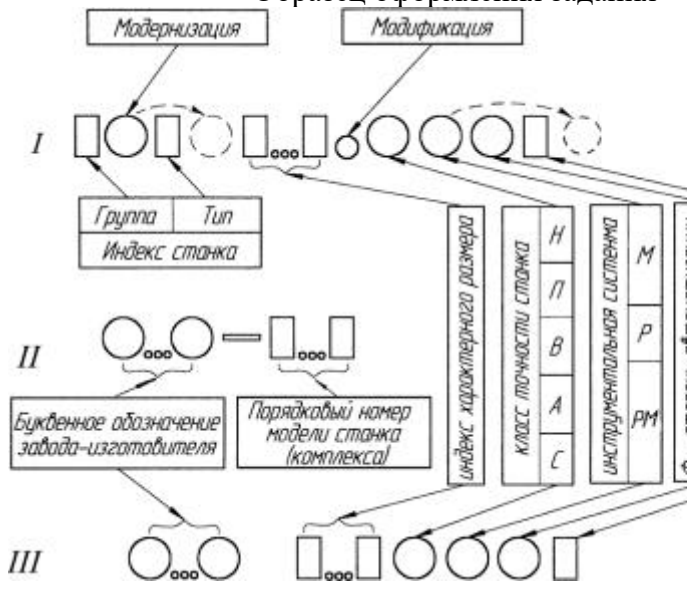

Исходное обозначение		Значение	Условное обозначение		Значение
1	2	1	2	1	2
	Знак напряжения		Вращательное движение		Вращательное движение
	Знак заземления		Вращательное движение		Вращательное движение
	Включено		Вращательное движение		Вращательное движение
	Выключено		Вращательное движение		Вращательное движение
	Автоматическое управление		Вращательное движение		Вращательное движение
	Гидропривод		Вращательное движение		Вращательное движение
	Вращение изделия		Вращательное движение		Вращательное движение
	Направление вращательного движения для изменения: числа оборотов изделия, скорости движения шпинделя, скорости вращения шпинделя, скорости автоматической поперечной подачи изделия		Вращательное движение		Вращательное движение

Из списка выбрать деревообрабатывающие станки и найти их изображение в интернете.  
Заполнить таблицу

Станки по обработке материалов.

№ Название примечание кВт Об/мин

- 1 станок отрезной Максим диаметр дис-ка300 мм. 4 2850
- 2 Станок строгаль-но-фуговальный СФ-4 Макси-мальная шири-на обработки материала 400 мм. 4 2850
- 3 Станок рейсму-совый СР6-9 Макси-мальная шири-на обработки материала 600 мм., толщина 200 мм. 7,5 2900
- 4 Станок кругло-пильный Ц6-2 Максим диаметр дис-ка360 мм.
- 5 Станок фрезер-ный одношпindel-ный ФСШ-1 Максим диаметр фрезы 250 мм. 3 2850
- 6 станок точно- шлифовальный ЗЛ631 Максим диаметр круга 400 мм. 3 2900
- 7 шлифовальный настольный ВШ -032
- 8 Станок свер-ильно-пазовальный СВПГ-2 Максим диаметр инструмента от 6 мм. До20 мм. 3 2850
- 9 Станок заточной СЗТП-600п Максим диаметр алмаз-ного круга 200 мм 0,25 2750
- 10 Станок универ. бытовой деревообра-батывающий «Юрма-лы»NO10 Макси-мальные раз-меры обработ-ки материала до55 мм.+до 280 мм. 1,1 3000
- 11 Пила ленточная JET JWBS-16 Толщина обраб. Детали от3 мм. До40 мм.Длинна пи-лы3810 мм. 1,1 1450
- 12,13 Станок токарный JET JWЛ-1442 Макси-мальные раз-меры обработ-ки материала 1000 мм.+диаметр300 мм. 0,56 1400
- 14 электроточило ИЭ9701
- 15 Станок настоль-но-сверильный Макси-мальная высота до 400 мм. 0,6 1400
- 16 Станок шлифо-вально-ленточный ШЛПС-2 Ширина шлифовальной ленты 200 мм. 4 2850
- 17 Станок формат-но-раскроечный Tesi-3200 Макси-мальные раз-меры обработ-ки материала 2750 мм.+1830 мм. 4,75 5000
- 18 деревообрабаты-вающее устройство Максим диаметр дис-ка250 мм. 1 1400
- 19 Станок фрезер-ный для двустороннего снятия свесов Макси-мальные раз-меры обработ-ки материала 55 мм. Толщи-на 3 мм. 0,8 12000
- 20 Станок кромко-облицовочный Толщина кромки от 0,3 мм. До 3 мм. 2,2 Подача 10 метр в мину-ту
- 21 для облицовки кромок
- 22 Станок радиаль-но-сверильный JET JDR-34F Диаметр фрезы от1 мм. До 15мм. Вы-сота стола от 400 мм. До 1000 мм. 0,6 1400
- 23 Станок фрезер-ный ДТ 1212 с ЧПУ
- 24 Дрель -шуруповерт 2 шт.

Пример оформления работы.

## Классификация деревообрабатывающих станков

### Станок /характеристики

Станок универсальный бытовой деревообрабатывающий «Юрмалы»NO10  
Максимальные размеры обработки материала до 55 мм. + до 280 мм. 1,1 3000

### Изображение



Станок кромко-облицовочный  
Толщина кромки от 0,3 мм. До 3 мм. 2,2  
Подача 10 метр в мину-ту



### ИДЗ №13-15. «Контрольно-измерительный инструмент»

Изучение спецлитературы. Практическая работа: сбор иллюстраций и описаний по темам дисциплины.



Рис. 1. Инструменты: а — щуп, б — брусовый уровень, в - рамный уровень, г — приспособления для проиндикатор, д — магнитная стойка, е — контрольная оправка, верки точности станков: ж — контрольный диск; 1 — пузырек воздуха, 2 — ампула, 3 — указатель оборотов, 4 — измерительный наконечник, 5 — циферблат, 6 — стрелка, 7 — основание, 8 — штатив, 9 — индикатор, 10 — винт, 11 — конический хвостовик, 12 — цилиндрическая часть

### Курсовой проект

1. Выбрать тему курсовго проекта.
2. Выстроить план .
3. Написать текст (содержание должно отразить ключевые моменты темы) с изложением собственной точки зрения на выбранную тему и своими чертежами.
4. Выполнить столярно-мебельное изделие. Табурет.
5. Выступление по курсовому проекту можно дополнить иллюстративным материалом (презентацией), с использованием своих работ по дисциплине.
6. Библиографический список оформляется в соответствии с ГОСТ 7.1 – 2003 Библиографическая запись. Библиографическое описание.

Результаты выносятся на коллективное обсуждение .Этапы выполнения курсового проекта (технология изготовления столярно-мебельных изделий).

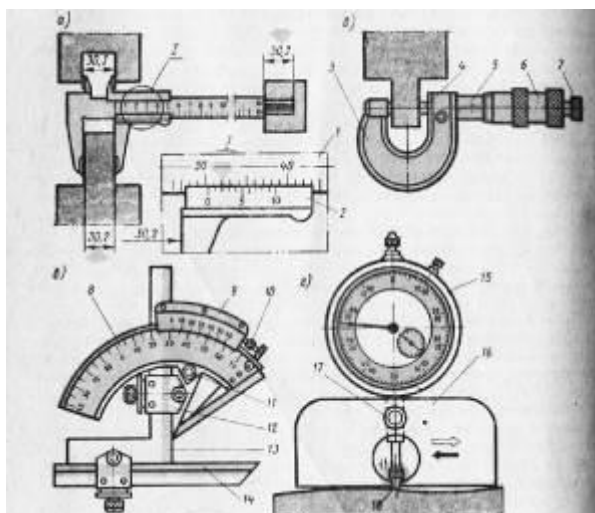
Критерии оценки (в соответствии с формируемыми компетенциями и планируемыми результатами обучения):

– на оценку «отлично» – обучающийся показывает высокий уровень сформированности компетенций, т.е. учитывает при разработке художественного замысла особенности материалов с учетом их формообразующих свойств;конструируе предметы, товары,



промышленные образцы, коллекции, комплексы, сооружения, объекты, в том числе для создания доступной среды; применяет современные технологии, требуемые при реализации дизайн-проекта на практике; разрабатывает конструкцию изделия с учетом технологий изготовления: выполнять технические чертежи, разрабатывать технологическую карту.

– на оценку «хорошо» – обучающийся показывает средний уровень сформированности компетенций, т.е. обладает готовностью учитывать при разработке художественного замысла особенности материалов с учетом их формообразующих свойств; готовностью конструировать предметы, товары, промышленные образцы, коллекции, комплексы, сооружения, объекты, в том числе для создания доступной среды; готовностью применять современные технологии, требуемые при реализации дизайн-проекта на практике; готовностью разрабатывать конструкцию изделия с учетом технологий изготовления: выполнять технические чертежи, разрабатывать технологическую карту.

– на оценку «удовлетворительно» – обучающийся показывает пороговый уровень сформированности компетенций, т.е. обладает способностью учитывать при разработке художественного замысла особенности материалов с учетом их формообразующих свойств; способностью конструировать предметы, товары, промышленные образцы, коллекции, комплексы, сооружения, объекты, в том числе для создания доступной среды; способностью применять современные технологии, требуемые при реализации дизайн-проекта на практике; способностью разрабатывать конструкцию изделия с учетом технологий изготовления: выполнять технические чертежи, разрабатывать технологическую карту.

– на оценку «неудовлетворительно» – результат обучения не достигнут, обучающийся не может показать знания на уровне воспроизведения и объяснения информации, не может показать интеллектуальные навыки решения простых задач, не обладает способностью учитывать при разработке художественного замысла особенности материалов с учетом их формообразующих свойств; не способен конструировать предметы, товары, промышленные образцы, коллекции, комплексы, сооружения, объекты, в том числе для создания доступной среды; не способен применять современные технологии, требуемые при реализации дизайн-проекта на практике; не способен разрабатывать конструкцию изделия с учетом технологий изготовления: выполнять технические чертежи, разрабатывать технологическую карту.

## Раздел 5.

Пример ИДЗ №16 «История реставрации мебели в России и зарубежом»

Практическая работа:



1. Анализ реставрации предметов мебели. Подобрать фото, сопроводить текстом.

Было

стало

было

стало

было

стало

ИДЗ №17. Этапы и техника реставрации мебели. Материалы и инструменты (на примере стула). Выполнить презентацию.

Пример выполнения задания (слайд)

## Виды основных дефектов корпусной мебели



К основным дефектам корпусных конструкций относят:

- мелкие царапины и потёртости;
- глубокие трещины и царапины;
- сколы на поверхности дерева;
- повреждение или уничтожение лакокрасочного покрытия;
- поломки мебельной фурнитуры.

ИДЗ №18

«Текстиль в мебели стула.  
Техники»

Техника  
Аппликация

иллюстрация

Своя работа (проба в материале)



Лоскутное шитьё  
(печворк)



Изонить, игольное кружево



Фелтинг  
(войлоковаление)





## ИДЗ №19. Выполнение реставрации стула (свой дизайн-проект)

1. Выполнить разработку дизайн-проекта.
2. Подобрать текстильную технику.
3. Выполнить проект.

### Устный опрос (собеседование)

Предполагает проверку знаний по разделу (теме) в форме диалога, обсуждения по теме «Классификация и типизация мебели»

Примерный перечень вопросов для обсуждения:

1. Классификация мебели.
2. Типизация мебели.

### Подготовка презентации.

1. Выбрать один из видов мебели и дать его описание
2. Выявить возможности материала в проектировании мебели.
3. Подобрать иллюстративный материал.

Образец слайда презентации



Устный опрос

Предполагает  
по теме

обсуждения

Примерный перечень вопросов для обсуждения:

1. ГОСТ на мебель.
2. Функциональные размеры.
3. Учет эргономических параметров.

## ИДЗ №9 «Выполнение мебели из нетрадиционных материалов»





Структурный элемент компетенции	Планируемые результаты обучения	Оценочные средства
ПК-2 Способен корректировать концепт-проект в соответствии с предъявляемыми требованиями		
ПК-2.1 Корректирует концепт-проект в соответствии с предъявляемыми требованиями	<p>Перечень вопросов для подготовки к зачету с оценкой в 1-м семестре:</p> <ol style="list-style-type: none"> <li>1. Развитие современного производства мебели.</li> <li>2. Социально-экономические предпосылки развития мебельного производства.</li> <li>3. Современное оборудование, технологии и материалы мебельного производства.</li> <li>4. Виды древесины и облицовочные материалы.</li> <li>5. Разнообразные виды техники в мебельном производстве.</li> <li>6. Влияние различных видов техник и технологий на художественный образ мебели.</li> <li>7. Единство конструкции, материалов, технологии и декора в объектах мебельного производства.</li> <li>8. Материалы хвойных пород: сосна, ель, лиственница, пихта, кедр (общая характеристика сортов древесины).</li> <li>9. Материалы лиственных пород: дуб, ясень, бук, клен, карагач, вяз, ильма, береза, ольха, осина, липа, тополь (общая характеристика сортов древесины).</li> <li>10. Характеристика дерева по толщине, размерам поперечного сечения, по характеру обработки.</li> <li>11. Мягкие и твердые породы дерева.</li> <li>12. Техника и графические приемы имитации дерева</li> <li>13. Мебельные соединения</li> <li>14. Виды деревянных соединений</li> <li>15. Проектная графика при изображении объемно-пространственного решения деревянных соединений мебели (линейные, монохромные, полихромные изображения)</li> <li>16. Наглядные изображения деревянных соединений (чертеж и аксонометрич. проекция)</li> </ol> <p>Перечень вопросов для подготовки к зачету 2 семестр:</p> <ol style="list-style-type: none"> <li>1. Виды деревянных соединений</li> <li>2. Эскизы деревянных соединений, этапы выполнения</li> <li>3. Перечислите наглядные изображения деревянных соединений (чертеж и</li> </ol>	

Структурный элемент компетенции	Планируемые результаты обучения	Оценочные средства
		<p>аксонометрич. проекция и др.)</p> <ol style="list-style-type: none"> <li>1. Выполнение чертежей деревянных соединений А-4</li> <li>2. Выполнение аксонометрической проекции деревянных соединений А-4</li> <li>3. Нанесение имитации материала (полихромное) А-4</li> <li>4. Классификация соединений видов. Таблица соединений с эскизами</li> <li>5. Разъемные соединения</li> <li>6. Неразъемные соединения</li> <li>7. Этапы выполнения эскизов разъемных и неразъемных соединений</li> <li>8. Сборочный чертеж</li> <li>9. Этапы и правила выполнения сборочного чертежа</li> <li>10. Эскизирование</li> <li>11. Этапы выполнения курсового проекта (динамический сборочный чертеж)</li> <li>12. Приемы имитации материалов при выполнении динамического сборочного чертежа курсовой проект.</li> </ol>
		<p>Перечень тем для подготовки к семинарским занятиям и практические задания:</p> <p>Тема 1.1.: Социально-экономические предпосылки развития мебельного производства.</p> <ol style="list-style-type: none"> <li>17. Развитие современного производства мебели.</li> <li>18. Социально-экономические предпосылки развития мебельного производства.</li> <li>19. Современное оборудование, технологии и материалы мебельного производства.</li> <li>20. Виды древесины и облицовочные материалы.</li> </ol> <p>2.1. Тема: Влияние различных видов техник и технологий на художественный образ мебели. Единство конструкции, материалов, технологии и декора в объектах мебельного производства.</p> <ol style="list-style-type: none"> <li>1. Разнообразные виды техники в мебельном производстве.</li> <li>2. Влияние различных видов техник и технологий на художественный образ мебели.</li> <li>3. Единство конструкции, материалов, технологии и декора в объектах мебельного производства.</li> </ol> <p>1.2. Тема: Материалы хвойных пород. Материалы лиственных пород.</p> <ol style="list-style-type: none"> <li>1. Виды материалов. Хвойные породы и</li> </ol>

Структурный элемент компетенции	Планируемые результаты обучения	Оценочные средства
		<p>лиственные.</p> <p>1.3. Тема: Имитация материалов.</p> <p>2. Техника и приемы выполнения имитации разных пород дерева.</p> <p>3. Этапы выполнения имитации материалов 50х50 (смешанная техника).</p> <p>К зачету по 1 сем. прилагаются наглядные изображения деревянных соединений (чертеж и аксонометрич. проекция (формат А-3).</p> <p>Тема 2.1. Виды деревянных соединений</p> <p>1. Эскизы деревянных соединений</p> <p>Тема 2.3. Наглядные изображения деревянных соединений (чертеж и аксонометрич. проекция)</p> <p>13. Выполнение чертежей деревянных соединений А-4</p> <p>14. Выполнение аксонометрической проекции деревянных соединений А-4</p> <p>15. Нанесение имитации материала (полихромное) А-4</p> <p>15.1. Классификация соединений видов</p> <p>1. Таблица соединений с эскизами</p> <p>15.2. Тема: Разъемные и неразъемные соединения</p> <p>1. Эскизы в альбомах разъемных и неразъемных соединений</p> <p>15.3. Тема: Сборочный чертеж</p> <p>1. Этапы и правила выполнения сборочного чертежа</p> <p>2. Эскизы</p> <p>15.4. Тема: Выполнение курсового проекта (динамический сборочный чертеж)</p> <p>2 сем. Курсовой проект - выполнение динамического сборочного чертежа с имитацией материалов.</p> <p>1. Основные виды ручной обработки древесины и инструменты, применяемые при ручной обработке древесины</p> <p>2. Виды разметок, средства контроля и измерения;</p> <p>3. Виды соединений деталей из древесины</p> <p>4. Приемы работы с ручным деревообрабатывающим инструментом</p> <p>5. Виды декоративной обработки древесины</p> <p>6. Приемы техник декорирования древесины (токарная обработка, резьба) и используемых инструментов,</p>

Структурный элемент компетенции	Планируемые результаты обучения	Оценочные средства
		<p>оборудования.</p> <p>7. Разработка технико-технологической документации.</p> <p>8. Выполнение чертежей деталей изделия, правила разработки технологической карты на изделие</p> <p>9. Технология изготовления столлярно-мебельных изделий.</p>
ПК-2.2Оптимально применяет технические требования при создании концепт-проекта		
ПК-2.2Оптимально применяет технические требования при создании концепт-проекта		<p>Перечень тем для зачета 3семестр:</p> <ol style="list-style-type: none"> <li>1. Декоративные и конструктивные качества дерева.</li> <li>2. Основные узлы и соединения деревянных конструкций при изготовлении мебели.</li> <li>3. Техничко-технологическая документация.</li> <li>4. Материалы, инструменты и оборудование, используемые при изготовлении изделий из древесины.</li> <li>5. Виды декоративной обработки древесины.</li> <li>6. Токарный станок СТД 120М (назначение, устройство, принцип работы).</li> <li>7. Виды точения.</li> <li>8. Виды шпиндельных насадок.</li> <li>9. Виды резьбы.</li> <li>10. Материалы и инструменты, используемые при резьбе и для токарных работ.</li> <li>11. Отделка токарных, резных изделий.</li> <li>12. Подготовка инструмента к работе.</li> <li>13. Общие правила безопасной работы, требования производственной санитарии и пожарной безопасности, организации труда в мастерской по обработке древесины</li> <li>14. Основные виды ручной обработки древесины и инструменты, применяемые при ручной обработки древесины</li> <li>15. Виды разметок, средства контроля и измерения;</li> <li>16. Приемы работы с ручным деревообрабатывающим инструментом</li> <li>17. Приемы техник декорирования древесины (токарная обработка, резьба) и используемых инструментов, оборудования.</li> <li>18. Расскажите о контрольно-измерительных инструментах(линейка, кронциркуль и нутромер, угольник, ерунок, рейсмус, малка)</li> <li>19. Приемы нанесения защитных покрытий</li> </ol>

Структурный элемент компетенции	Планируемые результаты обучения	Оценочные средства
		<p>20. Последовательность и операции отделки.</p> <p>21. Виды отделки.</p> <p>22. Способы нанесения защитных покрытий.</p> <p>23. Агрегаты и приспособления для нанесения защитных покрытий на столярно-мебельные изделия</p> <p>24. Разработка технико-технологической документации.</p> <p>25. Выполнение чертежей деталей изделия, правила разработки технологической карты на изделие</p> <p>26. Технология изготовления столярно-мебельных изделий.</p> <p>Практические работы:</p> <ol style="list-style-type: none"> <li>1. Разработка технико-технологической документации.</li> <li>2. Выполнение чертежей деталей изделия, правила разработки технологической карты на изделие</li> <li>3. Технология изготовления столярно-мебельных изделий.</li> </ol> <ol style="list-style-type: none"> <li>1. Основные виды ручной обработки древесины и инструменты, применяемые при ручной обработке древесины</li> <li>2. Виды разметок, средства контроля и измерения;</li> <li>3. Виды соединений деталей из древесины</li> <li>4. Приемы работы с ручным деревообрабатывающим инструментом</li> <li>5. Виды декоративной обработки древесины</li> <li>6. Приемы техник декорирования древесины (токарная обработка, резьба) и используемых инструментов, оборудования.</li> <li>7. Разработка технико-технологической документации.</li> <li>8. Выполнение чертежей деталей изделия, правила разработки технологической карты на изделие</li> <li>9. Технология изготовления столярно-мебельных изделий.</li> </ol>
		<p>Перечень тем для курсового проекта 4 семестр:</p> <ol style="list-style-type: none"> <li>1. Декоративные и конструктивные качества дерева.</li> <li>2. Основные узлы и соединения деревянных конструкций при изготовлении мебели.</li> </ol>

Структурный элемент компетенции	Планируемые результаты обучения	Оценочные средства
		<p>3. Техничко-технологическая документация.</p> <p>4. Материалы, инструменты и оборудование, используемые при изготовлении изделий из древесины.</p> <p>5. Виды декоративной обработки древесины.</p> <p>6. Токарный станок СТД 120М (назначение, устройство, принцип работы).</p> <p>7. Виды точения.</p> <p>8. Виды шпиндельных насадок.</p> <p>9. Виды резьбы.</p> <p>10. Основные виды узоров в геометрической резьбе.</p> <p>11. Реставрация резных изделий из древесины.</p> <p>12. Материалы и инструменты, используемые при резьбе и для токарных работ.</p> <p>13. Отделка токарных, резных изделий.</p> <p>14. Подготовка инструмента к работе.</p> <p>15. Общие правила безопасной работы, требования производственной санитарии и пожарной безопасности, организации труда в мастерской по обработки древесины</p> <p>16. Основные виды ручной обработки древесины и инструменты, применяемые при ручной обработки древесины</p> <p>17. Виды разметок, средства контроля и измерения;</p> <p>18. Виды соединений деталей из древесины</p> <p>19. Приемы работы с ручным деревообрабатывающим инструментом</p> <p>20. Виды декоративной обработки древесины</p> <p>21. Приемы техник декорирования древесины (токарная обработка, резьба) и используемых инструментов, оборудования.</p> <hr/> <p>4.1. Тема: Введение. Техника безопасности в мастерской по обработке древесины. Основы планирования и организации труда в учебно-производственной мастерской</p> <p>1. Опишитеработу в мастерской и расскажите правила техники безопасности.</p> <p>4.2. Тема: Общие сведения о деревообрабатывающих станках</p> <p>Классификация деревообрабатывающих</p>



Структурный элемент компетенции	Планируемые результаты обучения	Оценочные средства
		<p>станков. Система условных обозначений станков. Основные и вспомогательные части деревообрабатывающих станков. Правила ухода за оборудованием</p> <ol style="list-style-type: none"> <li>1. Напишите Классификацию деревообрабатывающих станков</li> <li>2. Расскажите правила ухода за оборудованием.</li> </ol> <p>4.3. Тема: Назначение, устройство и принцип работы на деревообрабатывающих станках:</p> <ol style="list-style-type: none"> <li>1. Расскажите об устройстве и принципе действия на следующих станках: <ul style="list-style-type: none"> <li>-фуговально-пильный школьный станок ФПШ – 5М (назначение, устройство, настройка и принцип действия станка. Обработка деталей на станке);</li> <li>-фуговальный станок ФС 4 (назначение, устройство, настройка и принцип действия станка. Обработка древесины на фуговальном станке);</li> <li>-рейсмусовый станок РС 6 (назначение, устройство, настройка и принцип действия станка. Обработка древесины на рейсмусовом станке);</li> <li>-фрезерный станок с шипорезной кареткой ФСШ-1 (назначение, устройство, настройка и принцип действия станка. Обработка древесины на фрезерном станке);</li> <li>-сверлильно-пазовальный станок СВП-2 (назначение, устройство, настройка и принцип действия станка. Обработка деталей на станке);</li> <li>- ленточно-шлифовальный станок с подвижным столом и утюжком ШЛПС-5 (назначение, устройство, настройка и принцип действия станка.</li> </ul> </li> <li>2.Этапы обработки деталей на станке</li> </ol> <p>4.4. Тема: Контрольно-измерительный инструмент</p> <ol style="list-style-type: none"> <li>1.Расскажите о контрольно-измерительных инструментах(линейка, кронциркуль и нутромер, угольник, ерунок, рейсмус, малка)</li> </ol> <p>4.6. Тема: Приемы нанесения защитных покрытий</p> <ol style="list-style-type: none"> <li>1. Последовательность и операции отделки.</li> <li>2. Виды отделки.</li> <li>3. Способы нанесения защитных покрытий.</li> <li>4. Агрегаты и приспособления для нанесения защитных покрытий на столярно-мебельные изделия</li> </ol> <p>4.7. Тема: Разработка технико-технологической документации.</p> <ol style="list-style-type: none"> <li>1. Выполнение чертежей деталей изделия, правила разработки технологической карты на изделие</li> </ol> <p>4.8. Тема: Технология изготовления</p>

Структурный элемент компетенции	Планируемые результаты обучения	Оценочные средства
		<p>столярно-мебельных изделий.</p> <p>1. Опишите этапы и технологию изготовления столярно-мебельных изделий.</p> <p>10. Основные виды ручной обработки древесины и инструменты, применяемые при ручной обработке древесины</p> <p>11. Виды разметок, средства контроля и измерения;</p> <p>12. Виды соединений деталей из древесины</p> <p>13. Приемы работы с ручным деревообрабатывающим инструментом</p> <p>14. Виды декоративной обработки древесины</p> <p>15. Приемы техник декорирования древесины (токарная обработка, резьба) и используемых инструментов, оборудования.</p> <p>16. Разработка технико-технологической документации.</p> <p>17. Выполнение чертежей деталей изделия, правила разработки технологической карты на изделие</p> <p>18. Технология изготовления столярно-мебельных изделий.</p>
ПК-1 Способен выполнять задания по разработке концепт-проекта		
ПК-1.1 Владеет навыками технического рисунка, проектной и шрифтовой графики, способами линейно-конструктивного построения		<p>Перечень вопросов для подготовки к зачету 5семестр:</p> <p>1. Реставрация мебели.</p> <p>2. Виды и техники и этапы реставрационных работ.</p> <p>3. Реставрация резных изделий из древесины.</p> <p>4. Реставрационная работа в России.</p> <p>5. Этапы выполнения реставрации. Материалы и инструменты.</p> <p>6. Текстиль в мебели.</p> <p>7. Этапы выполнения реставрации каркаса стула.</p> <p>8. Этапы выполнения реставрации сиденья стула.</p> <p>9. Этапы выполнения своего дизайн-проекта реставрации стула.</p> <p>10. Основы конструирования мягкой мебели.</p> <p>11. Каркас и его виды. Приемы конструирования каркаса. Материалы для изготовления каркаса.</p> <p>12. Особенности металлических каркасов,</p>

Структурный элемент компетенции	Планируемые результаты обучения	Оценочные средства
		<p>особенности деревянных каркасов.</p> <p>13. Способы сборки каркасных систем. Допуски при изготовлении каркасов.</p> <p>14. Возможные сочетания различных материалов в мебели.</p> <p>15. Основные операции при конструировании мягкой мебели. Изготовление заготовок, каркаса изделия. Раскрой ткани.</p> <p>Перечень вопросов для подготовки к зачету 6 семестр:</p> <ol style="list-style-type: none"> <li>1. Графическое и объемно-пространственное решение в создании макета мебели.</li> <li>2. Перечислите цели и задачи макетирования в процессе художественного проектирования мебели?</li> <li>3. Что такое макет в натуральную величину, выполненный в материале?</li> <li>4. Какова роль проектной графики в процессе визуализации проектного замысла?</li> <li>5. Назовите виды проектной графики и какова роль эскизной графики в процессе объемно-пространственных решений?</li> <li>6. Какова сущность понятия «мебельное изделие» и какие существуют виды мебельных изделий?</li> <li>7. Классификация и типизация мебели.</li> <li>8. : Основные функциональные размеры мебели.</li> <li>9. Каковы антропометрические размеры детской мебели и какова их зависимость от возрастной группы?</li> <li>10. Назовите и охарактеризуйте современные красящие вещества и лакокрасочные материалы?</li> <li>11. Назовите основные допуски и посадки в производстве мебели?</li> <li>12. Назовите рекомендуемые нормативы по выбору допусков для конструирования мебели?</li> <li>13. Назовите основные принятые термины и определения по качеству изделий мебели?</li> <li>14. Мебель из нетрадиционных материалов.</li> </ol> <p>5.1. Тема: История реставрации мебели в России и зарубежом.</p> <p>16. Реставрация резных изделий из древесины.</p> <p>17. Реставрационная работа в России.</p> <p>5.2. Тема: Этапы и техника реставрации мебели.</p> <p>18. Этапы выполнения реставрации. Материалы и инструменты. Виды и</p>

Структурный элемент компетенции	Планируемые результаты обучения	Оценочные средства
		<p>техники.</p> <p>19. Этапы выполнения реставрации каркаса стула.</p> <p>5.3. Тема: Текстиль в мебели. Разнообразие техник для реставрации сиденья стула</p> <p>20. Текстиль в мебели</p> <p>21. Этапы выполнения реставрации сиденья стула.</p> <p>5.4. Тема: Выполнение реставрации стула (свой дизайн-проект)</p> <p>22. Этапы выполнения своего дизайн-проекта реставрации стула.</p> <p>23. Основы конструирования мягкой мебели.</p> <p>24. Каркас и его виды. Приемы конструирования каркаса. Материалы для изготовления каркаса.</p> <p>25. Особенности металлических каркасов, особенности деревянных каркасов.</p> <p>26. Способы сборки каркасных систем. Допуски при изготовлении каркасов.</p> <p>27. Основные операции при конструировании мягкой мебели. Изготовление заготовок, каркаса изделия. Раскрой ткани.</p> <p>6.1. Тема: Классификация и типизация мебели.</p> <ol style="list-style-type: none"> <li>1. Какова сущность понятия «мебельное изделие» и какие существуют виды мебельных изделий?</li> <li>2. Графическое и объемно-пространственное решение в создании макета мебели.</li> <li>3. Перечислите цели и задачи макетирования в процессе художественного проектирования мебели?</li> <li>4. Что такое макет в натуральную величину, выполненный в материале?</li> <li>5. Какова роль проектной графики в процессе визуализации проектного замысла?</li> <li>6. Назовите виды проектной графики и какова роль эскизной графики в процессе объемно-пространственных решений?</li> <li>7. Классификация и типизация мебели.</li> <li>8. : Основные функциональные размеры мебели.</li> <li>9. Каковы антропометрические размеры детской мебели и какова их зависимость от возрастной группы?</li> </ol> <p>6.2. Тема: Основные функциональные размеры мебели.</p> <ol style="list-style-type: none"> <li>1. Расскажите о функциональных размерах мебели</li> </ol>

Структурный элемент компетенции	Планируемые результаты обучения	Оценочные средства
		<p>5.3. Тема: Выполнение мебели из нетрадиционных материалов.</p> <ol style="list-style-type: none"> <li>1. Назовите и охарактеризуйте современные красящие вещества и лакокрасочные материалы?</li> <li>2. Назовите основные допуски и посадки в производстве мебели?</li> <li>3. Назовите рекомендуемые нормативы по выбору допусков для конструирования мебели?</li> <li>4. Назовите основные принятые термины и определения по качеству изделий мебели?</li> <li>5. Мебель из нетрадиционных материалов.</li> <li>6. Мебель из вторсырья и утиля.</li> <li>7. Возможные сочетания различных материалов в мебели.</li> </ol> <ol style="list-style-type: none"> <li>1. Основные виды ручной обработки древесины и инструменты, применяемые при ручной обработке древесины</li> <li>2. Виды разметок, средства контроля и измерения;</li> <li>3. Виды соединений деталей из древесины</li> <li>4. Приемы работы с ручным деревообрабатывающим инструментом</li> <li>5. Виды декоративной обработки древесины</li> <li>6. Приемы техник декорирования древесины (токарная обработка, резьба) и используемых инструментов, оборудования.</li> <li>7. Разработка технико-технологической документации.</li> <li>8. Выполнение чертежей деталей изделия, правила разработки технологической карты на изделие</li> <li>9. Технология изготовления столярно-мебельных изделий.</li> <li>10. Реставрация мебели.</li> <li>11. Виды и техники и этапы реставрационных работ.</li> <li>12. Реставрация резных изделий из древесины.</li> <li>13. Реставрационная работа в России.</li> </ol>

Структурный элемент компетенции	Планируемые результаты обучения	Оценочные средства
		<p>14. Этапы выполнения реставрации. Материалы и инструменты.</p> <p>15. Текстиль в мебели.</p> <p>16. Этапы выполнения реставрации каркаса стула.</p> <p>17. Этапы выполнения реставрации сиденья стула.</p>
<p>ПК-1.2 Самостоятельно пользуется современными информационными базами данных и графическими дизайн-программами</p>		
<p>ПК-1.2 Самостоятельно пользуется современными информационными базами данных и графическими дизайн-программами</p>		<p>Перечень вопросов для подготовки к зачету с оценкой в 1-м семестре:</p> <ol style="list-style-type: none"> <li>1. Правила написания курсового проекта (по СМК), с использованием компьютерных технологий.</li> <li>2. Применение современной шрифтовой культуры в дизайн-проектировании.</li> <li>3. Подача и оформление проектной экспозиции к курсовому проекту.</li> <li>4. Выполнение презентации и доклада по теме курсового проекта.</li> </ol> <p style="text-align: center;">Использование компьютерных технологий для выполнения докладов и презентаций.</p>
<p>ПК-5 Способен подготовить пояснительную записку к дизайн-концепту, включающую обоснование основной идеи проекта, культурно-исторические предпосылки эволюционного развития проектируемого вида продукции, обоснование приемов формообразования, цвета, графической концепции и стилистики</p>		
<p>ПК-5.1 Самостоятельно готовит пояснительную записку к дизайн-концепту, включающую обоснование основной идеи проекта, культурно-исторические предпосылки эволюционного развития проектируемого вида продукции, обоснование приемов формообразования, цвета графической концепции и стили</p>		<p>Курсовой проект 2 семестр: динамический сборочный чертеж с использованием приемов имитации материалов;</p> <p>Курсовой проект 4 семестр: выполнение своего изделия из дерева (табурет/ вешало) работа на станках в мастерских.</p> <ol style="list-style-type: none"> <li>1. Основные виды ручной обработки древесины и инструменты, применяемые при ручной обработке древесины</li> <li>1. Виды разметок, средства контроля и измерения;</li> <li>2. Виды соединений деталей из древесины</li> <li>3. Приемы работы с ручным деревообрабатывающим инструментом</li> <li>4. Виды декоративной обработки древесины</li> <li>5. Приемы техник декорирования древесины (токарная обработка, резьба) и используемых инструментов, оборудования.</li> <li>6. Разработка технико-технологической документации.</li> <li>7. Выполнение чертежей деталей изделия,</li> </ol>

Структурный элемент компетенции	Планируемые результаты обучения	Оценочные средства
		<p>правила разработки технологической карты на изделие</p> <p>8. Технология изготовления столярно-мебельных изделий.</p> <p>9. Реставрация мебели.</p> <p>10. Виды и техники и этапы реставрационных работ.</p> <p>11. Реставрация резных изделий из древесины.</p> <p>12. Реставрационная работа в России.</p> <p>13. Этапы выполнения реставрации. Материалы и инструменты.</p> <p>14. Текстиль в мебели.</p> <p>15. Этапы выполнения реставрации каркаса стула.</p> <p>16. Этапы выполнения реставрации сиденья стула.</p>