

Министерство образования и науки Российской Федерации
Федеральное государственное бюджетное образовательное учреждение
высшего образования
«Магнитогорский государственный технический университет
им. Г.И. Носова»
Многопрофильный колледж



УТВЕРЖДАЮ
Директор
С.А. Махновский
«23» марта 2017 г.

**МЕТОДИЧЕСКИЕ УКАЗАНИЯ
ДЛЯ ЛАБОРАТОРНО-ПРАКТИЧЕСКИХ РАБОТ
ПО УЧЕБНОЙ ДИСЦИПЛИНЕ
ОП.03 ЭЛЕКТРОТЕХНИКА И ЭЛЕКТРОНИКА
программы подготовки специалистов среднего звена
по специальности СПО
23.02.04 Техническая эксплуатация подъемно-транспортных,
строительных, дорожных машин и оборудования (по отраслям)**

Магнитогорск, 2017

ОДОБРЕНО

Предметно-цикловой комиссией
Строительных и транспортных
машин

Председатель: Н.Н. Филищевич
Протокол №7 от 14 марта 2017 г.

Методической комиссией

Протокол №4 от 23 марта 2017 г.

Разработчик

Н.С. Бахтова, преподаватель МпК ФГБОУ ВО «МГТУ им. Г.И. Носова»

Методические указания разработаны на основе рабочей программы учебной дисциплины «Электротехника и электроника».

Содержание

1 ВВЕДЕНИЕ	4
2 МЕТОДИЧЕСКИЕ УКАЗАНИЯ.....	7
Лабораторные работы	
Лабораторная работа 1.....	7
Лабораторная работа 2.....	10
Лабораторная работа 3.....	20
Лабораторная работа 4.....	23
Лабораторная работа 5.....	29
Лабораторная работа 6.....	33
Лабораторная работа 7.....	39
Лабораторная работа 8.....	47
Лабораторная работа 9.....	54
Лабораторная работа 10.....	57
Практические занятия	
Практическое занятие 1	13
Практическое занятие 2	18
Практическое занятие 3	26
Практическая занятие 4	31
Практическое занятие 5	36
Практическое занятие 6	42
Практическое занятие 7	46
Практическое занятие 8	51
Практическое занятие 9	58
Практическое занятие 10	61
Практическое занятие 11	63

1 ВВЕДЕНИЕ

Важную часть теоретической и профессиональной практической подготовки студентов составляют практические занятия и лабораторные работы.

Состав и содержание практических и лабораторных работ направлены на реализацию действующего федерального государственного образовательного стандарта среднего профессионального образования.

Ведущей дидактической целью практических занятий является формирование практических умений выполнять определенные действия, операции, необходимые в последующем в профессиональной деятельности)

Ведущей дидактической целью лабораторных работ является экспериментальное подтверждение и проверка существенных теоретических положений (законов, зависимостей).

В соответствии с рабочей программой учебной дисциплины «Электротехника и электроника» предусмотрено проведение практических и лабораторных работ.

В результате их выполнения, обучающийся должен:

уметь:

У1. рассчитывать основные параметры простых электрических и магнитных цепей;

У2. собирать электрические схемы постоянного и переменного тока и проверять их работу;

У3. пользоваться современными электроизмерительными приборами и аппаратами для диагностики электрических цепей.

Содержание практических и лабораторных работ ориентировано на подготовку студентов к освоению профессиональных модулей ППССЗ по специальности и овладению профессиональными компетенциями:

ПК 1.1 Обеспечивать безопасность движения транспортных средств при производстве работ.

ПК 1.2 Обеспечивать безопасное и качественное выполнение работ при использовании подъёмно – транспортных, строительных, дорожных машин и механизмов.

ПК 2.1 Выполнять регламентные работы по техническому обслуживанию и ремонту подъёмно – транспортных, строительных, дорожных машин и оборудования в соответствии с требованиями технологических процессов.

ПК 2.3 Определять техническое состояние систем и механизмов подъёмно-транспортных, строительных, дорожных машин и оборудования.

ПК 2.4 Вести учётно-отчётную документацию по техническому

обслуживанию и ремонту подъёмно – транспортных, строительных, дорожных машин и оборудования.

ПК 3.2. Осуществлять контроль за соблюдением технологической дисциплины при выполнении работ.

ПК 3.3. Составлять и оформлять техническую и отчетную документацию о работе ремонтно-механического отделения структурного подразделения.

ПК 3.4. Участвовать в подготовке документации для лицензирования производственной деятельности структурного подразделения.

А также формированию общих компетенций:

ОК 1. Понимать сущность и значимость своей будущей профессии, проявлять к ней устойчивый интерес.

ОК 2. Организовывать свою собственную деятельность, выбирать типовые методы и способы выполнения профессиональных задач, оценивать их эффективность и качество.

ОК.3. Принимать решения в стандартных и нестандартных ситуациях и нести за них ответственность.

ОК 4. Осуществлять поиск и использование информации, необходимой для эффективного выполнения профессиональных задач, профессионального и личностного развития.

ОК 5. Использовать информационно-коммуникационные технологии в профессиональной деятельности.

ОК 6. Работать в коллективе и команде, эффективно общаться с коллегами, руководством, потребителями.

ОК 7. Брать на себя ответственность за работу членов команды (подчинённых), результат выполнения заданий.

ОК 8. Самостоятельно определять задачи профессионального и личностного развития, заниматься самообразованием, осознанно планировать повышение квалификации.

ОК 9. Ориентироваться в условиях частой смены технологий в профессиональной деятельности.

Выполнение студентами практических работ по учебной дисциплине «Электротехника и электроника» направлено на:

- обобщение, систематизацию, углубление, закрепление, развитие и детализацию полученных теоретических знаний по конкретным темам учебной дисциплины;

- формирование умений применять полученные знания на практике, реализацию единства интеллектуальной и практической деятельности;

- формирование и развитие умений: наблюдать, сравнивать,

сопоставлять, анализировать, делать выводы и обобщения, самостоятельно вести исследования, пользоваться различными приемами измерений, оформлять результаты в виде таблиц, схем, графиков;

- приобретение навыков работы с различными приборами, аппаратурой, установками и другими техническими средствами для проведения опытов;

- развитие интеллектуальных умений у будущих специалистов: аналитических, проектировочных, конструктивных и др.;

- выработку при решении поставленных задач профессионально значимых качеств, таких как самостоятельность, ответственность, точность, творческая инициатива.

Выполнение студентами лабораторных работ по учебной дисциплине «Электротехника и электроника» направлено на:

- обобщение, систематизацию, углубление, закрепление, развитие и детализацию полученных теоретических знаний по конкретным темам учебной дисциплины;

- формирование умений применять полученные знания на практике, реализацию единства интеллектуальной и практической деятельности;

- формирование и развитие умений: наблюдать, сравнивать, сопоставлять, анализировать, делать выводы и обобщения, самостоятельно вести исследования, пользоваться различными приемами измерений, оформлять результаты в виде таблиц, схем, графиков;

- приобретение навыков работы с различными приборами, аппаратурой, установками и другими техническими средствами для проведения опытов;

- развитие интеллектуальных умений у будущих специалистов: аналитических, проектировочных, конструктивных и др.;

- выработку при решении поставленных задач профессионально значимых качеств, таких как самостоятельность, ответственность, точность, творческая инициатива.

Продолжительность выполнения практической, лабораторной работы составляет не менее двух академических часов и проводится после соответствующей темы, которая обеспечивает наличие знаний, необходимых для ее выполнения.

2 МЕТОДИЧЕСКИЕ УКАЗАНИЯ

Лабораторная работа № 1 Организационные вопросы и техника безопасности при проведении лабораторных работ

Формируемая компетенция:

ПК 1.2 Обеспечивать безопасное и качественное выполнение работ при использовании подъемно-транспортных, строительных, дорожных машин и механизмов.

ПК 3.2. Осуществлять контроль за соблюдением дисциплины при выполнении работ.

Цель работы:

изучение правил внутреннего распорядка и техники безопасности при выполнении лабораторных работ

Выполнив работу, Вы будете:

уметь:

- применять полученные знания при выполнении работ.

Материальное обеспечение:

инструкция к лабораторной работе, правила внутреннего распорядка и техники безопасности при выполнении лабораторных работ; журнал по технике безопасности.

Задание:

1 ознакомиться с вопросами техники безопасности.

Краткие теоретические сведения

Лабораторные работы в группах проводятся в соответствии с расписанием учебных занятий в колледже и в течение определенного времени. Поэтому для выполнения лабораторных работ студент должен руководствоваться следующими положениями:

1. предварительно ознакомиться с графиком выполнения лабораторных работ;
2. внимательно ознакомиться с описанием соответствующей лабораторной работы и установить, в чем состоит основная цель и задача этой работы;
3. по лекционному курсу и соответствующим литературным источникам изучить теоретическую часть, относящуюся к данной лабораторной работе;
4. до проведения лабораторной работы подготовить в рабочей тетради соответствующие схемы, таблицы наблюдений и расчетные формулы;
5. неподготовленные к работе студенты к выполнению лабораторной работы не допускаются.

Порядок выполнения работы:

Успешное выполнение лабораторных работ может быть достигнуто в том случае, если экспериментатор отчетливо представляет себе цель эксперимента и ожидаемые результаты, поэтому важным условием обстоятельности проводимых исследований является тщательная подготовка к лабораторной работе. При этом необходимо соблюдение следующих требований.

1. Перед сборкой электрической цепи студенты должны предварительно ознакомиться с электрическим оборудованием и его номинальными данными, а также с измерительными приборами, предназначенными для проведения соответствующей лабораторной работы.

2. Сборку электрической цепи необходимо производить в точном соответствии с заданием. Целесообразно вначале соединить все элементы цепи, включаемые последовательно, а затем — параллельно. Электрические цепи, включаемые параллельно, рекомендуется соединять проводами другого цвета.

3. После окончания сборки электрическая цепь должна быть предъявлена для проверки. Включать цепь под напряжением можно только с разрешения преподавателя.

4. Запись показаний всех приборов в процессе выполнения лабораторной работы следует производить по возможности одновременно и быстро.

5. Результаты измерений заносятся студентом в свою рабочую тетрадь.

6. После выполнения отдельного этапа лабораторной работы результаты опыта вместе с простейшими контрольными расчетами предъявляются для проверки преподавателю до разборки электрической цепи.

7. Разбирать электрическую цепь, а также переходить к сборке новой можно только по разрешению преподавателя.

8. После окончания работы в лаборатории рабочее место должно быть приведено в порядок.

Правила внутреннего распорядка и техники безопасности при выполнении лабораторных работ

При работе в лаборатории электротехники и электроники во избежание несчастных случаев, а также преждевременного выхода из строя приборов и электрооборудования студент при выполнении лабораторных работ должен выполнять следующие правила внутреннего распорядка и техники безопасности:

1. приступая в лаборатории к работе, студент должен ознакомиться с правилами внутреннего распорядка и техники

безопасности;

2. после ознакомления с правилами внутреннего распорядка и инструктажа по технике безопасности студент должен расписаться в соответствующем журнале;

3. при работе в лаборатории категорически запрещается приносить с собой вещи и предметы, загромождающие рабочие места, способствующие созданию условий, могущих привести к нарушению правил техники безопасности;

4. в лаборатории запрещается громко разговаривать, покидать рабочие места и переходить от одного стенда к другому;

5. приступая к работе в лаборатории, студенческая группа делится на бригады, которые затем распределяются по лабораторным стендам;

6. сборку электрической цепи производят соединительными проводами при выключенном напряжении питания в строгом соответствии со схемой, представленной в инструкции, обеспечивая при этом надежность электрических контактов всех разъемных соединений;

7. приступая к сборке электрической цепи, необходимо убедиться в том, что к стенду не подано напряжение;

8. при сборке электрической цепи необходимо следить за тем, чтобы соединительные провода не перегибались и не скручивались петлями;

9. приборы и электрооборудование расставляются так, чтобы было удобно ими пользоваться;

10. собранная электрическая цепь предъявляется для проверки преподавателю;

11. включение электрической цепи под напряжение (после проверки) производится только с разрешения и в присутствии преподавателя;

12. при обнаружении неисправностей в электрической цепи необходимо немедленно отключить ее от питающей сети и доложить об этом преподавателю;

13. переключения и исправления в собранной электрической цепи разрешается производить только при отключенном напряжении питания;

14. запрещается прикасаться пальцами, карандашами и другими предметами к оголенным токоведущим частям электрической цепи, находящимся под напряжением;

15. при работе с конденсаторами следует помнить, что на их жазимах, отключенных от сети, некоторое время сохраняется электрический заряд, могущий быть причиной поражения электрическим током;

16. при обнаружении повреждений электрического оборудования и приборов стенда, а также при появлении дыма, специфического запаха

или искрения необходимо немедленно выключить напряжение питания стенда и известить об этом преподавателя;

17. после выполнения лабораторной работы необходимо выключить напряжение питания стенда, разобрать исследуемую электрическую цепь и привести в порядок рабочее место;

18. в случае поражения человека электрическим током необходимо немедленно обесточить стенд, выключив напряжение питания;

19. при потере сознания и остановке дыхания необходимо немедленно освободить пострадавшего от стесняющей его одежды и делать искусственное дыхание до прибытия врача.

Форма представления результата: запись в журнале по ТБ; оформление лабораторной работы № 2.

Тема 1.3 Электрические цепи постоянного тока

Лабораторная работа № 2

Изучение соединений резисторов и проверка законов Ома, Кирхгофа

Формируемые компетенции:

ПК 2.3. Определять техническое состояние систем и механизмов подъёмно-транспортных, строительных, дорожных машин и оборудования

ПК 2.4. Вести учётно-отчётную документацию по техническому обслуживанию и ремонту подъёмно-транспортных, строительных, дорожных машин и оборудования.

ПК3.2. Осуществлять контроль за соблюдением технической дисциплины при выполнении работ.

ОК 6. Работать в коллективе и команде, эффективно общаться с коллегами, руководством, потребителями

Цель работы: опытная проверка соотношений электрических величин при последовательном и параллельном соединении приемников электрической энергии.

Выполнив работу, Вы будете:

уметь:

- собирать электрические схемы при различных способах соединения приёмников электрической энергии;

- пользоваться электроизмерительными приборами.

Материальное обеспечение:

Источник постоянного тока на 250 В; электроизмерительные приборы; ламповый реостат; соединительные провода.

Задание:

1 проверка основных соотношений между током, напряжением и сопротивлением при последовательном и параллельном соединении электроприёмников.

Порядок выполнения работы:

1. Допуск к работе: входной контроль в виде фронтального опроса.
 - какое соединение называют последовательным?
 - закон Ома для участка цепи?
 - как определяется общее сопротивление цепи с последовательным соединением элементов?
 - какое соединение называется параллельным?
 - формулировка первого закон Кирхгофа для узла.
 - что называется узлом, ветвью, контуром?
 - основные соотношения между током, напряжением и сопротивлением при параллельного соединения.
2. сборка электрических схем.

Порядок выполнения работы.

1. Ознакомиться со схемой (рис.1) последовательного соединения и проверить правильность соединения.
2. С разрешения преподавателя включить в сеть, и установить заданное напряжение, которое во время опыта поддерживается постоянным. Подключая вольтметр (поочередно) параллельно каждому приемнику, измерить падение напряжений U_1, U_2, U_3 . Показания амперметра и вольтметра занести в таблицу1



Рисунок 1. Схема последовательного соединения приёмников

Таблица .1. Последовательное соединение электроприёмников

Измерено					Вычислено							
Юбщ	U_1	U_2	U_3	$U_{общ}$	R_1	R_2	R_3	$R_{общ}$	P_1	P_2	P_3	$P_{общ}$

А	В	В	В	В	Ом	Ом	Ом	Ом	Вт			

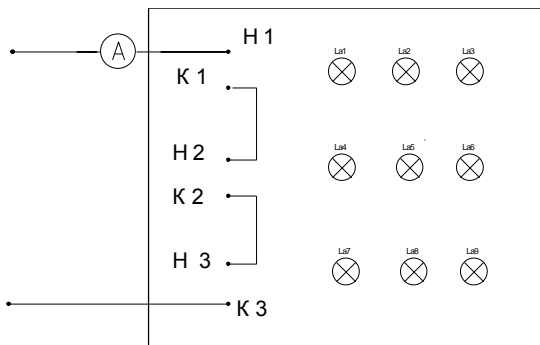
Произвести вычисления. Сравнить результаты полученных данных.

Сделать вывод. Ознакомиться со схемой параллельного соединения приемников (рис.2). Собрать схему, проверить правильность включения.

С разрешения руководителя включить схему, установить напряжение. Поочередно включая каждое из сопротивлений измерить ток ветвей. Показания амперметра и вольтметра занести в таблицу.2.



Рисунок.2.Схема параллельного соединения приёмников

Таблица 2.Схема параллельного соединения приёмников

Измерено					Вычислено							
$U_{\text{общ}}$	I_1	I_2	I_3	$I_{\text{общ}}$	R_1	R_2	R_3	$R_{\text{об}}$	P_1	P_2	P_3	$P_{\text{общ}}$
В	А	А	А	А	Ом				Вт			

Произвести вычисления. Сравнить результаты полученных данных. Сделать вывод.

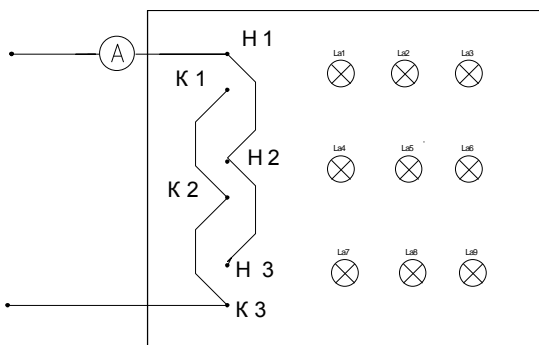
Форма представления результата: составление отчета и ответы на контрольные вопросы при защите.

В чем сходство и различие закона Ома для участка цепи и всей цепи?

Почему для определения ЭДС источника тока с помощью вольтметра необходимо разомкнуть цепь?

Что физически выражает первый закон Кирхгофа?

Сформулировать второй закон Кирхгофа, записать его в математической форме.

Может ли сопротивление участка двух параллельно соединенных проводников быть больше (меньше) любого из них?

Тема 1.3 Электрические цепи постоянного тока

Практическое занятие № 1

Расчет электрических цепей постоянного тока

Формируемые компетенции:

ПК 1.2. Обеспечивать безопасное и качественное выполнение работ при использовании подъемно – транспортных, строительных, дорожных машин и механизмов.

ПК 2.1. Выполнять регламентные работы по техническому обслуживанию и ремонту подъемно – транспортных, строительных, дорожных машин и оборудования в соответствии с требованиями технологических процессов.

ПК 3.2. Осуществлять контроль за соблюдением технологической дисциплины при выполнении работ.

ОК 4. Осуществлять поиск и использование информации, необходимой для эффективного выполнения профессиональных задач, профессионального личного развития.

Цель работы: научиться производить расчет электрических цепей

Выполнив работу, Вы будете:

уметь:

- рассчитывать электрические схемы.

Материальное обеспечение:

Карточки индивидуального задания, методические указания

Задание:

1 . Цепь постоянного тока со смешанным соединением состоит из четырех резисторов. В зависимости от варианта заданы: схема цепи (по номеру рисунка, приложение 1), сопротивления резисторов R_1, R_2, R_3, R_4 , напряжение U , ток I или мощность P всей цепи.

О п р е д е л и т ь : 1) эквивалентное сопротивление цепи $R_{э\text{кв}}$; 2) токи, проходящие через каждый резистор I_1, I_2, I_3, I_4

Решение задачи проверить, применив первый закон Кирхгофа. Данные для своего варианта взять из таблицы 1.1.

Таблица 1.1 Варианты заданий

Номер варианта	Номер рисунка	$R_1, \text{Ом}$	$R_2, \text{Ом}$	$R_3, \text{Ом}$	$R_4, \text{Ом}$	U, I, P
01	1	3	4	2	3	20В

02	2	15	10	4	15	15А
03	3	12	2	4	4	50Вт
04	4	6	30	6	20	100В
05	5	20	40	30	5	2А
06	6	10	15	35	15	48Вт
07	7	30	20	4	2	40В
08	8	50	40	60	12	3А
09	9	10	11	90	10	120Вт
10	10	4	2	20	5	U=40В
11	11	16	40	10	8	4А
12	12	4	6	2	24	90Вт
13	13	5	6	12	6	60В
14	14	2	1	15	10	25А
15	15	12	4	2	4	200Вт
16	16	30	6	60	30	100В
17	17	3	15	20	40	4А
18	18	30	20	3	5	320Вт
19	19	7	3	72	90	150Вт
20	20	15	90	10	5	4А
21	1	15	20	40	3	100Вт
22	2	10	90	6	60	120В
23	3	20	10	2	5	20А
24	4	7	60	15	4	90Вт
25	5	25	15	10	12	120В
26	6	2	3	1	3	25А
27	7	12	4	4	2	200Вт
28	8	40	20	25	5	40В
29	9	3	10	30	20	3А
30	10	10	2	40	10	80Вт

Краткие теоретические сведения

Решение данной задачи требует знания основных законов постоянного тока, производных формул этих законов и умения их применять для расчета электрических цепей со смешанным соединением резисторов.

Перед решением задачи своего варианта рекомендуется еще раз ознакомиться с решением примера



Рис. 1

Методику и последовательность действий при решении задач со смешанным соединением резисторов рассмотрим в общем виде на конкретном примере.

1. Выписываем условие задачи (содержание условий задач выписывать применительно к своему варианту).

Условие задачи.

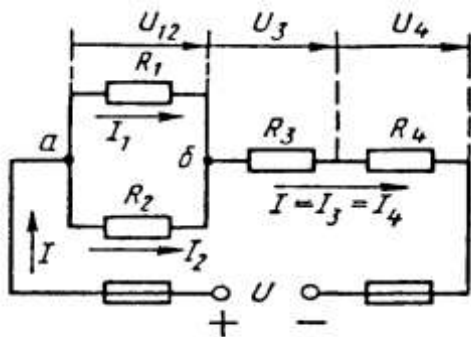
Цепь постоянного тока со смешанным соединением состоит из четырех резистором. Заданы схема цепи (рис. 1), значения сопротивлений резисторов:

$R_1 = 30 \text{ Ом}, R_2 = 20 \text{ Ом}, R_3 = 3 \text{ Ом}, R_4 = 5 \text{ Ом}$, мощность цепи $P = 320 \text{ Вт}$.

Определить: 1) эквивалентное сопротивление цепи $R_{\text{эк}}$, 2) токи, проходящие через каждый резистор. Решение задачи проверить, применив первый закон Кирхгофа.

Выписываем из условий то, что дано и нужно определить в виде буквенных обозначений и числовых значений.

Продумаем план (порядок) решения, подбирая при необходимости справочный материал. В нашем случае принимаем такой порядок решения:

1) находим эквивалентное сопротивление цепи

$R_{\text{эк}} = R_{12} + R_{34}$, где $R_{12} = R_1 \cdot R_2 / (R_1 + R_2)$ — параллельное соединение,

$R_{34} = R_3 + R_4$ — последовательное соединение;

2) обозначим токи I_1, I_2, I_3, I_4 на (рис. 1) стрелками и определим их значения из формулы мощности:

$P = I^2 \cdot R_{\text{эк}} \rightarrow I = \sqrt{P / R_{\text{эк}}}$; $I_2 = I_4 = I$, так как при последовательном соединении они одни и те же, а $I_1 = U_{12} / R_1$; $I_2 = U_{12} / R_2$, где $U_{12} = I \cdot R_{12}$

4. Выполняем решение, не забывая нумеровать и кратко описывать действия. Именно так решены все типовые примеры пособия.

Отсутствие письменных пояснений действий приводит к неполному пониманию решения задач, быстро забывается.

5. Выполняем проверку решения следующими способами: а) логичность получения такого результата; б) проверка результатов с применением первого и второго закона Кирхгофа.

Объясним некоторые способы проверки результатов решения.

Применение первого закона Кирхгофа.

Формулировка закона: алгебраическая сумма токов в узловой точке равна нулю. Математическая запись для узла б схемы цепи рисунок 1:

$$I_1 + I_2 = I \text{ или } I_1 + I_2 - I = 0$$

Применение второго закона Кирхгофа.

Формулировка закона: во всяком замкнутом контуре электрической цепи алгебраическая сумма ЭДС $\sum E$ равна алгебраической сумме падений напряжений $\sum I \cdot R$ на отдельных сопротивлениях этого контура.

В замкнутом контуре (рис. 1) приложенное напряжение U (аналогично ЭДС при внутреннем сопротивлении источника тока, равном нулю) и падения напряжения

$$U_{12} = I \cdot R_1; U_3 = I \cdot R_3 \text{ и } U_4 = I \cdot R_4$$

Обходя контур по направлению тока (в данном случае по часовой стрелке), составим уравнение по второму закону Кирхгофа:

$$U = U_{12} + U_3 + U_4$$

Подсчет баланса мощности. Общая мощность цепи равна сумме мощностей на отдельных резисторах.

Для схемы цепи (рис. 1) $P = P_1 + P_2 + P_3 + P_4$: так как $P = I^2 \cdot R$ или

$$P = U^2/R, \text{ то } P = I^2 R_1 + I^2 R_2 + I^2 R_3 + I^2 R_4 \text{ или}$$

$$P = U^2/R_1 + U^2/R_2 + U^2/R_3 + U^2/R_4.$$

Если проверку решения проводить путем сравнения результатов решения другими способами, то в данном случае вместо определения тока из формулы $P = I^2 \cdot R_{\text{эк}}$ можно было найти напряжение

$$U = \sqrt{PR_{\text{эк}}} \text{ из } P = U^2/R_{\text{эк}},$$

а затем $I = U/R_{\text{эк}}$ по формуле закона Ома.

Пример 1. На рисунке 2 изображена электрическая цепь со смешанным соединением резисторов. Известны значения сопротивлений резисторов $R_1 = 3 \text{ Ом}$, $R_2 = 10 \text{ Ом}$, $R_3 = 15 \text{ Ом}$, $R_4 = 1 \text{ Ом}$, напряжение $U = 110 \text{ В}$ и время работы цепи $t = 10 \text{ ч}$. Определить токи, проходящие через каждый резистор I_1, I_2, I_3, I_4 , общую мощность цепи P и расход энергии W .



Рис. 2



Рис. 3

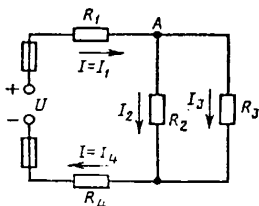

Рис. 4

Решение. 1. Обозначим стрелками токи, проходящие через каждый резистор с учетом их направления (см. рис. 2).

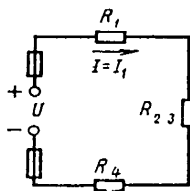
2. Определим общее эквивалентное сопротивление цепи, метод подсчета которого для цепи со смешанным соединением резисторов сводится к последовательному упрощению схемы.

Сопротивления R_2 и R_3 соединены параллельно. Найдем общее сопротивление при таком соединении: $1/R_{23}=1/R_2+1/R_3$, приводя к общему знаменателю, получим $R_{23} = R_2 R_3 / (R_2 + R_3) = 10 \cdot 15 / (10 + 15) = 150 / 25 = 6 \text{ Ом}$

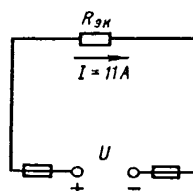
Теперь резисторы R_{23}, R_1, R_4 соединены последовательно, их общее сопротивление $R_{\text{экр}} = R_1 + R_{23} + R_4 = 4 + 6 = 10 \text{ Ом}$.

Это общее сопротивление, включенное в цепь вместо четырех сопротивлений схемы рис. 2, при таком же значении напряжения не изменит тока в цепи. Поэтому это сопротивление чаще называется общим эквивалентным сопротивлением цепи или просто эквивалентным (рис. 4)

3. По закону Ома для внешнего участка цепи определим ток

$$I = U / R_{\text{экр}} = 110 / 10 = 11 \text{ А.}$$

4. Найдем токи, проходящие через все резисторы.

Через резистор R_1 проходит ток $I_1 = I$.

Через резистор R_4 проходит ток $I_4 = I$.

Для определения токов, проходящих через резисторы R_2 и R_3 , нужно найти напряжение на параллельном участке U_{23} . Это напряжение можно определить двумя способами: $U_3 = IR_{23} = 11 \cdot 6 = 66 \text{ В}$ или $U_{23} = U - IR_1 - IR_4 = U - I(R_1 + R_4) = 110 - 11(3 + 1) = 66 \text{ В}$.

По закону Ома для параллельного участка цепи найдем $I_2 = U_{23} / R_2 = 66 / 10 = 6,6 \text{ А}$; $I_3 = U_{23} / R_3 = 66 / 15 = 4,4 \text{ А}$ или, применяя первый закон Кирхгофа, получим $I_3 = I - I_2 = 11 - 6,6 = 4,4 \text{ А}$.

5. Найдем общую мощность цепи:

$$P = UI = 110 \cdot 11 = 1210 \text{ Вт} = 1,21 \text{ кВт.}$$

6. Определим расход энергии:

$$W = P \cdot t = 1,21 \cdot 10 = 12,1 \text{ кВт} \cdot \text{ч.}$$

7. Выполним проверку решения задачи описанными ранее способами: а) проверим баланс мощности

$$P = P_1 + P_2 + P_3 + P_4 = I_1^2 R_1 + I_2^2 R_2 + I_3^2 R_3 + I_4^2 R_4 = 11^2 \cdot 3 + 6,6^2 \cdot 10 + 4,4^2 \cdot 15 + 11^2 \cdot 1 = 363 + 435,6 + 290,4 + 121 = 1210 \text{ Вт};$$

$$1210 \text{ Вт} = 1210 \text{ Вт};$$

б) для узловой точки А схемы (рис. 2) применим первый закон Кирхгофа: $I = I_2 + I_3 = 11 = 6,6 + 4,4$;

$$11 \text{ А} = 11 \text{ А};$$

в) составим уравнение по второму закону Кирхгофа, обходя контур цепи по часовой стрелке,

$$U = U_1 + U_{2,3} + U_4 = IR_1 + IR_{2,3} + IR_4 = 11 \cdot 3 + 11 \cdot 6 + 11 \cdot 1 = 110 \text{ В.}$$

Все способы проверки подтверждают правильность решения задачи.

Ход работы:

1. Решение задачи по индивидуальному заданию.

Форма представления результата:

Своевременно и правильно выполненные расчёты

Тема 1.4 Электрические цепи переменного тока

Практическое занятие № 2

Расчет неразветвленной цепи переменного тока с активным, индуктивным и емкостным элементами

Формируемые компетенции:

ОК 2. Организовывать свою собственную деятельность, выбирать типовые методы и способы выполнения профессиональных задач, оценивать их эффективность и качество.

Цель работы: научиться производить расчет неразветвленных цепей переменного тока.

Выполнив работу, Вы будете:

уметь:

- определять параметры неразветвленной цепи переменного тока.

Материальное обеспечение:

методические указания, индивидуальные карточки заданий

Задание:

Для цепи переменного тока, содержащей различные элементы (резисторы, индуктивности, ёмкости), включённые последовательно, определить полное сопротивление, мощности (активную, реактивную, полную) и построить векторную диаграмму.

Порядок выполнения работы:

Методику и последовательность действий по решению такого типа задач рассмотрим на конкретном примере.

Активное сопротивление катушки $R_k = 6 \text{ Ом}$, индуктивное $X_L = 10 \text{ Ом}$. Последовательно с катушкой включено активное сопротивление $R = 2 \text{ Ом}$ и конденсатор сопротивлением $X_c = 4 \text{ Ом}$ (рис. 1 а). К цепи приложено напряжение $U = 50 \text{ В}$ (действующее значение). Определить: 1) полное сопротивление цепи; 2) ток; 3) коэффициент мощности; 4) активную,

реактивную и полную мощности; 5) напряжения на каждом сопротивлении. Начертить в масштабе, векторную диаграмму цепи.

Решение. 1. Определяем полное сопротивление цепи:

$$Z = \sqrt{(R_K + R)^2 + (x_L - x_C)^2} = \sqrt{(6 + 2)^2 + (10 - 4)^2} = 10 \text{ Ом}$$

2. Определяем ток:

$$I = \frac{U}{Z} = \frac{100}{10} = 10 \text{ А}$$

3. Определяем коэффициент мощности цепи:

$$\sin \varphi = \frac{x_L - x_C}{z} = \frac{10 - 4}{10} = 0,6$$

по таблицам Брадиса находим $\varphi = 36^\circ 50'$. Угол сдвига фаз φ находим по синусу во избежание потери знака угла (косинус является четной функцией).

4. Определяем активную мощность цепи:

$$P = I^2 \cdot (R_K + R) = 5^2 \cdot (6 + 2) = 200 \text{ В}$$

5. Определяем реактивную мощность цепи:

$$Q = I^2 \cdot (X_L + X_C) = 5^2 \cdot (10 - 4) = 150 \text{ вар}$$

6. Определяем полную мощность цепи

$$S = \sqrt{P^2 + Q^2} = \sqrt{200^2 + 150^2} = 250 \text{ В} \cdot \text{А}$$



Рис. 5

Рисунок 1. Схема цепи и векторная диаграмма

7. Определяем падения напряжения на сопротивлениях цепи:

$$U_{R_K} = I \cdot R_K = 5 \cdot 6 = 30 \text{ В} \quad U_R = I \cdot R = 5 \cdot 2 = 10 \text{ В}$$

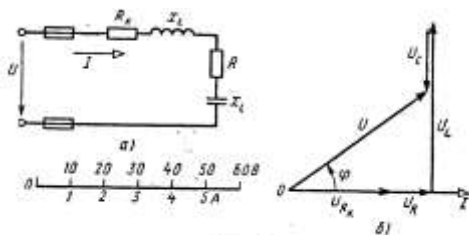
$$U_L = I \cdot X_L = 5 \cdot 10 = 50 \text{ В} \quad U_C = I \cdot X_C = 5 \cdot 4 = 20 \text{ В}$$

Построение векторной диаграммы начинаем с выбора масштаба для тока и напряжения. Задаемся масштабом по току: в 1 см — 1 А и

масштабом по напряжению: в 1см — 10 В. Построение векторной диаграммы (рис.5б) начинаем с вектора тока, который откладываем по горизонтали в масштабе

$$\frac{5A}{1A/см} = 5см. \text{ Вдоль вектора тока откладываем векторы}$$

падений напряжения на активных сопротивлениях U_{Rk} и U_R .

Из конца вектора U_R откладываем в сторону опережения вектора тока на 90° вектор падения напряжения U_L на индуктивном

сопротивлении длиной $\frac{50B}{10B/см} = 5 см$. Из конца вектора U_L

откладываем в сторону отставания от вектора тока на 90° вектор падения

напряжения на конденсаторе U_C длиной $\frac{20B}{10B/см} = 2см$.

Геометрическая сумма векторов U_{Rk} , U_R , U_L и U_C равна полному напряжению U , приложенному к цепи.

Форма представления результат
своевременно и правильно выполненные расчёты
(дифференцированный зачёт).

Тема 1.4 Электрические цепи переменного тока

Лабораторная работа 3

Исследование разветвленной цепи переменного однофазного тока

Формируемые компетенции:

ПК 2.1. Выполнять регламентные работы по техническому обслуживанию и ремонту подъёмно – транспортных, строительных, дорожных машин и оборудования в соответствии с требованиями технологических процессов.

ПК 2.3. Определять техническое состояние систем и механизмов подъёмно-транспортных, строительных, дорожных машин и оборудования.

ПК 3.2. Осуществлять контроль за соблюдением технологической дисциплины при выполнении работ.

ОК 6. Работать в коллективе и команде, эффективно общаться с коллегами, руководством, потребителями.

Цель работы: изучение сущности процессов, происходящих при обмене реактивной энергией в системе "генератор-электроприёмник"; изучение влияния реактивных элементов на коэффициент мощности

Выполнив работу, Вы будете:

уметь:

- собирать электрические схемы при подключения активных и реактивных элементов;

- пользоваться электроизмерительными приборами.

Материальное обеспечение:

Источник тока на 250В; электроизмерительные приборы; ламповый реостат; катушка индуктивности, батарея статических конденсаторов, соединительные провода.

Задание:

определить влияние реактивных элементов, включаемых в цепь переменного тока на коэффициент

Краткие теоретические сведения:

При определении параметров цепи переменного тока необходимо использовать следующие расчётные формулы:

1. $S = U \cdot I$

4. $R = Z \cdot \cos \varphi$

2. $\cos \varphi = \frac{P}{S}$

5. $X = Z \cdot \sin \varphi$

6. $Q = U \cdot I \cdot \sin \varphi$

3. $Z = \frac{U}{I}$

где R– активное сопротивление, Ом;

X – реактивное сопротивление (индуктивное, ёмкостное), Ом;

Z – полное сопротивление, Ом;

P – активная мощность, Вт;

Q – реактивная мощность, Вар;

S - полная мощность, ВА;

U – напряжение, В;

I – ток, А.

Порядок выполнения работы:

1. Допуск к работе: тестовый контроль
2. Ознакомиться с оборудованием и приборами, собрать схему согласно рисунка 1а).



Рисунок 1 Схема разветвлённой цепи однофазного переменного тока

3. После проверки схемы преподавателем, включить установку. Показания электроизмерительных приборов записать в таблицу 1.

4. Собрать схему согласно рисунку 1б) (катушку индуктивности подключить параллельно активной нагрузке). Показания приборов занести в таблицу 1.

5. Собрать схему согласно рисунку 1в) (батарею конденсатора подключить параллельно активной нагрузке).

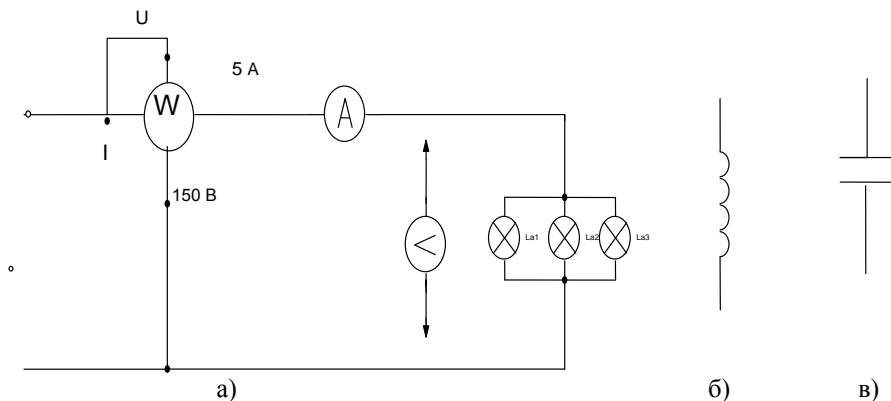
Показания приборов занести в таблицу 1.

Таблица 1 Расчётные значения параметров цепи

Характер нагрузки	Измерено			Вычислено						
	U	I	P	cosφ	sinφ	R	Z	X	Q	S
	В	А	Вт	-	-	Ом	Ом	Ом	Вар	Ва
Активная										
Активно-индуктивная										
Активно-ёмкостная										

6. Произвести расчёты по формулам. Данные расчётов занести в таблицу.

7. Дать заключение о практическом применении конденсаторов в системах электроснабжения, указав, что повышение коэффициента мощности приводит к уменьшению силы тока в проводах и, следовательно, к уменьшению потерь электроэнергии на их нагревании.

Форма представления результата: своевременно и правильно выполненные расчёты; отчёт и ответить на контрольные вопросы.

Тема 1.5. Электрические цепи трёхфазного переменного тока

Лабораторная работа 4

Исследование трехфазной цепи при соединении приемников «звездой»

Формируемые компетенции:

ПК 2.1. Выполнять регламентные работы по техническому обслуживанию и ремонту подъёмно – транспортных, строительных, дорожных машин и оборудования в соответствии с требованиями технологических процессов.

ПК 2.3. Определять техническое состояние систем и механизмов подъёмно – транспортных, строительных, дорожных машин и оборудования.

ПК 3.2. Осуществлять контроль за соблюдением технологической дисциплины при выполнении работ

ОК 6. Работать в коллективе и команде, эффективно общаться с коллегами, руководством, потребителями.

Цель работы:

- опытная проверка основных соотношений для цепи трехфазного тока при соединении приемников «звездой», исследование влияния нейтрального провода на величину напряжений приемников электрической энергии.

Выполнив работу, Вы будете:

уметь:

- собирать электрическую схему трёхфазной электрической цепи переменного тока;

- пользоваться электроизмерительными приборами.

Материальное обеспечение:

источник тока; электроизмерительные приборы; ламповый реостат; соединительные провода.

Задание:

выяснить значение нулевого провода в трёхфазной цепи переменного тока при различных нагрузках; определить мощности в фазах.

Порядок выполнения работы:

1. Допуск к работе - тестовый контроль по теме 1.5.
2. Записать технические данные электроизмерительных приборов.
3. Ознакомиться со схемой включения потребителей в звезду (рис. 1).



Рисунок 1.Схема цепи трёхфазного переменного тока

4. Собрать схему, установить равномерную нагрузку фаз (путем включения ламп). Предъявить схему для проверки.
5. Включить в сеть, записать показания приборов в таблицу.
6. Произвести те же измерения при отключенном нулевом проводе.
7. Установить неравномерную нагрузку фаз (включить в каждой фазе различное количество ламп). Произвести измерения, записать показания приборов в таблицу при включенном и отключенном нулевом проводе
8. Установить равномерную нагрузку с обрывом фазы А и произвести измерения при включенном и отключенном нулевом проводе.

Данные измерений занести в таблицу 1.

Форма представления результата:

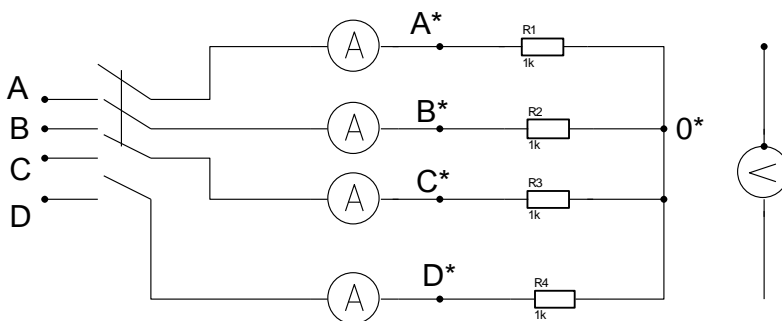
Своевременное и правильное выполнение расчётов, индивидуальная защита.

Таблица 1. Сводная таблица по расчёту параметров цепи

Нагрузка	Измерено										Вычислено				Нул. пров.	
	Токи нагрузки				Напряжения						Мощности					Uав/Ua
	I _a	I _b	I _c	I	U _a	U _c	U _{ac}	U _{ав}	U _{bc}	U _{ac}	P _a	P _b	P _c	P		
Равномерная															Вкл.	
															Выкл.	
Неравномерная															Вкл.	
															Выкл.	
Равномерная с обрывом фазы															Вкл.	
															Выкл.	

Тема 1.5. Электрические цепи трёхфазного переменного тока

Практическое занятие № 3

Расчёт трёхфазной цепи при соединении «звездой»

Формируемые компетенции:

ОК 2. Организовывать свою деятельность, выбирать типовые методы и способы выполнения профессиональных задач, оценивать их эффективность и качество.

Цель работы:

- определение токов и мощностей для цепи трехфазного переменного тока при соединении приемников «звездой».

Выполнив работу, Вы будете:

уметь:

- определять параметры трёхфазной цепи при включении в фазы разных по характеру сопротивлений.

Материальное обеспечение:

Индивидуальные задания, методические указания

Задание:

В трёхфазную четырёхпроводную сеть с линейным напряжением включены звездой разные по характеру сопротивления. Определить токи и мощности в фазах.

Краткие теоретические сведения:

Для решения задачи нужно знать программный материал темы «Трёхфазные электрические цепи», отчетливо представлять соотношения между фазными и линейными значениями токов и напряжений при соединении потребителей электрической энергии звездой и треугольником.

Для ознакомления с общей методикой решения задач данной темы приведены формулы, показано их практическое применение.



Рисунок 1 Соединение потребителей «звездой»

Принятые обозначения на схеме (рис.1):

линейное напряжение $U_L = U_{AB} = U_{BC} = U_{CA}$

фазные напряжения U_Φ, U_A, U_B, U_C
 линейные токи (они же фазные токи) $I_L, I_\Phi, I_A, I_B, I_C$
 ток в нейтральном проводе, равный геометрической сумме фазных токов

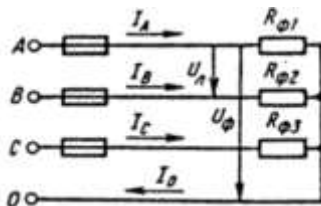
$$I_0 = I_A + I_B + I_C$$

При наличии нейтрального провода при любой нагрузке (равномерной или неравномерной) справедливо соотношение между фазным U_Φ и линейным U_L напряжением $U_\Phi = \frac{U_L}{\sqrt{3}}$

Помня, что нейтральный провод при любых нагрузках обеспечивает равенство фазных напряжений приемников энергии, получим

$$U_\Phi = U_A = U_B = U_C$$

Значение фазных (они же линейные) токов определяем по закону Ома:

$$I_{\Phi 1} = I_A = \frac{U_\Phi}{R_{\Phi 1}}$$

$$I_{\Phi 2} = I_A = \frac{U_\Phi}{R_{\Phi 2}}$$

$$I_{\Phi 3} = I_A = \frac{U_\Phi}{R_{\Phi 3}}$$

Нагрузка чисто активная, поэтому мощности фаз определяем по следующим формулам:

$$P_{\Phi 1} = P_A = I_{\Phi 1}^2 \cdot R_{\Phi 1}$$

$$P_{\Phi 2} = P = I_{\Phi 2}^2 \cdot R_{\Phi 2}$$

$$P_{\Phi 3} = P = I_{\Phi 3}^2 \cdot R_{\Phi 3}$$

Активную мощность трехфазного потребителя энергии P определяем как сумму мощностей трех фаз:

$$P = P_A + P_B + P_C$$

Порядок выполнения работы:

В четырехпроводную сеть включена несимметричная нагрузка, соединенная в звезду (рис. 4). Даны сопротивления в фазах. Линейное напряжение сети $U_{\text{ном}} = 380\text{В}$. Определить токи и мощности в фазах.



Рисунок 4 Соединение потребителей в «звезду»

1. Определяем фазное напряжение

$$U_{\Phi} = \frac{U_{\text{Л}}}{\sqrt{3}} = \frac{380}{1,73} \approx 220\text{В}$$

2. Определяем токи в фазах:

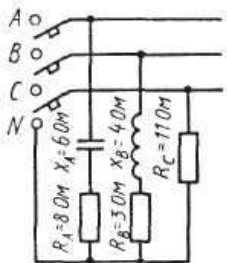
$$I_A = \frac{U_{\Phi}}{Z_A} = \frac{U_{\Phi}}{\sqrt{R_A^2 + X_A^2}} = \frac{220}{\sqrt{8^2 + 6^2}} 22\text{А}$$

$$I_B = \frac{U_{\Phi}}{Z_B} = \frac{U_{\Phi}}{\sqrt{R_B^2 + X_B^2}} = \frac{220}{\sqrt{3^2 + 4^2}} 44\text{А}$$

$$I_C = \frac{U_{\Phi}}{R_C} = \frac{220}{11} = 22\text{А}$$

3. Определяем углы сдвига фаз в каждой фазе:

$$\sin \varphi_A = \frac{X_A}{Z_A} = -\frac{6}{\sqrt{8^2 + 6^2}} = -0,6; \quad \varphi_A = -36^{\circ} 50'$$

$$\sin \varphi_B = \frac{X_B}{Z_B} = -\frac{4}{\sqrt{3^2 + 4^2}} = -0,8; \quad \varphi_B = -53^{\circ} 10'$$

$\varphi_C = 0$, так как в фазе С есть только активное сопротивление.
Определяем мощности в фазах:

а) активную

$$P = P_A + P_B + P_C$$

$$P_A = I_A^2 \cdot R_A \quad P_B = I_B^2 \cdot R_B \quad P_C = I_C^2 \cdot R_C$$

$$P = 22^2 \cdot 8 + 44^2 \cdot 3 + 22^2 \cdot 11 = 3872 + 5808 + 5324 = 15004\text{Вт}$$

б) реактивную

$$Q = Q_A + Q_B + Q_C$$

В этой сумме реактивная мощность катушки считается положительной, а реактивная мощность конденсатора – отрицательной.

В фазе С реактивная мощность равна нулю.

$$Q = Q_A + Q_B$$

$$Q_A = I_A^2 \cdot X_A \qquad Q_B = I_B^2 \cdot X_B$$

$$Q = 22^2 \cdot 6 + 44^2 \cdot 4 = 2904 + 7744 = 10648 \text{ ВАр}$$

Форма представления результата:

Своевременно и правильно выполненные расчёты

Тема 1.6. Электрические измерения и электроизмерительные приборы

Лабораторная работа № 5 Проверка измерительного прибора

Формируемые компетенции:

ПК 2.1. Выполнять регламентные работы по техническому обслуживанию и ремонту подъёмно-транспортных, строительных, дорожных машин и оборудования в соответствии с требованиями технологических процессов.

ПК 2.3. Определять техническое состояние систем и механизмов подъёмно-транспортных, строительных, дорожных машин и оборудования.

ПК 3.2. Осуществлять контроль за соблюдением технологической дисциплины при выполнении работ

ОК 6. Работать в коллективе и команде, эффективно общаться с коллегами, руководством, потребителями.

Цель работы:

- знакомство с устройством однофазного индукционного счетчика электрической энергии, схемой его включения;

- определение погрешностей прибора.

Выполнив работу, Вы будете:

уметь:

- подключать измерительный прибор;

Материальное обеспечение:

источник питания, счетчик электрической энергии (однофазный); нагрузка - ламповый реостат, амперметр, вольтметр, ваттметр, провода.

Задание:

определить погрешность однофазного счётчика.

Краткие теоретические сведения:

Для учета активной электрической энергии, отдаваемой электрической станцией в сеть и энергии, получаемой потребителями, применяют приборы, которые называются счетчиками электрической энергии. Индукционные счетчики получили наибольшее распространение. Применяют в сетях переменного тока. Принцип работы основан на взаимодействии вихревых токов с вращающим магнитным полем.

Электрические счетчики обладают определенной погрешностью, которая зависит от класса точности. Например, для счетчиков, имеющих класс точности 2,5. Это значит, что относительная погрешность счетчика должна быть в пределах 2,5%. Если счетчик не удовлетворяет этому требованию, то он подлежит ремонту, так как к эксплуатации не пригоден. Во время прогрева счетчика определить его номинальную постоянную - количество электроэнергии, учитываемое счетным механизмом за один полный оборот диска.

$$K_H = \frac{I(\text{квт.час})}{A(\text{оборот})} = \frac{1000 \cdot 3600}{\text{оборот}} ; A = 2500$$

$$K_g = \frac{K_H - K_g}{K_g} 100\%$$

Ход работы:

1. Собрать схему (рис.1)



Рисунок 1. Схема подключения счётчика

2. Включить схему только после проверки преподавателем и установить автотрансформатором напряжение $U_{НОМ}$, которое во время опыта поддерживается постоянным.

3.. Нагрузочным реостатом установить номинальный ток в цепи и прогреть счетчик. Во время прогрева счётчика определить его номинальную постоянную - количество электроэнергии, учитываемое счетным механизмом за один полный оборот диска (K_n).

4. При появлении в окошечке красной метки, имеющейся на диске счетчика, начинаете считать число оборотов за 180 секунд. Показания прибора записать в таблицу 1.

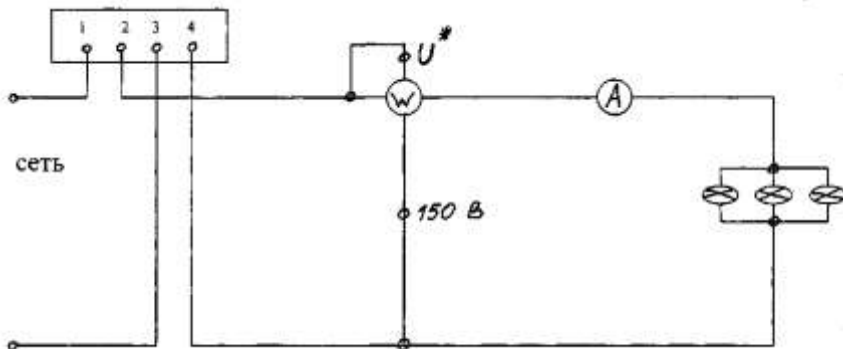
Таблица 1. Сводная таблица по определению параметров счётчика

Нагрузка	Измерено					Вычислено		
	U, В	I, А	P, Вт	T, сек	N	Кн	Кд	γ
25%								
75%								
100%								

Опыт повторить при различных нагрузках.

5. На основании полученных данных определить действительную счетчика K_d

6. Проверить счетчик в режиме самохода: отключить нагрузку и установить напряжение 80 % от $U_{НОМ}$, а затем 110%. При этом диск не должен вращаться. Если же диск будет вращаться без остановки, значит счетчик обладает самоходом и к дальнейшей эксплуатации не пригоден.

Форма представления результата:

правильное оформление работы, заполнение таблицы, написание вывода по результатам проверки счётчика.

Тема 1.6. Электрические измерения и электроизмерительные приборы

Практическая работа № 6

Измерение электрического сопротивления

Формируемые компетенции:

ПК 1.2. Обеспечивать безопасное и качественное выполнение работ при использовании подъёмно-транспортных, строительных, дорожных машин и механизмов.

ПК 2.1. Выполнять регламентные работы по техническому обслуживанию и ремонту подъёмнотранспортных, строительных, дорожных машин и оборудования в соответствии с требованиями технологических процессов.

ПК 2.3. Определять техническое состояние систем и механизмов подъёмно-транспортных, строительных, дорожных машин и оборудования.

ПК 3.2. Осуществлять контроль за соблюдением технологической дисциплины при выполнении работ

ОК 6. Работать в коллективе и команде, эффективно общаться с коллегами, руководством, потребителями.

Цель работы:

- ознакомление с методами измерения электрического сопротивления.

Выполнив работу, Вы будете:

уметь:

- производить измерение сопротивления различными методами.

Материальное обеспечение:

источник питания, амперметр, вольтметр, ваттметр, ламповый реостат, соединительные провода, магазин сопротивлений.

Задание:

1 измерить сопротивление методом амперметр – вольтметр, мегомметром

Порядок выполнения работы:

1 текущий тестовый контроль по теме

2 определить значения сопротивлений различными методами.

Ход работы:

1. Записать в таблицу 1. технические данные приборов (амперметра, вольтметра, ваттметра)

Таблица 1. Данные электроизмерительных приборов

№ п/п	Наименование прибора	Тип	Технические характеристики
1			
2			
3			
4			

2. Собрать электрическую схему

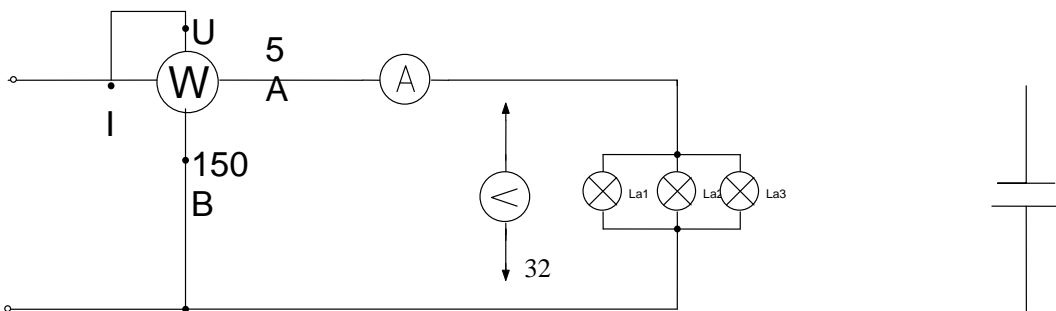

Метод амперметра и вольтметра основан на применении закона Ома. Частное от деления показаний вольтметра, подключенного к испытуемому резистору, на показания амперметра, включенного последовательно с этим резистором определяет его сопротивление

$$R = \frac{U}{I}$$

- определить R' проводника (нихром) по формуле

$$R' = \frac{\rho}{S}$$

- после проверки схемы преподавателем включить цепь в сеть и записать показания амперметра и вольтметра, и по закону Ома определить сопротивление R'' .

- определить сопротивление из формулы $P = I^2 R$

- сравнить полученные результаты и определить абсолютную погрешность.

$$R = R' - R''$$

- Ответить на вопросы:

В чем сущность метода измерения сопротивления с помощью амперметра и вольтметра?

Какой закон электротехники лежит в основе метода измерения сопротивления с помощью амперметра и вольтметра?

Какие существуют схемы включения амперметра и вольтметра для измерения сопротивления и когда какая схема применяется?

Расшифровать шкалы применяемых приборов

Форма представления результата: защита и ответы на вопросы.

Тема 1.7 Трансформаторы

Лабораторная работа № 7

Исследование режимов работы однофазного трансформатора

Формируемые компетенции:

ПК 1.2. Обеспечивать безопасное и качественное выполнение работ при использовании подъёмно-транспортных, строительных, дорожных машин и механизмов.

ПК 2.1. Выполнять регламентные работы по техническому обслуживанию и ремонту подъёмно-транспортных, строительных, дорожных машин и оборудования в соответствии с требованиями технологических процессов.

ПК 2.3. Определять техническое состояние систем и механизмов подъёмно-транспортных, строительных, дорожных машин и оборудования.

ПК 3.2. Осуществлять контроль за соблюдением технологической дисциплины при выполнении работ.

ОК 6. Работать в коллективе и команде, эффективно общаться с коллегами, руководством, потребителями.

Цель работы: изучение методов испытания однофазного трансформатора и его основных характеристик.

Выполнив работу, Вы будете:

уметь:

- собирать схемы для проведения опытов холостого хода и короткого замыкания;
- определять потери в трансформаторах.

Материальное обеспечение:

- инструкции к лабораторной работе, однофазный трансформатор, ваттметр, амперметр, вольтметр, провода.

Задание:

1 записать технические данные трансформатора (номинальную мощность, напряжение первичной и вторичной обмоток;

2.определить номинальные токи, протекающие в обмотках.

Краткие теоретические сведения:

При холостом ходе трансформатора ток во вторичной цепи $I_{xx} = 0$, а ток в первичной цепи $I_{1.0}$ не превышает 4-7% номинального тока трансформатора $I_{1\text{ ном}}$. Поэтому падение напряжения во вторичной обмотке равно нулю, а в первичной весьма незначительно и коэффициент трансформации может быть определен как отношение высшего напряжения к низшему, при холостом ходе.

Пренебрегая при холостом ходе ничтожными потерями в меди первичной обмотки можно считать, что мощность P_{xx} , определяемая по показаниям ваттметра, равна мощности потерь в стали трансформатора от гистерезиса и вихревых токов $P_{xx} = P_{ст}$.

Мощность потерь в стали остается примерно одинаковой как при холостом ходе, так и при работе трансформатора под нагрузкой.

Опыт короткого замыкания трансформатора производится при пониженном напряжении в первичной цепи $U_{1к}$. Величина этого напряжения должна быть такой, чтобы при коротком замыкании во вторичной цепи по обеим обмоткам протекали бы номинальные токи. Она не должна превышать 4-6% номинального напряжения $U_{ном1}$. Поэтому магнитный поток, пропорциональный подводимому напряжению, будет очень мал и потерями в стали можно пренебречь. С другой стороны, так как $U_{2к} = 0$ и $P_{2к} = 0$, можно считать, что вся подводимая к трансформатору мощность $P_{1к}$ (по показанию

ваттметра в первичной цепи) расходуется на нагрев обеих обмоток. Другими словами, мощность при опытном коротком замыкании должна быть равна мощности потерь в меди обеих обмоток.

При конструировании трансформаторов сопротивления обмоток выбирают так, чтобы обе обмотки нагревались одинаково. При этом условия потери в меди распределяются между обмотками поровну

Порядок выполнения работы:

1. Собрать схему для опыта холостого хода (рис. 1 инструкции).
2. Собрать схему для опыта холостого хода (рис. 1 инструкции).
3. После проверки схемы преподавателем, включить ее в сеть и записать показания приборов в табл. 1

Таблица 1.

Измерено				Вычислено	
$P_x, \text{Вт}$	$I_{1x}, \text{А}$	$U_1, \text{В}$	$U_2, \text{В}$	$K=U_1/U_2$	$I_x = I_{1x}/I_{1ном}$

4. Собрать схему короткого замыкания. Измерить показания и записать показания приборов в таблицу 2.

Таблица 2.

Измерено			Вычислено
$U_{1k}, \text{В}$	$I_0, \text{А}$	$P_0, \text{Вт}$	$U_k \% = U_{1k}/U_{1ном}$

5. Собрать схему для снятия внешней характеристики трансформатора, (рис 3). Измеренные данные занести в таблицу 3.

Таблица 3.

Нагрузка в % от номинальной	Измерено						Вычислено
	$U_1, \text{В}$	$I_1, \text{А}$	$P_1, \text{Вт}$	$U_2, \text{В}$	$I_2, \text{А}$	$P_2, \text{Вт}$	$\Pi = P_2/P_1$
30%							
50%							
100%							

6. По данным опытов холостого хода, короткого замыкания и номинальной мощности определить к.п.д. трансформатора.

7. По данным табл.3 построить характеристику зависимости к.п.д. трансформатора от тока нагрузки $\eta = f(I_2)$. Построение кривой начать с холостого хода ($I_2=0$)

Контрольные вопросы:

- Как устроен однофазный трансформатор?
- От чего зависят ЭДС обмоток трансформатора?
- Что называют коэффициентом трансформации?

- Что называют внешней характеристикой трансформатора и как ее получить?

- Какие потери мощности имеются в трансформаторе и как их определить опытным путем?

- Как определить к.п.д. трансформатора?

Форма представления результата:

своевременно и правильно выполненные расчёты, защита и ответы на вопросы.

Тема 1.8. Электрические машины переменного тока

Практическое занятие № 8

Определение параметров асинхронного двигателя

Формируемые компетенции:

ОК 2. Организовывать свою собственную деятельность, выбирать типовые методы и способы выполнения профессиональных задач, оценивать их эффективность и качество.

ОК 6. Работать в коллективе и команде, эффективно общаться с коллегами, руководством, потребителями.

Цель работы: научиться рассчитывать параметры асинхронного двигателя.

Выполнив работу, Вы будете:

уметь:

- расшифровывать маркировку двигателей переменного

- определять параметры двигателя

Материальное обеспечение:

методические указания, индивидуальные задания, справочные таблицы.

Задание:

1. Расшифровать марку двигателя.

2. Определить его номинальные параметры по справочной таблице.

3. Определить расчётные значения

Краткие теоретические сведения:

Для решения задачи необходимо знать зависимость между частотой вращения магнитного поля статора (синхронная частота вращения) n_1 и частотой вращения ротора двигателя n_2 .

Частота вращения магнитного поля статора n_1 зависит от числа пар полюсов двигателя p , на которое сконструирована обмотка статора, и от частоты тока трехфазной системы f :

$$n_1 = \frac{60 \cdot f}{p}$$

Частота тока в цепи (промышленная частота) $f = 50$ Гц. Тогда формула примет вид:

$$n_1 = \frac{60 \cdot 50}{p} = \frac{3000}{p} \text{ об/мин}$$

Из формулы следует, что при любой механической нагрузке, которую может преодолеть двигатель, синхронная частота n_1 остается неизменной, так как зависит только от конструкции обмотки статора, т. е. от числа пар полюсов. Частота вращения n_2 связана с частотой вращения n_1 характеристикой двигателя, которая называется скольжением s :

$$s = \frac{(n_1 - n_2)}{n_1} \rightarrow n_2 = n_1 \cdot (1 - s)$$

Скольжение s изменяется от 0,01 до 0,06, или от 1 до 6 %, возрастая с увеличением нагрузки двигателя. Поэтому частота вращения ротора всегда меньше частоты вращения магнитного поля статора двигателя. С ростом нагрузки двигателя частота вращения n_2 немного уменьшается, что и приводит к росту скольжения s . Из-за такого неравенства $n_2 < n_1$ двигатель называется асинхронным. Для нужд производства электродвигатели выпускаются с разной конструкцией обмоток статора, что создает разное число пар полюсов p и, следовательно, разные значения частоты вращения n_1 . Следует иметь в виду, что при изменении числа пар полюсов p частота вращения n_1 изменяется скачкообразно.

p	1	2	3	4	5	6
n_1 , об/мин	3000	1500	1000	750	600	500

В таблице приведены значения n_1 , соответствующие числам пар полюсов p , определяемым конструкцией обмотки статора.

Следует иметь в виду, что синхронную частоту вращения двигателя можно определить и без вычисления, а зная только частоту вращения ротора n_2 , которая по величине близка к ней. Если, например, $n_2 = 2930$ об/мин. то ближайшая из указанного ряда синхронных частот вращения может быть только $n_1 = 3000$ об/мин или для $n_2 = 490$ об/мин синхронная частота вращения двигателя будет $n_1 = 500$ об/мин и т. д.

По числу полюсов двигателя можно определить синхронную частоту вращения n_1 . Если, например, число полюсов шесть, то число пар полюсов в два раза меньше, т. е. $p = 3$. По формуле для n_1 найдем ее величину $n_1 = 3000/p$, но $p = 3$. Тогда $n_1 = 3000/3 = 1000$ об/мин.

Разберем несколько формул, которые нужно применять при решении задач.

1. Момент вращения M , измеряемый в Н·м, определяется по формуле:

$$M = \frac{9,55 \cdot P_2}{n_2}$$

где P_2 — полезная мощность на валу двигателя, кВт;

n_2 — частота вращения ротора, об./мин.

При номинальном режиме основные параметры обозначаются: $M_{\text{ном}}$, $P_{\text{ном}} = P_{2\text{ном}}$, $n_{\text{ном}} = n_{2\text{ном}}$.

1. Полезная мощность на валу двигателя

$$P_2 = \sqrt{3} \cdot U_{\text{л}} \cdot I_{\text{л}} \cdot \eta \cdot \cos \varphi, \text{ Вт}$$

где $U_{\text{л}}$, $I_{\text{л}}$ — линейные значения напряжения и тока;

η — КПД двигателя в относительных единицах;

$\cos \varphi$ — коэффициент мощности двигателя.

Из этой формулы можно определить линейный ток

$$I_{\text{л}} = \frac{P_2}{\sqrt{3} \cdot U_{\text{л}} \cdot \eta \cdot \cos \varphi}, \text{ А}$$

2. КПД двигателя

$$\eta = \frac{P_2}{P_1} \rightarrow P_1 = \frac{P_2}{\eta}$$

где P_1 — мощность, потребляемая двигателем из сети, кВт.

Порядок выполнения работы:

Асинхронный двигатель имеет следующие технические данные для работы в номинальном режиме:

$P_{2\text{ном}} = 3$ кВт; $U_{\text{л}} = 380$ В; $n_{2\text{ном}} = 2880$ об/мин; $\eta_{\text{ном}} = 0.85$

$\cos \varphi = 0.88$; число полюсов $2p = 2$

Определить: 1) номинальное скольжение $s_{\text{ном}}$ 2) мощность $P_{1\text{ном}}$, потребляемую двигателем из сети; 3) номинальный ток $I_{1\text{ном}}$; 4) номинальный момент вращения $M_{\text{ном}}$.

Решение.

1. Чтобы найти $s_{\text{ном}}$ нужно знать n_1 и $n_{2\text{ном}}$. Поэтому предварительно определим синхронную частоту вращения n_1 при $n_{2\text{ном}} = 2880$ об/мин. Ближайшая синхронная частота вращения $n_1 = 3000$ об/мин. Такой же результат получим, если воспользуемся формулой для n_1 .

Число полюсов - 2. Следовательно, число пар полюсов $p = 1$. Тогда $n_1 = 3000/p = 3000/1 = 3000$ об/мин.

Вычислим значение номинального скольжения

$$s_{\text{ном}} = \frac{(n_1 - n_{2\text{ном}})}{n_1} = \frac{(3000 - 2800)}{3000} = \frac{120}{3000} = 0,4$$

Зная мощность на валу $P_{2\text{ном}}$ и кпд двигателя $\eta_{\text{ном}}$, найдем мощность $P_{1\text{ном}}$, которую потребляет двигатель из сети при номинальной нагрузке:

$$\eta_{\text{ном}} = \frac{P_{\text{ном2}}}{P_{\text{ном1}}} \rightarrow P_{\text{ном1}} = \frac{P_{\text{ном2}}}{\eta_{\text{ном}}} = \frac{3}{0,85} = 3,35 \text{ кВт}$$

2. Номинальный ток $I_{\text{ном1}}$, потребляемый двигателем из сети, определим, используя формулу для тока

$$I_{\text{л}} = I_{\text{ном}} = \frac{P_{\text{ном2}}}{\sqrt{3} \cdot U_{\text{л}} \cdot \eta_{\text{ном}} \cdot \cos \varphi_{\text{ном}}} = \frac{3 \cdot 10^3}{1,75 \cdot 380 \cdot 0,85 \cdot 0,88} = 6,1, \text{ А}$$

3. Найдем значение номинального момента $M_{\text{ном}}$, который развивает двигатель при своей работе:

$$M_{\text{ном}} = \frac{9550 \cdot P_{\text{ном2}}}{n_{\text{ном2}}} = \frac{9550 \cdot 3}{2880} = 9,94 \text{ Н} \cdot \text{м}$$

Форма представления результата:

Своевременно и правильно выполненные расчёты.

Тема 1.8. Электрические машины переменного тока

Лабораторная работа № 8

Исследование работы трёхфазного асинхронного электродвигателя

Формируемые компетенции:

ПК 1.2. Обеспечивать безопасное и качественное выполнение работ при использовании подъёмно-транспортных, строительных, дорожных машин и механизмов.

ПК 2.1. Выполнять регламентные работы по техническому обслуживанию и ремонту подъёмно-транспортных, строительных, дорожных машин и оборудования в соответствии с требованиями технологических процессов.

ПК 2.3. Определять техническое состояние систем и механизмов подъёмно-транспортных, строительных, дорожных машин и оборудования.

ПК 3.2. Осуществлять контроль за соблюдением технологической дисциплины при выполнении работ

ОК 6. Работать в коллективе и команде, эффективно общаться с коллегами, руководством, потребителями.

Цель работы: познакомиться с устройством асинхронного двигателя с короткозамкнутым ротором, снять и построить рабочие и механическую характеристики двигателя.

Выполнив работу, Вы будете:

уметь:

- подключать асинхронный двигатель;
- строить характеристики двигателя.

Материальное обеспечение:

источник питания, методические указания, инструкция к лабораторной работе, лабораторный стенд: «Электрические машины», соединительные провода.

Задание:

1. Построить характеристики двигателя

Порядок выполнения работы:

1. Записать паспортные данные двигателя в таблицу 6.1.

Таблица 6.1. Технические данные двигателя

P_n	$\cos\phi$	I_n	n_n	M_n	n_o	S_n	S_o	M_k	I_n	I_n
кВт	-	А	Об/мин	Н м	Об/мин	-	-	НМ	А	А

2. Собрать схему согласно рис. 1 и предъявить её для проверки преподавателю.

Рисунок 1

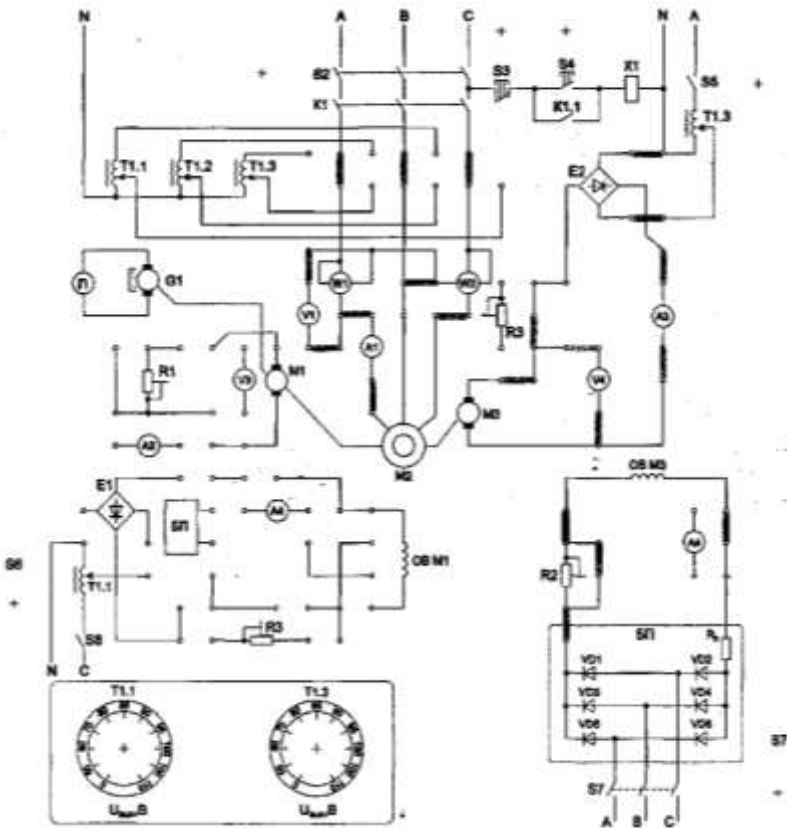

3. Провести опыт холостого хода. Включить стенд переключателем S_1 , схему лабораторной установки тумблером S_2 , асинхронный двигатель кнопкой S_4 . Включить гонный двигатель M_1 и разгоните им асинхронный двигатель до частоты вращения близкой к синхронной.

При этом мощность холостого хода измеряется ваттметром W_1 и W_2 . Она должна составлять 10-12 % от номинальной мощности двигателя. В этом режиме измеряются следующие параметры двигателя:

- ✓ мощность холостого хода;
- ✓ ток холостого хода;
- ✓ напряжение статора.

Результаты измерений записать в таблицу 2.

Таблица 2. Параметры двигателя в режиме холостого хода

U, В	
I _ф , А	
P _н , А	

5. Снять рабочие характеристики. Для снятия рабочих характеристик необходимо изменять нагрузку генератора M₁ резистором R₁. Данные измерений занести в таблицу.

6. Построить рабочие характеристики двигателя $I = f(P)$, $\eta = f(P)$, $M = f(P)$, $\cos\phi = f(P)$ и механическую характеристику $n_2 = f(M)$ либо $S = f(M)$.

Форма представления результата:

своевременно и правильно выполненные расчёты, дифференцированный зачёт (тестирование).

Тема 1.9 Электрические машины постоянного тока

Практическое занятие № 5

Определение параметров электродвигателей постоянного тока параллельного возбуждения

Формируемые компетенции:

ОК 2. Организовывать свою собственную деятельность, выбирать типовые методы и способы выполнения профессиональных задач, оценивать их эффективность и качество.

ОК 6. Работать в коллективе и команде, эффективно общаться с коллегами, руководством, потребителями.

Цель работы: научиться определять параметры двигателей постоянного тока

Выполнив работу, Вы будете:

уметь:

- определять номинальные и расчётные параметры машин постоянного тока.

Материальное обеспечение:

- методические указания, индивидуальные задания

Задание:

1. Определить токи в обмотках, полезную мощность; ЭДС генератора

Краткие теоретические сведения

Для решения задач необходимо знать устройство, принцип действия генераторов и двигателей постоянного тока с параллельным

возбуждением, формулы, определяющие параметры таких машин. Используя рисунки 10, 11, разберем основные формулы, необходимые для решения задач.

Генератор с параллельным возбуждением (рис 10).

1. ЭДС, наводимая в обмотке якоря,

$$E = U + I_{\text{я}}R_{\text{я}} \rightarrow U = E - I_{\text{я}}R_{\text{я}},$$

где U — напряжение на зажимах генератора, В;

$I_{\text{я}}$ — ток якоря, А;

$R_{\text{я}}$ — сопротивление обмотки якоря, Ом.

2 Токи:

$$\text{якоря } I_{\text{я}} = (E - U) / R_{\text{я}}$$

$$\text{возбуждения } I_{\text{в}} = U / R_{\text{в}},$$

где $R_{\text{в}}$ — сопротивление обмотки возбуждения. Ом;

нагрузки $I = I_{\text{я}} - I_{\text{в}}$.

1. Полезная мощность, отдаваемая генератором:

$$P_2 = UI.$$

2. Мощность P_1 , затраченная первичным двигателем на вращение якоря генератора (потребляемая генератором мощность), определяется из формулы КПД генератора $\eta = P_2/P_1 \rightarrow P_1 = P_2/\eta$.



Рис. 10 |



Рис. 11 |

Порядок выполнения работы

1. Текущий контроль - тестовый контроль по теме 2.3.
2. Решение задачи

Генератор постоянного тока с параллельным возбуждением (см. рис.10) имеющий сопротивление обмотки якоря $R_{\text{я}} = 0,1$ Ом и сопротивление обмотки возбуждения $R_{\text{в}} = 60$ Ом, нагружен внешним сопротивлением $R = 4$ Ом. Напряжение на зажимах машины $U = 220$ В.

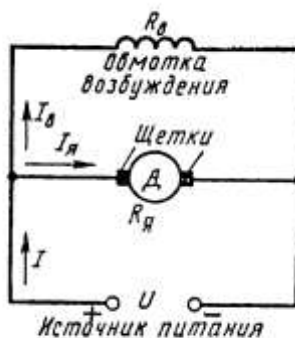
Определить: 1) токи нагрузки I , в обмотке возбуждения $I_{\text{в}}$ и в обмотке якоря $I_{\text{я}}$; 2) ЭДС генератора E ; 3) полезную мощность P_2 , расходуемую на нагрузку.

Решение. Определяем:

$$1. \text{ ток во внешней цепи } I = \frac{U}{R} = \frac{220}{4} = 55 \text{ A}$$

$$2. \text{ ток в обмотке возбуждения } I_{\text{в}} = \frac{U}{R_{\text{в}}} = \frac{220}{65} = 3,38 \text{ A}$$

$$3. \text{ ток в обмотке якоря } I_{\text{я}} = I + I_{\text{в}} = 55 + 3,38 = 58,38 \text{ A}$$

4. ЭДС генератора

$$E = U + I_{\text{я}} R_{\text{я}} = 220 + 58,38 \cdot 0,1 = 225,84 \text{ В}$$

5. полезную мощность

$$P_2 = U \cdot I = 220 \cdot 55 = 12100 \text{ Вт} = 12,1 \text{ кВт}$$

Двигатель с параллельным возбуждением (рис. 11).

1. ПротивоЭДС, наводимая в обмотке якоря

$$E = U - I_{\text{я}} R_{\text{я}} \rightarrow U = E + I_{\text{я}} R_{\text{я}},$$

где U – напряжение источника электрической энергии, питающего обмотку якоря, В;

$I_{\text{я}}$ – ток якоря, А;

$R_{\text{я}}$ – сопротивление обмотки якоря., Ом

$$2. \text{ Ток нагрузки } I = I_{\text{я}} + I_{\text{в}}$$

$$3. \text{ Ток возбуждения } I_{\text{в}} = \frac{U}{R_{\text{в}}},$$

где $R_{\text{в}}$ – сопротивление обмотки возбуждения, Ом.

$$4. \text{ Ток якоря } I_{\text{я}} = \frac{U - E}{R_{\text{я}}}$$

5. Мощность, потребляемая двигателем от источника электрической энергии $P_1 = U \cdot I$

6. Полезную мощность P_2 на валу двигателя определяют из формулы КПД $\eta = \frac{P_2}{P_1} \rightarrow P_2 = \eta \cdot P_1$

7. Момент вращения двигателя $M = \frac{9,55 \cdot P_2}{n}$,

где n – частота вращения якоря.

Двигатель постоянного тока с параллельным возбуждением подключен к сети с напряжением $U = 220$ В (рис. 11). Полезная мощность на валу $P_2 = 10$ кВт, частота вращения якоря $n = 2400$ об/мин, КПД двигателя $\eta = 80$ %.

Определить: 1) вращающий момент M , который развивает двигатель; 2) подводенную мощность P_1 ; 3) ток I , потребляемый двигателем из сети; 4) суммарные потери мощности в двигателе $\sum P$.
Решение.

Определяем: 1 . м о м е н т вращения, который развивает двигатель при данной мощности на валу и частоте вращения

$$M = \frac{9,55 \cdot P_2}{n} = \frac{9,55 \cdot 10}{2400} = 39,79 \text{ Н} \cdot \text{м}$$

2. мощность, потребляемую двигателем из сети

$$\eta = \frac{P_2}{P_1} \rightarrow P_1 = \frac{P_2}{\eta} = \frac{10}{0,8} = 12,5 \text{ кВт}$$

3. ток, потребляемый двигателем из сети

$$P_1 = U \cdot I \rightarrow I = \frac{P_1}{U} = \frac{10000}{220} = 45,45 \text{ А}$$

4. суммарную мощность потерь

$$\sum P = P_1 - P_2 = 12,5 - 10 = 2,5 \text{ кВт}$$

Форма представления результата:

своевременно и правильно выполненные расчёты,

Тема 1.10 Основы электропривода

Практическое занятие № 6 Выбор аппаратуры управления и защиты

Формируемые компетенции:

ОК 2. Организовывать свою собственную деятельность, выбирать типовые методы и способы выполнения профессиональных задач, оценивать их эффективность и качество.

ОК 6. Работать в коллективе и команде, эффективно общаться с коллегами, руководством, потребителями.

Цель работы: научиться выбирать аппараты управления и защиты и

Выполнив работу, Вы будете:

уметь:

- выбирать аппаратуру управления и

Материальное обеспечение:

методические указания, справочная литература, индивидуальные задания

Задание:

1. Рассчитать номинальный ток двигателя.
2. Выбрать автоматический выключатель, предохранитель.

Краткие теоретические сведения

К защитной аппаратуре относятся автоматические выключатели, тепловое реле, предохранители.

Автоматический выключатель предназначен для коммутации электрических цепей и защиты от короткого замыкания и перегрузок. Основным элементом является расцепитель (тепловой или электромагнитный).

Предохранитель предназначен для защиты от короткого замыкания. Основным элементом является плавкая вставка, изготавливаемая из легкоплавкого материала.

Тепловое реле предназначено для защиты от перегрузок тепловых элементов. Основным элементом является биметаллическая пластина.

Условия выбора плавкой вставки предохранителя:

$$I_{вст} \geq I_p$$

где I_p – расчётный ток двигателя.

При выборе плавкой вставки необходимо учитывать кратковременные перегрузки, которые связаны с пусковыми токами электроприёмников. Для этого необходимо учитывать коэффициент, который зависит от условий пуска.

Принимаем для лёгких условий пуска $\alpha=2,5$; для тяжёлых условиях пуска $-2,0$. При выборе автоматического выключателя необходимо учитывать количество двигателей в механизмах.

Порядок выполнения работы:

1. Выписать из таблицы по его заданной марке номинальные параметры двигателя – $\cos \varphi_{\text{ном}}$; $\eta_{\text{ном}}$; $I_{\text{п}}/I_{\text{ном}}$

2. Определяем номинальный расчётный ток

$$I_{\text{ном}} = P_{\text{ном}} / \sqrt{3} U_{\text{ном}} \cos \varphi_{\text{ном}} \eta_{\text{ном}}$$

3. Выбираем по таблице автоматический выключатель серии

ВА -51 -25 ($I_{\text{н.а.}} = ; I_{\text{н.р.}} =$) по условию: $I_{\text{н.а.}} \geq I_{\text{ном}}$, $I_{\text{н.р.}} \geq 1,25 I_{\text{ном}}$

4. Выбираем предохранитель

- пусковой ток двигателя определяем по формуле $I_{\text{п}} = k I_{\text{ном}}$,

где k – кратность пускового тока (определяем по таблице)

5. Определяем расчётный ток плавкой вставки предохранителя

$$I_{\text{в}} = I_{\text{п}} / \alpha \quad \text{принимаем } \alpha = 1,6-2,0$$

6. Выбираем по таблице плавкую вставку предохранителя по условию: $I_{\text{в табл}} \geq I$

Форма представления результата: своевременно и правильно выполненные расчёты.

Тема 1.10 Основы электропривода

Лабораторная работа № 9

Сборка схем релейно-контакторного управления асинхронным двигателем

Формируемые компетенции:

ОК 2. Организовывать свою собственную деятельность, выбирать типовые методы и способы выполнения профессиональных задач, оценивать их эффективность и качество.

ОК 6. Работать в коллективе и команде, эффективно общаться с коллегами, руководством, потребителями.

ПК 2.3. Определять техническое состояние систем и механизмов подъёмно-транспортных, строительных, дорожных машин и оборудования.

ПК 3.2. Осуществлять контроль за соблюдением технической дисциплины при выполнении работ.

Цель работы: изучение схемы неререверсивного управления асинхронного двигателя с короткозамкнутым ротором.

Выполнив работу, Вы будете:

уметь:

- читать и собирать электрическую схему управления двигателем переменного тока.

Материальное обеспечение:

методические указания, инструкции к лабораторной работе, двигатель, провода.

Задание:

изучить работу принципиальной схемы управления асинхронным двигателем.

Краткие теоретические сведения:

В схемах релейно-контакторного управления следует различать силовые цепи, питающие электродвигатели, и цепи управления, питающиеся либо непосредственно от сети, либо через понижающий трансформатор в целях безопасности.

Существуют два принципиально различных способа начертания схем автоматизированного электропривода — свернутые схемы и развернутые. В свернутых схемах все аппараты и узлы, входящие в схему, изображают так, как они фактически расположены относительно друг друга. На базе этих схем составляют монтажные схемы. В развернутых схемах элементы аппаратов и узлов расположены по принципу принадлежности их к тем или иным отдельным цепям. Соединения отдельных элементов выполняют так, чтобы была достигнута максимальная наглядность при чтении схем, а число пересечений было минимальным. В развернутых схемах отдельные элементы одного и того же аппарата могут входить в разные цепи схемы. Например, контакты тепловых реле входят в цепи управления, а нагревательные элементы — в силовые цепи.

Аппаратами и узлами схем релейно-контакторного управления являются: реле, контакторы, усилители, датчики, сигнальные устройства, путевые и конечные выключатели. Не следует смешивать датчик с реле. Датчик непосредственно воспринимает воздействие физической величины (напряжения, давления, температуры) и преобразует это воздействие в сигналы, вызывающие работу реле. Датчиками могут быть терморезисторы, фотосопротивления, термисторы. Сигналы, вырабатываемые датчиком, бывают оптические, пневматические, механические и, наконец, электрические, которые широко применяются в автоматике.

Реле отличается от датчика тем, что срабатывает при строго определенном значении входной физической величины и замыкает либо размыкает непосредственно или косвенно ту или иную цепь. Реле бывают тепловые, механические, пневматические и электрические; последние срабатывают от воздействия электрических величин. Реле маркируют двумя буквами: первая буква Р означает реле, а вторая показывает его назначение или тип. Например, РМ — реле тока, РН — реле напряжения, РР — мощности, РУ — указательное, РТ — тепловое и т.д.

Основными принципами автоматизации управления электроприводами являются: а) управление в функции времени, т. е. выполнение последующей операции через определенное время после предыдущей; б) в функции скорости; в) в функции тока в обмотках двигателя; г) в функции пройденного пути.

В схемах управления в функции времени применяют различные реле времени: а) механические, например маятниковые, действующие независимо от значения тока в обмотках двигателя. Срабатывание таких реле происходит либо от механического воздействия на них при перемещении якоря контактора (пристроенные), либо при питании обмотки собственного электромагнита; б) электромагнитные, которые по ряду причин требуют в цепи управления постоянного значения тока.

Контакторы являются электромагнитными аппаратами для дистанционного включения и отключения электродвигателей и маркируются буквами КЛ. При наличии в схеме нескольких контакторов, выполняющих различные операции, слева к буквенному обозначению КЛ приписывают порядковый номер. Катушка контактора может иметь один, два, три и более контактов, причем некоторые из них находятся в силовых цепях, другие — в цепях управления. Каждый контакт получает то же буквенно-цифровое обозначение, что и его катушка. Все контакты изображают на схемах в так называемом нормальном положении, соответствующем отсутствию тока в обмотке или отсутствию механического воздействия на контакт.

При необходимости пуска и останова двигателя из нескольких мест пусковые кнопки включают параллельно, а кнопки останова последовательно. Сигнальные лампы могут включаться на зажигание или погасание. Такие лампы обозначают на схемах буквами ЛС.

Для составления и чтения развернутых схем релейно-контакторного управления следует усвоить общий принцип построения их и принятую маркировку. Все элементы соответствующих аппаратов и узлов, входящих в цепи управления, должны обозначаться так же, как соответствующие аппараты или узлы силовых цепей. Если в силовой цепи имеется несколько совершенно одинаковых аппаратов, выполняющих одинаковые функции, то после буквенного обозначения справа проставляют порядковый номер аппарата. Например, тепловые реле, выполняющие одинаковые функции, но включенные в различные фазы, обозначают так: РТ1, РТ2.

Схема нереверсивного управления трехфазным асинхронным электродвигателем с короткозамкнутым ротором.

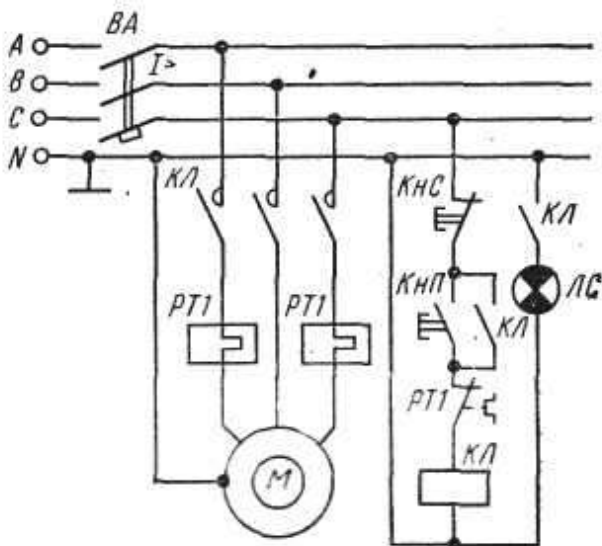

При включении кнопки КнП («Пуск») катушка магнитного пускателя КЛ получает питание по цепи: фаза С, замкнутая кнопка КнС («Стоп»), кнопка КнП, замкнутый контакт РТ1, на который воздействуют оба тепловых реле РТ1, катушка КЛ, нулевой провод. Таким образом, магнитный пускатель оказывается включенным на фазное напряжение 220 В, замкнутся его контакты КЛ в силовой цепи и двигатель М получит питание. Одновременно замыкается блок-контакт КЛ, шунтирующий кнопку КнП, которая может быть отпущена. Останов двигателя осуществляется кнопкой КнС. При перегрузках срабатывают тепловые реле, размыкают свой контакт РТ1 в цепи катушки КЛ и магнитный пускатель отключается. Для сигнализации работы двигателя предусмотрена лампа ЛС, которая включается блок-контактом КЛ. Для защиты сети от токов короткого замыкания установлен автоматический выключатель ВА.

Порядок выполнения работы.

1. Изучить основные теоретические положения.
2. Вычертить схему управления асинхронным двигателем.
3. Изучить работу схемы.
4. Ответить на контрольные вопросы

Контрольные вопросы:

1. Перечислить режимы работы электродвигателей. Дать определение каждому режиму.
2. Перечислить пускорегулирующие аппараты для управления электродвигателями, их назначение

3. Объяснить назначение и устройство плавкого предохранителя.
4. Для чего предназначено тепловое реле?

Форма представления результата: индивидуальная защита работы схемы (ответы на вопросы)

Тема 1.11 Передача и распределение электрической энергии

Практическое занятие №7 Выбор сечения проводника

Формируемые компетенции:

ПК 2.3. Определять техническое состояние систем и механизмов подъёмно-транспортных, строительных, дорожных машин и оборудования.

ПК 3.2. Осуществлять контроль за соблюдением технической дисциплины при выполнении работ.

ОК 2. Организовывать собственную деятельность, выбирать типовые методы и способы выполнения профессиональных задач, оценивать их эффективность и качество.

ОК 6. Работать в коллективе и команде, эффективно общаться с коллегами, руководством, потребителями.

Цели работы:

- углубление ранее изученного материала;
- выработка умений и навыков по применению формул;
- выработка умений пользоваться нормативно-справочной литературой;
- выбор сечения проводов по допустимому нагреву.

Выполнив работу, Вы будете:

уметь:

выбирать сечение провода (кабеля) по допустимому нагреву.

Материальное обеспечение: раздаточный материал (таблицы, схемы), методические указания по выполнению практической работы.

Задание:

Вариант 1. Выбрать сечение провода с алюминиевыми жилами (способ прокладки - в трубе) для питания электродвигателя марки 4А100L8У3 ($P_{\text{ном}}=1,5$ кВт, $n_1=750$ об/мин). $U_{\text{ном}}=220$ В, длина линии $l=8$ м.

Вариант 2. Выбрать сечение кабеля с алюминиевыми жилами (способ прокладки - в земле) для питания электродвигателя марки 4А180S4/2У3 ($P_{\text{ном}}=21$ кВт, $n_1=3000$ об/мин). $U_{\text{ном}}=380$ В, длина линии $l=70$ м.

Вариант 3. Выбрать сечение кабеля с медными жилами (способ прокладки – в земле) для питания электродвигателя марки 4А250S6У3 ($P_{\text{ном}} = 45 \text{ кВт}$, $n_1 = 1000 \text{ об/мин}$). $U_{\text{ном}} = 380 \text{ В}$, длина линии $l = 12 \text{ м}$.

Вариант 4. Выбрать сечение провода с алюминиевыми жилами (способ прокладки – открыто) для питания электродвигателя марки 4АР180М6У3 ($P_{\text{ном}} = 18,5 \text{ кВт}$, $n_1 = 1000 \text{ об/мин}$). $U_{\text{ном}} = 220 \text{ В}$, длина линии $l = 28 \text{ м}$.

Вариант 5. Выбрать сечение кабеля с алюминиевыми жилами (способ прокладки – в земле) для питания электродвигателя марки 4АР100S2У3 ($P_{\text{ном}} = 4 \text{ кВт}$, $n_1 = 3000 \text{ об/мин}$). $U_{\text{ном}} = 380 \text{ В}$, длина линии $l = 25 \text{ м}$.

Порядок выполнения работы:

1. Текущий тестовый контроль по теме «Электрические сети».
2. Выбор сечения кабеля или провода в соответствии с вариантом

Ход работы:

1. Определить по таблице параметры данного двигателя:

КПД - $\eta_{\text{ном}}$

номинальный коэффициент мощности – $\cos \varphi_{\text{ном}}$

кратность пускового тока – $k = \frac{I_{\text{п}}}{I_{\text{ном}}}$

2. Определить расчетный ток:

$$I_{\text{р ном}} = \frac{P_{\text{ном}}}{\sqrt{3} U_{\text{ном}} \eta_{\text{ном}} \cos \varphi_{\text{ном}}}, \text{ А}$$

где $P_{\text{ном}}$ - номинальная мощность двигателя, Вт

$U_{\text{ном}}$ - номинальное напряжение, В

3. Определить ток плавкой вставки предохранителя

$$I_{\text{вст.р}} = \frac{I_{\text{п}}}{\alpha}, \text{ А}$$

где $I_{\text{п}}$ - пусковой ток, А

$$I_{\text{п}} = k \cdot I_{\text{р.ном}}$$

α - коэффициент кратковременной перегрузки

$\alpha = 1,6 \div 2,5$ (в зависимости от режима работы)

4. Определить стандартный ток плавкой вставки по таблице согласно условию:

$$I_{\text{вст.табл.}} \geq I_{\text{вст.р}}$$

5. Определить допустимый ток проводника

$$I_{\text{доп.р}} = 1,25I_{\text{вст.табл}}$$

6. Выбрать по таблице провод или кабель сечением $S = \dots \text{мм}^2$ по условию

$$I_{\text{доп.табл.}} \geq I_{\text{доп.р}}$$

7. Проверить выбранный проводник по потере напряжения

$$\Delta U = \frac{P_{\text{ном}} \cdot l}{\gamma \cdot S \cdot U_{\text{ном}}}, \text{ В}$$

где l – длина линии, м

γ – удельная проводимость

$$\gamma_{\text{Al}} = 32 \frac{\text{М}}{\text{ОМ} \cdot \text{мм}^2}$$

$$\gamma_{\text{Cu}} = 57 \frac{\text{М}}{\text{ОМ} \cdot \text{мм}^2}$$

S – сечение выбранного проводника, мм^2

В установках до 1000 В допустимая потеря напряжения равна 19В.

Сделать вывод о соответствии выбранного сечения проводника по допустимой потере напряжения.

Форма представления результата:

своевременно и правильно выполненные расчеты

Тема 2.2. Полупроводниковые приборы

Лабораторная работа № 10 Снятие вольтамперной характеристики полупроводникового диода

Формируемые компетенции:

ПК 2.3. Определять техническое состояние систем и механизмов подъёмно-транспортных, строительных, дорожных машин и оборудования.

ПК 3.2. Осуществлять контроль за соблюдением технической дисциплины при выполнении работ.

ОК 2. Организовывать собственную деятельность, выбирать типовые методы и способы выполнения профессиональных задач, оценивать их эффективность и качество.

ОК 6. Работать в коллективе и команде, эффективно общаться с коллегами, руководством, потребителями.

Цель работы: ознакомление с работой полупроводникового диода и снятие его вольтамперной характеристики.

Выполнив работу, Вы будете:

уметь:

- собирать схему для определения параметров диода;
- строить вольтамперную характеристику полупроводникового диода;

Материальное обеспечение:

инструкции к лабораторной работе, источник питания, полупроводниковый диод, микроамперметр, миллиамперметр, вольтметр, соединительные провода.

Задание:

1. снять параметры полупроводникового диода.
2. построить вольтамперную характеристику.

Краткие теоретические сведения:

Полупроводниковый выпрямительный диод представляет собой монокристаллическую полупроводниковую пластину, в которой образованы две области с разными типом проводимости (p-область и n-область).

Полупроводниковый диод имеет два вывода: от области p – анод от области n – катод. Работа прибора характеризуется ВАХ, имеющей две ветви - ветвь прямой проводимости и ветвь обратной проводимости.



Рис. 47

Рисунок 1. Вольтамперная характеристика диода

На ветви 1 имеется характерная точка а - точка открытия р-п перехода.

$$U_{\text{откр}} \approx 0,2 - 0,7 \text{ В}$$

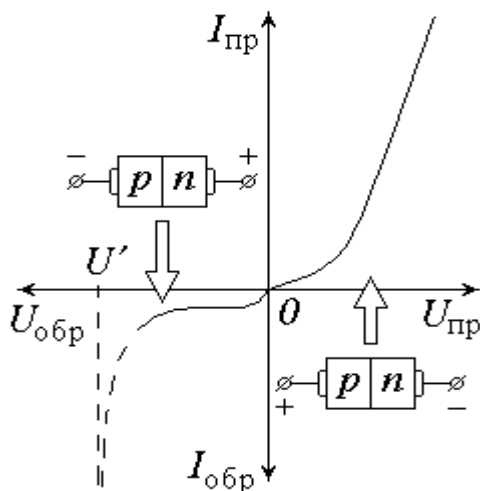
$$I_{\text{откр}} \approx 0 - 10 \text{ мА}$$

На участке 0 а диод, включенный в прямом направлении, практически не проводит тока.

Обратная ветвь ВАХ (ветвь 2) диода характеризуется тем, что на участке ОВ

ток $I_{\text{обр}} \approx 0$. При достижении $U_{\text{обр}} = U_{\text{пробоя}}$ происходит пробой р-п перехода и ток через диод резко возрастает, вызывая разрушение кристалла.

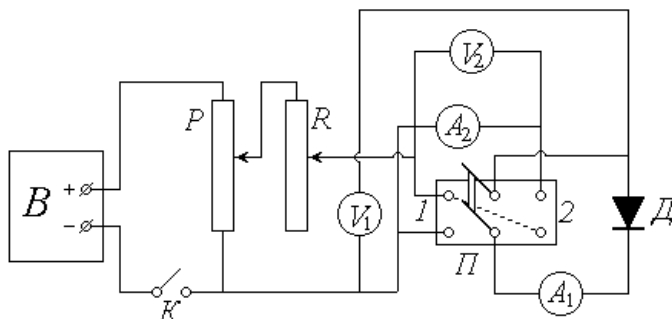

Порядок выполнения работы:

1. Ознакомьтесь с экспериментальной установкой.
2. Определите цену деления измерительных приборов: вольтметров V_1 и V_2 , миллиамперметра A_1 и микроамперметра A_2 и запишите их показания.
3. Установите потенциометр P на нуль снимаемого напряжения, реостат R введите полностью.
4. Установите переключатель Π в положение 1 (прямое включение диода). Замкните ключ K .
5. Руководствуясь рекомендациями, с помощью потенциометра и реостата постепенно повышайте подаваемое на диод и показываемое вольтметром V_1 напряжение $U_{пр}$; значения $U_{пр}$ и прямого тока $I_{пр}$ (показания миллиамперметра A_1) записывайте в левую часть таблицы 1.

Таблица 1 Результаты показаний измерительных приборов

№ п/п	$U_{прямос. В}$	$I_{прямос. А}$	№ п/п	$U_{обр. В}$	$I_{обр. А}$
1			1		
2			2		
3			3		
4			4		
5			5		
6			6		

6. Повторите п.2, после чего установите переключатель Π в положение 2 (обратное включение).

7. Действуя потенциометром и реостатом, постепенно повышайте (в соответствии с рекомендациями) обратное напряжение $U_{обр}$, фиксируя обратный ток $I_{обр}$. Значения этих величин (показания вольтметра V_2 и микроамперметра A_2) заносите в правую часть табл.1.

8. По окончании измерений повторите п. 2 и разомкните ключ K .

9. По результатам проведенных измерений постройте на одном графике, но в разных масштабах ВАХ для прямого и обратного включений диода.

Форма представления результата: Своевременно и правильно выполненное построение характеристики полупроводникового диода, ответы по тесовому контролю.

Тема 2.2. Полупроводниковые приборы

Лабораторная работа № 11 Снятие входных и выходных характеристик биполярного транзистора

Формируемые компетенции:

ПК 2.3. Определять техническое состояние систем и механизмов подъёмно-транспортных, строительных, дорожных машин и оборудования.

ПК 3.2. Осуществлять контроль за соблюдением технической дисциплины при выполнении работ.

ОК 2. Организовывать собственную деятельность, выбирать типовые методы и способы выполнения профессиональных задач, оценивать их эффективность и качество.

ОК 6. Работать в коллективе и команде, эффективно общаться с коллегами, руководством, потребителями.

Цель работы: ознакомление с работой полупроводникового транзистора, построение характеристик.

Выполнив работу, Вы будете:

уметь:

- собирать схему и строить входные и выходные характеристики транзистора.

Материальное обеспечение:

инструкции к лабораторной работе, источник питания, стенд по электронике, полупроводниковый транзистор, соединительные провода.

Задание:

1. снять параметры полупроводникового транзистора;
2. построить входные и выходные характеристики.

Краткие теоретические сведения:

Транзистор представляет собой монокристаллическую полупроводниковую пластину, в которой образованы три области, крайние из которых обладают одинаковой проводимостью n или p – типа. Транзистор представляет собой преобразовательный полупроводниковый прибор, имеющий три вывода, пригодный для усиления мощности.

Порядок выполнения работы:

1. Собрать схему по инструкции.
2. Снять семейство входных статических характеристик транзистора, представляющих собой зависимость тока базы от напряжения на базе при $U_K = \text{const}$. Напряжение на базе изменять от 0 до 250 мВ через каждые 50 мВ. Результаты измерений записать в таблицу №1.

Таблица 1. Показания приборов для построения входных характеристик

$U_K = 0$		$U_K = -5В$		$U_K = -10В$	
$U_Б, мВ$	$I_Б, мкА$	$U_Б, мВ$	$I_Б, мкА$	$U_Б, мВ$	$I_Б, мкА$

3 Снять семейство выходных статических характеристик транзистора, представляющих собой зависимость тока коллектора от напряжения на коллекторе при $I = const$. Напряжение на коллекторе изменять от 0 до -12 в. Результаты измерений записать в таблицу 2.

Таблица 2. Показания приборов для построения выходных характеристик

$I_Б, мкА$		$I_Б, мкА$		$I_Б, мкА$	
$U_K, В$	$I_K, мА$	$U_K, В$	$I_K, мА$	$U_K, мВ$	$I_K, мА$

Форма представления результата:

Своевременно и правильно выполненное построение характеристики полупроводникового транзистора, ответы по тесовому контролю.

Тема 2.2. Полупроводниковые приборы

Практическое занятие №8

Определение параметров транзисторов

Формируемые компетенции:

ОК 2. Организовывать собственную деятельность, выбирать типовые методы и способы выполнения профессиональных задач, оценивать их эффективность и качество.

ОК 6. Работать в коллективе и команде, эффективно общаться с коллегами, руководством, потребителями.

Цель работы: определение параметров транзистора по его характеристикам.

Выполнив работу, Вы будете:

уметь:

- рассчитывать коэффициент усиления транзистора.

Материальное обеспечение: методические рекомендации, индивидуальные задания.

Задание:

для транзистора, включённого по схеме с общим эмиттером, используя входные и выходные характеристики, определить коэффициент усиления, мощность на коллекторе.

Краткие теоретические сведения:

При включении транзистора с общим эмиттером управляющим является ток базы I_b , а при включении с общей базой - ток эмиттера I_z .

В схеме с общей базой связь между приращениями тока эмиттера и тока коллектора характеризуется коэффициентом передачи тока α :

$$\alpha = I_k / I_z \text{ при } U_{кб} = \text{const},$$

где $U_{кб}$ - напряжение между коллектором и базой.

Коэффициент передачи всегда меньше единицы. Для современных биполярных транзисторов $\alpha = 0,9 \div 0,995$.

При включении с общей базой ток коллектора

$$I_k = \alpha I_z$$

Коэффициент усиления по току β в схеме включения транзистора с общим эмиттером определяется как отношение приращения тока коллектора к приращению тока базы.

Для современных транзисторов β имеет значение 20 -200.

$$\beta = I_k / I_b \text{ при } U_{кэ} = \text{const},$$

где $U_{кэ}$ - напряжение между коллектором и эмиттером.

Ток коллектора при включении с общим эмиттером

$$I_k = \beta I_b$$

Между коэффициентами α и β существует следующая связь:

$$\alpha = \beta / (1 + \beta) \text{ или } \beta = \alpha / (1 - \alpha).$$

Мощность рассеиваемая на коллекторе транзистора, определяется по формуле $P_k = U_{кэ} I_k$.

Для коллекторной цепи усилительного каскада в соответствии со вторым законом Кирхгофа можно записать уравнение

$E_k = U_z + I_k R_k$, т.е. сумма напряжений на резисторе R_k и коллекторного напряжения U_z всегда E_k - э.д.с. источника питания.

Расчет этой нелинейной цепи, т.е. определение I_k и U_z для различных значений токов базы и сопротивления резистора, можно произвести графически. Для этого на семействе выходных характеристик необходимо провести из точки E_k на оси абсцисс вольт-амперную характеристику резистора, удовлетворяющую уравнению

$$U_z = E_k - I_k R_k$$

Эту характеристику удобно строить по двум точкам: $U_{\text{э}} = E_{\text{к}}$ при $I_{\text{к}} = 0$ на оси абсцисс и $I_{\text{к}} = E_{\text{к}} / R_{\text{к}}$ при $U_{\text{э}} = 0$ на оси ординат. Построенную таким образом вольт-амперную характеристику коллекторного резистора часто называют линией нагрузки. Точки пересечения ее с коллекторными выходными характеристиками дают графическое решение уравнения для данного резистора и различных значений тока базы.

Порядок выполнения работы:

Для транзистора, включенного по схеме с общим эмиттером, найти ток базы, ток коллектора и напряжение на коллекторе, если $U_{\text{э}} = 0,3 \text{ В}$; напряжение питания $E_{\text{к}} = 20 \text{ В}$; сопротивление нагрузки в цепи коллектора $R_{\text{к}} = 0,8 \text{ кОм}$. Входная и выходная характеристики приведены на рис. 1 и 2.

1. Откладываем на оси абсцисс точку $U_{\text{э}} = E_{\text{к}} = 20 \text{ В}$, а на оси ординат - точку, соответствующую $I_{\text{к}} = E_{\text{к}} / R_{\text{к}} = 20/800 = 0,025 \text{ А} = 25 \text{ мА}$
2. Соединяем эти точки прямой и получаем линию нагрузки.
3. Находим по входной характеристике для $U_{\text{э}} = 0,3 \text{ В}$ ток базы $I_{\text{б}} = 250 \text{ мкА}$
4. Находим на выходных характеристиках точку А при пересечении линии нагрузки с характеристикой, соответствующей $I_{\text{б}} = 250 \text{ мкА}$



Рис. 1



Рис. 2

Определяем для точки А ток коллектора $I_{\text{к}} = 17 \text{ мА}$ и напряжение $U_{\text{э}} = 7 \text{ В}$

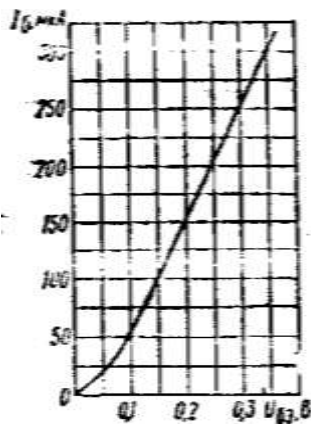
Форма представления результата:

Своевременно и правильно выполненные расчёты.

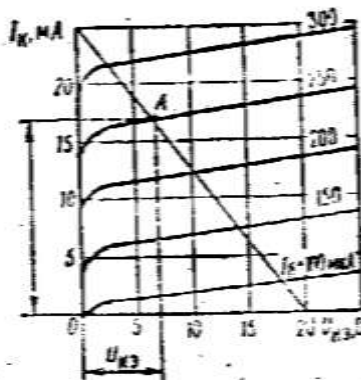
Тема 2.4 Электронные выпрямители и стабилизаторы

Практическое занятие № 9 Расчет параметров и составление схем различных типов выпрямителей

Формируемые компетенции:

ПК 2.3. Определять техническое состояние систем и механизмов подъёмно-транспортных, строительных, дорожных машин и оборудования.

ПК 3.2. Осуществлять контроль за соблюдением технической дисциплины при выполнении работ.

ОК 2. Организовывать собственную деятельность, выбирать типовые методы и способы выполнения профессиональных задач, оценивать их эффективность и качество.

ОК 6. Работать в коллективе и команде, эффективно общаться с коллегами, руководством, потребителями.

Цель работы: Научиться подбирать диоды для различных выпрямительных схем и работать со справочными таблицами.

Выполнив работу, Вы будете:

уметь:

- подбирать диоды для различных выпрямительных схем.

Материальное обеспечение: методические рекомендации, справочники, индивидуальные задания.

Задание:

подобрать диоды для однополупериодной, мостовой, двухполупериодной схем выпрямления.

Краткие теоретические сведения:

Выпрямители переменного тока, собранные на полупроводниковых диодах широко применяются в различных электронных устройствах. При решении задачи необходимо помнить, что основными параметрами диодов являются

- допустимый ток, на который рассчитан данный диод;

- обратное напряжение, выдерживаемое диодом без пробоя в непроводящий период.

При решении задач необходимо использовать формулы, приведенные в таблице 1.

Таблица 1 Условия выбора диодов

Наименование схемы	$U_B, В$	Условия выбора	
		По току	По напряжению
Однополупериодная	$U_B = 3,14U_d$	$I_{доп} \geq Id$	$U_{обр} \geq U_B$
Двухполупериодная	$U_B = 3,14U_d$	$I_{доп} \geq 0,5Id$	$U_{обр} \geq U_B$
Мостовая	$U_B = 1,57U_d$	$I_{доп} \geq 0,5Id$	$U_{обр} \geq U$
Трёхфазная	$U_B = 2,1U_d$	$I_{доп} \geq 1/3 Id$	$U_{обр} \geq U$

Указания по решению задачи

Выписать из таблицы 2 технические данные полупроводниковых диодов параметры диода: $I_{доп} = \dots А$; $U_{обр} = \dots В$

2. Определить ток потребления по формуле

$I_d = P_d/U_d$, где

P_d - мощность потребителя, Вт

U_d - напряжение потребителя, В

3. Определить напряжение, действующее на диод в непроводящий период (для своей схемы выпрямления)

4. Проверить диод по параметрам $I_{доп}$ и $U_{обр}$. Диод должен удовлетворять условиям, указанным в таблице 1.

Порядок выполнения работы:

Для питания постоянным током потребителя мощностью 250 Вт при напряжении 200 В необходимо собрать схему двухполупериодного выпрямителя рисунок 1, используя стандартный диод типа Д 243 Б



Рисунок 1. Схема двухполупериодного выпрямителя

1. Выписываем из табл. 2 параметры диода:

$I_{доп} = 2А$; $U_{обр} = 200 В$

2. Ток потребителя

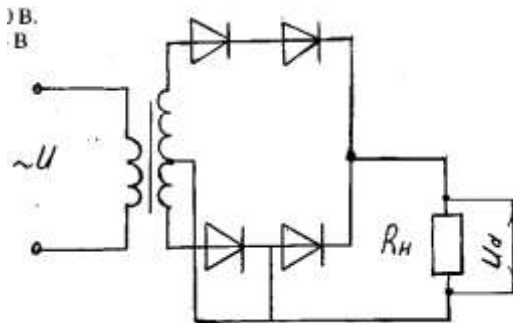
$I_d = P_d/U_d = 250/100 = 2,5 А$

3. Напряжение, действующее на диод в непроводящий период:

$$U_{\text{в}} = 3,14 \cdot U_{\text{д}} = 3,14 \cdot 100 = 314 \text{ В}$$

4. Проверяем диод по условию:

$$I_{\text{доп}} \geq 0,5 I_{\text{д}}, \quad 2 > 1,25 - \text{условие по току выполняется}$$

$$U_{\text{обр}} \geq U_{\text{в}}, \quad 200 < 314 - \text{условие не выполняется}$$

5. Выбираем из таблицы 2 диод, удовлетворяющий этим

условиям: Д 233 Б (5А; 500 В) или соединяем два диода Д 243 Б последовательно, тогда $U_{\text{обр}} = 200 \cdot 2 = 400 \text{ В}$ $U_{\text{в}} > 314 \text{ В}$

Форма представления результатов:

Своевременно и правильно выполненные расчёты

Тема 2.5 Электронные усилители

Практическое занятие № 10

Определение параметров усилителей

Формируемые компетенции:

ОК 2. Организовывать собственную деятельность, выбирать типовые методы и способы выполнения профессиональных задач, оценивать их эффективность и качество.

ОК 6. Работать в коллективе и команде, эффективно общаться с коллегами, руководством, потребителями.

Цель работы: определение параметров усилителей по его характеристикам.

Выполнив работу, Вы будете:

уметь:

- рассчитывать коэффициент усиления транзистора, мощности (входные и выходные).

Материальное обеспечение: методические рекомендации, индивидуальные задания.

Задание:

Известны коэффициент усиления усилителя по мощности и по току. Определить коэффициент усиления по напряжению; мощность на выходе.

Краткие теоретические сведения:

При определении коэффициентов усиления необходимо использовать формулы:

$$K = U_{\text{вых}} / U_{\text{вх}}$$

$U_{\text{вых}}$ - напряжение на выходе усилителя В;

$U_{\text{вх}}$ - напряжение на входе усилителя, В.

$$P_{\text{вых}} = U_{\text{вых}} I_{\text{вых}},$$

где $P_{\text{вых}}$ - мощность на выходе усилителя, Вт.

Форма представления результата:

Своевременно и правильно выполненные расчёты