

Министерство образования и науки Российской Федерации
Федеральное государственное бюджетное образовательное
учреждение
высшего образования
«Магнитогорский государственный технический
университет им. Г.И. Носова»

Многопрофильный колледж



УТВЕРЖДАЮ
Директор
С.А. Махновский
22 сентября 2016 г.

**МЕТОДИЧЕСКИЕ УКАЗАНИЯ ПО ВЫПОЛНЕНИЮ
ПРАКТИЧЕСКИХ И ЛАБОРАТОРНЫХ РАБОТ**

по учебной дисциплине

ЕН.03 ФИЗИКА

для студентов специальности
**44.02.06 Профессиональное обучение (по отраслям).
Обработка металлов давлением
углубленной подготовки**

Магнитогорск, 2016

ОДОБРЕНО:

Предметной
математических
и естественнонаучных дисциплин
Председатель ПК Е.С.Корытникова
Протокол № 1 от 07.09. 2016 г.

комиссией

Методической комиссией МпК
Протокол №1 от 22.09.2016 г.

Составитель:

преподаватель ФГБОУ ВО «МГТУ им. Г.И.Носова» МпК Елена
Станиславовна Корытникова

Методические указания по выполнению практических и лабораторных работ разработаны на основе рабочей программы учебной дисциплины «Физика».

Содержание практических и лабораторных работ ориентировано на подготовку обучающихся к освоению учебной дисциплины программы подготовки специалистов среднего звена по специальности 44.02.06 Профессиональное обучение (по отраслям). Обработка металлов давлением углубленной подготовки и овладению профессиональными компетенциями.

СОДЕРЖАНИЕ

1 Введение.....	4
2 Методические указания.....	6
Практическая работа 1.....	6
Практическая работа 2.....	10
Практическая работа 3.....	14
Практическая работа 4.....	17
Практическая работа 5.....	20
Практическая работа 6.....	22
Практическая работа 7.....	27
Практическая работа 8.....	30
Практическая работа 9.....	33
Практическая работа 10.....	36
Практическая работа 11.....	41
Практическая работа 12.....	47
Практическая работа 13.....	50
Практическая работа 14.....	53
Практическая работа 15.....	57
Практическая работа 16.....	60
Практическая работа 17.....	63
Лабораторная работа №1.....	66
Лабораторная работа №2.....	71
Лабораторная работа №3.....	73
Лабораторная работа №4.....	75
Лабораторная работа №5.....	78
Лабораторная работа №6.....	80
Лабораторная работа №7.....	83
Лабораторная работа №8.....	86
Лабораторная работа №9.....	88

1 ВВЕДЕНИЕ

Важную часть теоретической и профессиональной практической подготовки обучающихся составляют практические и лабораторные занятия.

Состав и содержание практических и лабораторных занятий направлены на реализацию действующего федерального государственного образовательного стандарта среднего профессионального образования.

Ведущей дидактической целью практических занятий является формирование профессиональных практических умений (умений выполнять определенные действия, операции, необходимые в последующем в профессиональной деятельности) или учебных практических умений решать задачи по физике, необходимых в последующей учебной деятельности по математическим и естественнонаучным, общепрофессиональным дисциплинам.

Ведущей дидактической целью лабораторных занятий является экспериментальное подтверждение и проверка существенных теоретических положений (законов, зависимостей).

В соответствии с рабочей программой учебной дисциплины «Физика» предусмотрено проведение практических и лабораторных занятий.

В результате их выполнения, обучающийся должен:

уметь:

У 1 рассчитывать и измерять основные параметры простых электрических и магнитных цепей;

У 2 применять полученные знания по физике для объяснения разнообразных физических явлений и свойств веществ, практического использования физических знаний;

У 3 использовать приобретенные знания и умения для решения практических задач повседневной жизни, рационального природопользования и охраны окружающей среды.

Содержание практических и лабораторных занятий ориентировано на подготовку обучающихся к освоению профессионального модуля программы подготовки специалистов среднего звена по специальности и овладению *профессиональными компетенциями:*

ПК 4.2. Участвовать в разработке и внедрении технологических процессов.

А также формированию *общих компетенций:*

ОК 1. Понимать сущность и социальную значимость своей будущей профессии, проявлять к ней устойчивый интерес.

ОК 3. Оценивать риски и принимать решения в нестандартных ситуациях.

ОК 4. Осуществлять поиск, анализ и оценку информации, необходимой для постановки и решения профессиональных задач, профессионального и личностного развития.

ОК 5. Использовать информационно-коммуникационные технологии для совершенствования профессиональной деятельности.

ОК 8. Самостоятельно определять задачи профессионального и личностного развития, заниматься самообразованием, осознанно планировать повышение квалификации.

ОК 9. Осуществлять профессиональную деятельность в условиях обновления ее целей, содержания, смены технологий.

Выполнение обучающихся практических и лабораторных работ по учебной дисциплине «Физика» направлено на:

- обобщение, систематизацию, углубление, закрепление, развитие и детализацию полученных теоретических знаний по конкретным темам учебной дисциплины;

- формирование умений применять полученные знания на практике, реализацию единства интеллектуальной и практической деятельности;

- формирование и развитие умений: наблюдать, сравнивать, сопоставлять, анализировать, делать выводы и обобщения, самостоятельно вести исследования, пользоваться различными приемами измерений, оформлять результаты в виде таблиц, схем, графиков;

- приобретение навыков работы с различными приборами, аппаратурой, установками и другими техническими средствами для проведения опытов;

- развитие интеллектуальных умений у будущих специалистов: аналитических, проектировочных, конструктивных и др.;

- выработку при решении поставленных задач профессионально значимых качеств, таких как самостоятельность, ответственность, точность, творческая инициатива.

Практические и лабораторные занятия проводятся после соответствующей темы, которая обеспечивает наличие знаний, необходимых для ее выполнения.

2 МЕТОДИЧЕСКИЕ УКАЗАНИЯ

Тема 1.1.

Кинематика материальной точки Практическая работа № 1

Решение задач по теме: «Движение тела, брошенного под углом к горизонту. Движение по окружности»

Цель:

1. Повторить основные термины и формулы раздела «Кинематика».
2. Сформировать умение применять формулы при решении задач.
3. Развивать логическое мышление, память, внимание; умение рассуждать и выделять главное.
4. Развивать навыки самоконтроля и взаимоконтроля.

Выполнив работу, Вы будете:

уметь:

- решать задачи по кинематике, как качественного, так и расчетного характера.

Материальное обеспечение:

- посадочные места по количеству обучающихся;
- раздаточный материал с заданиями;
- сборники задач
- справочные материалы

Задание:

Ответить на вопросы:

1. Можно ли принять Землю за материальную точку при расчете:
 1. расстояния от Земли до Солнца;
 2. пути, пройденного Землей по орбите вокруг Солнца за месяц;
 3. длины экватора Земли?
4. Можно ли принять Землю за материальную точку при расчете: скорости движения точки экватора при суточном вращении Земли вокруг оси; скорости движения Земли по орбите вокруг Солнца; расстояния от экватора до полюса Земли?

Решить задачи:

5. Велосипедист движется под уклон с ускорением $0,3 \text{ м/с}^2$. Какую скорость приобретет велосипедист через 20 с, если его начальная скорость равна 4 м/с ?
6. За какое время автомобиль двигаясь с ускорением $0,4 \text{ м/с}^2$, увеличит свою скорость с 12 до 20 м/с ?
7. Период вращения барабана диаметром 300 мм равен $0,023 \text{ с}$. Найдите скорость точек, лежащих на ободе барабана, и их центростремительное ускорение.
8. Колесо диаметром 7,5 м вращается с частотой $93,8 \text{ об/мин}$. Каковы скорость и центростремительное ускорение точек лежащих на ободе?

Краткие теоретические сведения:

Равномерное движение материальной точки по окружности — это движение, при котором материальная точка за равные промежутки времени проходит равные по длине дуги окружности. Равномерное движение тела по окружности — это частный и наиболее простой случай криволинейного движения. Хотя при таком движении модуль скорости остается постоянным, это движение с ускорением, которое является следствием изменения направления вектора скорости. В окружающем нас мире мы часто сталкиваемся с подобным движением — при любом вращении твердого тела вокруг некоторой закрепленной оси все точки этого тела движутся по окружностям.

Основные характеристики и формулы:

Пусть материальная точка движется по окружности радиуса (рис.1). Начало декартовой системы координат поместим в центр окружности. Тогда положение точки на окружности однозначно определяется углом поворота между осью и радиус-вектором точки.



Рис. 1. Равномерное движение тела по окружности

Условились положительным считать направление вращения против часовой стрелки..

Декартовы координаты точки однозначно определяются углом поворота точки:

При движении точки по окружности ее координата, то есть угол поворота φ , изменяется или становится функцией времени. Поэтому закон движения в этом случае — это зависимость угла поворота от времени.

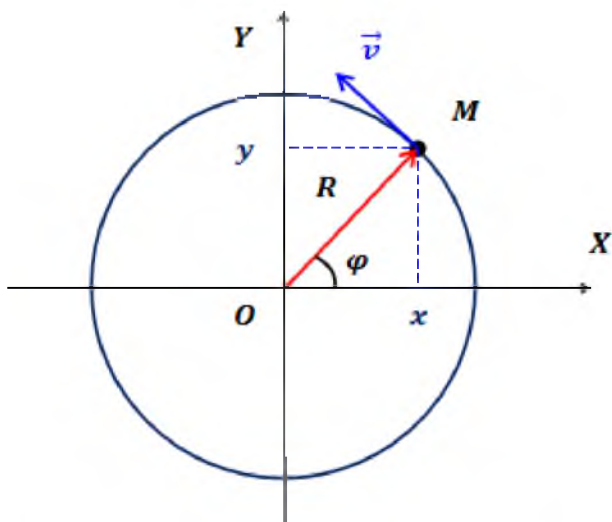
Единицей измерения угла поворота в системе СИ является радиан. Период вращения — это время, за которое точка совершает один полный оборот по окружности, т.е. поворачивается на угол 2π .

Частота вращения — это число полных оборотов, совершаемых точкой при равномерном движении по окружности, в единицу времени:

Порядок выполнения работы:

1. Выписать формулы по пройденному материалу.
2. Характеристика физических величин и их единиц измерения.
3. Решение задач по вариантам.

Ход работы:

1. Внимательно прочитать задачу, проанализировать условие, выяснить характер движения (равномерное, равноускоренное, прямолинейное, криволинейное). Выписать числовые значения заданных величин.
2. 2. Сделать схематический чертеж, отображающий описанное в задаче движение. Изобразить на нем траекторию движения, векторы скорости, ускорения, перемещения.
3. 3. Выбрать систему координат, при этом координатные оси направить так, чтобы проекции векторов на них выражались, возможно, более простым образом. Отметить координаты движущегося тела в заданные и интересующие нас моменты времени, спроектировать векторы скоростей и ускорений на оси координат.
4. 4. Составить для данного движения уравнения, отражающие математическую связь между проекциями векторов на оси координат. Составить уравнения, отражающие дополнительные условия задачи. Число уравнений должно быть равно числу неизвестных величин.
5. 5. Решить составленную систему уравнений относительно искомых величин и получить ответ сначала в аналитическом виде (т.е. получить расчетные формулы).
6. 6. Подставить в расчетные формулы вместо обозначений физических величин обозначения их единиц в СИ, произвести преобразования и убедиться, получают ли в результате единицы искомых величин.
7. Подставить в расчетные формулы числовые значения физических величин и произвести вычисления. Оценить реальность полученного результата.

Форма представления результата: выполненная самостоятельная работа.

Тема 1.2. Законы механики Ньютона Практическая работа 2

Решение задач по теме: «Законы Ньютона. Система связанных тел. Движение тела по наклонной плоскости».

Цель работы: Научиться определять равнодействующую сил действующих на тело, силу натяжения нити между телами, ускорение, скорость.

Выполнив работу, Вы будете:

уметь:

-решать задачи на законы Ньютона.

Материальное обеспечение:

-посадочные места по количеству обучающихся;

- раздаточный материал с заданиями;

- сборники задач

-справочные материалы

Задание:

Ответить на вопросы:

1. Что изучает динамика?
2. Определение мощности. Формулы мощности.
3. Какие силы называют внутренними? внешними?
4. Что такое абсолютное твердое тело?
5. Что такое линия действия силы?
6. Что такое угловая скорость? В каких единицах она измеряется?

Решить задачи:

1. К центру шара приложена сила \vec{F} (рис. 2.23). Куда направлено ускорение шара? В каком направлении движется шар?

2. На полу лифта находится тело массой 50 кг. Лифт поднимается так, что за 3 с его скорость изменяется от 8 до 2 м/с. Определите силу давления тела на пол лифта.

3. Тепловоз на горизонтальном участке пути длиной 600 м развивает постоянную силу тяги 147 кН. Скорость поезда возрастает при этом от 36 до 54 км/ч. Определите силу сопротивления движению, считая её постоянной. Масса поезда 1000 т.

4. Жёсткий стержень длиной 1 м с прикрепленным к нему шариком массой 100 г вращается равномерно в вертикальной плоскости. Определите модуль и направление силы, с которой стержень действует на шарик в верхней точке, при скоростях шарика 2 м/с и 4 м/с.

5. Два груза массами 2 кг и 4 кг, связанные нерастяжимой нитью, поднимают вертикально силой 84 Н, приложенной к первому грузу. Определите ускорение, с которым движутся грузы, и силу натяжения нити.

Краткие теоретические сведения:

Основная задача динамики — определение положения тела в пространстве в любой момент времени, когда известны действующие на тело силы и заданы начальные координаты и скорость тела.

Сила — векторная физическая величина, являющаяся мерой взаимодействия тел. Сила характеризуется числовым значением (модулем), направлением действия и точкой приложения к телу.

При действии на тело нескольких сил их можно заменить равнодействующей силой $F_{\text{р}} \rightarrow$, представляющей собой векторную сумму этих сил:

Масса (инертная) — скалярная физическая величина, характеризующая способность тела сохранять постоянную скорость, если тело не взаимодействует с другими телами или действие других тел скомпенсировано.

Масса обладает следующими свойствами: 1) Масса тела равна сумме масс всех частиц, из которых оно состоит. При соединении двух тел в одно массы этих тел складываются (свойство аддитивности); 2) Для данной системы тел справедлив закон сохранения массы: при любых процессах, происходящих в системе тел, ее масса остается неизменной (при $v \ll c$).

Масса (гравитационная) — скалярная физическая величина, определяющая силу взаимного притяжения тел и обладающая теми же свойствами, что и инертная масса. Инертная и гравитационная массы характеризуют различные свойства тел, но, как показывает опыт, они всегда эквивалентны (инертная и гравитационная массы одного и того же тела равны).

Основными законами классической динамики являются законы Ньютона. Законы Ньютона следуют из опыта, взаимосвязаны друг с другом, не подчинены друг другу и справедливы только в инерциальных системах отсчета.

Инерциальные системы отсчета (ИСО) — это системы, в которых тело (группы тел), не подверженное действию сил (или

действия сил скомпенсированы), находится в покое или движется равномерно и прямолинейно. Система отсчета, движущаяся относительно данной ИСО равномерно и прямолинейно, также является инерциальной. Систему отсчета, связанную с Землей, с большой степенью точности можно считать инерциальной.

Первый закон Ньютона: в инерциальных системах отсчета тело сохраняет состояние покоя или равномерного прямолинейного движения, если на него не действуют другие тела, либо действуют, но это действие скомпенсировано: значит, $\rightarrow v = \text{const}$, $\rightarrow a = 0$.

Второй закон Ньютона: ускорение, полученное телом в ИСО, прямо пропорционально равнодействующей приложенных к нему сил, обратно пропорционально массе тела: Если же рассматривать действие каждой силы в отдельности, имеет место принцип независимости действия сил (принцип суперпозиции действия). В этом случае результирующее ускорение тела представляет собой векторную сумму ускорений, вызываемых каждой силой в отдельности: В случае равномерного движения по окружности тело имеет центростремительное ускорение, направленное согласно второму закону Ньютона к центру окружности:

Третий закон Ньютона: в ИСО силы взаимодействия между двумя телами имеют одинаковую физическую природу, равны по модулю и направлены вдоль одной прямой в противоположные стороны: Эти силы приложены к разным телам и поэтому не уравновешивают друг друга. В задачах механики встречаются следующие виды сил: тяготения (гравитационные силы), упругости и сопротивления.

Порядок выполнения работы:

1. Внимательно прочитать теоретическую часть и план решения задач
2. Рассмотреть примеры решения задач
3. Ответить на контрольные вопросы.
4. Получить и выполнить индивидуальные задания.

Ход работы:

1. Проанализировать условие задачи, понять физический процесс, рассматриваемый в ней, выяснить, какие силы действуют на интересующие нас тела.

2. Сделать схематический рисунок, изобразив на нем кинематические характеристики движения (ускорения и скорости), нарисовать векторы всех сил, действующих на каждое тело.

3. Для каждого тела в отдельности на основании второго закона Ньютона записать уравнения движения, связывающие

проекции сил и ускорений, выбрав предварительно систему отсчета. При движении тела по прямой второй закон Ньютона для тела имеет вид: $\Sigma F_{\text{проекции}} = ma$, где $\Sigma F_{\text{проекции}}$ – сумма проекций всех сил, действующих на тело, на прямую, по которой происходит движение. При этом положительное направление отсчета удобно выбирать совпадающим с направлением ускорения. Если направление составляющей силы совпадает с направлением ускорения, то соответствующая проекция силы берется со знаком плюс, в противном случае - со знаком минус.

4. При решении задач, в которых рассматривается динамика равномерного движения по окружности, также целесообразно положительное направление координатной оси выбирать совпадающим с направлением ускорения, т.е. к центру вращения. Согласно второму закону Ньютона $\Sigma F_{\text{проекции}} = ma$, где $\Sigma F_{\text{проекции}}$ – сумма проекций всех сил, действующих на тело, на радиус вращения. При этом, если проекция силы направлена к центру вращения, ее нужно считать положительной, если от центра - отрицательной.

5. В задачах о движении системы связанных друг с другом тел одних уравнений движения оказывается недостаточно. В этом случае необходимо записать еще кинематические условия, выражающие собой соотношения между ускорениями тел системы, обусловленные связями между ними.

6. Если в задаче требуется найти не только силы и ускорения, но также координаты (или пройденные пути) тел и их скорости, то кроме уравнений движения нужно использовать кинематические уравнения для координат и скоростей.

7. В задачах, где учитывается трение, нужно находить силу нормальной реакции опоры, определяющую силу трения. Для этого составляют уравнение на основании того, что вдоль координатной оси, перпендикулярной к направлению скорости прямолинейно движущегося тела, ускорение отсутствует, и поэтому сумма проекций сил на эту ось равна нулю.

8. Полученные уравнения дополнить, если необходимо, выражениями для конкретных видов сил (сила трения скольжения, сила трения покоя, сила упругости, сила Архимеда) и решить полученную систему уравнений в общем виде, т.е. получить расчетные формулы.

9. Убедиться, получаются ли в результате единицы искомых величин. Подставить в расчетные формулы числовые значения физических величин и произвести вычисления.

Форма представления результата: выполненная самостоятельная работа.

Тема 1.3 Законы механики Ньютона Практическая работа 3

Решение задач по теме: Решение задач по теме «Законы сохранения в механике»

Цель работы: Научиться применять основные формулы раздела «Законы сохранения в механике» при решении задач.

Выполнив работу, Вы будете:

уметь:

- решать задачи на законы сохранения механической энергии и импульса.

Материальное обеспечение:

- посадочные места по количеству обучающихся;

- раздаточный материал с заданиями;

- сборники задач

- справочные материалы.

Задание:

1. Актуализация знаний.

Записать на доске формулы: механической работы, мощности, потенциальной энергии, кинетической энергии, импульса силы, импульса тела, закона сохранения импульса для упругого и неупругого ударов.

2. Решить задачи с использованием алгоритма

Закон сохранения импульса.

Алгоритм решения задач на закон сохранения импульса:

1. Записать краткое условие задачи.
2. Перевести единицы измерения в систему СИ.
3. Выбрать систему отсчёта.
4. Считать систему тел замкнутой.
5. Нарисовать тела до взаимодействия и после, учитывая упругий удар или неупругий, указывая направления их скоростей.
6. Выбрать оси координат.
7. Записать Закон сохранения импульса в векторной форме.
8. Спроецировать Закон сохранения импульса на оси координат.
9. Решить систему уравнений.
10. Оценить полученный результат.

Закон сохранения энергии.

Алгоритм решения задач на закон сохранения энергии:

1. Записать краткое условие задачи.
2. Перевести единицы измерения в систему СИ.

3. Выбрать систему отсчёта.
4. Определить начальные и конечные положения тел, а так же, если необходимо, то промежуточные положения, о которых идёт речь в задаче.
5. Выбрать нулевой уровень потенциальной энергии.
6. Если на тела действуют только потенциальные силы, записать закон сохранения механической энергии: $E_1 = E_2$. Если в системе тел действуют также и непотенциальные силы, то закон сохранения энергии записать в следующем виде: $\Delta E = E_2 - E_1 = A$, где A - работа непотенциальных сил.
7. Выразить неизвестное.
8. Произвести расчёт численного значения и единиц измерения.
9. Оценить полученный результат.

1. Тележка массой 0,1 кг движется равномерно по столу со скоростью 5 м/с, так как изображено на рисунке. Чему равен её импульс и как направлен вектор импульса?
2. Автомобиль массой 1 тонна, движется прямолинейно со скоростью 20 м/с. Найти импульс автомобиля ...
3. Автомобиль, первоначально двигавшийся со скоростью 20 м/с, после выключения двигателя остановился через 3 секунды. Сила сопротивления, действовавшая на автомобиль при торможении равна 6000 Н. Найти массу автомобиля...
4. Чему равна скорость пороховой ракеты массой 1 кг после вылета из нее продуктов сгорания массой 0,1 кг со скоростью 500 м/с.
5. С лодки массой 240 кг, движущейся без гребца со скоростью 1 м/с, выпал груз массой 80 кг. Какой стала скорость лодки?
6. От двух ступенчатой ракеты, общая масса которой равна 1 тонна, в момент достижения скорости 171 м/с отделилась вторая ступень массой 0,4 тонны. При этом скорость ракеты увеличилась до 185 м/с. Найти скорость с которой стала двигаться первая ступень ракеты.
7. Граната, летевшая горизонтально со скоростью 10 м/с, разорвалась на два осколка. Масса первого 1 кг, масса второго осколка 1,5 кг. Большой осколок после взрыва продолжал лететь в том же направлении, но со скоростью 25 м/с, определить направление движения и скорость меньшего осколка.

8. Камень брошен вертикально вверх. В момент броска он имел кинетическую энергию 30 Дж. Какую потенциальную энергию он будет иметь в верхней точке?
9. Тело брошено вертикально вверх со скоростью 20 м/с. На какой высоте его кинетическая энергия будет равна потенциальной?
10. Тело свободно падает с высоты 21 м. На какой высоте его кинетическая энергия в 6 раз больше потенциальной?
11. При выстреле из пружинного пистолета вертикально вверх шарик массой 100 г поднимается на высоту 2 м. Какова жесткость пружины, если до выстрела она была сжата на 5 см? Спротивлением воздуха пренебречь.

Краткие теоретические сведения:

Физическая величина, равная произведению массы тела на скорость его движения, называется импульсом тела (или количеством движения).

Импульс тела – векторная величина. Единицей измерения импульса в СИ является килограмм-метр в секунду (кг·м/с).

$$p = m v$$

Физическая величина, равная произведению силы на время ее действия, называется импульсом силы.

$$p = F \cdot t$$

В замкнутой системе векторная сумма импульсов всех тел, входящих в систему, остается постоянной при любых взаимодействиях тел этой системы между собой.

Этот фундаментальный закон природы называется законом сохранения импульса.

$$\vec{m}_1 v_1 + \vec{m}_2 v_2 = \vec{m}_1 v_1' + \vec{m}_2 v_2'$$

Абсолютно неупругим ударом называют такое ударное взаимодействие, при котором тела соединяются (слипаются) друг с другом и движутся дальше как одно тело.

Абсолютно упругим ударом называется столкновение, при котором сохраняется механическая энергия системы тел.

Под реактивным движением понимают движение тела, возникающее при отделении от тела с некоторой скоростью какой – либо его части. В результате чего само тело приобретает противоположно направленный импульс.

Порядок выполнения работы:

1. Внимательно прочитать теоретическую часть и план решения задач
2. Рассмотреть примеры решения задач

3. Ответить на контрольные вопросы.

4. Подучить и выполнить индивидуальные задания

Форма представления результата: выполненная самостоятельная работа.

Тема 1.4 Колебательное движение

Практическая работа 4

Решение задач по теме «Параметры колебательного движения»

Цель работы:

- Знать и понимать понятия «свободные и вынужденные колебания, математический маятник, пружинный маятник, период, частота, амплитуда»; проверить знания, умения и навыки по теме механические колебания;
- создать и отработать алгоритм проведения эксперимента по определению периода колебаний математического и пружинного маятников;
- вывести формулы для расчета периода колебаний математического и пружинного маятников;
- закрепить навыки расчета периода колебаний по данной теме.

Выполнив работу, Вы будете:

уметь:

- применять полученные знания на практике.

Материальное обеспечение:

- посадочные места по количеству обучающихся;
- раздаточный материал с заданиями;
- сборники задач
- справочные материалы

Задание:

1. Ответить на вопросы:

1. Какая колебательная система называется «математическим маятником»?
2. Для данного случая, в чём физический смысл понятия «материальная точка»?
3. Какая колебательная система называется «пружинным маятником»?
4. Какое движение мы называем «колебаниями» математического и пружинного маятников?
5. Какая физическая величина называется «периодом колебания»?
6. Какая физическая величина называется «частотой колебания»?

7. Какая физическая величина называется «амплитудой колебания»?
8. Под действием каких основных сил происходят колебания пружинного и математического маятников?

2. Решить задачи:

1. Пружинный маятник совершает гармонические колебания с амплитудой 20 см. Как изменится период колебаний этого маятника при уменьшении амплитуды колебаний до 10 см?
2. Тело массой 0,5 кг, прикрепленное к пружине жесткостью 10 Н/м, совершает гармонические колебания в горизонтальной плоскости. Найти период колебаний. Ответ привести с точностью до десятых.
3. Математический маятник длиной 0,99 м совершает 50 полных колебаний за 1 мин. и 40 с. Чему равно ускорение свободного падения в данном месте на поверхности Земли?
4. Нитяной маятник за 1,2 минуты совершил 36 полных колебаний. Найдите период и частоту колебаний маятника.
5. Амплитуда незатухающих колебаний точек струны 4 мм, частота колебаний 2 кГц. Какой путь пройдет точка струны за 0,8 сек. Какое перемещение совершит эта точка за период колебаний?
6. На какое расстояние надо отвести от положения равновесия груз массой 320 г, закрепленный на пружине жесткостью 0,6 кН/м, чтобы он проходил положение равновесия со скоростью 2 м/с?
7. Какова масса груза, колеблющегося на пружине жесткостью 0,6 кН/м, если при амплитуде колебаний 8 см он имеет максимальную скорость 4 м/с?
8. За одно и то же время один математический маятник делает 50 колебаний, а другой 30. Найдите их длины, если один из маятников на 32 см короче другого.
9. За одно и то же время один математический маятник делает 25 колебаний, а другой 15. Найдите их длины, если один из маятников на 16 см короче другого.

Краткие теоретические сведения:



Рис. 9. Преобразование энергии при колебаниях пружинного маятника

Основные уравнения гармонических колебаний

$$x = A \sin(\omega t + \varphi_0)$$

$$x = A \cos(\omega t + \varphi_0)$$

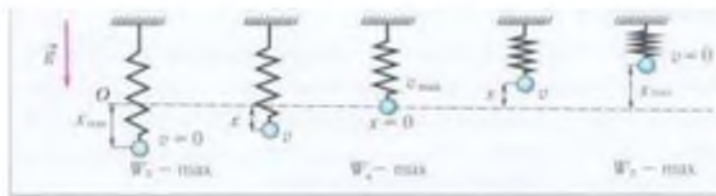
Математический маятник

$$T = 2\pi \sqrt{\frac{l}{g}}$$

Пружинный маятник

$$T = 2\pi \sqrt{\frac{m}{k}}$$

Порядок выполнения работы:

1. Перед решением задач по вариантам, на доске выписываются формулы по данной теме.
2. Провести анализ величин, входящих в формулы.
3. Решение задач по вариантам (самостоятельная работа).

Ход работы:

1. Внимательно прочитать условие задачи и увидеть мысленным взором конкретную ситуацию, представленную в задаче.
2. Записать кратко условие задачи, перейти, если необходимо в систему СИ.
3. Проанализировать условие задачи на предмет, что известно в задаче и что надо найти.
4. Составить систему уравнений и решить ее относительно неизвестных.

5. Вывести размерность в полученных формулах, сделать расчет ответов.
6. Проанализировать ответы (эта часть решения задачи хоть и заключительная, но не самая легкая: необходимо рассмотреть, для каких случаев работает полученная формула, когда ответ не имеет физического смысла и реален ли полученный численный ответ).

Форма представления результата: выполненная самостоятельная работа.

Тема 2.1 Основы МКТ

Практическая работа 5

Решение задач по теме: «Основное уравнение МКТ. Графическое представление изопроцессов».

Цель работы: Научиться применять основные формулы раздела «Молекулярная физика» при расчете параметров состояния идеального газа.

Выполнив работу, Вы будете:

уметь:

- решать задачи на параметры идеального газа.

Материальное обеспечение:

- посадочные места по количеству обучающихся;

- раздаточный материал с заданиями;

- сборники задач

- справочные материалы.

Задание:

3. Решить задачи:

1. Температура воздуха в комнате изменилась от 7 до 27 °С. На сколько процентов уменьшилось число молекул в комнате?

2. Под каким давлением находится газ в сосуде, если средний квадрат скорости его молекул $\overline{v^2} = 10^6 \text{ (м/с)}^2$, концентрация молекул $n = 3 \cdot 10^{25} \text{ м}^{-3}$, масса каждой молекулы $m_0 = 5 \cdot 10^{-26} \text{ кг}$?

3. В колбе объемом 1,2 л содержится $3 \cdot 10^{22}$ атомов гелия. Чему равна средняя кинетическая энергия каждого атома? Давление газа в колбе 10^5 Па .

4. Вычислите средний квадрат скорости движения молекул газа, если его масса $m = 6 \text{ кг}$, объем $V = 4,9 \text{ м}^3$ и давление $p = 200 \text{ кПа}$.

2. Ответить на вопросы:

1. Какие явления рассматривает молекулярно – кинетическая теория?

2. Прокомментируйте основные положения МКТ.
3. Какими опытами были доказаны эти положения?
4. Модель какого вещества используется в МКТ? Охарактеризуйте эту модель.
5. Почему газы оказывают давление на стенки сосудов любой формы и размеров? Объясните это с точки зрения модели «идеального газа».
6. Получите основное уравнение МКТ идеального газа.
7. Вывести формулу связи для давления и средней кинетической энергии молекул.
8. Состояния теплового равновесия, характеризуется макроскопической величиной. Что это за величина?
9. Чем удобнее абсолютная шкала температур по сравнению с другими шкалами?
10. Зная температуру t по шкале Цельсия, как найти температуру по шкале Кельвина?
11. Что понимаете под температурой абсолютного нуля температур?
12. Как правильно выразить с помощью формулы связь между E и T ?
13. Из основного уравнения МКТ, вывести уравнение состояния газа. Частные случаи для изотермического, изобарного, изохорного процессов получить из уравнения состояния.
14. Получить в графической форме газовые законы.
15. С помощью каких опытов доказали справедливость молекулярно – кинетической теории?

3. Самостоятельное решение.

1. Чему равна молекулярная масса азота? ($28 \cdot 10^{-3}$ кг/моль).
2. Найти число молей в 42 граммах азота. (1,5моля)
3. Имеется азот в количестве 42 граммов. Рассчитать число молекул в нем. ($9 \cdot 10^{23}$)
4. Изменится ли давление, если концентрация молекул газа увеличилась в 2 раза, а средняя кинетическая энергия движения молекул уменьшилась в 2 раза? (нет)
5. Давление азота в сосуде 100 кПа при температуре 27°C . Найти плотность этого газа. ($1,1$ кг/м³)
6. Начертите график изменения состояния идеального газа, в (P, T) координатах.
7. Найти температуру газа в горящей лампе, если давление увеличилось с 80 кПа до 100 кПа после включения лампы. Температура в выключенной лампе была 7°C . (77°C).

Порядок выполнения работы:

1. Внимательно прочитать теоретическую часть и план решения задач
2. Рассмотреть примеры решения задач
3. Ответить на контрольные вопросы.
4. Получить и выполнить индивидуальные задания

Ход работы:

Для решения задачи можно рекомендовать следующую последовательность действий:

1. Прочитав условие задачи, записать данные, ясно представить какие из параметров газа меняются, какие остаются постоянными.

2. Записать уравнения Клапейрона-Менделеева для каждого состояния, приписывая соответствующие индексы изменяющимся параметрам.

3. Записать математически все вспомогательные условия и решить полученную систему уравнений относительно неизвестной величины. При решении системы уравнений, можно использовать деление одного уравнения на другое, вычитание, сложение уравнений и т. д. Если дана смесь газов, то уравнение Клапейрона-Менделеева записывают для каждого компонента. Давление смеси газов устанавливается законом Дальтона. В задачах на газовые законы следует пользоваться только абсолютной температурой и сразу переводить значения температуры по шкале Цельсия в значения по шкале Кельвина.

Форма представления результата: выполненная самостоятельная работа.

Тема 2.2 Термодинамика

Практическая работа № 6

Решение задач по теме: «Применение 1 начала термодинамики к изопроцессам в газах»

Цель работы: научиться определять работу газа при различных изопроцессах, находить внутреннюю энергию газа, применять 1 начало термодинамики к изопроцессам в газах.

Выполнив работу, Вы будете:

уметь:

- решать задачи с использованием 1 начала термодинамики в применении к изопроцессам.

Материальное обеспечение:

- посадочные места по количеству обучающихся;
- раздаточный материал с заданиями;
- сборники задач
- справочные материалы

Задание:

Ответить на вопросы, выбрав правильный ответ:

1. Как изменится внутренняя энергия идеального газа при изотермическом сжатии?
2. А. Увеличивается. Б. Уменьшается. В. Не изменяется. Г. Ответ неоднозначен.

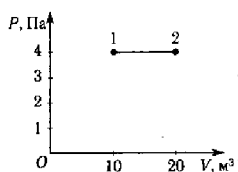

3. 2. Какое выражение соответствует первому закону термодинамики в изохорическом процессе?

4. А. $\Delta U = Q$. Б. $\Delta U = A$. В. $\Delta U = 0$. Г. $Q = -A$.
5. 3. Чему равно изменение внутренней энергии газа, если ему передано количество теплоты 300 Дж, а внешние силы совершили над ним работу 500 Дж?
6. А. 200 Дж. Б. 300 Дж. В. 500 Дж. Г. 800 Дж.
7. 4. Чему равна работа, совершенная газом при переходе из состояния 1 в состояние 2?

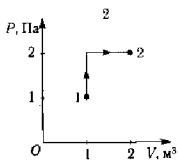
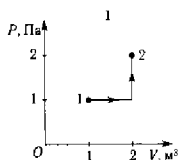

8. А. 10 Дж. Б. 20 Дж. В. 30 Дж. Г. 40 Дж.

9. 5. Состояние идеального газа

изменилось в соответствии с графиками на P -

V диаграмме. В каком случае изменение внутренней энергии больше?

10. А. В первом. Б. Во втором.
11. В. В обоих случаях одинаково. Г. Ответ неоднозначен.

Решить задачи:

1. Идеальный газ перевели из состояния с давлением с давлением $p_1 = 204$ кПа и объемом $V = 90$ л в состояние с давлением $p_2 = 170$ кПа и объемом $V_2 = 108$ л. Определите изменение внутренней энергии газа в этом процессе.
2. На диаграмме показан процесс изменения состояния фиксированного количества вещества идеального одноатомного газа. Опираясь на свои знания по

молекулярной физике, объясните, как изменяется объем газа по мере его прохождения из состояния 1 в состояние 2.

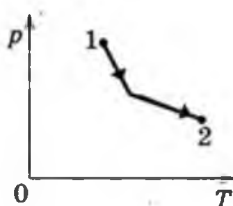

3. На рисунке приведен график зависимости концентрации молекул в насыщенном водяном паре от температуры. Во сколько раз изменится внутренняя энергия 2 м^3 насыщенного пара при изменении его температуры от 0 до 40°C ?

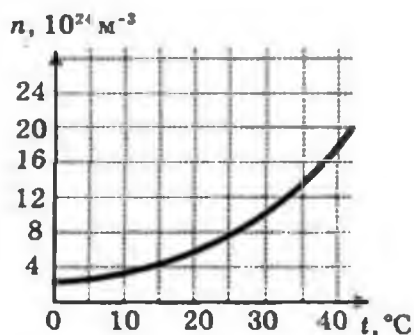

4. Воздушный шар объемом 2500 м^3 и массой оболочки 400 кг имеет внизу отверстие, через которое воздух в шаре нагревается горелкой. До какой минимальной температуры нужно нагреть воздух в шаре, чтобы он взлетел вместе с грузом массой 200 кг ? Температура окружающего воздуха 7°C , его плотность – $1,2 \text{ кг/м}^3$. Оболочку шара считать нерастяжимой.

Краткие теоретические сведения:

Применим к газу I начало термодинамики:

$$Q = \Delta U + A$$

где Q - теплота, сообщённая газу,
 ΔU - изменение внутренней энергии газа,
 A - работа, совершённая газом.

По условию задачи газ сжимается внезапно. Это значит, что теплообмен с окружающей средой не происходит, и $Q=0$.

Процессы, протекающий при отсутствии теплообмена с окружающей средой, называются *адиабатными*.

Тогда $\Delta U + A = 0$

Перепишем равенство в виде: $\Delta U - A' = 0$

где $A' = -A$ - работа, совершённая *над* газом при его сжатии.

Получаем: $\Delta U = A'$

Следовательно, при внезапном сжатии газа его внутренняя энергия увеличится.

Внутренняя энергия идеального газа определяется по формуле:

$$U = [1/(\gamma - 1)] * \nu * R * T$$

где γ - показатель адиабаты газа,

ν - количество вещества газа,

R - мольная газовая постоянная,

T - температура газа.

Об увеличении внутренней энергии газа будет свидетельствовать повышение его температуры.

Порядок выполнения работы:

1. Внимательно прочитать теоретическую часть и план решения задач

2. Рассмотреть примеры решения задач

3. Ответить на контрольные вопросы.

4. Получить и выполнить индивидуальные задания.

1. Способы решения задач (и алгоритм действий) на построение графиков изопроецессов в осях PV , PT , VT , если представлен один из графиков

Для каждой задачи характерен свой алгоритм решения

1. Записать уравнение Менделеева-Клапейрона

2. Анализ графика.

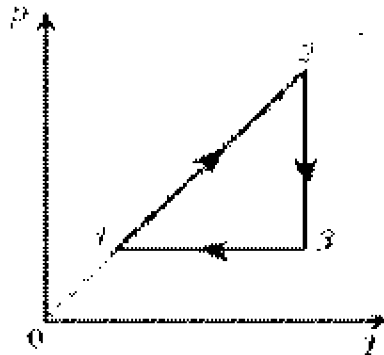

3. Начать построение с точки таким образом, чтобы от нее можно было «идти» свободно в любом направлении
График с дополнительными условиями

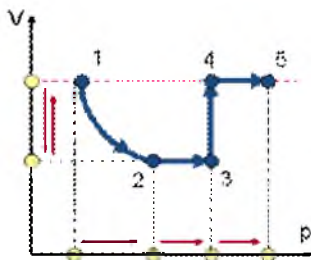

Графические задачи на сравнение макроскопических величин:
2. Сравнение макроскопических параметров используя графики (изобара, изохора, изотерма).

Алгоритм:

1. Выбрать одну из величин постоянной
2. Провести линию соответствующую этому значению,
3. Там где линия пересекается с графиками, опустить перпендикуляр на вторую ось.
4. Сравнить значения величин.
5. И подставить в уравнение Менделеева – Клапейрона выявить зависимость для искомых значений



Рис. 9.8

2. Решение задач на сравнение параметров газа

A12. На рисунке приведены графики двух изотермических процессов, проводимых с одной и той же массой газа. Судя по графикам,

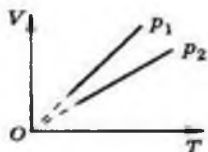
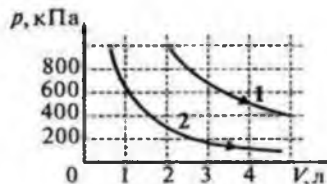

- 1) оба процесса идут при одной и той же температуре
- 2) в процессе 1 газ начал расширяться позже, чем в процессе 2
- 3) процесс 1 идет при более высокой температуре
- 4) процесс 2 идет при более высокой температуре

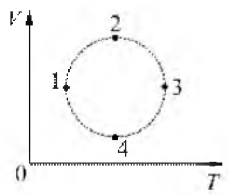

На VT–диаграмме изображен процесс, производимый над одним молем идеального газа. В каком из четырех обозначенных состояний газа его давление больше?

Форма представления результата: выполненная самостоятельная работа.

Тема 2.2 Термодинамика Практическая работа 7

Решение задач по теме: «Уравнение теплового баланса».

Цель работы:

- Углубить и систематизировать знания учащихся о количестве теплоты, удельной теплоемкости вещества, уравнении теплового баланса.

Выполнив работу, Вы будете:

уметь:

- составлять и решать задачи на уравнение теплового баланса;
- уметь пользоваться справочными материалами.

Материальное обеспечение:

- посадочные места по количеству обучающихся;
- раздаточный материал с заданиями;
- сборники задач
- справочные материалы

Задание:

Решить задачи:

Задача 1. Для приготовления ванны смешали 40 л холодной воды при 10°C с горячей водой при 60 °С. Какой объем горячей воды надо взять, чтобы температура установилась 40 °С?

Задача 2. В воду, объемом 0,5 л, температура которой 80 °С, опускают алюминиевую ложку массой 20 г. определить температуру алюминиевой ложки, если в результате теплообмена установилась температура 40 °С.

Задача 3. Смешали 100 г. свинцовых опилок при температуре 50 °С с 50 г. алюминиевых опилок при температуре 70 °С. Какова температура получившейся смеси?

Задача 4. В сосуд, содержащий 1,5 кг воды при 15 °С, впускают 200 г водяного пара при 100 °С. Какая общая температура установится в результате этого?

Задача 5. В сосуд, содержащий 2,8 л воды при 20 °С, бросают кусок стали массой 3 кг, нагретый до 160 °С. Определите температуру, установившуюся в результате теплообмена.

Задача 6. В сосуд, содержащий 3,5 л воды, доливают 150 г спирта при температуре 20 °С. Определите температуру воды, если в результате смешивания установилась температура 18 °С.

<i>Вещество</i>	<i>Удельная теплоемкость кДж/(кг·К)ё</i>
Алюминий	0,88
Медь	0,38
Свинец	0,13
Сталь	0,46
Вода	4,2
Спирт	2,4

Краткие теоретические сведения:

Количество теплоты, как и все другие виды энергии, измеряется в системе СИ в Джоулях: [Q] = Дж. (Здесь и в дальнейшем единицы измеряются в системе СИ.)

Нагревание или охлаждение

При нагревании или охлаждении тела количество теплоты, поглощаемое или выделяемое им, рассчитывается по формуле:

$$Q = cm(t_2 - t_1), (1)$$

где m – масса тела, кг;

$(t_2 - t_1)$ – разность температур тела, °С (или К);

c – удельная теплоёмкость вещества, из которого состоит тело.

$$\frac{\text{Дж}}{\text{кг} \cdot ^\circ\text{С}} \quad \text{или} \quad \frac{\text{Дж}}{\text{кг} \cdot \text{К}}$$

Удельная теплоёмкость вещества – это количество теплоты, которое нужно сообщить одному килограмму данного вещества, чтобы увеличить его температуру на 1°С (или это количество теплоты, которое выделяет один килограмм данного вещества, остывая на 1°С).

$$\text{Например, } c_{\text{вода}} = 4200 \frac{\text{Дж}}{\text{кг} \cdot ^\circ\text{С}}, \quad c_{\text{лед, водяного пара}} = 2100 \frac{\text{Дж}}{\text{кг} \cdot ^\circ\text{С}}, \quad c_{\text{спинна}} = 140 \frac{\text{Дж}}{\text{кг} \cdot ^\circ\text{С}}, \\ c_{\text{железо}} = 380 \frac{\text{Дж}}{\text{кг} \cdot ^\circ\text{С}}, \quad c_{\text{алюмин}} = 460 \frac{\text{Дж}}{\text{кг} \cdot ^\circ\text{С}}, \quad c_{\text{золото}} = 920 \frac{\text{Дж}}{\text{кг} \cdot ^\circ\text{С}}$$

Значения удельных теплоёмкостей других веществ можно найти в справочниках, а также в школьном учебнике или задачнике.

При нагревании тела его внутренняя энергия увеличивается. Это требует притока энергии к телу от других тел. Значит, оно поглощает некоторое количество теплоты, принимая его от других тел, участвующих в теплообмене.

При охлаждении тела его внутренняя энергия уменьшается. Поэтому остывающее тело отдаёт кому-либо некоторое количество теплоты.

Обычно конечную температуру, установившуюся в результате теплообмена, обозначают греческой буквой θ (тэта).

Порядок выполнения работы:

1. Внимательно прочитать теоретическую часть и план решения задач

2. Рассмотреть примеры решения задач

3. Ответить на контрольные вопросы.

4. Получить и выполнить индивидуальные задания

Ход работы:

1. Прочитай условие задачи и определи, сколько тел встречается в тексте.

2. Условие задачи разбей на колонки и назови каждую колонку данным телом.

3. Определи, какие процессы происходят с каждым телом, и запиши в соответствующие колонки все необходимые физические величины.

4. Внизу каждой колонки запиши формулы, описывающие процесс, происходящий с данным телом.
5. Перед каждой формулой для нахождения количества теплоты поставь стрелочку вверх, если тело теряет тепло, и вниз, если тело поглощает тепло.
6. На основании закона сохранения энергии, составь уравнение теплового баланса.
7. Вырази неизвестную величину, подставь численные значения, получи ответ
8. Сделай вычисления с единицами измерения.

Форма представления результата: выполненная самостоятельная работа.

Тема 2.2. Термодинамика Практическая работа 8

Решение задач по теме: «КПД тепловых двигателей».

Цель работы: научиться определять КПД двигателей, определять температуру нагревателя и холодильника при различных процессах.

Выполнив работу, Вы будете:

уметь:

- решать задачи с использованием формул КПД тепловых двигателей.

Материальное обеспечение:

- посадочные места по количеству обучающихся;

- раздаточный материал с заданиями;

- сборники задач

- справочные материалы

Задание:

Ответить на вопросы, выбрав правильный ответ:

1. От чего зависит КПД теплового двигателя?
2. Почему расширение рабочего тела надо проводить при более высокой температуре, чем сжатие?
3. Как можно получить двигатель с максимальным КПД?
4. Проблемный вопрос: Когда (зимой или летом) у двигателя машины КПД выше (расход топлива ниже) и почему? (Обсуждение)..

Решить задачи:

1. КПД тепловой машины, работающей без потерь энергии, является максимальным, если ее рабочий цикл включает:
 - А. две адиабаты, две изохоры;
 - Б. две изобары, две изохоры;
 - В. Две изохоры, две изотермы;
 - Г. Две изотермы, две адиабаты.
2. Тепловой двигатель с КПД, равным 40%, за цикл совершает полезную работу 200 Дж. Какое количество теплоты получает двигатель от нагревателя?
3. Тепловая машина получает за цикл от нагревателя количество теплоты 100 Дж и отдает холодильнику 75 Дж. Чему равен КПД машины?
4. Каково максимально возможное значение КПД тепловой машины, использующей нагреватель с температурой 427°С и холодильник с температурой 27°С?
5. Температура нагревателя идеальной тепловой машины в 2,5 раза больше температуры холодильника. Чему равен максимальный КПД машины?

Краткие теоретические сведения:

- Тепловые машины и развитие техники.
- Развитие энергетики является одной из важнейших предпосылок научно-технического прогресса. Мощный расцвет промышленности и транспорта в XIX веке был связан с изобретением и усовершенствованием тепловых двигателей.
- Тепловые двигатели – устройства, преобразующие внутреннюю энергию топлива в механическую.
- Принцип работы тепловых двигателей.
- В работе всех двигателей можно выделить следующие общие черты:
энергия топлива → механическая энергия.
- При этом энергия топлива сначала превращается во внутреннюю энергию газа или пара, нагретых до высокой температуры. (слайд 26)
- Необходимо наличие двух тел с различными температурами. Они называются нагревателем и холодильником. Кроме того, необходимо рабочее тело (пар или газ).
- В процессе работы теплового двигателя рабочее тело забирает у нагревателя некоторое количество теплоты Q_1 и превращает часть его в механическую энергию A , а

непревращенную часть теплоты Q_2 передает холодильнику.

- По закону сохранения и превращения энергии $A=Q_1-Q_2$
- Работа любого теплового двигателя циклична.
 - Каждый цикл состоит из разных процессов:
 - получение энергии от нагревателя;
 - рабочего хода (расширения рабочего тела и превращения части полученной энергии в механическую);
 - передачи неиспользованной части холодильнику.
- Наличие нагревателя, рабочего тела и холодильника – принципиально необходимое условие для непрерывной циклической работы любого теплового двигателя.
- КПД теплового двигателя

$$\eta = \frac{A}{Q_1} = \frac{Q_1 - |Q_2|}{Q_1};$$

$$\eta = \frac{T_1 - T_2}{T_1} = 1 - \frac{T_2}{T_1}$$

Ход работы:

- $\text{КПД} = A/Q_n$
- Найти A полезную
- Определить, на каких участках рабочее тело получает тепло (обозначить T)
- Найти ΔU
- Найти Анагр
- Найти $Q_n = \Delta U + \text{Анагр}$
- Посчитать КПД

Форма представления результата: выполненная самостоятельная работа.

Тема 3.1 Электростатика
Практическая работа 9
Решение задач по теме: «Электростатика».

Цель работы:

1. Повторить основные термины и формулы раздела «Электрическое поле».
2. Сформировать умение применять формулы при решении задач.
3. Развивать логическое мышление, память, внимание; умение рассуждать и выделять главное.
4. Развивать навыки самоконтроля и взаимоконтроля.

Выполнив работу, Вы будете:

уметь:

- решать задачи на закон сохранения электрического заряда на движение и равновесие заряженных частиц в электрическом поле, расчет напряженности, напряжения, потенциала, емкости конденсаторов.

Материальное обеспечение:

- посадочные места по количеству обучающихся;
- раздаточный материал с заданиями;
- сборники задач
- справочные материалы

Задание:

Решить задачи:

1. Напряжение между полюсами батареи аккумуляторов 40 В. какой заряд получит конденсатор емкостью 500 мкФ, если его соединить с полюсами этой батареи?
1. Два одинаковых маленьких шарика, обладающих зарядами $6 \cdot 10^{-6}$ Кл и $-12 \cdot 10^{-6}$ Кл, находятся на расстоянии 60 см друг от друга. Определите силу взаимодействия между ними.
2. При перемещении заряда 2 Кл в электрическом поле силы, действующие со стороны этого поля, совершили работу 8 Дж. Чему равна разность потенциалов между начальной и конечной точками пути?
2. При перемещении электрического заряда между с точками с разностью потенциалов 8 В силы, действующие на заряд со стороны электрического поля, совершили работу 4 Дж. Чему равен заряд?
3. Напряжение между двумя горизонтально расположенными пластинами 600 В. В поле этих пластин находится в равновесии заряженная пылинка массой $3 \cdot 10^{-8}$ г.

Расстояние между пластинами 10 см. Определите заряд пылинки.

3. Конденсатор емкостью 0,02 мкФ соединили с источником тока, в результате чего он приобрел заряд 10^{-6} Кл. Определите значение напряженности поля между пластинками конденсатора, если расстояние между ними 5 мм.

Краткие теоретические сведения: Закон Кулона в вакууме:

$$F = k \frac{q_1 q_2}{r^2} = \frac{q_1 q_2}{4\pi\epsilon_0 r^2}$$

Закон Кулона в среде:

$$F = k \frac{q_1 q_2}{\epsilon r^2} = \frac{q_1 q_2}{4\pi\epsilon\epsilon_0 r^2}$$

Напряженность электрического поля:

$$\vec{E} = \frac{\vec{F}}{q}$$

Напряженность электрического поля точечного заряда:

$$E = \frac{1}{4\pi\epsilon\epsilon_0} \frac{q}{r^2} = k \frac{q}{\epsilon r^2}$$

Закон сохранения электрического заряда:

$$g = g_1 + g_2 + \dots + g_n$$

Разность потенциалов:

$$\varphi_1 - \varphi_2 = \Delta\varphi = \frac{A}{q}$$

Потенциал точечного заряда:

$$\varphi = \frac{q}{4\pi\epsilon\epsilon_0 r} = k \frac{q}{\epsilon r}$$

Связь потенциала и напряженности:

$$E = \frac{\Delta\varphi}{d}$$

Емкость конденсатора:

$$C = \frac{q}{\varphi_1 - \varphi_2}$$

Энергия заряженного конденсатора:

$$W = \frac{q(\varphi_1 - \varphi_2)}{2} = \frac{qU}{2}$$

Порядок выполнения работы:

1. Перед решением задач по вариантам, на доске выписываются формулы по данной теме.
2. Провести анализ величин, входящих в формулы.
3. Решение задач по вариантам (самостоятельная работа).

Ход работы:

1. Расставить силы, действующие на точечный заряд, помещенный в электрическое поле, и записать для него условия равновесия или уравнение динамики материальной точки.
2. Выразить силы электрического взаимодействия через заряды и характеристики поля и подставить в исходное уравнение.
3. Если при взаимодействии происходит перераспределение электрических зарядов, то следует добавить уравнение закона сохранения электрического заряда.
4. Полученную систему уравнений решить относительно неизвестной величины.

II тип. Задачи на расчет полей, созданных точечными зарядами, решаются с учетом принципа суперпозиции полей. Особое внимание следует обращать на векторный характер напряженности и помнить, что знак перед потенциалом определяется знаком заряда, создающего поле.

III тип. Задачи о заряженных телах, размерами которых нельзя пренебречь. Если речь идет о плоских конденсаторах, то:

- 1) следует установить тип соединения: выяснить, какие конденсаторы соединены последовательно, какие – параллельно.

2) составить уравнения, связывающие заряды и напряжение на конденсаторах. Следует учесть, что, если плоский конденсатор подключить к источнику питания, зарядить его, а затем отключить, то при изменении емкости конденсатора вследствие раздвижения (сближения) пластин, внесения (удаления) диэлектрика, заряд на конденсаторе не меняется. Если конденсатор подключен к источнику постоянного напряжения, то при всех указанных выше изменениях емкости, напряжение между обкладками конденсатора остается неизменным. В случае, если между обкладками конденсатора вставляют (вынимают) незаряженную металлическую пластину, не замыкающую конденсатор, область диэлектрика между обкладками уменьшается (увеличивается) на объем этой пластины, как если бы мы сближали (раздвигали) обкладки конденсатора;

3) в плоском конденсаторе одну пластину можно рассматривать как тело с зарядом q , помещенное в однородное электрическое поле с некоторой напряженностью, созданное другой пластиной.

IV тип. Смешанные задачи.

Форма представления результата: выполненная самостоятельная работа.

Тема 3.2. Законы постоянного тока

Практическая работа 10

Решение задач по теме «Смешанное соединение проводников»

Цель работы: научиться «читать» схемы, при смешанном соединении; определять общее сопротивление цепи; находить распределение токов и напряжений при различных видах соединения.

Выполнив работу, Вы будете:

уметь:

- решать задачи на смешанное соединение проводников.
- рассчитывать параметры отдельных и комбинированных цепей.

Материальное обеспечение:

- посадочные места по количеству обучающихся;

- раздаточный материал с заданиями;
- сборники задач
- справочные материалы

Задание:

Ответить на вопросы:

1. Сформулируйте законы параллельного и последовательного соединения проводников и запишите на доске.
2. Начертить схему электрической цепи, содержащий лампочку, ключ, источник тока.
3. Как изменится сопротивление электрической цепи, если подключить к любому звену цепи еще одну лампочку: а) последовательно; б) параллельно?
4. При последовательном соединении двух проводников, сопротивления каждого из которых 2 Ом, сила тока в цепи составляет 0,2 А. Сколько ампер составит сила тока в неразветвленной части цепи, если те же проводники соединить параллельно? Напряжение в обоих случаях одинаково.
5. Сопротивление первой лампы 10 Ом, второй лампы - 20 Ом, третьей лампы - 30 Ом. Чему равно суммарное сопротивление ламп?



Решить задачи:

1. Определите сопротивление участка цепи, при соединении в точках В и Д, если $R_1=R_2=R_3=R_4=2$ Ом



- Изменится ли сопротивление участка цепи при соединении в точках А и С?
2. Четыре одинаковые лампы сопротивлением 15 Ом каждая соединены так, как показано на рисунке, и, подключены к источнику постоянного напряжения 20 В. Как изменится накал каждой из ламп, если лампа 4 перегорит?



3. Участок цепи, который состоит из четырёх резисторов, подключён к источнику с напряжением 40 В (см. Рис. 2). Вычислите силу тока в резисторах 1 и 2, напряжение на резисторе 3. Сопротивление первого резистора равно 2,5 Ом, второго и третьего – по 10 Ом, четвёртого – 20 Ом.

Дано: $R_1 = 2,5 \text{ Ом}$, $R_2 = R_3 = 10 \text{ Ом}$, $R_4 = 20 \text{ Ом}$, $U = 40 \text{ В}$

Найти: I_1 , I_2 , U_3

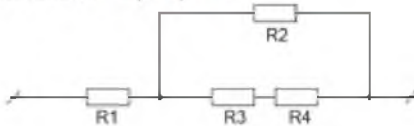

4. Найдите полное сопротивление цепи (см. Рис. 3), если сопротивление резисторов

$R_1 = R_2 = R_5 = R_6 = 3 \text{ Ом}$, $R_3 = 20 \text{ Ом}$, $R_4 = 24 \text{ Ом}$

Найдите силу тока, идущего через каждый резистор, если к цепи приложено напряжение 36 В.

Дано: $R_1 = R_2 = R_5 = R_6 = 3 \text{ Ом}$, $R_3 = 20 \text{ Ом}$, $R_4 = 24 \text{ Ом}$

$U = 36 \text{ В}$

Найти: I_1 , I_2 , I_3 , I_4 , I_5 , I_6 , R

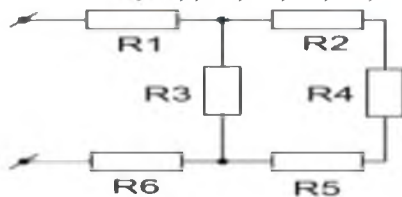

Краткие теоретические сведения:

1. При последовательном соединении проводников общее сопротивление участка равно сумме сопротивлений проводников:

$$R = R_1 + R_2 + \dots$$

2. При последовательном соединении проводников силы тока в каждом из проводников равны и равны общей силе тока на участке цепи:

$$I = I_1 = I_2 = \dots$$

3. При последовательном соединении проводников сумма напряжений равна общему напряжению на участке цепи:

$$U = U_1 + U_2 + \dots$$

4. При параллельном соединении проводников общая проводимость участка равна сумме проводимостей проводников:

$$\frac{1}{R} = \frac{1}{R_1} + \frac{1}{R_2} + \dots$$

5. При параллельном соединении проводников сумма сил токов равна общей силе тока на участке цепи:

$$I = I_1 + I_2 + \dots$$

6. При параллельном соединении проводников напряжения в каждом из проводников равны и равны общему напряжению на участке цепи:

$$U = U_1 = U_2 = \dots$$

Порядок выполнения работы:

1. Перед решением задач по вариантам, на доске выписываются формулы по данной теме.
2. Провести анализ величин, входящих в формулы.
3. Решение задач по вариантам (самостоятельная работа).

Ход работы:

При решении задач на смешанное соединение проводников обычно составляют так называемые эквивалентные схемы, выделяя участки с последовательным и параллельным соединением.

Пример 1



Сопrotивление $R_{1,2}$ заменило выделенный участок цепи, в котором два проводника соединены параллельно.

Тогда мы можем найти сопротивление этого участка с параллельным соединением проводников:

$$R_{1,2} = \frac{R_1 R_2}{R_1 + R_2} = \frac{6 \cdot 12}{6 + 12} = 4$$

А теперь видно, что проводники $R_{1,2}$ и R_3 соединены последовательно. Общее сопротивление равно

$$R = R_{1,2} + R_3 = 4 + 2 = 6.$$

Пример 2.

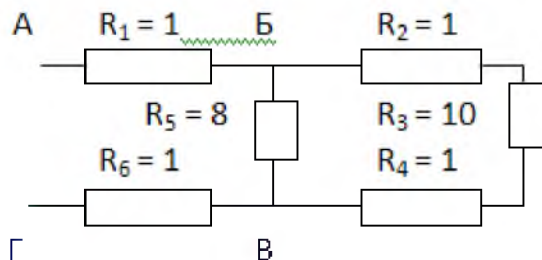

В данном случае нужно развернуть схему, двигаясь от точки к точке. Видно, что в точке Б схема разветвляется, а в точке В ветви соединяются. Таким образом, эквивалентные схемы будут иметь вид:

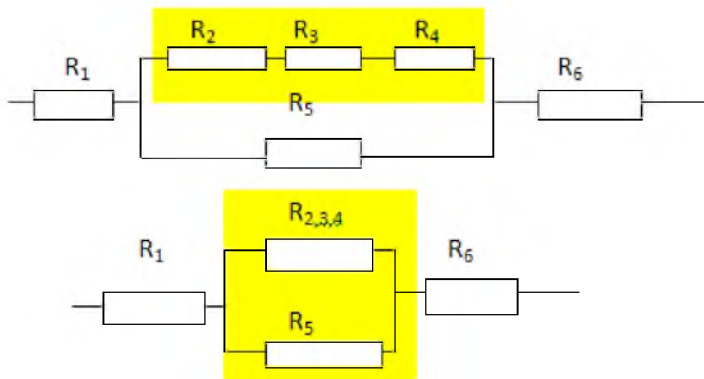

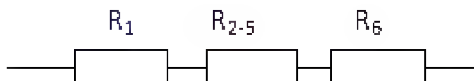

R_2 , R_3 и R_4 соединены последовательно.
Поэтому $R_{2,3,4} = R_2 + R_3 + R_4 = 1 + 10 + 1 = 12$ Ом.

$R_{2,3,4}$ и R_5 соединены параллельно. Поэтому

$$R_{2-5} = \frac{R_{2,3,4} R_5}{R_{2,3,4} + R_5} = \frac{12 \cdot 8}{12 + 8} = 4,8$$

Форма представления результата: выполненная самостоятельная работа.

Тема 3.2. Законы постоянного тока
Практическая работа 11
Решение задач по теме: «Законы Кирхгофа».

Цель работы: научиться применять законы Кирхгофа для расчета сложных электрических цепей.

Выполнив работу, Вы будете:

уметь:

- применять законы Кирхгофа для расчета токов;
- уясните понятия «узел» и «ветвь»;

Материальное обеспечение: -

- посадочные места по количеству обучающихся;
- раздаточный материал с заданиями;
- сборники задач
- справочные материалы

Задание:

Решить задачи:

1. Сколько узлов, ветвей и контуров имеет электрическая цепь, изображенная на рисунке?

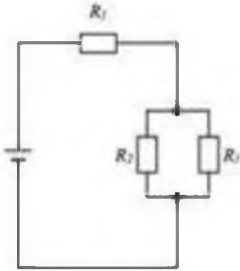

2). Напишите уравнение согласно первому закону Кирхгофа для узла, изображенного на рисунке.



3). Нарисуйте электрический узел, для которого согласно первому закону Кирхгофа составлено следующее уравнение: $I_1 + I_2 - I_3 + I_4 - I_5 - I_6 = 0$

4). Напишите уравнения согласно второму закону Кирхгофа для контура б-в-г-д.

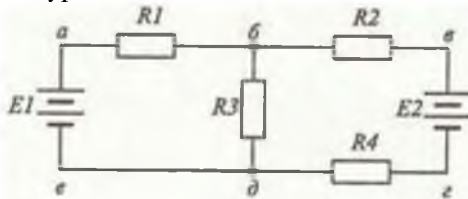

5). В электрической цепи, схема которой приведена на рисунке, резисторы имеют сопротивления $R_1 = 2 \text{ Ом}$, $R_2 = 3 \text{ Ом}$, $R_3 = 6 \text{ Ом}$, $R_4 = 10 \text{ Ом}$. Определите общий ток в цепи, если напряжение между точками А и Б равно 24 В.

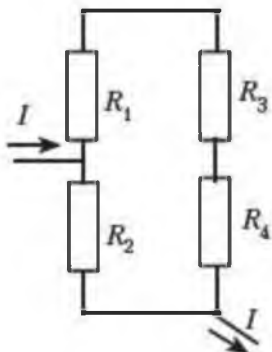

Краткие теоретические сведения:

Для расчета токов в различных ветвях любой разветвленной цепи с произвольным числом источников и потребителей необходимо знать и применять законы Ома и Кирхгофа.

Определим, что такое ветвь и узел. Точка электрической цепи называется **узлом** или **точкой разветвления**, если в ней соединены три или большее число проводов (ветвей). (рис.1).

Ветвь электрической цепи – это участок, расположенный между двумя узлами.



РИСУНОК 1

При постоянных токах в цепи ни в одной из ее точек не могут накапливаться электрические заряды, так как это вызвало бы изменение потенциалов точек цепи. Следовательно, электрические заряды, протекающие к какому-либо узлу в единицу времени, равны зарядам, утекающим от этого узла за ту же единицу времени. Это положение выражает **первый закон Кирхгофа**, который формулируется так: сумма токов, направленных к узлу, равна сумме токов, направленных от него.

Например, для узла 4 можно написать: $i_1 + i_2 = i_3 + i_4 + i_5$, или придав уравнению другой вид, получим:

$$i_1 + i_2 + (-i_3) + (-i_4) + (-i_5) = 0, \text{ а в общем виде } \sum i = 0,$$

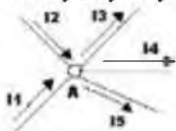
т.е. алгебраическая сумма токов в узле равна нулю. При этом токи, направленные от узла, считаются отрицательными.

Вспомним основные свойства последовательного и параллельного соединений проводников, приемников энергии.

Последовательным соединением проводников – приемников электрической энергии называется соединение, при котором электроприемники соединены один за другим без разветвлений и при наличии источника питания по ним проходит один и тот же ток: $i = i_1 = i_2 = i_3$ (рис.2).



РИСУНОК 2

По закону сохранения энергии, энергия, затраченная на перемещение единичного заряда вдоль всей цепи, равна сумме энергий. Затраченных на перемещение того же заряда на всех участках цепи, т.е. напряжение на зажимах цепи равна сумме напряжений на всех участках ее: $U^i = U_1^i + U_2^i + U_3^i$

Сопротивление r называется **эквивалентным** (общим) сопротивлением цепи, т.е. таким, замена которым всех сопротивлений цепи при неизменном напряжении не вызывает силы тока. Эквивалентное сопротивление ряда последовательно соединенных сопротивлений равно сумме этих сопротивлений: $r = r_1 + r_2 + r_3$

Примером последовательного соединения может служить цепь, рассмотренная на рисунке 3, состоящая из проводов и приемника энергии.

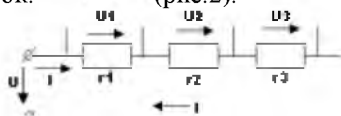

РИСУНОК 3

Параллельным соединением приемников

энергии называется соединение, при котором один зажим каждого из приемников присоединен к одной точке электрической цепи, а другой зажим каждого из тех же приемников присоединен к другой точке цепи. Таким образом, между двумя узлами приемники образуют параллельные ветви. (рис.4).

Наличие узла в схеме – это признак параллельного соединения.



РИСУНОК 4

Напряжение на приемниках одинаково и равно положению между узлами:

$$U = U_1 = U_2 = U_3$$

Токи в ветвях распределяются обратно пропорционально сопротивлениям ветвей или прямо пропорционально их проводимостям:

$$I_1 : I_2 : I_3 = \frac{1}{r_1} : \frac{1}{r_2} : \frac{1}{r_3} = g_1 : g_2 : g_3$$

Замкнутый путь, проходящий по нескольким ветвям, называют **контуром электрической цепи**.

Прежде чем приступить к рассмотрению физического смысла и вывода второго закона Кирхгофа, вспомним понятия работы и мощности электрической цепи.

Как вычисляется, каким прибором измеряется и как подсчитывается полезная работа или расход энергии? в каких единицах измеряются работ и мощность в электрической цепи?

Мощность характеризуется как скорость совершения работы в источнике питания или в приемнике энергии:

$P = \frac{A}{t}$ - общий вид формулы; $P_{\text{ист}} = E \cdot I$ - мощность источника электрической энергии; $P_{\text{прием}} = (U_1 + U_2) \cdot I = U_1 I + U_2 I$, где $P = UI$ -

мощность потребителей; $P_0 = U_0 I = I^2 r_0$ - потеря мощности в источнике.

Уравнение баланса мощности можно записать на основании закона сохранения энергии таким образом: $P_{\text{ист}} = P + P_0$.

Сделаем некоторые преобразования: в выражение для баланса мощностей подставим выражения для мощности источника и мощностей потребителей, при этом получим:

$$P_{\text{ист}} = P + P_0; P_{\text{ист}} = E \cdot I; P = UI; P_0 = U_0 I = I^2 r_0$$

$EI = I^2 r + I^2 r_0$. Если разделить обе части равенства на ток I , то $E = Ir + Ir_0$.

В данном случае всякая электрическая цепь и ее отдельные элементы являются преобразователями энергии, а ЭДС источника поддерживает электрический ток в электрической цепи.

Энергия, получаемая одним кулоном электричества в электрической цепи полностью расходуется потребителями и в соединительных проводах. Такое выражение частного случая всеобщего закона сохранения энергии и называется вторым законом Кирхгофа: $\sum E = \sum Ir$

В любом замкнутом электрическом контуре алгебраическая сумма ЭДС равна алгебраической сумме падений напряжений на сопротивлениях, входящих в этот контур.

Если этот закон записать как $\sum E - \sum Ir = 0$, то он выражает условие, что алгебраическая сумма изменений потенциала при обходе замкнутого контура равна нулю.

При составлении уравнений по этому закону ЭДС и токи считаются положительными, если направления их совпадают с направлением произвольно выбранного обхода контура, в противном случае они считаются отрицательными и в уравнении $\sum E = \sum Ir$ записываются со знаком «-».

Например для контура АБВГА (рис.5), обходя его по направлению движения по часовой стрелке, можно написать: $(E_1 + I \cdot r_1 - E_2) = Ir_{12} + Ir + Ir_{23}$.

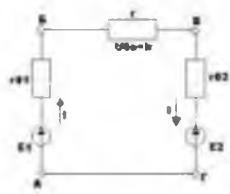

Порядок выполнения работы:

4. Перед решением задач по вариантам, на доске выписываются формулы по данной теме.
5. Провести анализ величин, входящих в формулы.
6. Решение задач по вариантам (самостоятельная работа).

Ход работы:

1. Определить число узлов, ветвей и контуров в электрической цепи.
2. Произвольно расставить направление токов в ветвях.
3. Записать первый закон Кирхгофа для узлов.
4. Произвольно выбрать направление обхода в контурах.
5. Записать второй закон Кирхгофа для контуров.

Форма представления результата: выполненная самостоятельная работа.

Тема 3.3. Магнитное поле

Практическая работа 12

Решение задач по теме: «Магнитное поле и его характеристики».

Цель работы: расширить знания учащихся о магнитных взаимодействиях, развивать умения обобщать, сравнивать, использовать полученные знания при решении задач.

Выполнив работу, Вы будете:

уметь:

- решать задачи на формулы напряженности, магнитной индукции, магнитного потока.

Материальное обеспечение:

- посадочные места по количеству обучающихся;
- раздаточный материал с заданиями;
- сборники задач
- справочные материалы

Задание:

Решить задачи:

1. Прямолинейный проводник длиной 10 см находится в однородном магнитном поле с индукцией 4 Тл и расположен под углом 30° к вектору магнитной индукции. Чему равна сила, действующая на проводник со стороны магнитного поля, если сила тока в проводнике 3 А?
2. Электрон, пройдя ускоряющую разность потенциалов $U=400$ В, попал в однородное магнитное поле с индукцией $B=1,5$ Тл. Определить: 1) радиус R кривизны траектории; 2) частоту вращения электрона в магнитном поле. Вектор скорости электрона перпендикулярен линиям индукции.
3. Протон со скоростью $2 \cdot 10^7$ м/с влетает в однородное магнитное поле с индукцией 8 Тл под углом 45° к линиям индукции. Найти силу, действующую на протон.
4. Прямолинейный проводник длиной 15 см находится в однородном магнитном поле с индукцией 4 Тл и расположен под углом 60° к вектору магнитной индукции. Чему равна сила, действующая на проводник со стороны магнитного поля, если сила тока в проводнике 2,5 А?
5. Заряженный шарик массой 0,1 мг и зарядом 0,2 мКл влетает в область однородного магнитного поля индукцией 0,5 Тл, имея импульс $6 \cdot 10^{-4}$ кг·м/с, направленный перпендикулярно линиям магнитной индукции. С какой силой будет действовать магнитное поле на заряженный шарик?

Ответить на вопросы теста:

1. Источником магнитного поля являются (является)...

- 1) движущиеся электрические заряды;
- 2) заряженный теннисный шарик;
- 3) полосовой магнит.

2. Обнаружить магнитное поле можно по...

- А) по действию на любой проводник;
 - Б) действию на проводник, по которому течет электрический ток;
 - В) заряженный теннисный шарик, подвешенный на тонкой нерастяжимой нити;
 - Г) на движущиеся электрические заряды.
- 1) А и Б, 2) А и В, 3) Б и В, 4) Б и Г.

3. Закончить фразу: «Если электрический заряд неподвижен, то вокруг него существует...»

- 1) магнитное поле,

- 2) электрическое поле,
 3) электрическое и магнитное поле.
 4. Закончить фразу: «Если электрический заряд движется, то вокруг него существует...»
 1) магнитное поле,
 2) электрическое поле,
 3) электрическое и магнитное поле.
 5. Закончить фразу: «Вокруг проводника с током существует...»
 1) магнитное поле,
 2) электрическое поле,
 3) электрическое и магнитное поле.
 6. Какие силы проявляются во взаимодействии двух проводников с током?
 1) силы магнитного поля,
 2) силы электрического поля,
 3) силы гравитационного поля.
 7. Какие утверждения являются верными?
 А) В природе существуют электрические заряды.
 Б) В природе существуют магнитные заряды.
 В) В природе не существует электрических зарядов.
 Г) В природе не существует магнитных зарядов.
 1) А и Б, 2) А и В, 3) А и Г, 4) Б, В и Г.

Краткие теоретические сведения:

Вектор магнитной индукции:

$$B = \frac{F_A}{Il \sin \alpha}$$

Напряженность магнитного

поля:
$$H = \frac{B}{\mu\mu_0}, \vec{B} = \mu\vec{B}_0, \vec{B} = \mu\mu_0\vec{H}$$

Если $\vec{v} \perp \vec{B}$ то частица будет двигаться по окружности и сила Лоренца будет сообщать ей центростремительное ускорение =>

$$F_L = ma_u \Rightarrow$$

$$qBv = \frac{mv^2}{r} \Rightarrow v = \frac{qBR}{m}$$

Магнитный поток: $\Phi = Bs \cos \alpha$

Магнитное поле соленоида:

$$B = \mu\mu_0 nI, n = \frac{N}{l}$$

Порядок выполнения работы:

1. Перед решением задач по вариантам, на доске выписываются формулы по данной теме.
2. Провести анализ величин, входящих в формулы.
3. Решение задач по вариантам (самостоятельная работа).
4. Ответить на вопросы теста.

Форма представления результата: выполненная самостоятельная работа.

Тема 3.3. Магнитное поле Практическая работа 13

Решение задач по теме: «Закон Ампера. Сила Лоренца».

Цель работы: Повторить основные термины и формулы раздела «Электромагнитные явления», Сформировать умение применять формулы при решении задач.

Выполнив работу, Вы будете:

уметь:

- применять правило левой и правой рук для определения сил Ампера и Лоренца.
- решать расчетные задачи на формулу силы Ампера и Лоренца.

Материальное обеспечение:

- посадочные места по количеству обучающихся;
- раздаточный материал с заданиями;
- сборники задач
- справочные материалы

Задание:

Решить задачи:

1. Определить силу, с которой однородное магнитное поле действует на проводник длиной 20 см, если сила тока в нем 300 мА, расположенный под углом 45 градусов к вектору магнитной индукции. Магнитная индукция составляет 0,5 Тл.
2. Проводник с током 5 А находится в магнитном поле с индукцией 10 Тл.

- Определить длину проводника, если магнитное поле действует на него с силой 20Н и перпендикулярно проводнику.
3. Проводник длиной 0,15 м перпендикулярен вектору магнитной индукции однородного магнитного поля, модуль которого $B=0,4$ Тл. Сила тока в проводнике 8А. Найдите работу, которая была совершена при перемещении проводника на 0,025 м по направлению действия силы Ампера.
 4. Определить центростремительную силу, действующую на протон в однородном магнитном поле с индукцией 0,01 Тл (вектор магнитной индукции перпендикулярен вектору скорости), если радиус окружности, по которой он движется, равен 5 см.
 5. С каким ускорением движется электрон в однородном магнитном поле (вектор магнитной индукции перпендикулярен вектору скорости) с индукцией 0,05 Тл, если сила Лоренца, действующая на него, равна 5×10^{-13} Н.
(Так как сила Лоренца является одновременно и центростремительной силой, и электрон движется по окружности, в задаче требуется рассчитать центростремительное ускорение, которое приобретает электрон в результате действия центростремительной силы.)

Краткие теоретические сведения:

Закон Ампера: $F_A = BIl \sin \alpha$.

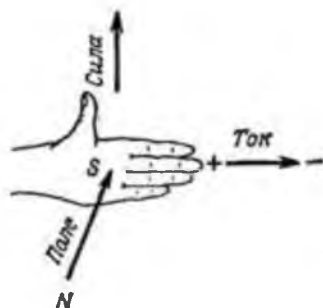

Направление силы Ампера определяется по правилу «левой руки»:

- магнитные силовые линии входят в ладонь;
- 4 пальца указывают направление силы тока в проводнике;
- отогнутый большой палец укажет направление силы Ампера.

Сила Лоренца: $F_{\text{Л}} = qV \sin \alpha$.

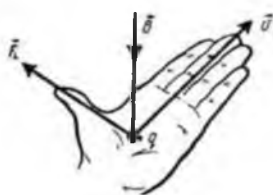

Направление силы Лоренца определяется по правилу «левой руки» для положительных зарядов; для отрицательных зарядов - зеркальное отображение.

Сила Лоренца всегда перпендикулярна плоскости, в которой находятся векторы V и $B \Rightarrow$ сила Лоренца работы не совершает, т.е. не может изменить кинетической энергии свободных зарядов.

Порядок выполнения работы:

4. Перед решением задач по вариантам, на доске выписываются формулы по данной теме.
5. Провести анализ величин, входящих в формулы.
6. Решение задач по вариантам (самостоятельная работа).

Форма представления результата: выполненная самостоятельная работа.

Тема 4.2 Явление самоиндукции
Практическая работа № 14
«Закон электромагнитной индукции. Энергия магнитного поля»

Цель работы: Повторить основные термины и формулы раздела «Электромагнитная индукция», «Явление самоиндукции»
Сформировать умение применять формулы при решении задач.

Выполнив работу, Вы будете:

уметь:

- применять закон электромагнитной индукции при решении задач.
- применять формулу для расчета энергии магнитного поля.

Материальное обеспечение:

- посадочные места по количеству обучающихся;
- раздаточный материал с заданиями;
- сборники задач
- справочные материалы

Задание:

Решить задачи и ответить на вопросы:

1. Кто открыл явление электромагнитной индукции?
2. В каком направлении относительно замкнутого проводника необходимо двигать магнит, чтобы в проводнике возник электрический ток указанного направления?

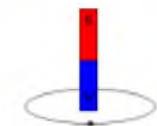

3. Как называется единица измерения магнитного потока?
4. Как называется физическая величина, равная произведению модуля B индукции магнитного поля на площадь S поверхности, пронизываемой магнитным полем, и косинус

угла α между вектором B индукции и нормалью к этой поверхности?

5. Выводы катушки из медного провода присоединены к чувствительному гальванометру. В каком из перечисленных опытов гальванометр обнаружит возникновение ЭДС электромагнитной индукции в катушке?

-В катушку вставляется постоянный магнит.

-Из катушки вынимается постоянный магнит.

-Постоянный магнит вращается вокруг своей продольной оси внутри катушки

6. Контур площадью 1000 см^2 находится в однородном магнитном поле с индукцией $0,5 \text{ Тл}$, угол между вектором B индукции и нормалью к поверхности контура 60° . Каков магнитный поток через контур?

7. Магнитный поток через контур за $5 \cdot 10^{-2} \text{ с}$ равномерно уменьшился от 10 мВб до 0 мВб . Каково значение ЭДС в контуре в это время?

8. Как будет направлен индукционный ток в контуре В, если контур В удалить от контура А?

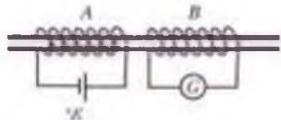

9. Каким из приведенных ниже выражений определяется ЭДС индукции в замкнутом контуре?

10. Магнитный поток, пронизывающий катушку, изменяется со временем так, как показано на рисунке. В каком промежутке времени модуль ЭДС индукции имеет максимальное значение?

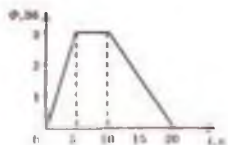

11. В катушке, имеющей 150 витков проволоки, течет ток $7,5 \text{ А}$. При этом создается магнитный поток 20 мВб . Какова индуктивность катушки?

12. По катушке течет ток 10 А . При какой индуктивности катушки энергия ее магнитного поля будет равна 6 Дж ?

13. При помощи реостата равномерно увеличивают ток в катушке со скоростью 100 А/с . Индуктивность катушки 200 мГн . Найдите ЭДС самоиндукции. Какая ЭДС самоиндукции возбуждается в обмотке электромагнита с индуктивностью $0,4 \text{ Гн}$ при равномерном изменении силы тока в ней на 5 А за $0,02 \text{ с}$?
14. Квадратная рамка помещена в однородное магнитное поле. Нормаль к плоскости рамки составляет с направлением магнитного поля угол 60 градусов. Сторона рамки 10 см . Определить индукцию магнитного поля, если известно, что среднее значение ЭДС индукции, возникшей в рамке при выключении поля в течение $0,01 \text{ с}$, равно 50 мВ .

Краткие теоретические сведения:

Магнитный поток через плоскую поверхность — это скалярная физическая величина, численно равная произведению модуля магнитной индукции на площадь поверхности, ограниченную контуром, и на косинус угла между нормалью к поверхности и магнитной индукцией.

– Единицей магнитного потока в системе СИ является **Вб (вебер)**.

– Явление возникновения ЭДС в проводящем контуре (или тока, если контур замкнут) при изменении магнитного потока, пронизывающего контур, называется **явлением электромагнитной индукции**.

– Полученный таким способом ток называется **индукционным током**.

Сведём в таблицу основные формулы по рассматриваемой теме.

Формула (вписать)	Описание формулы
	Магнитный поток через контур площадью S , где B – модуль вектора магнитной индукции, α – угол между направлением вектора магнитной индукции и нормалью к плоскости контура.
	ЭДС индукции, возникающая в контуре при изменении магнитного потока на величину $\Delta\Phi$ за промежуток времени Δt .
	ЭДС индукции, возникающая в

	<p>движущемся со скоростью</p> <p>проводнике длиной a, где a – угол между направлением вектора магнитной индукции и направлением вектора скорости.</p>
	Коэффициент самоиндукции (индуктивность) контура.
	ЭДС самоиндукции, возникающая в контуре при изменении силы тока на величину ΔI за промежуток времени Δt .
	<p>Индуктивность соленоида объёмом V, где m – магнитная проницаемость среды, m_0 – магнитная постоянная</p> <p>Гн/м, n – число витков на единицу длины.</p>
	Энергия магнитного поля катушки с индуктивностью L , где I – сила тока, F – магнитный поток.
	Энергия магнитного поля соленоида объёмом V , где B – модуль вектора магнитной индукции.

Порядок выполнения работы:

1. Установить причину изменения магнитного потока через контур. Исходя из формулы, причиной может стать либо изменение магнитной индукции поля, либо изменение площади контура, а также угла между направлением линий магнитной индукции и нормалью к плоскости контура (чаще всего, это поворот рамки с током).
2. Записать закон электромагнитной индукции (закон Фарадея).
3. Если речь идет о поступательном движении проводника, применить формулу, по которой вычисляется ЭДС индукции в движущемся проводнике.
4. Определить изменение магнитного потока, рассматривая его в выбранные моменты времени t_1 и t_2 (как правило, это должны быть те моменты времени, которые описываются в задаче).

5. Подставить найденное выражение для изменения магнитного потока в закон Фарадея. При необходимости, используя дополнительные уравнения, составить систему и решить её относительно искомых величин.

Форма представления результата: выполненная самостоятельная работа.

Раздел 5 Электромагнитные колебания

Тема 5.1 Превращение энергии в колебательном контуре

Практическая работа №15

Решение задач по теме: «Формула Томсона. Электрический резонанс»

Цель работы: повторить основные термины и формулы раздела: Электромагнитные колебания, Формула Томсона, Электрический резонанс. Сформировать умение применять формулы при решении задач.

Выполнив работу, Вы будете:

уметь:

- применять формулу Томсона при решении задач.
- применять уравнение гармонических колебаний для расчета периода, частоты, циклической частоты, амплитуды колебаний.

Материальное обеспечение:

- посадочные места по количеству обучающихся;
- раздаточный материал с заданиями;
- сборники задач
- справочные материалы

Задание:

Решить задачи и ответить на вопросы:

1. Сила тока измеряется по гармоническому закону, и описывается уравнением: $I = 20 \cos(100\pi \cdot t + \pi/4)$. Чему равна амплитуда колебаний силы тока, циклическая частота колебаний, частота и период колебаний, сдвиг фаз?
2. Дан график зависимости $U(t)$. Определите амплитуду колебаний напряжения, период и частоту колебаний,

циклическую частоту. Составьте уравнение эл. магнитных колебаний напряжения.

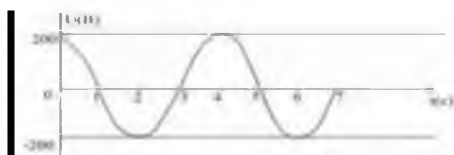

3. В цепь переменного тока с частотой 600Гц включена катушка с индуктивностью 20мГн. Какой емкости конденсатор надо включить в эту цепь, чтобы наступил резонанс?

4. Колебательный контур состоит из конденсатора емкостью 1 мкФ и катушки с индуктивностью 4 Гн. Амплитуда колебаний заряда на конденсаторе 100мкКл. Напишите формулу зависимости $q=q(t)$.

5. Дан график $U(t)$. Определите амплитуду колебания напряжения. Найдите действующее значение переменного напряжения.

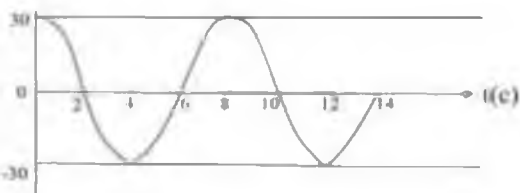

Краткие теоретические сведения:

Электромагнитными колебаниями называются периодические (или почти периодические) изменения заряда, силы тока и напряжения.

Простейшей схемой, в которой возможно реализовать электромагнитные колебания является *колебательный контур* - конденсатор и катушка индуктивности, присоединенная к его обкладкам. Если зарядить конденсатор и замкнуть ключ, в цепи появится ток, который ввиду явления самоиндукции будет нарастать постепенно и достигнет максимального значения в момент, когда конденсатор разрядится. В этот момент разность потенциалов на концах катушки равна нулю, но ввиду того же явления самоиндукции, препятствующего изменению тока в цепи, ток прекратиться не сразу, а будет уменьшаться постепенно.

В момент прекращения тока конденсатор снова окажется заряженным (с полярностью обратной первоначальной). Далее ток

потечет в противоположном направлении и весь процесс повторится снова.

Процессы, протекающие в колебательном контуре, описываются уравнением:

$$Q'' + \omega^2 Q = 0, \text{ где } \omega = \sqrt{\frac{1}{LC}}.$$

Период колебаний определяется формулой Томсона

$$T = 2\pi\sqrt{LC}.$$

В колебательном контуре происходят периодические превращения энергии: энергия заряженного конденсатора (энергия электрического поля) превращается в энергию катушки с током (энергия магнитного поля) и наоборот. Полная электромагнитная энергия колебательного контура, равная сумме энергий электрического и магнитного полей.

Вынужденные колебания в электрических цепях возникают при включении в них источника переменной ЭДС. Вынужденные колебания происходят на частоте изменения ЭДС ω , отличной от

$$\omega_0 = \sqrt{\frac{1}{LC}}$$

собственной частоты колебаний контура

Если ЭДС в контуре задается соотношением $\varepsilon = \varepsilon_0 \sin(\omega t + \varphi)$, или при напряжении на концах участка цепи $U = U_0 \sin(\omega t + \varphi)$, то мгновенные значения силы тока в этом контуре (на этом участке цепи) $I = I_0 \sin \omega t$, т.е. существует сдвиг фаз между колебаниями напряжения и силы тока. Резонанс в электрической цепи наступает при приближении частоты вынужденных колебаний к частоте собственных колебаний контура, в результате чего наблюдается резкое возрастание амплитуды силы тока. При равенстве частот $\omega = \omega_0$ амплитуда силы тока I_0 достигает максимального

$$I_m = \frac{U_0}{R}$$

значения. Одновременно с увеличением силы тока при резонансе возрастает амплитуда напряжения на конденсаторе и

катушке индуктивности, которые могут стать существенно большей, чем амплитуда напряжения внешнего источника U_0 .

Порядок выполнения работы:

1. Перед решением задач по вариантам, на доске выписываются формулы по данной теме.
2. Провести анализ величин, входящих в формулы.
3. Решение задач по вариантам (самостоятельная работа).

Форма представления результата: выполненная самостоятельная работа.

Раздел 5 Электромагнитные колебания
Тема 5.1 Превращение энергии в колебательном контуре
Практическая работа №16
Решение задач по теме: «Индуктивное и емкостное сопротивления. Действующие и эффективные значения в цепях переменного тока»

Цель работы: повторить основные термины и формулы раздела: Индуктивное и емкостное сопротивления. Действующие и эффективные значения в цепях переменного тока. Сформировать умение применять формулы при решении задач.

Выполнив работу, Вы будете:

уметь:

- применять формулы активного, емкостного, индуктивного сопротивлений при решении задач.

Материальное обеспечение:

- посадочные места по количеству обучающихся;
- раздаточный материал с заданиями;
- сборники задач
- справочные материалы

Задание:

Решить задачи и ответить на вопросы:

Какие виды сопротивления в цепях переменного тока Вы знаете?

2. Что значит активное сопротивление?
3. Что такое реактивное сопротивление?

4. Какие элементы цепи создают реактивное сопротивление?
5. Что такое активная мощность?
6. Дайте определение индуктивности.
7. Что происходит в первую четверть периода колебательного процесса обмена энергией между источником и индуктивностью?
8. Что происходит во вторую четверть периода колебательного процесса обмена энергией между источником и индуктивностью?
9. Дайте определение индуктивного сопротивления.
 1. В сеть переменного тока с действующим напряжением 220 В включено активное сопротивление 55 Ом. Определить действующее и амплитудное значение силы тока.
 2. Найти период переменного тока, для которого конденсатор ёмкостью 2 мкФ представляет сопротивление 20 Ом.

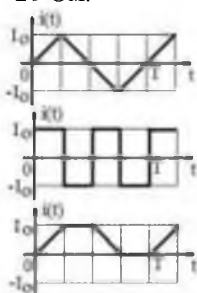

3. Определить действующие значения токов для зависимостей $\vec{i}(t)$, представленных на графиках.
4. В цепь последовательно включены резистор с сопротивлением R, конденсатор с емкостью C и катушка с индуктивностью L. По цепи протекает переменный ток $\vec{i} = I_m \cos \omega t$. Определите амплитуды напряжения на каждом из элементов цепи и во всей цепи. По какому закону изменяется приложенное к цепи напряжение?
5. В цепь переменного тока включена катушка с индуктивностью $L = 0,4\text{Г}$. Определить индуктивное сопротивление катушки, если частота $f = 50\text{Гц}$.
6. Действующее значение напряжения в цепи переменного тока 100 В. Чему равно его амплитудное значение?
7. Амплитудное значение силы тока в цепи переменного тока 2 А. Чему равно его действующее значение?

Краткие теоретические сведения:

В цепях переменного тока выделяют следующие виды сопротивлений.

Активное. Активным называют сопротивление резистора. Условное обозначение

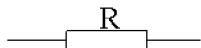

Единицей измерения сопротивления является Ом. Сопротивление резистора не зависит от частоты.

Реактивное. В разделе реактивные выделяют три вида сопротивлений: индуктивное x_L и емкостное x_C и собственно реактивное.

Для индуктивного сопротивления выше была получена формула $X_L = \omega L$. Единицей измерения индуктивного сопротивления также является Ом. Величина x_L линейно зависит от частоты.

Для емкостного сопротивления выше была получена формула $X_C = 1 / \omega C$. Единицей измерения емкостного сопротивления является Ом. Величина x_C зависит от частоты по обратно-пропорциональному закону. Просто реактивным сопротивлением цепи называют величину $X = X_L - X_C$.

Полное сопротивление. Полным сопротивлением цепи называют величину

(2.28)

$$Z = \sqrt{R^2 + (X_L - X_C)^2}$$

Из этого соотношения следует, что сопротивления Z , R и X образуют треугольник: Z – гипотенуза, R и X – катеты. Для удобства в этом треугольнике рассматривают угол ϕ , который определяют уравнением

(2.29)

$$\phi = \arctg((X_L - X_C) / R),$$

и называют углом сдвига фаз. С учетом него можно дать дополнительные связи

Порядок выполнения работы:

1. Перед решением задач по вариантам, на доске выписываются формулы по данной теме.
2. Провести анализ величин, входящих в формулы.
3. Решение задач по вариантам (самостоятельная работа).

Форма представления результата: выполненная самостоятельная работа.

**Раздел 6 Квантовая физика
Тема 6.1 Квантовая оптика
Практическая работа №17**

Решение задач по теме: «Определение энергии фотона, длины волны серий Бальмера, Лаймана, Пашена»

Цель работы: повторить основные термины и формулы раздела: Индуктивное и емкостное сопротивление. Действующие и эффективные значения в цепях переменного тока. Сформировать умение применять формулы при решении задач.

Выполнив работу, Вы будете:

уметь:

- применять формулы энергии фотона, длины волны для различных серий при решении задач.

Материальное обеспечение:

- посадочные места по количеству обучающихся;

- раздаточный материал с заданиями;

- сборники задач

- справочные материалы

Задание:

Решить задачи и ответить на вопросы:

1. Определить энергию фотона, испускаемого при переходе электрона в атоме водорода с третьего энергетического уровня на второй..
2. Определить максимальную и минимальную энергии фотона в видимой серии спектра водорода (серии Бальмера).
3. Определить длину волны λ , соответствующую второй спектральной линии в серии Пашена. 4. Максимальная длина волны спектральной водородной линии серии Лаймана равна 0,12 мкм. Предполагая, что постоянная Ридберга неизвестна, определить максимальную длину волны линии серии Бальмера

4. Определить длину волны спектральной линии, соответствующую переходу электрона в атоме водорода с шестой боровской орбиты на вторую. К какой серии относится эта линия и которая она по счету?
5. Определить длины волн, соответствующие: 1) границе серии Лаймана; 2) границе серии Бальмера; 3) границе серии Пашена. Проанализировать результаты.
6. Атом водорода находится в возбужденном состоянии, характеризуемом главным квантовым числом $n = 4$. Определить возможные спектральные линии в спектре водорода, появляющиеся при переходе атома из возбужденного состояния в основное.
7. В инфракрасной области спектра излучения водорода обнаружено четыре серии – Пашена, Брэкета, Пфунда и Хэмфри. Записать сериальные формулы для них и определить самую длинноволновую линию: 1) в серии Пашена;
8. Определить число спектральных линий, испускаемых атомарным водородом, возбужденным на n -й энергетический уровень.
9. Используя теорию Бора для атома водорода, определить: 1) радиус ближайшей к ядру орбиты (первый боровский радиус); 2) скорость движения электрона по этой орбите.

Краткие теоретические сведения:

В спектре излучения атома водорода спектральные серии существуют не только в видимой части. Позже они были обнаружены в ультрафиолетовой и в инфракрасных зонах.

Длину волны, излучаемой атомом водорода в различных диапазонах, позволяет вычислить формула, которую вывел в 1889 г. шведский физик Йоханнес Ридберг:

$$\frac{1}{\lambda} = R \left(\frac{1}{n'^2} - \frac{1}{n^2} \right),$$

где $R \approx 109737,3157 \text{ см}^{-1}$ (постоянная Ридберга для атома водорода);

λ - длина волны;

n - целые число;

n' - номер спектральной серии, причём $n' < n$.

В спектре излучения серия Бальмера наблюдается при переходе электронов с возбуждённых энергетических уровней при $n > 2$ ($n = 3, 4, 5, \dots$) на второй энергетический уровень ($n' = 2$). В спектре поглощения она образуется при переходе электронов со второго уровня на выше расположенные энергетические уровни.

Формула Ридберга в этом случае приобретает вид:

$$\frac{1}{\lambda} = R \left(\frac{1}{2^2} - \frac{1}{n^2} \right),$$

Серия, обнаруженная в ультрафиолетовой части спектра, называется серией Лаймана. Её открыл в 1906 г. американский физик Теодор Лайман. В спектре излучения эта серия образуется при переходе электронов с возбуждённых энергетических уровней на первый, а в спектре поглощения – при переходе с первого уровня на высший.

Формула Ридберга для серии Лаймана:

$$\frac{1}{\lambda} = R \left(1 - \frac{1}{n^2} \right)$$

$n' = 1$;

$n = 2, 3, 4, \dots$

А в инфракрасном диапазоне были обнаружены 4 серии: серия Пашена, серия Брэкетта, серия Пфунда и серия Хэмфри.

Серия Пашена была открыта в 1908 г. австрийским физиком Фридрихом Пашеном.

Формула Ридберга для серии Пашена:

$$\frac{1}{\lambda} = R \left(\frac{1}{3^2} - \frac{1}{n^2} \right),$$

где $n' = 3$;

$n = 4, 5, 6, \dots$

Следующую серию открыл американский физик Фредерик Самнер Брэкетт в 1922 г. Ей соответствует формула Ридберга при $n' = 4$ и $n = 5, 6, 7, \dots$

Серию Пфунда обнаружил американский физик Август Герман Пфунд в 1924 г. Для этой серии $n' = 5$ и $n = 6, 7, 8, \dots$

Для серии Хэмфри, открытой в 1953 г. американским физиком Кёртисом Хэмфри, $n' = 6$ и $n = 7, 8, 9, \dots$

Подставляя в формулу Ридберга соответствующие значения n' и n , получим формулы для всех серий спектра атома водорода.

Теория Бора объясняет линейчатость спектра атома водорода и спектров водородоподобных атомов, к которым относятся тяжёлые изотопы дейтерий и тритий, а также любой ион, у которого остался

только один электрон, например, ионизированный атом гелия. Но, к сожалению, её нельзя применить к более сложным атомам.

Значения энергии электрона в атоме водорода задаются

формулой: При переходах с верхних уровней энергии на нижние атом излучает фотон. Переходы с верхних уровней на уровень с $n = 1$ образуют серию Лаймана, на уровень с $n = 2$ – серию Бальмера т. д. Найдите отношение γ максимальной длины волны фотона в серии Бальмера к максимальной длине волны фотона в серии Лаймана.

Порядок выполнения работы:

1. Перед решением задач по вариантам, на доске выписываются формулы по данной теме.
2. Провести анализ величин, входящих в формулы.
3. Решение задач по вариантам (самостоятельная работа).

Форма представления результата: выполненная самостоятельная работа.

Тема 1.2. Законы механики Ньютона
Лабораторная работа №1

Изучение особенностей силы трения (скольжения).

Цель работы: измерить коэффициент трения скольжения деревянного бруска по деревянной линейке двумя различными способами.

Материальное обеспечение: 1) деревянный брусок, 2) набор грузов, 3) динамометр, 4) деревянная линейка, 5) измерительная лента.

Краткие теоретические сведения:

1. Принципиальная схема первого способа измерения коэффициента трения скольжения приведена на рисунке 1.



Рис. 1

Деревянный брусок, на котором сверху помещаются грузы, присоединён к динамометру.

При приложении к динамометру внешней силы брусок может перемещаться по горизонтально расположенной деревянной линейке. При равномерном движении бруска его ускорение равно нулю. Согласно второму закону Ньютона геометрическая сумма сил, действующих на брусок в этом случае также равно нулю. Это означает, что сила трения скольжения уравнивает силу растяжения пружины динамометра и может быть измеренная динамометром.

Коэффициент трения скольжения определяется как коэффициент пропорциональности между силой трения $F_{тр}$ бруска с грузами на опору (или весом тела):

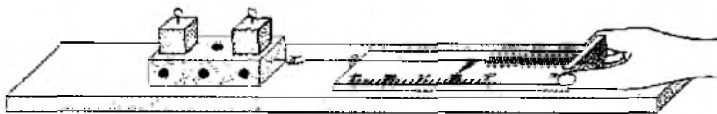
$$F_{тр} = \mu F_{\perp}$$

Сила нормального давления F_{\perp} в данном случае равна весу бруска вместе с грузом и определяется взвешиванием (рис. 2). Тогда по результатам измерений $F_{тр}$ и F_{\perp} можно вычислить коэффициент трения скольжения:

$$\mu = \frac{F_{тр}}{F_{\perp}}$$

Согласно формуле (1) графиком зависимости $F_{тр}$ от силы нормального давления тела F_{\perp} является прямая линия (рис.3). Как видно из графика, $\mu = tg\alpha$ (где α - угол наклона прямой к оси абсцисс).



Рис. 3



Рис. 4

2. Второй способ измерения коэффициента трения скольжения не требует непосредственного измерения сил и соответственно использования динамометра. В этом случае один из концов линейки с помещённым на ней бруском и грузом постепенно приподнимают до тех пор, пока при небольшом толчке

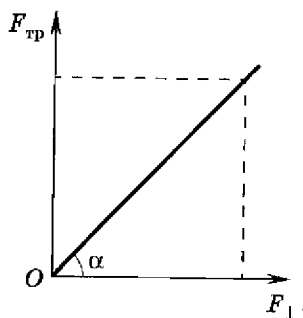

Рис. 2

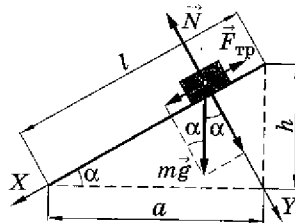
брусок не начнёт равномерно скользить вниз по линейке (рис. 4). В этот момент линейка образует угол α с горизонталью, а сумма проекций сил на оси X и Y, действующих на тело, будет равна нулю:

$$(X) mg \sin \alpha - F_{\text{тр}} = 0,$$

$$(Y) mg \cos \alpha - N = 0/$$

Учитывая, что $F_{\text{тр}} = \mu F_{\perp}$, а $F_{\perp} = N$ по третьему закону Ньютона, можно представить систему уравнений (3) в виде

$$mg \sin \alpha = \mu N,$$

$$mg \cos \alpha = N.$$

Беря отношение правых и левых частей системы (4), получаем:

$$\mu = \operatorname{tg} \alpha.$$

Как видно из рисунка 4,

$$\operatorname{tg} \alpha = \frac{h}{a} = \frac{h}{\sqrt{l^2 - h^2}}.$$

Следовательно,

$$\mu = \frac{h}{\sqrt{l^2 - h^2}}.$$

Порядок выполнения работы

1. С помощью динамометра определите вес деревянного бруска P_0 , бруска вместе с одним грузом ($P_0 + P$), бруска с двумя грузами ($P_0 + 2P$), бруска с тремя грузами ($P_0 + 3P$). Результаты занесите в таблицу 1 (в графу F_{\perp}).

	P_0	$P_0 + P$	$P_0 + 2P$	$P_0 + 3P$
\perp				
тр				

2. Динамометром равномерно тяните брусок по линейке, измеряя силу тяги F_t ($F_t = F_{\text{тр}}$). Опыт повторите, нагрузив брусок одним, потом двумя и тремя грузами. Результаты измерений $F_{\text{тр}}$ запишите в таблицу 1.

3. Постройте график зависимости $F_{\text{тр}}$ (F_{\perp}) (рис. 5), используя данные таблицы 1. Через начало отсчёта проведите прямую линию так, чтобы число точек над прямой равнялось числу точек под прямой.

4. Найдите коэффициент трения скольжения μ по формуле (5) как тангенс угла наклона прямой линии к оси абсцисс.



Рис. 5

Для этого выберите произвольную точку с координатами ($F_{\perp}, F_{\text{тр}}$) на прямой и найдите μ как отношение

$$\mu = \frac{F_{\text{тр}}}{F_{\perp}} =$$

5. Через начало отсчёта проведите прямую линию под минимальным углом α_{\min} к горизонтали через экспериментальную точку. Рассчитайте минимальное значение коэффициента трения скольжения.

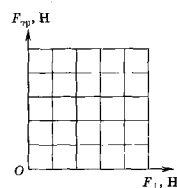
$$\mu_{\min} = \text{tg} \alpha_{\min} =$$

6. Оцените абсолютную погрешность измерения коэффициента трения скольжения.

$$\Delta\mu = \mu - \mu_{\min} =$$

7. Запишите окончательный результат в виде

$$\mu \pm \Delta\mu =$$

8. Измерьте длину линейки.

$$l = (\Delta l = 1 \text{ см}) .$$

9. Отсоедините динамометр от бруска. На один из концов линейки поместите брусок с одним грузом и медленно приподнимайте его (см. рис. 4). Измерьте высоту подъёма h конца линейки, когда при небольшом толчке брусок начинает скользить вниз равномерно.

$$h = (\Delta h = 1 \text{ см}) .$$

10. Вычислите коэффициент трения скольжения по формуле (6).

$$\mu = \frac{h}{\sqrt{l^2 + h^2}} =$$

11. Рассчитайте относительную погрешность косвенного измерения коэффициента трения скольжения по формуле

$$\varepsilon = \frac{\Delta\mu}{\mu} = \frac{\Delta h}{h} + \frac{l\Delta l + h\Delta h}{l^2 - h^2} =$$

12. Вычислите абсолютную погрешность измерения μ .

$$\Delta\mu = \mu\varepsilon =$$

13. Запишите окончательный результат в виде

$$\mu \pm \Delta\mu =$$

Сравните величины коэффициента трения скольжения, измеренные двумя различными способами.

Сделать вывод:

Дополнительное задание.

Доказать, что сила трения скольжения не зависит от площади трущихся поверхностей.

1. Деревянный брусок равномерно тяните динамометром по горизонтальной линейке, измеряя силу тяги.

2. Опыт повторите при перестановке бруска на другие грани с различной площадью поверхности.

Контрольные вопросы для самопроверки

- 1) Каков физический смысл массы тела? Каким свойством оно обладает?
- 2) Каков физический смысл силы? По какому признаку можно судить о том, что к телу приложена сила?
- 3) Сформулируйте три закона динамики и объясните их физический смысл.
- 4) Если электровоз резко двигается с места, то может произойти разрыв сцепления вагонов. Почему?
- 5) На полке вагона поезда лежат книга и мяч. Почему, когда поезд тронулся с места, мяч скатился, а книга осталась в покое? В какую сторону покатился мяч?

Форма представления результата: заполненная таблица и вывод по работе.

Критерии оценки:

Оценка «5» (отлично) ставится, если обучающийся выполняет работу в полном объеме с соблюдением необходимой последовательности проведения опытов и измерений; самостоятельно и рационально монтирует необходимое оборудование; все опыты проводит в условиях и режимах, обеспечивающих получение правильных результатов и выводов; соблюдает требования правил безопасного труда; в отчете правильно и аккуратно выполняет все записи, таблицы, рисунки, чертежи, графики, вычисления; правильно выполняет анализ погрешностей.

Оценка «4» (хорошо) ставится, если выполнены требования к оценке 5, но было допущено два-три недочета, не более одной негрубой ошибки и одного недочета.

Оценка «3» (удовлетворительно) ставится, если работа выполнена не полностью, но объем выполненной части таков, что позволяет получить правильные результаты и выводы; если в ходе проведения опыта и измерений были допущены ошибки.

Оценка «2» (неудовлетворительно) ставится, если работа выполнена не полностью и объем выполненной части работы не позволяет сделать правильных выводов; если опыты, измерения, вычисления, наблюдения производились неправильно.

Тема 1.4 Колебательное движение
Лабораторная работа 2
Изучение зависимости периода колебаний
пружинного маятника от массы груза.

Цель работы: Исследовать зависимость периода колебаний пружинного маятника от жёсткости пружины.

Материальное обеспечение: штатив с 2-мя лапками, пружина №1 ($k_1=6,4$ Н/м), пружина №2 ($k_2=21,6$ Н/м), набор грузов массой по 100г, линейка, секундомер, динамометр.

Краткие теоретические сведения

Одной из важных характеристик колебательного движения является период колебания – интервал времени, в течение которого происходит одно полное колебание. Связь периода колебаний пружинного маятника от массы груза и жёсткости пружины известна: Период свободных колебаний пружинного маятника определяется по формуле:

$$T = 2\pi \sqrt{\frac{m}{k}}$$

Порядок выполнения работы

1. Соберите измерительную установку в соответствии с рисунком.
2. Подвесьте к штативу пружину, а к ней – одну гирию. Отведите гирию вниз от положения равновесия на 2см и отпустите.
2. Измерьте промежуток времени t , за который происходят 30 полных колебаний. Найдите период T частоту ν колебаний. Результаты измерений и вычислений занесите в таблицу.
3. Повторите опыт, отведя гирию на 4см от положения равновесия.
4. Сделайте вывод о том, как зависит период колебаний от амплитуды и запишите его в тетрадь.
5. Повторите опыт (п.2), подвесивая к гире поочередно 2,3,4 гири. Результаты измерений и вычислений занесите в таблицу.

6. Выберите удобный масштаб и постройте график зависимости квадрата периода колебаний от массы груза.
7. Для этого поставьте на графике точки, соответствующие результатам ваших измерений. Проведите через начало координат отрезок прямой, близко проходящий к каждой из поставленных вами точек.
8. Сделайте вывод о характере зависимости квадрата периода колебаний и периода колебаний пружинного маятника от его массы и запишите его в тетрадь.

Контрольные вопросы для самопроверки

1. Дайте определение механических колебаний.
2. Какие колебания называются свободными?
3. Дайте определение амплитуды, периода, циклической частоты, фазы.
4. Запишите формулу связи циклической частоты с периодом колебаний.
5. Дайте определение пружинного маятника.
6. Запишите формулу циклической частоты колебаний пружинного маятника.
7. Запишите формулу периода колебаний пружинного маятника.

Форма представления результата: заполненная таблица и вывод по работе.

Критерии оценки:

Оценка «5» (отлично) ставится, если обучающийся выполняет работу в полном объеме с соблюдением необходимой последовательности проведения опытов и измерений; самостоятельно и рационально монтирует необходимое оборудование; все опыты проводит в условиях и режимах, обеспечивающих получение правильных результатов и выводов; соблюдает требования правил безопасного труда; в отчете правильно и аккуратно выполняет все записи, таблицы, рисунки, чертежи, графики, вычисления; правильно выполняет анализ погрешностей.

Оценка «4» (хорошо) ставится, если выполнены требования к оценке 5, но было допущено два-три недочета, не более одной негрубой ошибки и одного недочета.

Оценка «3» (удовлетворительно) ставится, если работа выполнена не полностью, но объем выполненной части таков, что позволяет получить правильные результаты и выводы; если в ходе проведения опыта и измерений были допущены ошибки.

Оценка «2» (неудовлетворительно) ставится, если работа выполнена не полностью и объем выполненной части работы не позволяет сделать правильных выводов; если опыты, измерения, вычисления, наблюдения производились неправильно.

Тема 1.4 Колебательное движение
Лабораторная работа 3
Изучение зависимости периода колебаний
пружинного маятника от жесткости пружины.

Цель работы: Исследовать зависимость периода колебаний пружинного маятника от жёсткости пружины.

Материальное обеспечение: штатив с 2-мя лапками, пружина №1 ($k_1=6,4$ Н/м), пружина №2 ($k_2=21,6$ Н/м), набор грузов массой по 100г, линейка, секундомер, динамометр.

Краткие теоретические сведения:

Одной из важных характеристик колебательного движения является период колебания – интервал времени, в течение которого происходит одно полное колебание. Связь периода колебаний пружинного маятника от массы груза и жёсткости пружины известна: Период свободных колебаний пружинного маятника определяется по формуле:

$$T = 2\pi \sqrt{\frac{m}{k}}$$

Порядок выполнения работы

1. Закрепить пружину в штативе и подвесить к ней один груз.
2. Измерить время 20 колебаний.
3. Вычислить период.
4. Повторить опыт, меняя число подвешенных грузов.
5. Оставив один груз и меняя пружины разной жесткости, измерить период колебаний груза .
6. Все измерения и вычисления занести в таблицу.

k – постоянная величина					m – постоянная величина				
№ опыт	N	t, с	T, с	m, кг	№ опыт	N	t, с	T, с	k, Н/м
	число	врем	перио	кг	опыт	число	врем	перио	жесткост

а	колеб	я	д	масс	а	колеб	я	д	ь
		колеб.	колеб.	а			колеб	колеб.	пружины
				груза					
1					1				
2					2				
3					3				
4					4				

Контрольные вопросы для самопроверки

1. Дайте определение механических колебаний.
2. Какие колебания называются свободными?
3. Дайте определение амплитуды, периода, циклической частоты, фазы.
4. Запишите формулу связи циклической частоты с периодом колебаний.
5. Дайте определение пружинного маятника.
6. Запишите формулу циклической частоты колебаний пружинного маятника.
7. Запишите формулу периода колебаний пружинного маятника.

Форма представления результата: заполненная таблица и вывод по работе.

Критерии оценки:

Оценка «5» (отлично) ставится, если обучающийся выполняет работу в полном объеме с соблюдением необходимой последовательности проведения опытов и измерений; самостоятельно и рационально монтирует необходимое оборудование; все опыты проводит в условиях и режимах, обеспечивающих получение правильных результатов и выводов; соблюдает требования правил безопасного труда; в отчете правильно и аккуратно выполняет все записи, таблицы, рисунки, чертежи, графики, вычисления; правильно выполняет анализ погрешностей.

Оценка «4» (хорошо) ставится, если выполнены требования к оценке 5, но было допущено два-три недочета, не более одной негрубой ошибки и одного недочета.

Оценка «3» (удовлетворительно) ставится, если работа выполнена не полностью, но объем выполненной части таков, что позволяет получить правильные результаты и выводы; если в ходе проведения опыта и измерений были допущены ошибки.

Оценка «2» (неудовлетворительно) ставится, если работа выполнена не полностью и объем выполненной части работы не

позволяет сделать правильных выводов; если опыты, измерения, вычисления, наблюдения производились неправильно.

Тема 1.4 Колебательное движение
Лабораторная работа 4
Определение ускорения свободного падения с
помощью нитяного маятника

Цель работы: состоит в экспериментальной проверке формулы, связывающей период колебаний маятника с длиной его подвеса и в определении ускорения свободного падения на основе зависимости периода колебаний маятника на подвесе от длины подвеса

Материальное обеспечение штатив со штативной лапой и муфтой,
нить с петлями на концах, груз с крючком, линейка,
электронный секундомер

Краткие теоретические сведения:

Тело, подвешенное на нити, может совершать колебания, период которых определяется формулой:

$$T = 2\pi\sqrt{l/g}$$

где l – длина подвеса, а g – ускорение свободного падения.

Нужно помнить, что зависимость периода колебаний от длины, выраженная формулой (1), справедлива лишь для таких маятников, у которых длина подвеса значительно (не менее чем в десять раз) превосходит размер подвешенных грузов (длиной нити следует считать расстояние от точки подвеса до центра тяжести груза).

Из этой формулы следует, например, что период колебаний изменится вдвое при изменении длины подвеса в четыре раза.

Это следствие и проверяют в работе. Поочередно испытывают два маятника, длины подвесов которых отличаются в четыре раза. Каждый из маятников приводят в движение и измеряют время, за которое он совершит определенное количество колебаний. Чтобы уменьшить влияние побочных факторов, опыт с каждым маятником проводят несколько раз и находят среднее значение времени, затраченное маятником на совершение заданного числа колебаний. Затем вычисляют периоды маятников и находят их отношение.

Если груз, подвешенный на нити, колеблется, а его размеры значительно меньше, чем длина нити, то период колебаний может быть определен из формулы:

$$T = 2\pi\sqrt{l/g} \quad (1),$$

где l – длина нити (точнее расстояние от точки подвеса до центра тяжести груза), g – ускорение свободного падения. Зная период колебаний и длину нити, на основании этой формулы можно определить ускорение свободного падения:

$$g = 4l\pi^2 / T^2 \quad (2)$$

Длину нити измеряют линейкой, а период – по времени t , за которое маятник совершит определенное количество колебаний N : $T=t/N$.

Причём угол отклонения нити от вертикали при колебаниях груза не должен быть слишком велик (до 5-7 градусов), иначе формула для определения ускорения свободного падения перестаёт быть верной.

Порядок выполнения работы

1. Установите на краю стола штатив. У его верхнего конца укрепите при помощи муфты кольцо и подвесьте к нему шарик на нити. Шарик должен висеть на расстоянии 3—5 см от пола.
2. Отклоните маятник от положения равновесия на 5—8 см и отпустите его.
3. Измерьте длину подвеса мерной лентой.
4. Измерьте время Δt 40 полных колебаний (N).
5. Повторите измерения Δt (не изменяя условий опыта) и найдите среднее значение $\Delta t_{\text{ср}}$.
6. Вычислите среднее значение периода колебаний $T_{\text{ср}}$ по среднему значению $\Delta t_{\text{ср}}$.
7. Вычислите значение $g_{\text{ср}}$.
8. Полученные результаты занесите в таблицу:
9. Сравните полученное среднее значение для $g_{\text{ср}}$ со значением $g = 9,8 \text{ м/с}^2$ и рассчитайте относительную погрешность измерения.

Контрольные вопросы:

1. Изменится ли период колебания маятника при перенесении с Земли на Луну?
2. Можно ли при определении периода ограничиться двумя, тремя, десятью колебаниями? В каком случае период будет определяться более точно?
3. Где применяется маятник?

4. Применяется ли маятник в вашей профессии? Если да, то приведите примеры.
5. . Что называется механическим колебанием?
6. Какие колебания называются гармоническими?
7. Как определить период колебаний пружинного маятника?
8. Что называется частотой, периодом колебаний? Приведите формулы для их определения.
9. Что называется циклической частотой?
10. Что показывает начальная фаза колебаний?
11. Что такое коэффициент жесткости пружины? Какими двумя способами можно оценить этот коэффициент в данной работе?
12. Какими двумя способами можно оценить максимальное значение возвращающей силы, возникающей при отклонении груза от положения равновесия и стремящейся вернуть груз в первоначальное положение равновесия.

Форма представления результата: заполненная таблица и вывод по работе.

Критерии оценки:

Оценка «5» (отлично) ставится, если обучающийся выполняет работу в полном объеме с соблюдением необходимой последовательности проведения опытов и измерений; самостоятельно и рационально монтирует необходимое оборудование; все опыты проводит в условиях и режимах, обеспечивающих получение правильных результатов и выводов; соблюдает требования правил безопасного труда; в отчете правильно и аккуратно выполняет все записи, таблицы, рисунки, чертежи, графики, вычисления; правильно выполняет анализ погрешностей.

Оценка «4» (хорошо) ставится, если выполнены требования к оценке 5, но было допущено два-три недочета, не более одной негрубой ошибки и одного недочета.

Оценка «3» (удовлетворительно) ставится, если работа выполнена не полностью, но объем выполненной части таков, что позволяет получить правильные результаты и выводы; если в ходе проведения опыта и измерений были допущены ошибки.

Оценка «2» (неудовлетворительно) ставится, если работа выполнена не полностью и объем выполненной части работы не

позволяет сделать правильных выводов; если опыты, измерения, вычисления, наблюдения производились неправильно.

Тема 3.2. Законы постоянного тока
Лабораторная работа № 5
Определение коэффициента полезного действия
электрического чайника.

Цель работы: Научиться практически определять тепловую отдачу электрического нагревателя любого типа.

Материальное обеспечение: Электрический нагреватель (электрический чайник и электрическая плитка), сосуд для кипячения воды, вода, термометр, секундомер (часы), справочник по физике.

Краткие теоретические сведения:

Мощность тока вычисляется по одной из следующих формул:

$$P=I*U$$

Здесь P — тепловая мощность тока, U — напряжение на проводнике, R — его сопротивление.

Тепловая мощность тока связана с количеством теплоты, выделившимся в проводнике за определённое время, следующим соотношением:

$P=Q/t$, где P — тепловая мощность тока, Q — количество теплоты, выделяющееся в проводнике за время.

КПД нагревательного элемента определяется по формуле:

$J=Q_n/Q_3$, где J — КПД нагревателя, Q_n — количество теплоты, поглощённое телом, Q_3 — количество теплоты, выделенное нагревателем. КПД обычно измеряется в процентах.

Если энергетических потерь нет, то КПД равен 100%.

Порядок выполнения работы

1. Подготовить таблицу для записи результатов, определяемых в ходе работы.

C_B	ρ_B	V_B	T_1	T_2	P	t	К.П.Д.
Дж	кг	$м^3$	К	К	Вт	с	%

2. Занести в таблицу справочные данные удельной теплоемкости и плотности воды.

3. Записать в таблицу номинальную мощность

лектрического нагревателя, указанную на приборе.

4. В сосуд для кипячения воды налить определенный объем воды. Занести объем в таблицу.

5. Определить начальную температуру воды. Результат занести в таблицу.

6. Включить нагреватель одновременно с секундомером (часами).

7. Остановить секундомер (часы) в момент бурного кипения воды. Время, за которое закипела вода, занести в таблицу.

8. Вычислить К.П.Д. электрического нагревателя и результат занести в таблицу.

9. Рассчитать абсолютную и относительную погрешность измерения, используя метод границ.

10. Повторить опыт с другим нагревателем.

11. Учтя потери энергии сформулировать вывод.

Контрольные вопросы

1. Увеличится или уменьшится К.П.Д. электрического чайника, если на его стенках появилась накипь (отложение солей)?

2. Зависит ли КПД электрического чайника от того открыт он или закрыт?

Форма представления результата: заполненная таблица и вывод по работе.

Критерии оценки:

1. **Оценка «5» (отлично)** ставится, если обучающийся выполняет работу в полном объеме с соблюдением необходимой последовательности проведения опытов и измерений; самостоятельно и рационально монтирует необходимое оборудование; все опыты проводит в условиях и режимах, обеспечивающих получение правильных результатов и выводов; соблюдает требования правил безопасного труда; в отчете правильно и аккуратно выполняет все записи, таблицы, рисунки, чертежи, графики, вычисления; правильно выполняет анализ погрешностей.

2. **Оценка «4» (хорошо)** ставится, если выполнены требования к оценке 5, но было допущено два-три

недочета, не более одной негрубой ошибки и одного недочета.

3. **Оценка «3» (удовлетворительно)** ставится, если работа выполнена не полностью, но объем выполненной части таков, что позволяет получить правильные результаты и выводы; если в ходе проведения опыта и измерений были допущены ошибки.
4. **Оценка «2» (неудовлетворительно)** ставится, если работа выполнена не полностью и объем выполненной части работы не позволяет сделать правильных выводов; если опыты, измерения, вычисления, наблюдения производились неправильно.

Тема 3.2. Законы постоянного тока

Лабораторная работа №6

«Исследование зависимости сопротивления металла и полупроводника от температуры»

Цель работы: измерять сопротивление проводника омметром; установить зависимость сопротивления металла и полупроводника от температуры.

Материальное обеспечение: омметр, приборы для изучения зависимости сопротивления металла и полупроводника от температуры, термометр, электрическая плитка, штатив с принадлежностями, колба с водой.

Порядок выполнения работы

1. Подготовьте к работе омметр:

а) вставьте штырьки проводников в гнезда, обозначенные « Ω » и «общ.»;

б) поставьте переключатель на цифру «10»;

в) соедините свободные штырьки проводников и ручкой «уст. 0» поставьте стрелки на «0».

2. На электрическую плитку поместите колбу с водой. Для избежания падения колбу поместите в кольцо, укрепленное в штативе. В колбу опустите пробирку, с помещенной в ней катушкой из медного провода. Осторожно опустите в пробирку термометр.

3. Свободные штырьки омметра соедините с клеммами медной катушки.

4. Включите шнур плитки в розетку и измерьте сопротивление катушки при различных значениях температуры.

5. Внесите измерения в таблицу.

Проводник (медь)

t°, C					
$R,$ Ом					

6. На основе измерений постройте график.

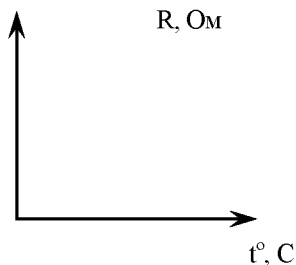

7. Поставьте переключатель омметра с цифры «10» на цифру «100» и поставьте стрелку омметра на «0» (См. пункт 1-в).

8. Замените в колбе пробирку с металлом на пробирку с полупроводником (термистором). Опустите в пробирку термометр. К клеммам термистора подсоедините омметр.

9. Измерьте сопротивление полупроводника при различных значениях температуры.

10. Внесите измерения в таблицу.

Полупроводник

$t^{\circ} C$					
$R,$ Ом					

11. Постройте график $R(t)$.

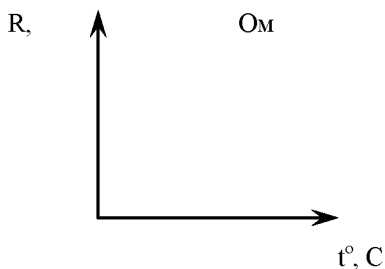

12. Сделайте вывод и запишите его в тетрадь.

Теоретические обоснования:

Если пропустить электрический ток через стальную спираль, а затем ее нагреть, то амперметр покажет уменьшение силы тока. Это означает, что с изменением температуры сопротивление металла меняется.

Все металлы – кристаллические тела, в узлах кристаллической решетки которых располагается положительно заряженные ионы. Между колеблющимися ионами двигаются свободные электроны. Величина электрического сопротивления металла зависит от числа столкновений колеблющихся ионов и свободных электронов. При увеличении температуры металла увеличивается амплитуда колебаний ионов. Это приводит к увеличению столкновений, а значит и к увеличению сопротивления металла.

В полупроводнике при увеличении температуры увеличивается число свободных носителей заряда, появившихся при разрыве ковалентных связей.

Это приводит к увеличению силы тока в полупроводнике ($I = \frac{q}{\Delta t} \Rightarrow I \uparrow$, если

$q \uparrow$) и к уменьшению сопротивления проводника ($I = \frac{U}{R}$, если $I \uparrow$, то $R \downarrow$).

Контрольные вопросы

1. Электрический ток в металлах – это упорядоченное движение
2. С точки зрения электронной теории электрическое сопротивление обусловлено соударениями
3. С повышением температуры сопротивление металла
4. При абсолютном нуле чистый полупроводник обладал бы свойствами идеального

Форма представления результата: заполненная таблица и вывод по работе.

Критерии оценки:

Оценка «5» (отлично) ставится, если обучающийся выполняет работу в полном объеме с соблюдением необходимой последовательности проведения опытов и измерений; самостоятельно и рационально монтирует необходимое оборудование; все опыты проводит в условиях и режимах, обеспечивающих получение правильных результатов и выводов; соблюдает требования правил безопасного труда; в отчете правильно и аккуратно выполняет все записи, таблицы, рисунки, чертежи, графики, вычисления; правильно выполняет анализ погрешностей.

Оценка «4» (хорошо) ставится, если выполнены требования к оценке 5, но было допущено два-три недочета, не более одной грубой ошибки и одного недочета.

Оценка «3» (удовлетворительно) ставится, если работа выполнена не полностью, но объем выполненной части таков, что позволяет получить правильные результаты и выводы; если в ходе проведения опыта и измерений были допущены ошибки.

Оценка «2» (неудовлетворительно) ставится, если работа выполнена не полностью и объем выполненной части работы не позволяет сделать правильных выводов; если опыты, измерения, вычисления, наблюдения производились неправильно.

Тема 3.2. Законы постоянного тока **Лабораторная работа 7** **Определение температурного коэффициента меди.**

Цель работы: Выполнить измерения электрического сопротивления медной проволоки при двух различных значениях температуры и вычислить температурный коэффициент электрического сопротивления меди, построить график зависимости сопротивления от температуры.

Материальное обеспечение: 1. Прибор для определения температурного коэффициента сопротивления. 2. Омметр. 3. Термометр. 4. Стаканы с водой и тающим снегом. 5. Электрическая плитка.

Краткие теоретические сведения:

В металлических проводниках электрическое сопротивление обусловлено столкновением свободных электронов с колеблющимися ионами в узлах кристаллической решетки. По мере повышения температуры размах колебаний ионов увеличивается, что способствует большему рассеянию электронов, участвующих в упорядоченном движении. Кроме того с повышением температуры увеличивается скорость хаотического (теплового) движения электронов и они испытывают большее число столкновений с ионами кристаллической решетки.

Все это приводит к тому, что с повышением температуры сопротивления проводника, а следовательно и удельное сопротивление увеличивается. Обозначим R сопротивление проводника при t C, а R_0 при $t=0$.

Величину

$$\alpha = \frac{R - R_0}{R_0 t} \quad (1)$$

называют температурным коэффициентом сопротивления (ТКС). Численно температурный коэффициент сопротивления показывает относительное изменение сопротивления при нагревании

проводника на 10С (1К) и измеряется в 0С -1 или К-1 , что одно и то же.

У большинства химически чистых металлов температурные коэффициенты сопротивления близки к $1/273 \text{ К}^{-1}$, а у некоторых сплавов они настолько малы, что во многих практических случаях ими можно пренебречь.

Порядок выполнения работы

1. Опустить прибор, для определения температурного коэффициента сопротивления в тающий снег и выдержать его там в течении некоторого времени, пока температура проводника не будет равна 00С.

2. Измерить сопротивление R_0 с помощью омметра.

3. Перенести прибор для определения температурного коэффициента сопротивления в стакан с водой и, нагревая воду, измерять сопротивление R через каждые 20 - 40 градусов.

4. Вычислить для каждого измерения температурный коэффициент сопротивления по формуле (1).

5. Определить абсолютную ошибку измерения $\Delta\alpha = | \alpha_{\text{табл}} - \alpha |$, для меди $\alpha_{\text{табл}} = 0,0042 \text{ К}^{-1}$.

6. Определить относительную ошибку измерения $\delta\alpha = (\Delta\alpha / \alpha_{\text{табл}}) 100\%$.

7. Результаты измерений и вычислений занести в таблицу .

8. Построить график зависимости сопротивления R от температуры t .

9. Сделать вывод о характере этой зависимости.

Таблица 1

№ опыта	$t(0\text{C})$	$R_0(\text{Ом})$	$R(\text{Ом})$	$\alpha(\text{К}^{-1})$	$\Delta\alpha(\text{К}^{-1})$	$\delta\alpha(\%)$
1	0					
2	20					
3	40					
4	60					
5	80					
6	100					

Контрольные вопросы:

1. В чем состоит различие температурного коэффициента сопротивления металлов и полупроводников?

2. В чем состоит отличие электрических свойств полупроводников и металлов?

3. Запишите выражение, показывающее зависимость сопротивления металлов от температуры.

4. Запишите выражение для температурного коэффициента сопротивления металла и укажите его размерность в системе единиц СИ.

Форма представления результата: заполненная таблица и вывод по работе.

Критерии оценки:

Оценка «5» (отлично) ставится, если обучающийся выполняет работу в полном объеме с соблюдением необходимой последовательности проведения опытов и измерений; самостоятельно и рационально монтирует необходимое оборудование; все опыты проводит в условиях и режимах, обеспечивающих получение правильных результатов и выводов; соблюдает требования правил безопасного труда; в отчете правильно и аккуратно выполняет все записи, таблицы, рисунки, чертежи, графики, вычисления; правильно выполняет анализ погрешностей.

Оценка «4» (хорошо) ставится, если выполнены требования к оценке 5, но было допущено два-три недочета, не более одной негрубой ошибки и одного недочета.

Оценка «3» (удовлетворительно) ставится, если работа выполнена не полностью, но объем выполненной части таков, что позволяет получить правильные результаты и выводы; если в ходе проведения опыта и измерений были допущены ошибки.

Оценка «2» (неудовлетворительно) ставится, если работа выполнена не полностью и объем выполненной части работы не позволяет сделать правильных выводов; если опыты, измерения, вычисления, наблюдения производились неправильно.

Критерии оценки:

Оценка «5» (отлично) ставится, если обучающийся выполняет работу в полном объеме с соблюдением необходимой последовательности проведения опытов и измерений; самостоятельно и рационально монтирует необходимое оборудование; все опыты проводит в условиях и режимах, обеспечивающих получение правильных результатов и выводов; соблюдает требования правил безопасного труда; в отчете правильно и аккуратно выполняет все записи, таблицы, рисунки, чертежи, графики, вычисления; правильно выполняет анализ погрешностей.

Оценка «4» (хорошо) ставится, если выполнены требования к оценке 5, но было допущено два-три недочета, не более одной негрубой ошибки и одного недочета.

Оценка «3» (удовлетворительно) ставится, если работа выполнена не полностью, но объем выполненной части таков, что позволяет получить правильные результаты и выводы; если в ходе проведения опыта и измерений были допущены ошибки.

Оценка «2» (неудовлетворительно) ставится, если работа выполнена не полностью и объем выполненной части работы не позволяет сделать правильных выводов; если опыты, измерения, вычисления, наблюдения производились неправильно.

Тема 3.2. Законы постоянного тока

Лабораторная работа № 8

Определение температуры нити лампы накаливания.

Цель работы: определить температуру светящейся нити лампы накаливания. Исследовать экспериментально зависимость электрического сопротивления нити накала лампы от температуры. Результаты представить графически.

Материальное обеспечение: источник электропитания ВС-24М, лампа накаливания (6.3 В. или 3.5 В.), вольтметр (до 15 В.), авометр АВО-63, миллиамперметр, реостат лабораторный, соединительные провода.

Краткие теоретические сведения:

Зависимость электрического сопротивления R_t металлов от температуры выражается формулой

$$R_t = R_0(1 + \alpha \cdot t) \quad (1),$$

где R_t - электрическое сопротивление металлического образца при температуре t ; R_0 - электрическое сопротивление его при 0°C ; α - температурный коэффициент электрического сопротивления для данного вещества. Если известны значения электрического сопротивления образца R_0 при 0°C и R_t в нагретом состоянии, а т.ж. температурный коэффициент электрического сопротивления α , то температуру t можно вычислить по формуле:

$$t = \left(\frac{R_t}{R_0} - 1 \right) \cdot \frac{1}{\alpha} \quad (2).$$

Выражая температуру в градусах Кельвина, получаем другую формулу для определения температуры:

$$T = \frac{R_t}{R_0 \cdot \alpha} \quad (3),$$

где

T – абсолютная температура.

Сопротивление R_t можно определить, используя показания миллиамперметра и вольтметра, применив закон Ома для участка электрической цепи. Таким образом, для снятия зависимости электрического сопротивления нити лампы накаливания от температуры необходимо измерить напряжение на участке цепи, содержащем лампу, при различных значениях силы тока.

Порядок выполнения работы

1. Измерьте сопротивление нити лампы в холодном состоянии с помощью тестера. Это даст возможность вычислить сопротивление нити при нуле градусов Цельсия. Для вычисления воспользуйтесь значением термического коэффициента α_1 .
2. Соберите цепь согласно схеме.
3. Снимите ВАХ, перемещая движок реостата (минимум 10 замеров). Результаты занесите в таблицу.
4. Вычислите сопротивление и температуру для каждого замера, используя значением термического коэффициента α_2 и вычисленным R_0 .
5. Постройте ВАХ и зависимость $R = f(t)$.
6. Сделайте выводы.

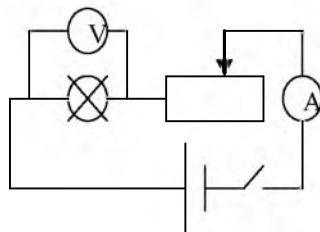

Контрольные вопросы:

1. Почему электрическое сопротивление металлов зависит от температуры?

2. Каковы основные источники погрешностей измерений в данном эксперименте?
3. Почему в данной работе электрическое сопротивление нити лампы при комнатной температуре можно считать приблизительно равным ее электрическому сопротивлению при 0°C ?

Форма представления результата: заполненная таблица и вывод по работе.

Критерии оценки:

Оценка «5» (отлично) ставится, если обучающийся выполняет работу в полном объеме с соблюдением необходимой последовательности проведения опытов и измерений; самостоятельно и рационально монтирует необходимое оборудование; все опыты проводит в условиях и режимах, обеспечивающих получение правильных результатов и выводов; соблюдает требования правил безопасного труда; в отчете правильно и аккуратно выполняет все записи, таблицы, рисунки, чертежи, графики, вычисления; правильно выполняет анализ погрешностей.

Оценка «4» (хорошо) ставится, если выполнены требования к оценке 5, но было допущено два-три недочета, не более одной негрубой ошибки и одного недочета.

Оценка «3» (удовлетворительно) ставится, если работа выполнена не полностью, но объем выполненной части таков, что позволяет получить правильные результаты и выводы; если в ходе проведения опыта и измерений были допущены ошибки.

Оценка «2» (неудовлетворительно) ставится, если работа выполнена не полностью и объем выполненной части работы не позволяет сделать правильных выводов; если опыты, измерения, вычисления, наблюдения производились неправильно.

Тема 3.2. Законы постоянного тока

Лабораторная работа № 9

«Определение элементарного заряда методом электролиза»

Цель работы: научиться определять значение элементарного заряда методом электролиза; изучить методы определения заряда электрона

Материальное обеспечение: цилиндрический сосуд с раствором медного купороса, лампа, электроды, весы, амперметр, источник постоянного напряжения, реостат, часы, ключ.

соединительные

провода.

Краткие теоретические сведения:

При пропускании через раствор медного купороса точка I в течении времени Δt на катоде выделится медь массой $m = k\Delta q = kI\Delta t$, где k – электрохимический эквивалент меди. Обозначим за него N число ионов меди, перенёвших заряд Δq . Тогда можно записать: $\Delta q = enN$, $m = m_i N$, где e – значение элементарного электрического заряда,

n - валентность меди, m_i – масса одного иона меди. Подставляя две последние формулы в выражение для m , получим: $m_i N = kenN$.

Отсюда находим: $e = \frac{mi}{kn}$. Затем выражаем значение k из закона Фарадея для электролиза: $k = \frac{m}{I\Delta t}$. Подставляя его в выражение e , получаем: $e = \frac{mi}{mn} I\Delta t$.

Порядок выполнения работы

При помощи весов измерим массу катода: $m_i = 50$ г.

3. Соберем электрическую цепь и проведём необходимые измерения. Примерные численные данные проведены в таблице.

m_1 , кг	m_2 , кг	m , кг	Δt , с	I , А	k , кг/Кл	n	m_i , кг
0,0541	0,05452	0,0005	1200	1	$3,67 \cdot 10^{-7}$	2	$1,06 \cdot 10^{-25}$

$$m = m_2 - m_1 = 0,05454 \text{ кг} - 0,0541 \text{ кг} = 0,00044 \text{ кг};$$

$$k = \frac{m}{I\Delta t} = \frac{0,00044 \text{ кг}}{1 \text{ А} \cdot 1200 \text{ с}} \approx 3,7 \cdot 10^{-7} \frac{\text{кг}}{\text{Кл}}$$

$$4. e = \frac{mi}{mn} I\Delta t = \frac{1,06 \cdot 10^{-25} \text{ кг} \cdot 1 \text{ А} \cdot 1200 \text{ с}}{0,00044 \text{ кг} \cdot 2} \approx 1,45 \cdot 10^{-19} \text{ Кл.}$$

Таким образом $e = 1,45 \cdot 10^{-19}$ Кл, что с точностью до погрешности совпадает с данными, полученными в других экспериментах, и теоретическими оценками.

Контрольные вопросы:

1. Чем обусловлен электрохимический ток в электролитах?
2. Как рассчитать массу выделившегося вещества на электроде?
3. От чего зависит электрохимический эквивалент?
4. Какой физический смысл электрохимического эквивалента?
5. Какое оборудование и измерительные приборы нужно иметь, чтобы вычислить электрохимический эквивалент?
6. Назвать рабочую формулу для вычисления электрохимического эквивалента.
7. На каком из электродов выделяется медь в чистом виде и почему?

8. В электролитическую ванну поместим медную пластинку, служащую анодом. Пластинка покрыта воском, на котором нацарапан рисунок. Что получится после пропускания тока и удаления воска с пластины?
9. Что такое гальваностегия, гальванопластика.

Форма представления результата: заполненная таблица и вывод по работе.

Критерии оценки:

Оценка «5» (отлично) ставится, если обучающийся выполняет работу в полном объеме с соблюдением необходимой последовательности проведения опытов и измерений; самостоятельно и рационально монтирует необходимое оборудование; все опыты проводит в условиях и режимах, обеспечивающих получение правильных результатов и выводов; соблюдает требования правил безопасного труда; в отчете правильно и аккуратно выполняет все записи, таблицы, рисунки, чертежи, графики, вычисления; правильно выполняет анализ погрешностей.

Оценка «4» (хорошо) ставится, если выполнены требования к оценке 5, но было допущено два-три недочета, не более одной негрубой ошибки и одного недочета.

Оценка «3» (удовлетворительно) ставится, если работа выполнена не полностью, но объем выполненной части таков, что позволяет получить правильные результаты и выводы; если в ходе проведения опыта и измерений были допущены ошибки.

Оценка «2» (неудовлетворительно) ставится, если работа выполнена не полностью и объем выполненной части работы не позволяет сделать правильных выводов; если опыты, измерения, вычисления, наблюдения производились неправильно.