

Министерство науки и высшего образования Российской Федерации
Федеральное государственное бюджетное образовательное учреждение
высшего образования
«Магнитогорский государственный технический университет им. Г.И. Носова»

Многопрофильный колледж



УТВЕРЖДАЮ
Директор
/ С.А. Махновский
08.02.2023г

**МЕТОДИЧЕСКИЕ УКАЗАНИЯ
ДЛЯ ЛАБОРАТОРНЫХ И ПРАКТИЧЕСКИХ ЗАНЯТИЙ
УЧЕБНОЙ ДИСЦИПЛИНЫ**

ПД.02 Физика

для обучающихся специальности

**15.02.03 Техническая эксплуатация гидравлических машин, гидроприводов и
гидропневмоавтоматики**

Магнитогорск, 2023

ОДОБРЕНО

Предметной комиссией «Математических и
естественнонаучных дисциплин»
Председатель Е.С. Корытникова
Протокол № 6 от 25.01.2023

Методической комиссией МпК
Протокол № 4 от 08.02.2023

Разработчик:

преподаватель ФГБОУ ВО «МГТУ им. Г.И. Носова» Многопрофильного колледжа
И.В. Шестакова

Методические указания по выполнению практических и лабораторных работ разработаны на основе рабочей программы учебной дисциплины «Физика».

Содержание практических и лабораторных работ ориентировано на подготовку обучающихся к освоению профессиональных модулей программы подготовки специалистов по специальности 15.02.03 Техническая эксплуатация гидравлических машин, гидроприводов и гидропневмоавтоматики и овладению профессиональными компетенциями.

СОДЕРЖАНИЕ

1 Введение	6
2. МЕТОДИЧЕСКИЕ УКАЗАНИЯ	10
Практическое занятие №1	10
Решение задач по кинематике. Уравнения движения	10
Практическое занятие №2	14
Решение задач на параметры вращательного движения	14
Практическое занятие №3	16
Решение задач по теме «Виды сил в механике	16
Сила трения покоя, скольжения, качения, вращения»	16
Практическое занятие №4	22
Законы сохранения в механике и их применение	22
Практическое занятие №5	26
Решение задач на формулы работы сил	26
Работа и мощность. Энергия, ее виды	26
Закон сохранения энергии	26
Практическое занятие №6	33
Решение задач по теме «Основы МКТ»	33
Решение задач на уравнение состояния идеального газа»	33
Практическое занятие №7	36
«Абсолютные и относительные деформации твердых тел. Закон Гука»	36
Практическое занятие №8	40
Давление жидкостей и твердых тел. Закон Паскаля	40
Сообщающиеся сосуды	41
Принцип работы простейших гидравлических машин	42
Статическое давление жидкости на плоскую поверхность. Гидростатический парадокс	42
Практическое занятие №9	48
Решение задач по теме «Основы термодинамики	48
Применение первого начала термодинамики к изопроцессам»	48
Практическое занятие №10	52
Решение задач по теме «Электростатика»	52
Решение задач «Законы Ома. Сопротивление. Смешанное соединение проводников»	55
Практическое занятие №12	58

Решение задач по теме «Работа, мощность и сопротивление электрического тока»	58
Практическое занятие №13.....	61
Решение задач по теме «Магнитное поле и его характеристики»	61
Практическое занятие №1.....	64
Решение задач по теме «Электромагнитная индукция.	64
Закон электромагнитной индукции. Самоиндукция»	64
Явление электромагнитной индукции.....	65
Вихревое электрическое поле	66
Самоиндукция. ЭДС самоиндукции	67
Практическое занятие №15.....	70
Механические колебания и их характеристики.....	70
Практическое занятие №16.....	73
Решение задач на виды сопротивлений в цепях переменного тока.....	73
Формулы трансформатора	73
Практическое занятие №17.....	78
Решение задач по теме «Электромагнитные колебания и волны»	78
Самостоятельная работа.	80
Практическое занятие №18.....	81
Решение задач по теме «Законы фотоэффекта. Уравнение Эйнштейна»	81
Внешний фотоэффект и его законы.....	82
Практическое занятие №19.....	86
«Запись ядерных реакций. Строение атомов и атомных ядер.	86
Закон радиоактивного распада».....	86
Практическое занятие №20.....	88
Практическая работа «Солнце и звезды. Работа с подвижной картой звездного неба».....	88
Лабораторные работы	94
Лабораторное занятие №1	94
«Определение плотности вещества»	94
Лабораторное занятие №2	96
Определение коэффициента жесткости упругого тела.....	96
Лабораторное занятие №3	98
“Проверка газовых законов”	98
Лабораторное занятие №4	100
Определение коэффициента поверхностной	100
плотности жидкости методом отрыва капель.....	100

Лабораторное занятие №5	102
Определение влажности воздуха и атмосферного давления.....	102
Лабораторное занятие №6	104
Определение удельной теплоемкости вещества.....	104
Лабораторное занятие №7	107
Наблюдение роста кристаллов из раствора. Изучение деформации растяжения.	107
Лабораторное занятие №8	109
Определение удельного сопротивления проводника.....	109
Лабораторное занятие №9	110
Экспериментальная проверка законов параллельного и	110
последовательного соединения проводников.....	110
Лабораторное занятие №10	113
Изучение работы мультиметра. Определение ЭДС и внутреннего	113
сопротивления источника электрической энергии.....	113
Лабораторное занятие №11	117
Определение температурного коэффициента меди	117
Лабораторное занятие №12	118
Определение сопротивления резистора методом маркировки.....	118
Лабораторное занятие №13	120
Определение КПД нагревателей.....	120
Лабораторное занятие №14	121
Определение электрохимического эквивалента меди.....	121
в процессе электролиза сульфата меди.	121
Лабораторное занятие №15	123
Зависимость сопротивления от температуры	123
образцов металла и полупроводника.....	123
Лабораторное занятие №16	125
Проверка законов колебаний математического маятника.....	125
Лабораторное занятие №17	126
Изучение законов пружинного маятника.....	126
Лабораторное занятие №18	128
Устройство трансформатора и генератора.....	128

1 ВВЕДЕНИЕ

Важную часть теоретической и профессиональной практической подготовки обучающихся составляют практические и лабораторные занятия.

Состав и содержание практических и лабораторных занятий направлены на реализацию Федерального государственного образовательного стандарта среднего общего образования с учетом получаемой специальности.

Ведущей дидактической целью практических занятий является формирование профессиональных практических умений (умений выполнять определенные действия, операции, необходимые в последующем в профессиональной деятельности) или учебных практических умений решать задачи по физике, необходимых в последующей учебной деятельности.

Ведущей дидактической целью лабораторных занятий является экспериментальное подтверждение и проверка существенных теоретических законов, зависимостей.

В соответствии с рабочей программой учебной дисциплины «Физика» предусмотрено проведение практических и лабораторных занятий.

Выполнение практических и лабораторных работ обеспечивает достижение обучающимися следующих **результатов**:

- ПРБ1 сформированность представлений о роли и месте физики и астрономии в современной научной картине мира, о системообразующей роли физики в развитии естественных наук, техники и современных технологий, о вкладе российских и зарубежных ученых-физиков в развитие науки; понимание физической сущности наблюдаемых явлений микромира, макромира и мегамира; понимание роли астрономии в практической деятельности человека и дальнейшем научно-техническом развитии, роли физики в формировании кругозора и функциональной грамотности человека для решения практических задач;
- ПРБ2 сформированность умений распознавать физические явления (процессы) и объяснять их на основе изученных законов: равномерное и равноускоренное прямолинейное движение, свободное падение тел, движение по окружности, инерция, взаимодействие тел, колебательное движение, резонанс, волновое движение; диффузия, броуновское движение, строение жидкостей и твердых тел, изменение объема тел при нагревании (охлаждении), тепловое равновесие, испарение, конденсация, плавление, кристаллизация, кипение, влажность воздуха, связь средней кинетической энергии теплового движения молекул с абсолютной температурой, повышение давления газа при его нагревании в закрытом сосуде, связь между параметрами состояния газа в изопроцессах; электризация тел, взаимодействие зарядов, нагревание проводника с током, взаимодействие магнитов, электромагнитная индукция, действие магнитного поля на проводник с током и движущийся заряд, электромагнитные колебания и волны, прямолинейное распространение света, отражение, преломление, интерференция, дифракция и поляризация света, дисперсия света; фотоэлектрический эффект, световое давление, возникновение линейчатого спектра атома водорода, естественная и искусственная радиоактивность;
- ПРБ3 владение основополагающими физическими понятиями и величинами, характеризующими физические процессы (связанными с механическим движением, взаимодействием тел, механическими колебаниями и волнами; атомно-молекулярным строением вещества, тепловыми процессами; электрическим и магнитным полями, электрическим током, электромагнитными колебаниями и волнами; оптическими явлениями; квантовыми явлениями, строением атома и атомного ядра, радиоактивностью); владение основополагающими астрономическими понятиями, позволяющими характеризовать процессы, происходящие на звездах, в звездных системах, в межгалактической среде; движение небесных тел, эволюцию звезд и Вселенной;

- ПР64 владение закономерностями, законами и теориями (закон всемирного тяготения, I, II и III законы Ньютона, закон сохранения механической энергии, закон сохранения импульса, принцип суперпозиции сил, принцип равноправности инерциальных систем отсчета; молекулярно-кинетическую теорию строения вещества, газовые законы, первый закон термодинамики; закон сохранения электрического заряда, закон Кулона, закон Ома для участка цепи, закон Ома для полной электрической цепи, закон Джоуля - Ленца, закон электромагнитной индукции, закон сохранения энергии, закон прямолинейного распространения света, закон отражения света, закон преломления света; закон сохранения энергии, закон сохранения импульса, закон сохранения электрического заряда, закон сохранения массового числа, постулаты Бора, закон радиоактивного распада); уверенное использование законов и закономерностей при анализе физических явлений и процессов;
- ПР65 умение учитывать границы применения изученных физических моделей: материальная точка, инерциальная система отсчета, идеальный газ; модели строения газов, жидкостей и твердых тел, точечный электрический заряд, ядерная модель атома, нуклонная модель атомного ядра при решении физических задач;
- ПР66 владение основными методами научного познания, используемыми в физике: проводить прямые и косвенные измерения физических величин, выбирая оптимальный способ измерения и используя известные методы оценки погрешностей измерений, проводить исследование зависимостей физических величин с использованием прямых измерений, объяснять полученные результаты, используя физические теории, законы и понятия, и делать выводы; соблюдать правила безопасного труда при проведении исследований в рамках учебного эксперимента и учебно-исследовательской деятельности с использованием цифровых измерительных устройств и лабораторного оборудования; сформированность представлений о методах получения научных астрономических знаний;
- ПРу1 сформированность понимания роли физики в экономической, технологической, социальной и этической сферах деятельности человека; роли и места физики в современной научной картине мира; роли астрономии в практической деятельности человека и дальнейшем научно-техническом развитии;
- ПРу2 сформированность системы знаний о физических закономерностях, законах, теориях, действующих на уровнях микромира, макромира и мегамира, представлений о всеобщем характере физических законов; представлений о структуре построения физической теории, что позволит осознать роль фундаментальных законов и принципов в современных представлениях о природе, понять границы применимости теорий, возможности их применения для описания естественнонаучных явлений и процессов;
- ПРу3 сформированность умения различать условия применимости моделей физических тел и процессов (явлений): инерциальная система отсчета, материальная точка, равноускоренное движение, свободное падение, абсолютно упругая деформация, абсолютно упругое и абсолютно неупругое столкновения, моделей газа, жидкости и твердого (кристаллического) тела, идеального газа, точечный заряд, однородное электрическое поле, однородное магнитное поле, гармонические колебания, математический маятник, идеальный пружинный маятник, гармонические волны, идеальный колебательный контур, тонкая линза; моделей атома, атомного ядра и квантовой модели света;
- ПРу4 сформированность умения объяснять особенности протекания физических явлений: механическое движение, тепловое движение частиц вещества, тепловое равновесие, броуновское движение, диффузия, испарение, кипение и конденсация, плавление и кристаллизация, направленность теплопередачи, электризации тел, эквипотенциальности поверхности заряженного проводника, электромагнитной индукции, самоиндукции, зависимости сопротивления полупроводников "р-" и "n-типов" от температуры, резонанса, интерференции волн, дифракции, дисперсии, полного внутреннего отражения, фотоэффект,

- физические принципы спектрального анализа и работы лазера, "альфа-" и "бета-" распады ядер, гамма-излучение ядер;
- ПРy5 сформированность умений применять законы классической механики, молекулярной физики и термодинамики, электродинамики, квантовой физики для анализа и объяснения явлений микромира, макромира и мегамира, различать условия (границы, области) применимости физических законов, понимать всеобщий характер фундаментальных законов (закон сохранения механической энергии, закон сохранения импульса, закон всемирного тяготения, первый закон термодинамики, закон сохранения электрического заряда, закон сохранения энергии) и ограниченность использования частных законов; анализировать физические процессы, используя основные положения, законы и закономерности; относительность механического движения, формулы кинематики равноускоренного движения, преобразования Галилея для скорости и перемещения, три закона Ньютона, принцип относительности Галилея, закон всемирного тяготения, законы сохранения импульса и механической энергии, связь работы силы с изменением механической энергии, условия равновесия твердого тела; связь давления идеального газа со средней кинетической энергией теплового движения и концентрацией его молекул, связь температуры вещества со средней кинетической энергией его частиц, связь давления идеального газа с концентрацией молекул и его температурой, уравнение Менделеева-Клапейрона, первый закон термодинамики, закон сохранения энергии в тепловых процессах; закон сохранения электрического заряда, закон Кулона, потенциальность электростатического поля, принцип суперпозиции электрических полей, закона Кулона; законы Ома для участка цепи и для замкнутой электрической цепи, закон Джоуля-Ленца, закон электромагнитной индукции, правило Ленца, постулаты специальной теории относительности Эйнштейна, уравнение Эйнштейна для фотоэффекта, первый и второй постулаты Бора, принцип неопределенности Гейзенберга, закон сохранения заряда, массового числа и энергии в ядерных реакциях, закон радиоактивного распада;
 - ПРy8 сформированность представлений о методах получения научных астрономических знаний; владение умениями самостоятельно формулировать цель исследования (проекта), выдвигать гипотезы на основе знания основополагающих физических закономерностей и законов, проверять их экспериментальными средствами; планировать и проводить физические эксперименты, описывать и анализировать полученную при выполнении эксперимента информацию, определять достоверность полученного результата;
 - ПРy 11 овладение различными способами работы с информацией физического содержания с использованием современных информационных технологий, развитие умений критического анализа и оценки достоверности получаемой информации;
 - ПРy 12 овладение организационными и познавательными умениями самостоятельного приобретения новых знаний в процессе выполнения проектных и учебно-исследовательских работ, умениями заниматься в группе с выполнением различных социальных ролей, планировать работу группы, рационально распределять деятельность в нестандартных ситуациях, адекватно оценивать вклад каждого из участников группы в решение рассматриваемой проблемы;
 - МР 8 способность и готовность к самостоятельному поиску методов решения практических задач, применению различных методов познания;
 - МР 9 владеть навыками получения информации из источников разных типов, самостоятельно осуществлять поиск, анализ, систематизацию и интерпретацию информации различных видов и форм представления;
 - МР 10 формирование научного типа мышления, владение научной терминологией, ключевыми понятиями и методами;

- МР 21 выявлять причинно-следственные связи и актуализировать задачу, выдвигать гипотезу ее решения, находить аргументы для доказательства своих утверждений, задавать параметры и критерии решения;
- МР 17 уметь переносить знания в познавательную и практическую области жизнедеятельности;
- МР 13 овладение видами деятельности по получению нового знания, его интерпретации, преобразованию и применению в различных учебных ситуациях, в том числе при создании учебных и социальных проектов;
- ЛР 13 готовность и способность к образованию и самообразованию на протяжении всей жизни;
- ЛР 14 осознание личного вклада в построение устойчивого будущего
- ЛР 23 готовность к труду, осознание ценности мастерства, трудолюбие;
- ЛР 26 способность оценивать ситуацию и принимать осознанные решения, ориентируясь на морально-нравственные нормы и ценности;

Содержание практических и лабораторных занятий ориентировано на подготовку обучающихся к освоению профессионального модуля программы подготовки специалистов среднего звена по специальности и формированию **общих компетенций**:

ОК 01 Выбирать способы решения задач профессиональной деятельности применительно к различным контекстам.

Выполнение обучающихся практических и лабораторных работ по учебной дисциплине «Физика» направлено на:

- обобщение, систематизацию, углубление, закрепление, развитие и детализацию полученных теоретических знаний по конкретным темам учебной дисциплины;
- формирование умений применять полученные знания на практике, реализацию единства интеллектуальной и практической деятельности;
- формирование и развитие умений: наблюдать, сравнивать, сопоставлять, анализировать, делать выводы и обобщения, самостоятельно вести исследования, пользоваться различными приемами измерений, оформлять результаты в виде таблиц, схем, графиков;
- приобретение навыков работы с различными приборами, аппаратурой, установками и другими техническими средствами для проведения опытов;
- развитие интеллектуальных умений у будущих специалистов: аналитических, проективных, конструктивных и др.;
- выработку при решении поставленных задач профессионально значимых качеств, таких как самостоятельность, ответственность, точность, творческая инициатива.

Практические или лабораторные занятия проводятся в рамках соответствующей темы, после освоения дидактических единиц, которые обеспечивают наличие знаний, необходимых для ее выполнения.

2. МЕТОДИЧЕСКИЕ УКАЗАНИЯ

Тема 1.1. Кинематика

Практическое занятие №1

Решение задач по кинематике. Уравнения движения.

Цель: научиться различать виды механического движения в зависимости от формы траектории и скорости перемещения тела, рассчитывать его параметры, научиться изображать графически различные виды механических движений, записывать уравнения движения, различать его относительность; научиться формулировать следующие понятия : механическое движение, скорость и ускорение, система отсчета, механический принцип относительности.

Выполнение работы способствует формированию:

1. ПР66; ПР67;
2. ПРу 1; ПРу 5; ПРу8; ПРу 11; ПРу 12;
3. МР8, МР9, МР10, МР21, МР17, МР13;
4. ЛР 26, ЛР 14, ЛР 23, ЛР 13.

Материальное обеспечение:

индивидуальное задание, конспект лекций, справочные материалы.

Указание:

Практическая работа состоит из двух частей – теоретической и практической. После изучения теоретического материала можно приступать к выполнению практической части. Она состоит из двух и более задач для самостоятельного выполнения. Не забывайте о правильном оформлении решения. На выполнение практической отводится два академических часа.

Задание:

1. Письменно ответьте на следующие вопросы:

- Кинематический закон движения для координатного способа определения движения материальной точки.
- Кинематический закон движения для естественного движения для векторного способа определения движения.
- Кинематический закон движения для естественного способа определения движения.
- Как найти вектор скорости для конкретного, векторного и естественного способов определения движения?
- Как найти вектор ускорения для разных способов определения движения?

2. Используя формулы для расчета параметров движения тел, решить задачи.

3. Проанализировать графики движения тел, описать характер движения.

Порядок выполнения работы:

1. Повторить основные вопросы кинематики.
2. Решить задачи по вариантам.
3. Оформить отчет в тетради для практических работ.

Ход работы:

1. Теоретическая часть

Одномерное движение. Движение с постоянной скоростью.

Пусть тело движется в направлении оси X с постоянной скоростью v и за время $\Delta t = t - t_0$ проходит путь $\Delta x = x - x_0$. Средняя скорость

$$v_{cp} = \frac{\Delta x}{\Delta t} \cdot x(t) = x_0 + v\Delta t$$

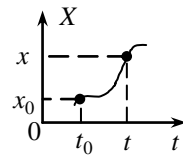
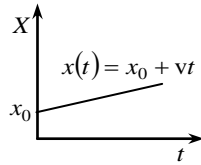
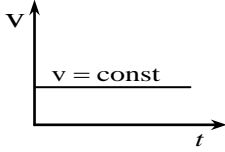

Движение с переменной скоростью. Ускорение

Если тело движется в направлении оси X переменной скоростью $v(t)$, то, графики $X(t)$ и $v(t)$ имеют вид:

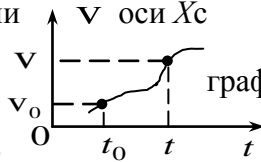

При этом говорят, что тело движется с ускорением. Ускорение (\vec{a}) – скорость изменения скорости.

Если за время $\Delta t = t - t_0$ изменение скорости $\Delta \vec{v} = \vec{v} - \vec{v}_0$, то среднее ускорение: $\vec{a}_{cp} = \frac{\Delta \vec{v}}{\Delta t} [a] = 1 \frac{m}{c^2}$.

Из $a = \frac{v - v_0}{\Delta t} \Rightarrow v = v_0 + a\Delta t$ или $v(t) = v_0 + a\Delta t$

$x(t) = x_0 + v_0\Delta t + \frac{a\Delta t^2}{2}$ Если \vec{v}_0 и \vec{a} сонаправлены, то скорость движения тела возрастает, a имеет знак «+»; в противном случае скорость уменьшается и a имеет знак «-».

Если время движения Δt неизвестно, то $x(t) = x_0 + \frac{v^2(t) - v_0^2}{2a}$.

Многомерное движение. Движение тела, брошенного под углом к горизонту

Пусть тело брошено из начала координат под углом к горизонту с начальной скоростью \vec{v}_0 . Из графика видно, что $\vec{v}_0 = \vec{v}_{0x} + \vec{v}_{0y}$ (двумерное движение можно рассматривать, как наложение друг на друга двух одномерных – по осям X и Y).

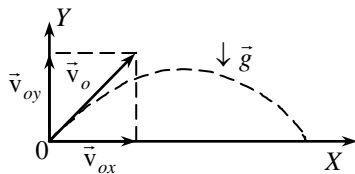

$$y = -\frac{g}{2 \cdot v_{0x}^2} \cdot x^2 + \frac{v_{0y}}{v_{0x}} \cdot x$$

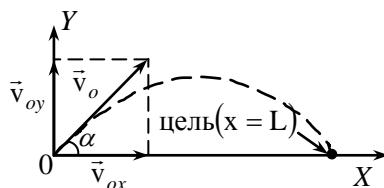

2. Примеры решения задач

1. Пассажирский поезд идет со скоростью 72 км/ч. По соседнему пути движется навстречу товарный поезд длиной 140 м со скоростью 54 км/ч. Сколько времени пассажир, стоящий у окна, будет видеть проходящий мимо него товарный поезд?

<i>Дано:</i> $v_1 = 72 \text{ км/ч}$ $v_2 = 54 \text{ км/ч}$ $l = 140 \text{ м}$ $t - ?$	<i>СИ</i> 20 м/с 15 м/с	<i>Решение:</i> Относительная скорость движения обоих поездов $v = v_1 + v_2$. Следовательно, время, в течение которого мимо пассажирского поезда пройдет товарный, определим по формуле: $t = \frac{l}{v}$ Подставляем данные: $t = \frac{140}{20+15} = 4 \text{ с}$.
<i>Ответ:</i> 4 с.		

2. Посадочная скорость пассажирского самолета 135 км/ч, а длина пробега его 500 м. Определить время пробега по посадочной полосе и ускорение самолета, считая движение равнозамедленным.

<i>Дано:</i> $v_0 = 135 \text{ км/ч}$ $S = 500 \text{ м}$ $v = 0 \text{ м/с}$ $t - ? , a - ?$	<i>СИ</i> 37,5 м/с	<i>Решение:</i> Время пробега самолета при посадке находим из формулы пути $S = v_0 t + \frac{at^2}{2}$, где a для равнозамедленного движения определится из формулы: $v = v_0 + at$ или $a = -\frac{v_0}{t}$. Следовательно, $S = v_0 t - \frac{v_0 \cdot t^2}{2}$, откуда $t = \frac{2S}{v_0}$. Подставляем данные: $t = \frac{2 \cdot 500}{37,5} = 27 \text{ с}$. Ускорение $a = -\frac{v_0}{t}$; $a = \frac{37,5}{27} = -1,4 \text{ м/с}^2$
<i>Ответ:</i> 27 с, -1,4 м/с ² .		

3. Тело, двигаясь равноускоренно из состояния покоя, за пятую секунду прошло путь 18 м. Чему равно ускорение и какой путь тело прошло за 5 с?

<i>Дано:</i> $t_5 - t_4 = 1 \text{ с}$ $S = 18 \text{ м}$ $t = 5 \text{ с}$ $S_5 - ? , a - ?$		<i>Решение:</i> Путь, пройденный телом за пятую секунду $S = S_5 - S_4 = \frac{at_5^2}{2} - \frac{at_4^2}{2}$. Отсюда $a = \frac{2S}{t_5^2 - t_4^2}$; $a = \frac{2 \cdot 18}{25 - 16} = 4 \text{ м/с}^2$. Путь, пройденный телом за 5 секунд $S_5 = \frac{at^2}{2}$; $S_5 = \frac{4 \cdot 25}{2} = 50 \text{ м}$.
<i>Ответ:</i> 4 м/с ² ; 50 м.		

4. В последнюю секунду свободно падающее тело прошло половину своего пути. Сколько времени и с какой высоты падало тело?

<i>Дано:</i> $h_n - h_{n-1} = \frac{1}{2} h_n$ $g = 9,8 \text{ м/с}^2$ $t - ? h_n - ?$		<i>Решение:</i> Путь, пройденный за все время падения: $h_n = \frac{gt^2}{2}$. До последней секунды тело прошло путь $\frac{h_n}{2} = \frac{g(t-1)^2}{2}$ Следовательно, $\frac{gt^2}{2} = g(t-1)^2$ или $t^2 - 4t + 2 = 0$. Отсюда $t = 2 + \sqrt{2} = 3,4 \text{ с}$. Высота падения $h_n = \frac{9,8 \cdot 3,4^2}{2} \approx 57 \text{ м}$
<i>Ответ:</i> 3,4 с; 57 м.		

5. Камень падает в шахту. Через 6 с слышен удар камня о дно шахты. Определить глубину шахты, если скорость звука 330 м/с.

<i>Дано:</i>	<i>Решение:</i>
$t = 6 \text{ с}$	Если обозначить через t_1 время падения камня, то время распространения звука $t - t_1$. Путь, пройденный камнем при свободном падении $h = \frac{gt_1^2}{2}$, а
$v = 330 \text{ м/с}$	звуком $- h = v(t - t_1)$. Следовательно, $\frac{gt_1^2}{2} = v(t - t_1)$ или $gt_1^2 + 2vt_1 - 2vt = 0$
$g = 9,8 \text{ м/с}^2$	
$h - ?$	Решив данное уравнение, получим $t_1 = 5,5 \text{ с}$. Глубина шахты $h = \frac{gt_1^2}{2}$;
	$h = \frac{9,8 \cdot 5,5^2}{2} = 148 \text{ м}$
	<i>Ответ:</i> 148 м.

Задания для самостоятельной работы

Вариант № 1

- Самолет ИЛ – 86, двигаясь равномерно со скоростью 900 км/ч, в течение 9с совершил такое же перемещение, что и самолет Як – 42 за 10 с. Определите скорость Як – 42.
- Графики каких движений тел показаны на рис. 1? По графику определите: 1) в какой момент времени тела встретились; 2) какие пути тела прошли до встречи.



рис.1.

- Поезд через 10 с после начала движения приобретает скорость 0,6 м/с. Через какое время от начала движения скорость поезда станет равна 3 м/с?
- За какое время автомобиль, двигаясь с ускорением 0,4 м/с², увеличит свою скорость с 12 до 20 м/с?
- Пуля в стволе автомата Калашникова движется с ускорением 616 м/с². Какова скорость вылета пули, если длина ствола 41,5 см?
- Тело, двигаясь прямолинейно с ускорением 5 м/с², достигло скорости 30 м/с, а затем, двигаясь равнозамедленно, остановилось через 10 с. Определите путь, пройденный телом.
- Тело свободно падает с высоты 125,5 м. Определите время падения и скорость тела в момент удара о Землю.

Вариант № 2

- Среднее расстояние между Землей и Солнцем 1 астрономическая единица (1 а.е. = 1,496 · 10¹¹ м). Определите время прохождения света от Солнца до Земли. Скорость света в вакууме $c = 3 \cdot 10^8 \text{ м/с}$.
- На рис. 2. представлен график зависимости координаты тела от времени. По графику определите: 1) сколько времени тело находилось в движении; 2) чему равно его перемещение.

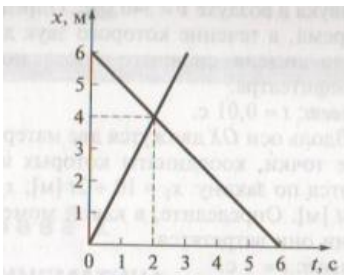

рис.2.

3. Велосипедист движется под уклон с ускорением $0,3 \text{ м/с}^2$. Какую скорость приобретет велосипедист через 20 с, если его начальная скорость равна 4 м/с ?

4. Скорость поезда за 20 с уменьшилась с 72 до 54 км/ч. Написать формулу зависимости скорости от времени $v(t)$ и построить график этой зависимости.

5. При аварийном торможении автомобиль, движущийся со скоростью 72 км/ч, остановился через 5 с. Найти тормозной путь.

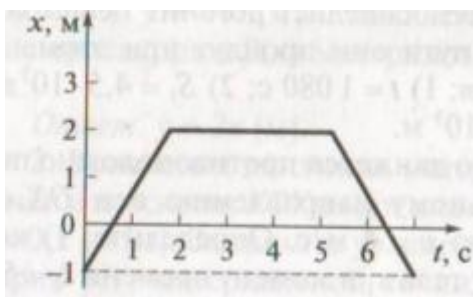
6. Уклон длиной 100 м лыжник прошел за 20 с, двигаясь с ускорением $0,3 \text{ м/с}^2$. Какова скорость лыжника в начале и в конце уклона?

7. Тело свободно падает в течение 4 с. Определите высоту, с которой падает тело, и скорость в момент удара о Землю.

Форма представления результата:

Выполнить задание в тетради для практических работ.

Критерии оценки:

За правильно выполненное задание выставляется положительная оценка – 1 балл.

За неправильно выполненное действие, задание выставляется отрицательная оценка – 0 баллов.

1. Оценка «отлично» выставляется за 90 – 100% правильных ответов
2. Оценка «хорошо» выставляется за 80 – 89% правильных ответов
3. Оценка «удовлетворительно» выставляется за 60 – 79% правильных ответов
4. Оценка «неудовлетворительно» выставляется за менее 60% правильных ответов

Тема 1.1. Кинематика

Практическое занятие №2

Решение задач на параметры вращательного движения

Цель: научиться решать задачи на параметры вращательного движения

Выполнение работы способствует формированию:

1. ПР66; ПР67;
2. ПРy1; ПРy5; ПРy8; ПРy11; ПРy12;
3. МР8, МР9, МР10, МР21, МР17, МР13;
4. ЛР 26, ЛР 14, ЛР 23, ЛР 13.

Материальное обеспечение: индивидуальное задание, конспект лекций, справочные материалы.

Задание:

1 Ответьте на следующие вопросы:

- Какую формулу можно использовать для нахождения пути, если точка прошла при криволинейном движении?
- Докажите формулу, связывающую векторы линейной и угловой скорости.

- Почему равны векторы тангенциального и нормального ускорения в случае криволинейного движения материальной точки? Как найти модули этих векторов?
- Чему равны векторы тангенциального и нормального ускорения и их модули для вращательного движения материальной точки?
- Как связан вектор полного ускорения с векторами углового ускорения и угловой скорости для вращательного движения?

Порядок выполнения работы:

1. Ответьте письменно на вопросы представленные выше.
2. Решите самостоятельную работу. Оформите решение письменно в тетради.

Ход работы:

Теоретическая часть

Пусть тело движется по окружности радиуса R с постоянной по значению скоростью v (линейной скоростью) и за время Δt переместилось на ΔS из т. А в т. В. Вектор \vec{v} направлен по касательной к окружности и меняет направление, т.е. можно говорить об изменении скорости

$$\Delta \vec{v} = \vec{v}_B - \vec{v}_A, \text{ отличном от нуля. Отсюда: } \vec{a} = \frac{\Delta \vec{v}}{\Delta t} \neq \vec{0}.$$

Центростремительное ускорение (\vec{a}) – скорость изменения направления вектора скорости.

Определим $|\vec{a}_{cp}| = a_{cp}$.

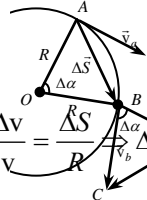

Из подобия треугольников OAB и CBD $\Rightarrow \frac{\Delta v}{v} = \frac{\Delta S}{R} \Rightarrow \Delta v = \frac{v \cdot \Delta S}{R}$.

$$a_{cp} = \frac{\Delta v}{\Delta t} = \frac{v \cdot \Delta S}{R \Delta t}; \text{ при } \Delta t \rightarrow 0 \quad a_{cp} \rightarrow a \text{ и } \frac{\Delta S}{\Delta t} \rightarrow v \Rightarrow \boxed{a = \frac{v^2}{R}}.$$

Вектор \vec{a} направлен по радиусу к центру окружности.

Период обращения точки по окружности (T) – время, за которое точка описывает одну окружность.

$$\boxed{T = \frac{2\pi R}{v}} \quad [T] = 1 \text{ с} \quad \text{Из } a = \frac{v^2}{R} \text{ и } v = \frac{2\pi R}{T} \Rightarrow \boxed{a = \frac{4\pi^2}{T^2} \cdot R}.$$

Частота обращения точки по окружности (ν) – количество полных оборотов, совершаемых точкой в единицу времени.

$$\boxed{\nu = \frac{1}{T}} \quad [\nu] = 1 \frac{1}{\text{с}}; \quad \boxed{\nu = \frac{v}{2\pi R}} \quad \boxed{a = 4\pi^2 \nu^2 R}.$$

Угловая скорость обращения точки по окружности (w) – скорость изменения угла поворота $\Delta\alpha$ радиуса R , соединяющего точку с центром

$$\boxed{w = \frac{\Delta\alpha}{\Delta t}} \text{ окружности.} \quad \boxed{[w] = 1 \frac{\text{рад}}{\text{с}}} \quad \boxed{w = \frac{2\pi}{T}}$$

$$\Rightarrow \boxed{w = 2\pi\nu}; \quad w = 2\pi \frac{v}{2\pi R} = \frac{v}{R} \Rightarrow \boxed{v = wR}; \quad \boxed{v = 2\pi\nu R}; \quad a = \frac{v^2}{R} = \frac{w^2 R^2}{R} \Rightarrow \boxed{a = w^2 R}.$$

2. Решите задачи для самостоятельной работы.

1. Автомобиль движется по закруглению радиусом 100 метров со скоростью 36 км/ч. Определить его центростремительное ускорение. (отв.: 1 м/с)
2. Автомобиль движется по закруглению радиусом 80 метров со скоростью 54 км/ч. Определить его центростремительное ускорение.
3. Точильный круг радиусом 10 см делает один оборот за 0,2 с. Найдите скорость точек, наиболее удаленных от оси вращения.
4. Самолёт, выходя из пике, движется по траектории, которая в нижней части является дугой окружности радиусом 800 м. Вычислите ускорение самолёта при его движении, если его скорость равна 720 км/ч. (отв.: 50 м/с^2)
5. Спутник движется по круговой орбите на высоте 630 км. Период обращения спутника 97, 5 минут. Определите его линейную скорость и центростремительное ускорение. Радиус Земли 6370 км. (Отв.: 7514 м/с; $8,1 \text{ м/с}^2$)
6. Время одного оборота вокруг оси равно 24 часа. Вычислите угловую и линейную скорости вращения точек на экваторе. Радиус Земли считать равным 6400 км (отв.: 0,0007 рад/с; 448 м/с).
7. Период обращения первого космического корабля – спутника Земли «Восток» равнялся 90 минут. Средняя высота спутника над Землёй была равна 320 км. Радиус Земли 6400 км. Вычислите скорость корабля.
8. Какова скорость движения автомобиля, если его колеса радиусом 30 см делают 600 оборотов в минуту?
9. Луна движется вокруг Земли на расстоянии 380000 км от неё, совершая один оборот за 27,3 суток. Вычислите центростремительное ускорение Луны.

Форма представления результата:

Выполнить задание в тетради для практических работ.

Критерии оценки:

За правильно выполненное задание выставляется положительная оценка – 1 балл.

За неправильно выполненное действие, задание выставляется отрицательная оценка – 0 баллов.

Оценка «отлично» выставляется за 90 – 100% правильных ответов

Оценка «хорошо» выставляется за 80 – 89% правильных ответов

Оценка «удовлетворительно» выставляется за 60 – 79% правильных ответов

Оценка «неудовлетворительно» выставляется за менее 60% правильных ответов

Тема 1.2. Законы механики Ньютона

Практическое занятие №3

Решение задач по теме «Виды сил в механике.

Сила трения покоя, скольжения, качения, вращения»

Цель: раскрыть содержание законов Ньютона и особенности сил различной природы; закрепить умения и навыки решения задач на второй закон Ньютона, когда на тело действуют несколько сил.

Выполнение работы способствует формированию:

1. ПРб 6; ПРб 7;
2. ПРу 5; ПРу 7; ПРу 9;
3. МР8, МР9, МР10, МР21, МР17, МР13;
4. ЛР 26, ЛР 14, ЛР 23, ЛР 13.

Материальное обеспечение: тетрадь для практических работ, ручка, методические рекомендации по выполнению работы, линейка, карандаш.

Указание: Практическая работа состоит из двух частей – теоретической и практической. После изучения теоретического материала можно приступить к выполнению практической части. Она состоит из двух и более задач для самостоятельного выполнения. Не забывайте о правильном оформлении решения. На выполнение практической отводится два академических часа.

Порядок выполнения работы:

1. Рассмотрите теоретический материал по теме и примеры решения задач (смотри методическое пособие).
2. Решите самостоятельную работу. Оформите решение письменно в тетради.

Ход работы:

1. Теоретическая часть

Динамика. Основные понятия

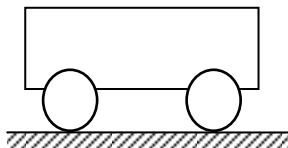

Инерция – явление сохранения скорости движения тела при отсутствии внешних воздействий.

Инертность – свойство тел, проявляющееся в том, что при одинаковых внешних воздействиях разные тела приобретают разные ускорения.

Масса (m) – мера инертности тел. $[m] = 1 \text{ кг}$. $\boxed{\frac{a_1}{a_2} = \frac{m_2}{m_1}}$

За эталон массы (1 килограмм) принята масса международного прототипа килограмма.

Из опытов известно, что ускорения, получаемые телами при взаимодействии, обратно пропорциональны их массам: .

Если массу какого-либо тела принять за эталон, то можно измерить массу других тел:

$$[\rho] = 1 \frac{\text{кг}}{\text{м}^3} \quad \boxed{m_{\text{ТЕЛА}} = \frac{m_{\text{ЭТ}} \cdot a_{\text{ЭТ}}}{a_{\text{ТЕЛА}}}}$$

Плотность тела (ρ) – отношение массы тела m $\boxed{\rho = \frac{m}{V}}$ к его объему V .

Сила (\vec{F}) – мера механического действия $\boxed{\rho = \frac{m}{V}}$ одного тела на другое.
 $[F] = 1 \text{ Н}$ – ньютон.

Сила имеет направление, т. е. *сила-вектор*.

Сила всегда приложена к тому телу, название которого следует в предложении после предлога «на».

Силовое поле – особый вид материи, посредством которого передаётся действие силы.

Равнодействующая (резльтирующая) сил (\vec{R}) – сила, равная векторной сумме данных сил \vec{F}_i .
 $\vec{R} = \sum \vec{F}_i$

Давление (p) – отношение силы к площади поверхности, на которую она действует в перпендикулярном направлении.

$$\boxed{p = \frac{F}{S}}$$

$$[p] = 1 \frac{\text{Н}}{\text{м}^2} = 1 \text{ Па} - \text{паскаль}$$

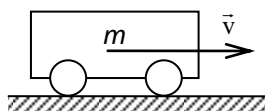

Импульс тела (\vec{p}) – векторная мера механического движения, равная произведению массы тела на его скорость. $\boxed{\vec{p} = m \cdot \vec{v}} [p] = 1 \frac{\text{кг} \cdot \text{м}}{\text{с}}$

Импульс силы ($\vec{F} \cdot \Delta t$) – векторная мера действия силы, равная произведению силы на время её действия. $[F \cdot \Delta t] = 1 \text{ Н} \cdot \text{с}$.

Законы Ньютона

Обобщив результаты своих исследований и, учтя работу Галилея «О движении тел по инерции», Ньютон сформулировал законченное положение, известное как первый закон Ньютона:

Существуют системы отсчета, относительно которых тело находится в покое либо движется прямолинейно и равномерно, если равнодействующая всех приложенных к нему сил равна нулю.

Инерциальная система отсчёта (ИСО) – система отсчёта, в которой выполняется первый закон Ньютона. $\boxed{\vec{F} = m \cdot \vec{a}}$

Из $\vec{F} = \frac{\Delta \vec{p}}{\Delta t} = \frac{m \Delta \vec{v}}{\Delta t} = m \vec{a}$ получаем второй закон Ньютона:

для тела постоянной массы скорость изменения импульса равна произведению массы на ускорение.

Второй закон Ньютона работает только в ИСО и при условии, что масса тела и действующие на него силы постоянны.

Второй закон Ньютона справедлив для равнодействующей \vec{R} всех сил, приложенных к телу, поэтому, прежде чем решать задачи с его применением, надо определить \vec{R} .

Третий закон Ньютона: $\boxed{\vec{F}_1 = -\vec{F}_2}$

Силы, с которыми два тела действуют друг на друга, численно равны и направлены в противоположные стороны по одной прямой.

Третий закон Ньютона работает только в ИСО.

Закон всемирного тяготения

Полагая, что все тела Вселенной взаимно притягиваются, Ньютон в 1682 г. сформулировал закон всемирного тяготения: все тела притягиваются друг к другу с силами, прямо пропорциональными произведению их масс и обратно пропорциональными квадрату расстояния между ними.

$$\boxed{F_{12} = \frac{\gamma \cdot m_1 \cdot m_2}{R^2}}$$

где F_{12} – сила взаимного притяжения тел масс m_1 и m_2 ;

γ – гравитационная постоянная. $\boxed{\gamma = 6,6720 \cdot 10^{-11} \text{ Нм}^2/\text{кг}^2}$.

Силы в природе

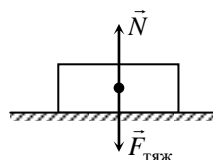

$$\boxed{\vec{F}_{\text{тяж}} = m \vec{g}}$$

Сила тяжести ($\vec{F}_{\text{тяж}}$) – сила, сообщающая телу ускорение свободного падения.

Сила тяжести направлена вертикально вниз (перпендикулярно касательной к поверхности Земли).

Реакция (\vec{N}) – сила действия опоры (подвеса) на тело.

Вес тела (\vec{P}) – сила, с которой тело действует на опору или подвес вследствие притяжения к Земле.

Невесомость – исчезновение веса тела при движении опоры с ускорением свободного падения.

Перегрузка – увеличение веса тела при движении опоры с ускорением вверх.

Сила упругости (\vec{F}_y) – сила, $\boxed{F_y = -kx}$ возникающая в теле при деформации.

закон Гука: сила упругости, возникающая при деформации тела, пропорциональна его абсолютной деформации и направлена в сторону, противоположную перемещению частиц тела:

Сила трения покоя ($\vec{F}_{\text{тр.п.}}$) – сила, возникающая на границе соприкосновения тел при отсутствии их движения относительно друг друга.

μ – коэффициент трения (зависит от $\boxed{F_{\text{тр}} = \mu N}$ материалов трущихся поверхностей).

Сила тяжести – это гравитационная сила, с которой Земля притягивает к себе тела: $F = mg$, где g – ускорение свободного падения, $g = 9,8 \text{ м/с}^2$.

Ускорение свободного падения зависит от: 1) R Земли (географической широты): чем R Земли \uparrow (экватор), тем $g \downarrow$ 2) h – высоты тела над поверхностью Земли: чем $h \downarrow$, тем $g \downarrow$. Для любого космического тела $F_{\text{тяж пл}} = G M_{\text{пл}} / (R_{\text{пл}} + h)^2$

Минимальная скорость, которую нужно сообщить телу, чтобы оно могло двигаться вокруг Земли по круговой орбите (ИСЗ) – первая космическая скорость $v_1 = 7,9 \text{ км/с}$.

Минимальная скорость, при которой тело преодолевает земное притяжение и становится спутником Солнца (орбита = парабола) – вторая космическая скорость $v_2 = 11,2 \text{ км/с}$.

Скорость, при которой тело преодолевает притяжение Солнца и покидает Солнечную систему – третья космическая скорость $v_3 = 16,7 \text{ км/с}$.

Сила трения: возникает вдоль поверхности двух трущихся тел из-за деформации этих поверхностей и направлена вдоль поверхности против смещения. Природа – электромагнитная. $F_{\text{тр}} = \mu N$, где N – сила реакции опоры, μ – коэффициент трения. Сила трения бывает: покоя, скольжения, качения и жидкое трение. Если трение полезно – его увеличивают (шуропы, песок, шиповки, рукавицы и т.д.), а если вредно – уменьшают (подшипники, смазка, обтекаемая форма и т.д.). Сила упругости – возникает при деформации тел. Природа – электромагнитная.

Деформация бывает упругая (растяжение – сжатие, изгиб, сдвиг – срез, кручение) и пластическая (не исчезает после прекращения воздействия).

Для упругой деформации выполняется закон Гука: сила упругости прямо пропорциональна удлинению тела: $F = -k\Delta l$, где k – жесткость тела, Δl – его удлинение. Знак «-» указывает, что $F_{\text{упр}}$ направлена противоположно смещению частиц тела.

Вес тела – это сила, с которой тело, вследствие его притяжения к Земле, действует на опору или подвес: $P = mg$, где P – вес тела, g – ускорение свободного падения, $g = 9,8 \text{ м/с}^2$.

В этом случае опора или подвес находятся в состоянии равномерного прямолинейного движения относительно Земли. Однако, вес может быть больше или меньше силы тяжести. Если опора или подвес движутся ускоренно вниз, то вес $P = m(g-a)$.

Если опора или подвес движутся ускоренно вверх, то вес $P = m(g+a)$, тело испытывает перегрузки. Если тело движется только под действием силы тяжести, то оно находится в состоянии невесомости ($P = 0$).

2. Примеры решения задач

1. Автобус, масса которого с полной нагрузкой равна 15 т, трогается с места с ускорением $0,7 \text{ м/с}^2$. Найти силу тяги, если коэффициент сопротивления движению равен $0,03$.

Дано:
 $m = 15 \text{ т} = 15 \cdot 10^3 \text{ кг}$
 $a = 0,7 \text{ м/с}^2$
 $\mu = 0,03$
 $F = ?$

Решение:

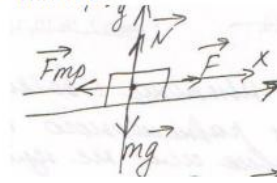

$$\vec{F}_{\text{тр}} + \vec{N} + \vec{F} + m\vec{g} = m\vec{a}$$

$$\text{ОХ: } -F_{\text{тр}} + F = ma$$

$$\text{ОУ: } N - mg = 0 \rightarrow N = mg$$

$$F_{\text{тр}} = \mu N \rightarrow F_{\text{тр}} = \mu mg$$

$$-\mu mg + F = ma$$

$$F = ma + \mu mg = m(a + \mu g)$$

$$F = 15 \cdot 10^3 \text{ кг} (0,7 \text{ м/с}^2 + 0,03 \cdot 10 \text{ м/с}^2) = 15 \cdot 10^3 \text{ кг} \cdot 1 \text{ м/с}^2 = 15 \cdot 10^3 \text{ Н}$$

Ответ: $15 \cdot 10^3 \text{ Н}$

2. На наклонной плоскости длиной 5 м и высотой 3 м находится груз массой 50 кг. Какую силу, направленную вдоль плоскости, надо приложить, чтобы удержать этот груз, если тянуть его с ускорением 1 м/с^2 ? Коэффициент трения $0,2$.

Дано:
 $m = 50 \text{ кг}$
 $a = 1 \text{ м/с}^2$
 $\mu = 0,02$
 $l = 5 \text{ м}$
 $h = 3 \text{ м}$
 $F = ?$

Решение:

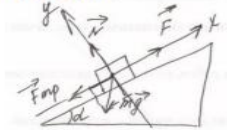

Составим уравнение движения тела:

$$\vec{F}_{\text{тр}} + \vec{N} + \vec{F} + m\vec{g} = m\vec{a}$$

Найдем проекции сил на оси:

$$\text{Ось ОХ: } -F_{\text{тр}} + F - mg \sin \alpha = ma$$

$$\text{Ось ОУ: } N - mg \cos \alpha = 0 \rightarrow N = mg \cos \alpha$$

$$F_{\text{тр}} = \mu N \rightarrow F_{\text{тр}} = \mu mg \cos \alpha$$

Подставив второе уравнение в первое, получим

$$-\mu mg \cos \alpha + F - mg \sin \alpha = ma$$

Находим производную величину:

$$F = \mu mg \cos \alpha - mg \sin \alpha + ma \text{ или}$$

$$F = m(a + \mu g \cos \alpha + g \sin \alpha)$$

По определению синуса имеем

$$\sin \alpha = \frac{h}{l}, \sin \alpha = \frac{3 \text{ м}}{5 \text{ м}} = 0,6$$

Из основного тригонометрического тождества

$$\sin^2 \alpha + \cos^2 \alpha = 1,$$

$$\cos \alpha = \sqrt{1 - \sin^2 \alpha} = \sqrt{1 - 0,36} = \sqrt{0,64} = 0,8$$

Вычислим искомую величину:

$$F = 50 \text{ кг} (0,2 \cdot 10 \text{ м/с}^2 \cdot 0,8 + 10 \text{ м/с}^2 \cdot 0,6 + 1 \text{ м/с}^2) = 430 \text{ Н}$$

Ответ: 430 Н.

3. На шнуре, перекинутом через неподвижный блок, подвешены грузы массами $0,3$ и $0,2$ кг. С каким ускорением движутся грузы? Какова сила натяжения во время движения?

Дано:
 $m_1 = 0,2$ кг
 $m_2 = 0,3$ кг
 $a = ?$ Т - ?

Решение:

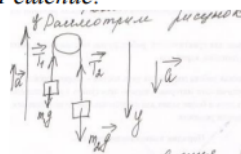

Составим уравнение движения для двух тел:

$$\begin{cases} m_1 \vec{g} + \vec{T}_1 = m_1 \vec{a}_1 \\ m_2 \vec{g} + \vec{T}_2 = m_2 \vec{a}_2 \end{cases}$$

Найдем проекции сил на ось ОУ:

$$\begin{cases} T_1 - m_1 g = m_1 a_1 \\ -T_2 + m_2 g = m_2 a_2 \end{cases}$$

Г.к. тела связаны одной нитью, то

$$T_1 = T_2 = T \text{ и } a_1 = a_2 = a,$$

$$\text{Тогда, } \begin{cases} T - m_1 g = m_1 a \\ -T + m_2 g = m_2 a \end{cases}$$

Сложим эти уравнения:

$$-m_1 g + m_2 g = (m_1 + m_2) a \text{ или}$$

$$g(m_2 - m_1) = (m_1 + m_2) a$$

Решим это уравнение относительно неизвестной величины

$$a = \frac{g(m_2 - m_1)}{m_1 + m_2}, \text{ вычислим } a = \frac{10 \text{ м/с}^2 (0,3 \text{ кг} - 0,2 \text{ кг})}{0,3 \text{ кг} + 0,2 \text{ кг}} = 2 \text{ м/с}^2$$

Силу натяжения найдем из первого уравнения: $T = m_1(g + a)$

Вычислим: $T = 0,2 \text{ кг} (10 \text{ м/с}^2 + 2 \text{ м/с}^2) = 2,4 \text{ Н}$

Ответ: 2 м/с^2 ; $2,4 \text{ Н}$

Самостоятельная работа

Вариант № 1

1. Брусок массой $0,2$ кг равномерно тянут с помощью динамометра по горизонтальной плоскости стола. Показание динамометра $0,4$ Н. Определите коэффициент трения скольжения μ .
2. На наклонной плоскости с углом наклона 20° находится тело массой 20 кг. Определите силу, направленную вдоль плоскости, которую необходимо приложить к телу, чтобы его равномерно двигать вверх. Коэффициент трения тела о плоскость $0,4$.
3. На нити, перекинутой через неподвижный блок, подвешены грузы массами $0,3$ и $0,34$ кг. За 2 с после начала движения каждый груз прошел путь $1,2$ м. По данным опыта найти ускорение свободного падения.
4. Электровоз, трогаясь с места, развивает максимальную силу тяги 650 кН. Какое ускорение он сообщит железнодорожному составу массой 3250 т, если коэффициент сопротивления равен $0,005$?

Вариант № 2

1. Какую силу надо приложить для подъема вагонетки массой 600 кг по эстакаде с углом наклона 20° , если коэффициент сопротивления движению равен $0,05$?
2. На наклонной плоскости с углом наклона 30° находится тело массой 20 кг. Определите силу, направленную вдоль плоскости, которую необходимо приложить к телу, чтобы его равномерно двигать вниз. Коэффициент трения тела о плоскость $0,6$.
3. На шнуре, перекинутом через неподвижный блок, подвешены грузы массами $0,3$ и $0,2$ кг. С каким ускорением движутся грузы? Какова сила натяжения шнура во время движения?
4. Автомобиль «Жигули» массой 1 т, трогаясь с места, достигает скорости 30 м/с через 20 с. Найти силу тяги, если коэффициент сопротивления равен $0,05$?

Форма представления результата:

Выполнить задание в тетради для практических работ.

Критерии оценки:

- За правильно выполненное задание выставляется положительная оценка – 1 балл.
 За неправильно выполненное действие, задание выставляется отрицательная оценка – 0 баллов.
 Оценка «отлично» выставляется за $90 - 100\%$ правильных ответов
 Оценка «хорошо» выставляется за $80 - 89\%$ правильных ответов
 Оценка «удовлетворительно» выставляется за $60 - 79\%$ правильных ответов
 Оценка «неудовлетворительно» выставляется за менее 60% правильных ответов.

Практическое занятие №4

Законы сохранения в механике и их применение

Цель: закрепить умения и навыки решения задач на законы сохранения

Выполнение работы способствует формированию:

1. ПР6 7;
2. ПРy5; ПРy9;
3. МР8, МР9, МР10, МР21, МР17, МР13;
4. ЛР 26, ЛР 14, ЛР 23, ЛР 13.

Материальное обеспечение: тетрадь для практических работ, ручка, методические рекомендации по выполнению работы, линейка, карандаш.

Указание:

Практическая работа состоит из двух частей – теоретической и практической. После изучения теоретического материала можно приступать к выполнению практической части. Она состоит из двух и более задач для самостоятельного выполнения. Не забывайте о правильном оформлении решения. На выполнение практической отводится два академических часа.

Порядок выполнения работы:

1. Рассмотрите теоретический материал по теме и примеры решения задач (смотри методическое пособие).
2. Решите самостоятельную работу. Оформите решение письменно в тетради.

Ход работы:

1. Теоретическая часть

Законы сохранения импульса, момента импульса, энергии и др. действуют в замкнутых системах. *Замкнутой* называется система тел, взаимодействующих только друг с другом и не взаимодействующих с другими телами.

Импульс силы – векторная величина, являющаяся мерой действия силы за некоторый промежуток времени.

$$\vec{I} = \vec{F} \cdot t, \quad \vec{I} - \text{импульс силы } \vec{F} \text{ за время } t$$

Импульс тела (количество движения) – векторная физическая величина, являющаяся мерой механического движения:

$$\vec{P} = m \cdot \vec{v}; \quad \frac{\text{кг} \cdot \text{м}}{\text{с}}$$

Второй закон Ньютона можно записывать в виде:

$$Ft = mv_2 - mv_1$$

\vec{P} – импульс тела массой m , движущегося со скоростью \vec{v} .

Закон сохранения импульса – векторная сумма импульсов тел, составляющих замкнутую систему, остаётся неизменной.

$$m_1 \vec{v}_1 + m_2 \vec{v}_2 = m_1 \vec{u}_1 + m_2 \vec{u}_2$$

m_1, m_2 – массы тел,

v_1, v_2 – скорости тел до взаимодействия,

u_1, u_2 – скорости тел после взаимодействия.

Если сумма внешних сил, действующих на тела системы, равна нулю, то импульс системы сохраняется:

$$P = m_1 \vec{v}_1 + m_2 \vec{v}_2 + m_3 \vec{v}_3 = \text{const}$$

Количество потребляемой энергии – один из главных показателей технического развития общества. Производство, распределение и потребление энергии невозможно без её преобразования из одного вида в другой. Если под действием постоянной силы \vec{F} тело совершило перемещение \vec{s} ,

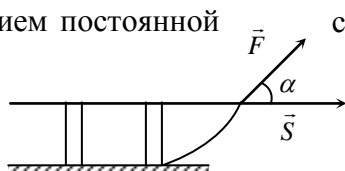

то говорят, что силой совершена *работа*.

Работа (A) – скалярное произведение векторов силы \vec{F} и перемещения \vec{s} .

где α – угол между \vec{F} и \vec{s} ; $F_S = F \cdot \cos \alpha$ – проекция \vec{F} на направление.

$$A = |\vec{F}| \cdot |\vec{s}| \cdot \cos \alpha = F \cdot S \cdot \cos \alpha = F_S S$$

$$N = \frac{A}{\Delta t}$$

$[A] = 1 \text{ Н} \cdot \text{м} = \text{Дж}$ – джоуль $[N] = 1 \frac{\text{Дж}}{\text{с}} = 1 \text{ Вт}$

Мощность (N) – скорость совершения работы. – ватт

Энергия

Механическая система – совокупность материальных точек, взаимодействующих друг с другом и телами, не входящими в эту совокупность.

После совершения работы система перейдёт из одного состояния в другое. Тогда работа – физическая величина, характеризующая *процесс* перехода механической системы из одного состояния в другое.

Можно говорить, что существует некий параметр механической системы, изменение которого равно совершённой работе A .

Механическая энергия (E) – параметр механической системы, изменение (ΔE) которого равно совершённой работе (A). $\Delta E = A$. $[E] = 1 \text{ Дж}$

$$\Delta E = E_2 - E_1$$

где E_1 – механическая энергия системы в начальном состоянии;

E_2 – механическая энергия системы в конечном состоянии.

Изменение энергии ΔE может быть как положительным, так и отрицательным, т. е. $\Delta E = \pm |\Delta E|$.

Из (*) вытекает: работа – мера изменения механической энергии системы.

Кинетическая энергия

Кинетическая энергия (E_k) – половина произведения массы тела на квадрат его скорости.

Кинетическая энергия – энергия движения. $E_k = \frac{mv^2}{2}$

Тогда $A = E_{k2} - E_{k1}$ или $A = \Delta E_k$, т. е. если сила совершает положительную работу, то кинетическая энергия тела возрастает, и наоборот.

Потенциальная энергия

Потенциальная энергия (E_n) – энергия взаимодействия тел или частей тела.

Нулевой уровень потенциальной энергии – состояние системы, в котором $E_n = 0$.

Нулевой уровень потенциальной энергии взаимодействия тела с Землёй (НУПЭЗ) – горизонтальная плоскость, на которой принимается E_n системы тело–Земля равной нулю.

Пусть тело массы m под действием силы тяжести $\vec{F}_{\text{тяж}}$ переместилось с высоты h_1 до высоты h_2 без изменения скорости. Работа силы тяжести $A = F_{\text{тяж}} S = mg(h_1 - h_2) = mgh_1 - mgh_2 = -(mgh_2 - mgh_1) = -(E_{n2} - E_{n1})$ или $A = -\Delta E_n$.

Потенциальная энергия взаимодействия тела с Землей (E_n) – произведение силы тяжести тела на высоту h положения центра масс тела относительно НУПЭЗ. $E_n = mgh$

Потенциальной энергией взаимодействия частей тела обладают упруго деформированные тела. Потенциальная энергия упруго деформированного тела (E_n) – половина произведения жёсткости k тела на квадрат его абсолютной деформации x . $E_n = \frac{kx^2}{2}$

Законы сохранения в механике

Энергия интересует человечество на всём пути его развития. Веками люди пытались изобрести машину («вечный двигатель»), позволяющую получать энергию из «ниоткуда».

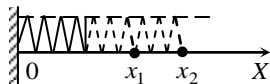

Закон сохранения и превращения энергии (п.3.2) запрещает существование вечного двигателя, однако время от времени появляются люди, объявляющие о создании очередной его модели.

Закон сохранения механической энергии

Внешние силы – силы, действующие со стороны тел, не входящих в данную систему.

Замкнутая механическая система тел – система, на каждое из тел которой не действуют внешние силы или равнодействующая всех внешних сил равна нулю, т.е. $\sum \vec{F}_{i, \text{внеш}} = \vec{0}$.

Рассмотрим замкнутую механическую систему тел, значения потенциальной энергии которой в начальном и конечном состояниях равны $E_{п1}$ и $E_{п2}$, кинетической: $E_{к1}$ и $E_{к2}$: $E_{к1} + E_{п1} = E_{к2} + E_{п2}$.

Полная механическая энергия системы – сумма кинетической и потенциальной энергии тел этой системы.

Закон сохранения механической энергии замкнутой механической системы тяжести и упругости, остаётся Отдельно от тела отсчёта ни одно Закон сохранения импульса

$$\sum_{i=1}^n (E_{к} + E_{п})_i = const$$

энергии: полная механическая энергия тел, в которой действуют только силы неизменной.

тело не обладает механической энергией.

Пусть два тела масс m_1 и m_2 движутся навстречу друг другу и По третьему закону Ньютона \vec{p}_1 и \vec{p}_2 , после взаимодействия \vec{p}'_1

$$\sum_{i=1}^n \vec{p}_i = const$$

составляют замкнутую механическую систему, взаимодействуют с силами \vec{F}_1 и \vec{F}_2 .

$\vec{F}_1 = -\vec{F}_2$. До взаимодействия импульсы тел были

$$\vec{p}_1 + \vec{p}_2 = \vec{p}'_1 + \vec{p}'_2 \text{ и } \vec{p}'_2.$$

т.е. векторные суммы импульсов тел до и после взаимодействия одинаковы.

Фундаментальный закон сохранения импульса: геометрическая сумма импульсов тел замкнутой механической системы остаётся неизменной.

Закон сохранения импульса применим только в ИСО.

Алгоритм решения задач

Сделайте чертёж для каждого тела, покажите векторы импульсов;

Рассмотрите характер движения тел и установите, является ли данная система замкнутой;

Запишите закон сохранения импульса в проекциях на оси;

Запишите при необходимости дополнительные формулы из кинематики и динамики;

Решите систему уравнений, проанализируйте ответ.

2. Примеры решения задач

1. Молекула массой $m = 3 \cdot 10^{-23}$ г, подлетевшая к стенке сосуда под углом $\alpha = 60^\circ$, упруго ударяется о нее со скоростью $v = 500$ м/с и отлетает. Определите импульс силы $F \cdot \Delta t$, полученный стенкой.

Дано:
 $m = 3 \cdot 10^{-26}$ кг
 $\alpha = 60^\circ = \frac{\pi}{3}$
 $v = 500$ м/с
 $F \Delta t - ?$

Решение:



Рис. 3.2

Изменение импульса молекулы равно импульсу силы: $\Delta p = F \Delta t$
 Пусть ось OX направлена перпендикулярно стенке, тогда изменение импульса молекулы $\Delta p = \Delta p_x = mv_x - (-mv_x) = 2mv_x$, где $v_x = v \cos \alpha$, откуда $\Delta p = 2mv \cos \alpha$.

Подставив формулу в уравнение, получим $F \Delta t = 2mv \cos \alpha$.

Вычисления:

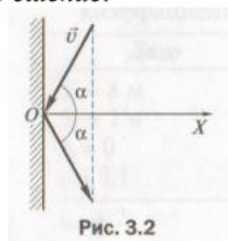
$$F \Delta t = 2 \cdot 3 \cdot 10^{-26} \text{ кг} \cdot 500 \frac{\text{м}}{\text{с}} \cdot \cos \frac{\pi}{3} = 1,5 \cdot 10^{-23} (\text{кг} \cdot \text{м})/\text{с}$$

Ответ: $1,5 \cdot 10^{-23}$ кг м/с.

2. Два товарных вагона движутся навстречу друг другу со скоростями $v_1 = 0,4$ м/с и $v_2 = 0,1$ м/с. Массы вагонов соответственно равны $m_1 = 12$ т, $m_2 = 48$ т. Определите, с какой скоростью v и в каком направлении будут двигаться вагоны после столкновения. Удар считать неупругим.

Дано:

$$v_1 = 0,4 \text{ м/с}$$

$$v_2 = 0,1 \text{ м/с}$$

$$m_1 = 12 \cdot 10^3 \text{ кг}$$

$$m_2 = 48 \cdot 10^3 \text{ кг}$$

v - ?

Решение:

Используем закон сохранения проекции импульса на ось ОХ, положительное направление оси ОХ совпадает с направлением движения первого вагона:

$$m_1 v_1 - m_2 v_2 = (m_1 + m_2) v. \text{ Откуда } v = \frac{m_1 v_1 - m_2 v_2}{m_1 + m_2},$$

Вычисления: $v = \frac{12 \cdot 10^3 \text{ кг} \cdot 0,4 \text{ м/с} - 48 \cdot 10^3 \text{ кг} \cdot 0,1 \text{ м/с}}{12 \cdot 10^3 \text{ кг} + 48 \cdot 10^3 \text{ кг}} = 0$. Анализ: $v = 0$, следовательно, после столкновения вагоны остановятся.

Ответ: $v = 0$

3. Два неупругих тела, массы которых 2 и 6 кг, движутся на встречу друг к другу со скоростями 2 м/с каждое. Определить модуль и направление скорости каждого из этих тел после удара. Сделать рисунок самостоятельно.

Дано:

$$m_1 = 2 \text{ кг}$$

$$m_2 = 6 \text{ кг}$$

$$v_1 = v_2 = 2 \text{ м/с}$$

v - ?

$$m_1 \vec{v}_1 + m_2 \vec{v}_2 = (m_1 + m_2) \vec{v}. \text{ В проекциях на ось:}$$

$$\text{ОХ: } m_1 v_1 - m_2 v_2 = - (m_1 + m_2) v$$

$$v = \frac{m_1 v_1 - m_2 v_2}{- (m_1 + m_2)},$$

$$\text{Вычисляем: } v = \frac{2 \text{ кг} \cdot 2 \text{ м/с} - 6 \text{ кг} \cdot 2 \text{ м/с}}{- (2 \text{ кг} + 6 \text{ кг})} = \frac{2}{8} \text{ м/с} = 0,25 \text{ м/с}.$$

Ответ: 0,25 м/с.

3. Самостоятельная работа

Вариант 1

1. Автомобиль массой 1 т движется со скоростью 72 км/ч. Определите, через какое время он остановится, если выключить двигатель. Средняя сила сопротивления движению 200 Н.

2. Мяч массой 200 г падает на горизонтальную площадку. В момент удара скорость мяча равна 5 м/с. Определите изменение импульса при абсолютно упругом ударе.

3. Два шара массами 2 и 8 кг движутся навстречу друг другу со скоростями 10 и 2 м/с соответственно. С какой скоростью они будут продолжать движение при абсолютно неупругом ударе?

4. Тележка массой 80 кг движется со скоростью 4 м/с. На неё вертикально падает груз массой 20 кг. Определите скорость, с которой станет двигаться тележка.

5. Снаряд массой 50 кг, летящий вдоль рельсов со скоростью 600 м/с, попадает в платформу с песком массой 10 т и застревает в песке. Скорость снаряда в момент падения образует угол 45° с горизонтом. Чему равна скорость платформы после попадания снаряда, если платформа движется навстречу снаряду со скоростью 10 м/с?

6. Лодка стоит неподвижно в стоячей воде. Человек, находящийся в лодке, переходит с её носа на корму. На какое расстояние переместится лодка, если масса человека 60 кг, масса лодки 120 кг, длина лодки 3 м? Сопротивление воды не учитывать.

Вариант 2

1. Двигаясь из состояния покоя по горизонтальному пути, автомобиль массой 1,5 т через 20 с после начала движения достигает скорости 30 м/с. Пренебрегая сопротивлением движению, определите силу тяги двигателя.

2. Тележка массой 100 г, движущаяся со скоростью 3 м/с, ударяется о стенку. Определите изменение импульса тележки, если после столкновения она стала двигаться в противоположную сторону со скоростью 2 м/с.

3. Вагон массой 10 т движется со скоростью 1 м/с и сталкивается с неподвижной платформой массой 5 т. Чему равна скорость их совместного движения после того, как сработает автосцепка?

4. Какова скорость отдачи винтовки, неподвижной при выстреле, если масса винтовки 4 кг, масса пули 8 г, скорость пули 600 м/с?

5. На неподвижной железнодорожной платформе установлено орудие. Масса платформы с орудием 15 т. Орудие стреляет под углом 60° к горизонту. С какой скоростью покатится платформа, если масса снаряда 20 кг и он вылетает со скоростью 600 м/с?

6. При взрыве камень разбивается на три части. Два осколка летят под прямым углом друг к другу: массой $m_1 = 1$ кг со скоростью 12 м/с и массой $m_2 = 2$ кг со скоростью 8 м/с. Третий кусок отлетает со скоростью 40 м/с. Какова масса третьего осколка и в каком направлении он летит?

Форма представления результата:

Выполнить задание в тетради для практических работ.

Критерии оценки:

За правильно выполненное задание выставляется положительная оценка – 1 балл.

За неправильно выполненное действие, задание выставляется отрицательная оценка – 0 баллов.

Оценка «отлично» выставляется за 90 – 100% правильных ответов

Оценка «хорошо» выставляется за 80 – 89% правильных ответов

Оценка «удовлетворительно» выставляется за 60 – 79% правильных ответов

Оценка «неудовлетворительно» выставляется за менее 60% правильных ответов

Тема 1.3 Законы сохранения в механике

Практическое занятие №5

Решение задач на формулы работы сил

Цель: закрепить умения и навыки решения задач на формулы работы, мощности, законы сохранения

Выполнение работы способствует формированию:

1. ПР67;
2. ПР5; ПР9;
3. МР8, МР9, МР10, МР21, МР17, МР13;
4. ЛР 26, ЛР 14, ЛР 23, ЛР 13.

Материальное обеспечение: тетрадь для практических работ, ручка, методические рекомендации по выполнению работы, линейка, карандаш.

Указание:

Практическая работа состоит из двух частей – теоретической и практической. После изучения теоретического материала можно приступать к выполнению практической части. Она состоит из двух и более задач для самостоятельного выполнения. Не забывайте о правильном оформлении решения. На выполнение практической отводится два академических часа.

Порядок выполнения работы:

1. Рассмотрите теоретический материал по теме и примеры решения задач (смотри методическое пособие).
2. Решите самостоятельную работу. Оформите решение письменно в тетради.

Ход работы:

1. Теория.

Работа и мощность. Энергия, ее виды.

Закон сохранения энергии

Энергия – самая важная сохраняющаяся величина не только в механике, но и в физике вообще. Энергия тесно связана с работой. Все мы, как и любые двигатели, совершаем работу, приводим в движения тела, поддерживаем это движение или же прекращаем его.

Действия сил на тела, приводящие к изменению модуля их скоростей, характеризуются величиной, зависящей как от сил, так и от перемещений тел, на которые эти силы действуют. Эту величину называют *работой*.

Работа – скалярная величина, равная произведению модулей силы и перемещения тела на \cos угла между ними.

Работа постоянной силы \vec{F} :

$$A = \vec{F} \cdot \vec{S} = F \cdot S \cdot \cos \alpha, \text{ Дж}$$

где S – перемещение тела,

α – угол между направлением действия силы и направлением перемещения.



Рис.1

Если величина силы, действующей на тело, зависит от координаты x , то работа этой силы численно равна площади под графиком функции $F(x)$.

Единицы работы: $A = 1 \text{ Н} \cdot 1 \text{ м} = \text{Дж} = \text{Джоуль}$.

Джоуль – работа, совершаемая силой 1 Н на перемещение 1 м, если направление силы и перемещение совпадают.

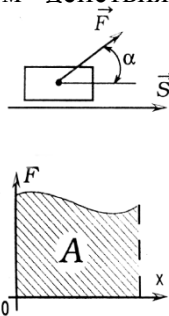
1. Работа силы тяжести.



Рис. 2.

Работа силы тяжести не зависит от траектории движения тела и всегда равна изменению потенциальной энергии тела, взятому с противоположным знаком.

$$A = QS = mg(h_1 - h_2) = -(mgh_2 - mgh_1) = -(\Pi_2 - \Pi_1)$$

$$A = -(\Pi_2 - \Pi_1)$$

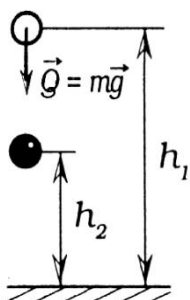
Если сила тяжести совершает отрицательную работу, то E_p – увеличивается. При совершении положительной работы – E_p уменьшается.

2. Работа силы упругости.

$$A = F_{cp} S,$$

где $F_{cp} = k \frac{x_1 + x_2}{2}$ – среднее значение силы упругости при изменении длины пружины от x_1 до x_2 ,

$S = x_1 - x_2$ – смещение.

Работа силы упругости равна изменению потенциальной энергии, взятому с обратным знаком:

$$A = k \frac{x_1 + x_2}{2} (x_1 - x_2) = k \frac{(x_1^2 - x_2^2)}{2} = - \left(\frac{kx_2^2}{2} - \frac{kx_1^2}{2} \right) = -(P_2 - P_1)$$

Мощность

Мощность – скалярная физическая величина, характеризующая быстроту совершения работы, которая численно равна работе, совершаемой за единицу времени:

$$N = \frac{A}{t} = \frac{\vec{F} \cdot \vec{S}}{t} = \vec{F} \cdot \vec{v}, \text{ [Дж/с = Вт – Ватт]},$$

где A – работа, [Дж]
t – время, [с]

Энергия

Если тело или система тел могут совершать работу, то говорят, что они обладают энергией.

Энергия в механике – величина, определяемая состоянием системы – положением тел и их скоростями; изменение энергии при переходе системы из одного состояния в другое равно работе внешних сил.

1. *Кинетическая* (kinema – движение) – энергия механического движения системы тел, численно равна половине произведения массы тела на квадрат его скорости.

$$E_k = \frac{mv^2}{2}, \text{ Дж.}$$

Теорема. Работа равнодействующих сил, приложенных к нему, равна изменению кинетической энергии тела.

$$A = \frac{mv_2^2}{2} - \frac{mv_1^2}{2}$$

$$\Rightarrow A = \Delta E_k \text{ (работа – изменение энергии)}$$

$$A = E_{k2} - E_{k1} = \Delta E_k$$

2. *Потенциальная* (potentia – возможность) – энергия взаимного расположения тел или частей одного и того же тела, численно равна произведению массы m тела на ускорение свободного падения g и высоту h над поверхностью Земли.

$$E_p = m g h, \text{ [Дж]}$$

$$A = -(mgh_2 - mgh_1)$$

$$\Rightarrow A = - \Delta E_p$$

$$A = -(E_{p2} - E_{p1}) = - \Delta E_p$$

Потенциальная энергия – энергия, обусловленная взаимодействием различных тел или частей одного и того же тела. Она зависит от взаимного расположения тел или величины упругой деформации тела.

Потенциальная энергия тела поднятого на высоту, намного меньшую	Потенциальная энергия сжатой или растянутой пружины	Потенциальная энергия гравитационного взаимодействия материальных точек
---	---	---

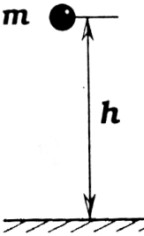
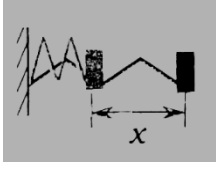
<p>радиуса Земли $E_p = m g h$</p>  <p>Нулевой уровень соответствует $h = 0$</p>	<p>$E_p = \frac{kx^2}{2}$</p>  <p>Нулевой уровень соответствует $X = 0$ (недеформированная пружина)</p>	<p>или однородных шаров</p> <p>$E_p = -G \frac{Mm}{R}$</p> <p>Нулевой уровень соответствует $R \rightarrow \infty$ $E_p = 0$</p>
--	---	--

Закон сохранения энергии в механике

В замкнутой системе тел положительная работа внутренних сил увеличивает кинетическую энергию и уменьшает потенциальную. Отрицательная работа увеличивает потенциальную и уменьшает кинетическую энергию. Именно благодаря этому выполняется закон сохранения энергии.

1. $A = \Delta E_k$
 $\Rightarrow \Delta E_k = -\Delta E_p$
2. $A = -\Delta E_p$

$E = E_k + E_p$ – полная механическая энергия системы, величина, равная сумме кинетической и потенциальной энергий системы.

Закон сохранения полной механической энергии

В замкнутой системе механическая энергия сохраняется.

$$E = E_k + E_p = const$$

$$E_{p1} + E_{k1} = E_{p2} + E_{k2}$$

Примечание: Если в замкнутой системе есть силы трения, то механическая энергия не сохраняется, т.к. часть её переходит во внутреннюю.

Закон сохранения энергии

Энергия не создается и не исчезает, а лишь передается от одного тела к другому или превращается из одной формы в другую в равных количествах.

2. Практическая работа

Алгоритм решения задач

1. Сделайте чертеж.
 2. Выберите нулевой уровень E_p ($E_{p3} = 0$).
 3. Установите начальное и конечное положение тела (системы тел).
 4. Определите полную механическую энергию тел (системы тел) в начальной и конечной точках.
 5. Запишите закон сохранения энергии.
- а) для замкнутых систем: $E_1 = E_2$ или $E_{k1} + E_{p1} = E_{k2} + E_{p2}$,

б) при переходе системы из начального положения в конечное, при действии внешних сил: $A = E_2 - E_1$

6. При необходимости запишите формулы из кинематики:

$$v = v_0 + at$$

$$S = v_0 t + at^2/2$$

$$F = mg$$

$$F = -kx$$

$$F = \mu N$$

$$A = FS \cos \alpha$$

7. Решите систему уравнений.

3. Примеры решения задач

1. Автомобиль массой 2 т начинает разгоняться из состояния покоя по горизонтальному пути под действием постоянной силы. В течение 10 с он приобретает скорость 43,2 км/ч. Определить величину импульса и величину действующей силы.

Дано:	СИ:	Решение:
$m = 2 \text{ т}$	$2 \cdot 10^3 \text{ кг}$	1. Определим величину импульса:
$v_0 = 0$		$\vec{P} = m \cdot \vec{v}$, v – совпадает с осью X,
$t = 10 \text{ с}$		в скалярной форме уравнение примет вид:
$v = 43,2 \text{ км/ч}$	12 м/с	$p = mv = 2 \cdot 10^3 \cdot 12 = 24 \cdot 10^3, \quad P \text{ [кг} \cdot \text{м/с]}$
$p = ?$		2. Учитывая второй закон Ньютона: $Ft = mv - mv_0$
$F = ?$,		т.к. $v_0 = 0 \quad Ft = mv \rightarrow F = mv/t$
		$F = \frac{2 \cdot 10^3 \cdot 12}{10} = 2,4 \text{ кН}$

Ответ: $2,4 \cdot 10^4 \text{ кг} \cdot \text{м/с}$; 2,4 кН.

2. Стальной шарик массой 0,05 кг падает с высоты 5 м на стальную плиту. После столкновения шарик отскакивает от плиты с такой же по модулю скоростью. Найдите силу, действующую на плиту при ударе, считая ее постоянной. Время соударения равно 0,01 с.

Дано:	СИ	Рисунок	Решение
$m = 0,05$ кг			При ударе шар и плита действуют друг на друга с силами, равными по модулю, но противоположными по направлению. Определив силу, действующую на шарик со стороны плиты, мы тем самым найдем силу, с которой шарик действовал на плиту за время Δt . Во время соударения на шарик действуют две силы: сила тяжести –
$h = 5 \text{ м}$			
$\Delta t =$ $0,01 \text{ с}$			
$F_1 = ?$			



Согласно уравнению: $\Delta p = F \cdot \Delta t$ $\Delta p = (F + mg) \cdot \Delta t$

ОУ: $m v_2 - (-m v_1) = (F - mg) \Delta t$

Учитывая, что $v_2 = v_1 = v$, получим после ряда преобразований: $F = mg + \frac{2mv}{\Delta t}$.

Модуль скорости шарика при падении его с высоты h определяется по формуле: $v = \sqrt{2gh}$; $v = 10$ м/с

Используя выражение: $F = mg + \frac{2mv}{\Delta t}$

$F = 0,05 \cdot 10 + \frac{2 \cdot 0,05 \cdot 10}{0,01} = 0,5 + 100 = 100,5 \text{ Н}$

По третьему закону Ньютона: $F = -F$, следовательно, $F_1 = 100,5$ Н, сила приложена к плите и направлена вниз.

Ответ: $F = 100,5$ Н.

3. Во время маневров на железнодорожной станции две платформы массами $m_1 = 2,4 \cdot 10^4$ кг и $m_2 = 1,6 \cdot 10^4$ кг двигались навстречу друг другу со скоростями, модули которых равны $v_1 = 0,5$ м/с и $v_2 = 1$ м/с. Найдите скорость их совместного движения после того, как сработает автосцепка.

Дано:
 $m_1 = 2,4 \cdot 10^4$ кг
 $m_2 = 1,6 \cdot 10^4$ кг
 $v_1 = 0,5$ м/с
 $v_2 = 1$ м/с

Решение:



$v_{об} - ?$

Изобразим схематично действующие силы на движущиеся платформы. В проекции на ось X: $N_1, m_1 g$ и $N_2, m_2 g$ силы взаимно уравновешены.

Можно применить закон сохранения импульса:

$$m_1 v_1 + m_2 v_2 = (m_1 + m_2) v_{об}$$

где $v_{об}$ – скорость платформы после сцепки.

В проекциях на ось X: $m_1 v_{1x} + m_2 v_{2x} = (m_1 + m_2) v_{обx}$

Т.к. $v_{1x} = v_1, v_{2x} = -v_2$, то $v_{обx} = -0,1$ м/с

Знак (-) показывает, что скорость $v_{об}$ направлена противоположно оси X (справа – налево).

4. Какую скорость относительно ракетницы приобретает ракета массой 600 г, если газы массой 15 г вылетают из нее со скоростью 800 м/с?

Дано: СИ: Решение:
 $m_1 = 600 \text{ г}$ $0,6 \text{ кг}$ Согласно закону сохранения импульса:
 $m_2 = 15 \text{ г}$ $15 \cdot 10^{-3} \text{ кг}$ $m_1 v_1 + m_2 v_2 = m_1 v_1' + m_2 v_2' \quad 0 = m_1 v_1' + m_2 v_2'$

$$v_1' = -\frac{m_2 v_2'}{m_1} = -\frac{1,5 \cdot 10^{-2} \cdot 800}{0,6} = -20 \frac{\text{м}}{\text{с}}$$

$$U_2 = 800 \text{ м\с}$$

$$v_1 = v_2 = 0$$

$$v_1' - ?$$

Ответ: - 20 м/с.

Знак (-) показывает, что газы движутся в сторону, противоположную направлению ракетницы.

5. Вагонетку массой 2 т по горизонтальному пути равномерно перемещает рабочий. Какую работу он совершит на пути 100 м и какую работу совершает сила трения, если коэффициент трения равен 0,01?

Дано: Рисунок:

$$m = 2 \text{ т}$$

$$S = 100 \text{ м}$$

$$\mu = 0,01$$

$$g = 9,8 \text{ м\с}^2$$

$$a = 0$$

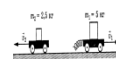

$$A - ?$$

$$A_{\text{тр}} - ?$$

Решение

На вагонетку действуют 4 силы: сила тяжести $-mg$, сила реакции опоры $-N$, сила тяги F , сила трения $-F_{\text{тр}}$. По второму закону Ньютона $\Sigma F = 0$

$$F_{\text{тр}} + mg + F + N = 0$$

В проекции на оси: ОХ: $F - F_{\text{тр}} = 0$; $F = F_{\text{тр}}$; ОУ: $N - mg = 0$; $N = mg$

$A = F \cdot S \cos \alpha$, $\angle \alpha = 0$, $\cos \alpha = 1$, сл-но, $A = F \cdot S$, $F = F_{\text{тр}} = F_{\text{тр}} = \mu N = \mu mg$

Работа силы трения направлена против работы сила тяги $\rightarrow A = -A_{\text{тр}}$

$$A_{\text{тр}} = -19,6 \cdot 10^3 \text{ Дж}$$

Ответ: $A = 19,6 \text{ кДж}$; $A_{\text{тр}} = -19,6 \text{ кДж}$.

Самостоятельная работа

1. Автомобиль массой 2 т движется со скоростью 36 км/ч. Какое время требуется до полной остановки автомобиля при выключенном двигателе, если сила трения колес о дорогу равна 5880 Н?
2. Тележка массой 150 кг движется по горизонтальной дороге со скоростью 1 м/с. Навстречу ей бежит человек массой 75 кг. Человек прыгает на тележку. После этого тележка вместе с человеком останавливается. С какой скоростью бежал человек?
3. При вертикальном подъеме тела массой 2 кг на высоту 10 м совершена работа 240 Дж. С каким ускорением поднимали груз?
4. Тело, массой 20 кг поднимают вертикально вверх с силой 400 Н, направленной по движению. Какая работа совершается на пути 10 м?
5. Будет ли величина полезной механической работы отлична от нуля, если подъемный кран:
 - 1) поднимает с земли груз,
 - 2) будет держать его некоторое время на весу в покое,
 - 3) поднимет груз с земли и сразу опустит его на Землю.
6. Тело массой 20 кг свободно падает в течение 6 с. Найдите работу силы тяжести.

7. Какую работу может совершить до остановки тело массой 1000 кг, движущееся со скоростью 36 км/ч ?
8. Найти работу, которую надо совершить, чтобы сжать пружину, жесткость которой 29,4 Н/см, на 20 см.
9. Резиновый шнур длиной 1 м под действием груза 10 Н удлинился на 10 см. Найдите работу силы упругости.
10. На какую высоту за минуту может поднять 400 м³ воды насос, развивающий мощность 210³ кВт?
11. Определите мощность тепловоза, зная, что при скорости движения 43,2 км/ч сила тяги равна 105 кН.
12. Поезд массой 1200 т движется по горизонтальному пути с постоянной скоростью 54 км/ч. Определите коэффициент сопротивления движению, если тепловоз развивает полезную мощность $N = 882 \cdot 10^3$ Вт.
13. Импульс тела равен 8 кг м/с, а кинетическая энергия 16 Дж. Определите массу и скорость тела.
14. Сани массой 60 кг, скатившись с горы, проехали по горизонтальному участку дороги 20 м. Найдите работу силы трения, если $\mu = 0,02$.
15. Подъемный кран с двигателем мощностью 8 кВт поднимает груз с постоянной скоростью 6 м/мин. Какова масса груза?
16. Какая работа совершается на гидростанции в течение года, если средняя мощность генератора равна 2,5 МВт?
17. Человек массой 70 кг спускается по лестнице длиной 20 м, расположенной под углом 30° к горизонту. Найдите работу силы тяжести.
18. Вычислите работу силы упругости при изменении деформации пружины жесткостью 200 Н/м от $x_1 = 2$ см до $x_2 = 6$ см.

Форма представления результата:

Выполнить задание в тетради для практических работ.

Критерии оценки:

За правильно выполненное задание выставляется положительная оценка – 1 балл.

За неправильно выполненное действие, задание выставляется отрицательная оценка – 0 баллов.

Оценка **«отлично»** выставляется за **90 – 100%** правильных ответов

Оценка **«хорошо»** выставляется за **80 – 89%** правильных ответов

Оценка **«удовлетворительно»** выставляется за **60 – 79%** правильных ответов

Оценка **«неудовлетворительно»** выставляется за менее **60%** правильных ответов

Тема 2.1 Основы молекулярно-кинетической теории

Практическое занятие №6

Решение задач по теме «Основы МКТ»

Решение задач на уравнение состояния идеального газа»

Цель: закрепить умения и навыки вычисления параметров состояния газа, используя газовые законы и уравнение Менделеева - Клайперона.

Выполнение работы способствует формированию:

1. ПР6 4; ПР6 7;
2. ПРy4; ПРy5; ПРy9; ПРy11;
3. МР8, МР9, МР10, МР21, МР17, МР13;
4. ЛР 26, ЛР 14, ЛР 23, ЛР 13.

Материальное обеспечение: тетрадь для практических работ, ручка, методические рекомендации по выполнению работы, линейка, карандаш.

Указание: Практическая работа состоит из двух частей – теоретической и практической. После изучения теоретического материала можно приступить к выполнению практической части. Она состоит из двух и более задач для самостоятельного выполнения. Не забывайте о правильном оформлении решения. На выполнение практической отводится два академических часа. Порядок выполнения работы

Порядок выполнения работы:

1. Рассмотрите теоретический материал по теме и примеры решения задач (смотри методическое пособие).
2. Решите самостоятельную работу. Оформите решение письменно в тетради.

Ход работы:

1. Теоретическая часть

Для характеристики состояния газа вводят специальные физические величины, называемые параметрами состояния. В качестве параметров состояния выбирают три величины: объем газа (V), температуру его T° и давление P , производимое газом на стенки сосуда, в котором он заключен. Это давление объясняется ударами движущихся молекул.

2. Примеры решения задач

1. В газовом баллоне емкостью $0,01 \text{ м}^3$ находится газ под давлением 20 кг/см^2 . Какой объем займет газ, если, не изменяя его температуры, открыть вентиль баллона? Окончательное давление 1 кг/см^2 ?

Дано:

$$V_1 = 0,01 \text{ м}^3$$

$$P_1 = 20 \text{ кг/см}^2 = 20 \cdot 0,98 \cdot 10^5 \text{ Н/м}^2$$

$$P_2 = 1 \text{ кг/см}^2 = 0,98 \cdot 10^5 \text{ Н/м}^2$$

$$V_2 = ?$$

Решение:

По условию задачи температура газа не меняется, поэтому происходит изотермическое изменение состояния газа. Используя закон Бойля-Мариотта $p_1 V_1 = p_2 V_2$ находим $V_2 = p_1 V_1 / p_2$.

$$\text{Вычисления: } V_2 = 20 \cdot 0,98 \cdot 10^5 \cdot 0,01 / 0,98 \cdot 10^5 = 0,2 (\text{м}^3)$$

$$\text{Ответ: } V_2 = 0,2 \text{ м}^3.$$

2. Газ изотермически сжат от первоначального объема $0,15 \text{ м}^3$ до объема $0,10 \text{ м}^3$. Давление его при этом повысилось на 2 кг/см^2 . Каково первоначальное давление газа?

Дано:

$$V_1 = 0,15 \text{ м}^3$$

$$V_2 = 0,10 \text{ м}^3$$

$$\Delta P = 2 \text{ кг/см}^2 = 2 \cdot 0,98 \cdot 10^5 \text{ Н/м}^2$$

$$P_1 = ?$$

Решение:

По закону Бойля-Мариотта $P_1 V_1 = P_2 V_2$. Но $p_2 = p_1 + \Delta p$, поэтому $p_1 V_1 = (P_1 + \Delta P) V_2$, откуда $P_1 = \Delta P \cdot V_2 / (V_1 - V_2)$;
 $P_1 = 2 \cdot 0,98 \cdot 10^5 \cdot 0,10 / (0,15 - 0,10) = 3,9 \cdot 10^5 \text{ (Н/м}^2)$

$$\text{Ответ: } P_1 = 3,9 \cdot 10^5 \text{ Па.}$$

3. Как велико атмосферное давление, если при длине ртутного столбика $12,5 \text{ см}$ в тонкой трубке длина столбика воздуха в первом положении 7 см , а во втором — 5 см ?

Дано:

$$h = 12,5 \text{ см}$$

$$l_1 = 7 \text{ см}$$

$$l_2 = 5 \text{ см}$$

$$P_{\text{атм}} = ?$$

Решение:

В первом случае давление воздуха внутри трубки $P_1 = P_{\text{атм}} - h$. Во втором случае $p_2 = p_{\text{атм}} + h$. По закону Бойля-Мариотта $P_1 V_1 = P_2 V_2$ где $V_1 = S l_1$, $V_2 = S l_2$. Тогда $(p_{\text{атм}} - h) = (p_{\text{атм}} + h) S l_2 / (S l_1)$, откуда $p_{\text{атм}} = h(L_1 + L_2) / (L_1 - L_2)$
 $P_{\text{атм}} = 12,5 \cdot 12 / 2 = 75 \text{ (см рт ст)}$.

$$\text{Ответ: } P_{\text{атм}} = 75 \text{ см рт ст.}$$

4. Сжатый воздух подается в газгольдер объемом 5 м^3 . За какое время его накачают до давления 7 кг/см^2 , если компрессор всасывает $5,5\text{ м}^3$ атмосферного воздуха в минуту при давлении 1 кг/см^2 ? Температуру считать постоянной.

Дано:

$$V_2 = 5\text{ м}^3$$

$$P_2 = 7\text{ кг/см}^2 = 7 \cdot 0,98 \cdot 10^5\text{ н/м}^2$$

$$V_1 = 5,5\text{ м}^3/\text{мин} = 1,1/12\text{ м}^3/\text{с}$$

$$P_1 = 1\text{ кг/см}^2 = 0,98 \cdot 10^5\text{ н/м}^2$$

$t = ?$

Решение:

Для накачивания воздуха в газгольдер до давления P_2 компрессор работает в течение времени t . Объем засасываемого воздуха $V'_1 = V_2$ при давлении p_1 . Когда воздух накачали в газгольдер, он занял объем V_2 и его давление стало p_2 . На основании закона Бойля-Мариотта $P_1 V'_1 = P_2 V_2$ или $P_1 V_1 t_1 = P_2 V_2$, откуда $t_1 = P_2 V_2 / P_1 V_1$
 $t = 7 \cdot 0,98 \cdot 10^5 \cdot 5 / 0,98 \cdot 10^5 \cdot 1,1 = 380(\text{с})$.

Ответ: $t = 380\text{ с}$.

5. Открытая стеклянная трубка длиной 40 см наполовину погружена в ртуть. Когда верхний конец трубки закрыли и подняли ее до уровня ртути в сосуде, то высота уровня ртути в трубке оказалась равной 15 см . Каково атмосферное давление во время опыта?

Дано:

$$l = 40\text{ см}$$

$$l_1 = 15\text{ см}$$

$H = ?$

Решение:

По закону Бойля-Мариотта $P_1 V_1 = P_2 V_2$ где $p_1 = H$ - равное атмосферному давлению воздуха над ртутью до закрытия отверстия, а $V_1 = L/2S$ - его объем;
 $P = P - l_1$ $V_2 = (L - l_1)S$ - соответственно давление и объем воздуха над ртутью после того, как ее закрыли и подняли до уровня ртути в сосуде. В предыдущие выражения $P_1 V_1 = P_2 V_2$ вместо P_1, P_2 V_1 V_2 подставим их значения:
 $HL/2S = (H - l_1)(L - l_1)S$. Отсюда $H = 2l_1(l - l_1) / l - 2l_1$ $H = 30 \cdot 25 / 10 = 75(\text{см рт ст})$.

Ответ: 75 см рт ст .

Самостоятельная работа

Вариант 1

1. Начертите графики изотермического, изобарного и изохорного процессов в координатах P и V ; P и T ; T и V .

2. Идеальный газ сначала изобарно расширили, а затем изотермически сжали до прежнего объема. Изобразите эти процессы в координатах P и V ; P и T ; V и T .

3. В сосуде находится $m = 14\text{ кг}$ азота при $T = 300\text{ К}$ и давлении $p = 8,3 \cdot 10^4\text{ Па}$. Определите объем V сосуда.

4. При сжатии неизменного количества идеального газа объем уменьшился в 2 раза, а температура увеличилась в 2 раза. Определите, как изменилось давление газа.

Вариант 2

1. На рис.1

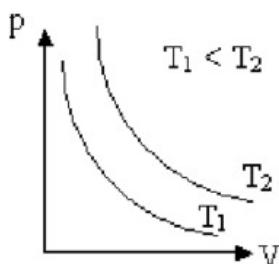

изображены две изотермы одной и той же массы газа. Чем отличаются состояние газов, если газы одинаковые? Чем отличаются газы, если температуры газов одинаковые? Указание: воспользуйтесь уравнением Клапейрона-Менделеева.

2. Идеальный газ сначала нагревался при постоянном давлении, потом его давление уменьшалось при постоянном объеме, затем при постоянной температуре объем газа уменьшился до первоначального значения. Построить график в координатных осях V-T.

3. В сосуде вместимостью $V=0,83 \text{ м}^3$ находится $m=2 \text{ кг}$ азота при давлении $p = 2 \cdot 10^5 \text{ Па}$. Определите температуру T азота.

4. Температура $V_1=2$ моль кислорода, находящегося в сосуде, равна $T_1=300 \text{ К}$. Определите температуру T2 водорода, находящегося в сосуде той же вместимости при той же давлении, взятого в количестве $V_2=2$ моль.

Форма представления результата:

Выполнить задание в тетради для практических работ.

Критерии оценки:

За правильно выполненное задание выставляется положительная оценка – 1 балл.

За неправильно выполненное действие, задание выставляется отрицательная оценка – 0 баллов.

Оценка «отлично» выставляется за 90 – 100% правильных ответов

Оценка «хорошо» выставляется за 80 – 89% правильных ответов

Оценка «удовлетворительно» выставляется за 60 – 79% правильных ответов

Оценка «неудовлетворительно» выставляется за менее 60% правильных ответов

Тема 2.3 Агрегатные состояния вещества и фазовые переходы

Практическое занятие №7

«Абсолютные и относительные деформации твердых тел. Закон Гука»

Цель: научиться применять закон Гука к решению некоторых физических задач, научиться отличать абсолютное и относительное удлинение.

Выполнение работы способствует формированию:

1. ПР61; ПР64; ПР67; ПР68;
2. ПРy3; ПРy4; ПРy9; ПРy10;
3. МР8, МР9, МР10, МР21, МР17, МР13;
4. ЛР 26, ЛР 14, ЛР 23, ЛР 13

Материальное обеспечение: тетрадь для практических работ, ручка, методические рекомендации по выполнению работы, линейка, карандаш.

Указание: Практическая работа состоит из двух частей – теоретической и практической. После изучения теоретического материала можно приступить к выполнению практической части. Она состоит из двух и более задач для самостоятельного выполнения. Не забывайте о правильном оформлении решения. На выполнение практической отводится два академических часа. Порядок выполнения работы

Порядок выполнения работы:

1. Рассмотрите теоретический материал по теме и примеры решения задач (смотри методическое пособие).
2. Решите самостоятельную работу. Оформите решение письменно в тетради.

Ход работы:

1. Теория.

Виды деформации. Закон Гука.

Деформацией называют изменение формы или объема тела.

Упругой называют деформацию, которая полностью исчезает после прекращения действия внешних сил.

Неупругой (пластической) называют деформацию, которая не исчезает после прекращения действия внешних сил.

Сила, возникающая в результате деформации тела и направленная в сторону, противоположную перемещению частиц тела при деформации, называется *силой упругости*.

Причиной деформации тела является движение одной части относительно другой, а следствием деформации тела является возникновение силы упругости.

Виды деформации

Деформация растяжения (сжатия)

- это деформация, при которой изменяется расстояние между параллельными слоями упругого твердого тела.

При деформации растяжения увеличиваются размеры тела.

При деформации сжатия уменьшаются размеры тела.

Деформация растяжения (сжатия) характеризуется абсолютным удлинением.

Абсолютное удлинение показывает на сколько изменяется длина тела по сравнению с первоначальной длиной образца.

$$\Delta l = l - l_0$$

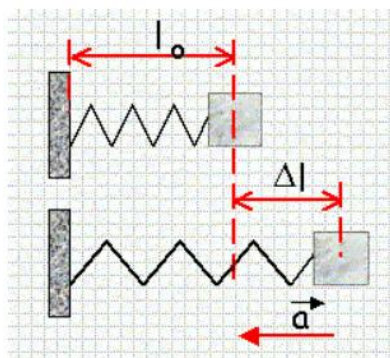

$\Delta l > 0$ деформация растяжения $\Delta l < 0$ деформация сжатия

Относительным удлинением называют физическую величину, равную отношению абсолютного удлинения к первоначальной длине образца.

$$\varepsilon = \frac{\Delta l}{l_0}$$

Деформация изгиба

Деформации изгиба подвергается тело, закрепленное с двух сторон и нагруженное посередине, либо тело, закрепленное с одной стороны и нагруженное с другой стороны.

При деформации изгиба вогнутая часть тела подвергается деформации сжатия, выпуклая часть тела подвергается деформации растяжения.

Чтобы тела меньше подвергались, деформации изгиба, их делают трубчатыми.

Деформация сдвига

- это такая деформация, при которой происходит смещение (сдвиг) параллельных слоев упругого твердого тела друг относительно друга.

Деформация кручения

Деформации кручения подвергается тело, один конец которого закреплен, а к другому концу приложены две силы, равные по модулю и противоположные по направлению.

Закон Гука

Сила упругости, возникающая при малых деформациях тела, пропорциональна удлинению тела и направлена в сторону, противоположную направлению перемещений частиц тела.

$$F_y = -kX$$

k - жесткость тела, зависит от формы и размеров тела, и от материала, из которого изготовлено тело, x - смещение.

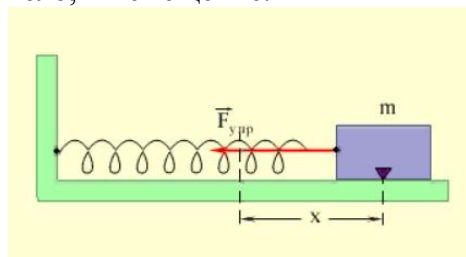

Сила упругости

Силы упругости возникают при деформации тела и направлены в сторону, противоположную смещению частиц тела из положения равновесия.

Закон Гука

Для малых упругих деформаций растяжения и сжатия выполняется закон Гука: сила упругости прямо пропорциональна удлинению тела и направлена в сторону, противоположную направлению перемещений частиц тела при деформации:

$$F = k \cdot |\Delta l|,$$

где k – коэффициент жесткости, Н/м;

Δl – удлинение тела, м.

При проекции на ось X закон Гука принимает вид:

$$F_y = -kx,$$

где $x = \Delta l$ – удлинение тела, м.

($x > 0$ при деформации растяжения, $x < 0$ при деформации сжатия).

Примеры силы упругости.

Сила реакции опоры (сила, действующая со стороны опоры на тело) – \vec{N} .

Сила нормального давления (тела на опору) – $m\vec{g}$.

Сила реакции опоры и сила нормального давления направлены перпендикулярно поверхности соприкосновения тел (рис.8).

Сила натяжения – направлена вдоль нити (троса и т.п.) – T .

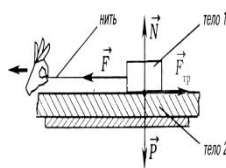
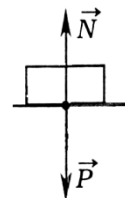

Вес тела. Невесомость

Вес тела, обозначенный буквой – \vec{P} , с которой тело, вследствие его притяжения к Земле, действует на опору или подвес.

Вес тела, обозначенный буквой – \vec{P} , по модулю равен силе тяжести:

$$P = m\vec{g}.$$

Но это не значит, что \vec{F}_t и \vec{P} – одно и то же.

Сила тяжести (\vec{F}_t) – это гравитационная сила, приложенная к телу.

Вес тела – это сила упругости, приложенная к подвесу.

2. Пример решения задач

На тонкой проволоке подвешен груз массой 10 кг. При этом длина проволоки увеличилась на 0,5 мм. Чему равна жесткость проволоки?

Дано: СИ Решение:

$$m=10 \text{ кг}$$

$$x=0,5 \text{ мм } 0,5 \cdot 10^{-3} \text{ м}$$

k-?

Груз, подвешенный на проволоке, находится в покое. Значит $F_{\text{упр.}}^{\text{в}}$ по модулю равна F_m .

$$F_m^{\text{в}} = m g^{\text{в}}; F_{\text{упр.}}^{\text{в}} = -kx$$

В скалярной формуле ось OY: $F_m - F_{\text{упр.}} = 0$

$$F_m = F_{\text{упр.}} \Rightarrow mg = kx \Rightarrow k$$

$$k = \frac{mg}{x}; k = \frac{10 \cdot 9,8}{0,5 \cdot 10^{-3}} = 196000 \frac{\text{Н}}{\text{м}}$$

$$\text{Ответ: } 196 \cdot 10^3 \frac{\text{Н}}{\text{м}}$$

Самостоятельная работа.

1. Тело массой 2 кг тянут по гладкой доске с помощью пружины, которая при движении растянулась на 2 см. Жесткость пружины 200 н/м. Определите ускорение, с которым движется тело.

2. Брусок тянут по горизонтальной гладкой поверхности с помощью пружины, жесткостью 150 м/с². Определить массу бруска если длина пружины после движения изменилась на 3 см, а ускорение бруска составило 1,5 м/с²?

3. Человек массой 70 кг поднимается в лифте, движущемся равнозамедленно вертикально вверх с ускорением 1 м/с². Определить силу давления человека на пол кабины лифта.

4. Груз массой 45 кг перемещается по горизонтальной плоскости под действием силы 294 Н, направленной под углом 30° к горизонту. Коэффициент трения груза о плоскость 0,1. определить ускорение движения груза.

5. Тело скользит равномерно по наклонной плоскости с углом наклона 40°. Определите коэффициент трения о плоскость (a=0).

6. Под действием постоянной силы 1,2 · 10⁻² Н. Материальная точка прошла путь 30 м за первые 10 с. Определить массу точки.

7. На два тела действуют равные силы. Первое тело имеет массу 50 г и движется с ускорением 1 м/с². Второе тело движется с ускорением 1 м/с². Чему равна масса второго тела?

8. Автомобиль масса 3 т движется со скоростью 28,8 км/ч. При торможении он останавливается через 6 с. Определить силу торможения.

9. Вагон, масса которого 11 т, идет со скоростью 18 км/ч. Какова должна быть сила торможения, чтобы остановить вагон на расстоянии 250 м от точки начала торможения?

10. Найти величину тормозящей силы действующей на тележку массой 500 кг, если при скорости движения 40 м/с тормозной путь был равен 70 м.

11. Какой путь при торможении пройдет мотоцикл, имея начальную скорость 120 км/ч, при массе 250 кг и силе торможения 4 кН.

12. Поезд сила, тяжести которого 3,92 · 10⁶ Н, движется со скоростью 54 км/ч. Определить силу торможения, если путь, который поезд прошел от начала торможения до остановки, равен 200 м.

13. Тело массой 500 кг подвесили на канате, и оно движется равнопеременно вниз. За первые 10 с от начала движения тело проходит путь 20 м. Чему равна сила натяжения каната?

14. Канат может выдержать нагрузку 2,5 кН. С каким максимальным ускорением можно поднимать груз 200 кг, чтобы канат не разорвался?

15. Тело массой 0,2 кг. Падает вертикально вниз с ускорением $9,2 \text{ м/с}^2$. Чему равна средняя сила сопротивления воздуха?

16. Тело движется со скоростью 6 м/с и останавливается при торможении через 3с. Чему равен коэффициент трения?

17. Под действием силы 10 Н пружина удлинилась на 0,1 м при длине в 1 м. Какова жесткость пружины?

18. Тело равномерно движется по наклонной плоскости. На него действуют сила тяжести 50 Н, сила трения 30Н и сила реакции опоры 40 Н. Каков коэффициент трения?

19. На пружине подвешена гиря массой 200г., которая, деформируя пружину, растягивает её на 5 см. Чему равен коэффициент жесткости пружины.

20. Две тележки, прижаты друг к другу и сжимающие пружину, отпустили (рис. 5). Когда пружина распрямилась, тележка массой 5 кг приобрела скорость 3 м/с. Какова скорость второй тележки массой 2,5 кг?

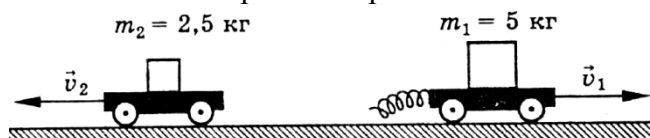

21. Санки, скатившись с горы, движутся по горизонтальной дорожке. За 3 с их скорость уменьшилась на 6 м/с. Сила трения санок о дорожку 12 Н. Какова масса санок?

22. Масса спортивного ядра около 7 кг. С какой силой его притягивает Земля?

Форма представления результата:

Выполнить задание в тетради для практических работ.

Критерии оценки:

За правильно выполненное задание выставляется положительная оценка – 1 балл.

За неправильно выполненное действие, задание выставляется отрицательная оценка – 0 баллов.

Оценка «отлично» выставляется за 90 – 100% правильных ответов

Оценка «хорошо» выставляется за 80 – 89% правильных ответов

Оценка «удовлетворительно» выставляется за 60 – 79% правильных ответов

Оценка «неудовлетворительно» выставляется за менее 60% правильных ответов

Тема 2.3 Агрегатные состояния вещества и фазовые переходы

Практическое занятие №8

Давление жидкостей и твердых тел. Закон Паскаля.

Цель: научиться вычислять давление в жидкостях и твердых телах. Научиться переводить единицы измерения в различные системы

Выполнение работы способствует формированию:

1. ПР61; ПР64; ПР67; ПР68;
2. ПРy3; ПРy4; ПРy9; ПРy10;
3. МР8, МР9, МР10, МР21, МР17, МР13;
4. ЛР 26, ЛР 14, ЛР 23, ЛР 13.

Материальное обеспечение: тетрадь для практических работ, ручка, методические рекомендации по выполнению работы, линейка, карандаш.

Указание: Практическая работа состоит из двух частей – теоретической и практической. После изучения теоретического материала можно приступать к выполнению практической части. Она состоит из двух и более задач для самостоятельного выполнения. Не забывайте о правильном оформлении решения. На выполнение практической отводится два академических часа. Порядок выполнения работы

Порядок выполнения работы:

1. Рассмотрите теоретический материал по теме и примеры решения задач (смотри методическое пособие).
2. Решите самостоятельную работу. Оформите решение письменно в тетради.

Ход работы:

1. Теория.

Давление. Атмосферное давление. Закон Паскаля. Закон Архимеда

Величина, равная отношению силы, действующей перпендикулярно поверхности, к площади этой поверхности, называется *давлением*. Обозначается буквой p и измеряется в паскалях (Па). Рассчитывается по формуле

$$p = \frac{F}{S}$$

Атмосферное давление — это давление всей толщии воздуха на земную поверхность и тела, находящиеся на ней. Атмосферное давление, равное давлению столба ртути высотой 760мм при температуре 0°C , называется нормальным атмосферным давлением.

Нормальное атмосферное давление равно $101300 \text{ Па} = 1013 \text{ гПа}$.

Каждые 12 м давление уменьшается на 1мм. рт. ст. (или на 1,33 гПа)

Закон Паскаля: *давление, производимое на жидкость или газ, передается в любую точку одинаково во всех направлениях.*

Закон Архимеда: на тело, погруженное в жидкость (или газ, или плазму), действует выталкивающая сила (называемая силой Архимеда)

$$\vec{F}_A = -\rho \vec{g} V$$

где ρ — плотность жидкости (газа),

— ускорение свободного падения, а V — объём погружённого тела (или часть объёма тела, находящаяся ниже поверхности). Выталкивающая сила (называемая также архимедовой силой) равна по модулю (и противоположна по направлению) силе тяжести, действовавшей на вытесненный телом объём жидкости (газа), и приложена к центру тяжести этого объёма.

Следует заметить, что тело должно быть полностью окружено жидкостью (либо пересекаться поверхностью жидкости). Так, например, закон Архимеда нельзя применить к кубику, который лежит на дне резервуара, герметично касаясь дна.

Сообщающиеся сосуды

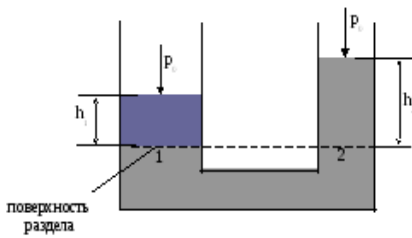

Рассмотрим сообщающиеся сосуды, заполненные несмешивающимися жидкостями с разной плотностью. Для каждой жидкости в отдельности справедливо уравнение $P_2 = P_1 + \rho \cdot g \cdot h$. Используем его для определения высот столбов h_1 и h_2 . Рассмотрим случай, когда на свободной поверхности жидкостей давления одинаковы и равны p_0 . Так как все точки поверхности раздела принадлежат однородной жидкости, то эта поверхность является одновременно и поверхностью равного давления.

Принцип работы простейших гидравлических машин

То обстоятельство, что жидкости будучи практически несжимаемым и, равномерно передают по всему своему объему внешнее давление, широко используется в различных отраслях техники (в гидроприводах, гидроавтоматике, гидравлических тормозах и усилителях и т.п.). Это свойство жидкости также эффективно применяют в таких простейших машинах, как гидравлические домкраты (подъемники) и прессы.

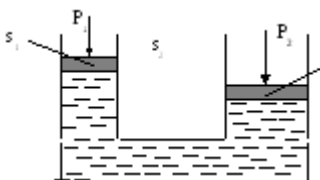

Принцип их работы основан на следующем: имеются два сообщающихся между собой цилиндра разного диаметра. Прилагая к поршню меньшего из цилиндров какую-то внешнюю силу P_1 , мы тем

$$p_1 = \frac{P_1}{s_1}$$

самым создаем на поверхности жидкости в этом цилиндре давление p_1 , которое равномерно передается во все точки пространства, заполненного жидкостью. Тогда на поршень большего из

цилиндров (без учета потерь) будет действовать подъемная сила $P_2 = P_1 \frac{s_2}{s_1}$ или $P_2 = p_1 s_2$. Таким образом, чем больше разнятся между собой площади поперечного сечения цилиндров, тем большую (подъемную, сжимающую, перемещающую) силу мы получаем в таких гидравлических устройствах.

Статическое давление жидкости на плоскую поверхность. Гидростатический парадокс

Для определения силы давления жидкости P на плоскую поверхность, площадь которой равняется s , разобьем ее произвольным образом на бесконечно малые площади ds . Давление жидкости на поверхность определится как сумма сил давлений на эти элементарные площадки.

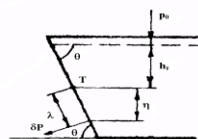
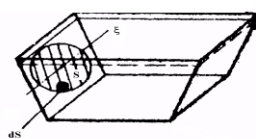

Рассмотрим элементарную площадку, центр которой расположен на глубине уровня, проходящего через центр тяжести всей площади Т. Давление в центре тяжести этой площади обозначим p_T . Тогда гидростатическое давление в центре элементарной площадки равно

$$p = p_T + \rho \cdot g \cdot h$$

Окончательно получим $P = p_T \cdot s$

Таким образом, сила давления жидкости на плоскую поверхность равна произведению площади этой поверхности на величину гидростатического давления в ее центре тяжести.

Следствием является доказательство гидростатического парадокса, впервые полученное Паскалем.

Величина силы весового давления жидкости на дно резервуара зависит только от плотности этой жидкости, площади дна и глубины его погружения под свободной поверхностью. При этом вес жидкости, налитой в сосуд, может отличаться от силы давления, оказываемого ею на дно, т.е. силы давления жидкости на дно резервуара не зависят от его формы и количества жидкости

$$p = p_0 + \rho g h_0; \quad P = (p_0 + \rho g h_0) s_0$$

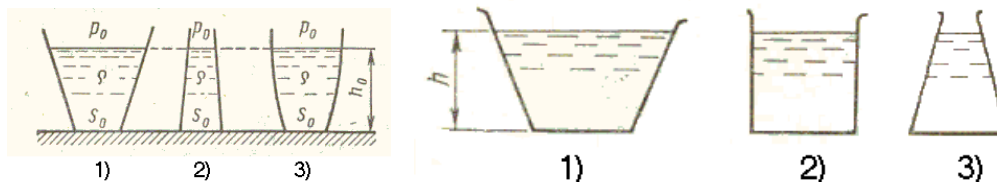

Так в расширяющихся кверху сосудах сила весового давления на дно меньше веса жидкости, в цилиндрических они одинаковы, а в суживающихся кверху – сила давления больше веса заключенной в сосуд жидкости.

Так как найденная сила является равнодействующей, то помимо ее величины необходимо определить и точку ее приложения, называемую центром давления. Центр тяжести совпадает с центром давления только тогда, когда рассматриваемая плоская поверхность лежит в горизонтальной плоскости.

Поскольку гидростатическое давление p является модулем гидростатического напряжения, эпюры нормального гидростатического напряжения могут быть построены с использованием зависимости и применены для определения величины в любой точке рассматриваемой поверхности. При этом следует помнить, что это напряжение направлено по нормали к площадке действия.

Рассмотрим порядок построения эпюры нормальных гидростатических напряжений на вертикальную стенку, уровень жидкости в которой H .

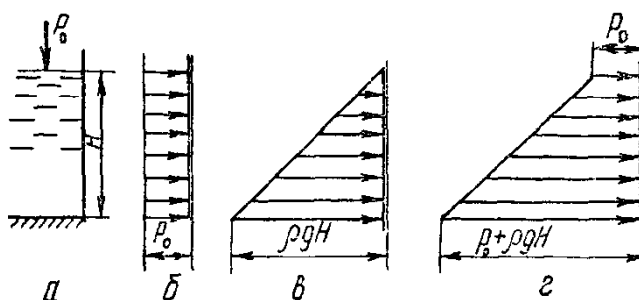

Эпюры нормальных гидростатических напряжений

Внешнее гидростатическое давление p_0 равномерно передается жидкостью по всему ее объему. Отложив в масштабе на перпендикулярах к рассматриваемой плоской стенке в ее верхней и нижней части p_0 и соединив концы векторов прямой линией, получим прямоугольник-эпюру нормальных напряжений, вызываемых внешним давлением. Избыточное гидростатическое давление изменяется по глубине по закону прямой, причем оно равно 0 на свободной поверхности жидкости и максимально – у дна (ρgH).

Таким образом, эпюры нормального избыточного гидростатического напряжения имеют форму прямоугольного треугольника. Эпюра нормального абсолютного гидростатического напряжения получается в результате сложения предыдущих двух эпюр и имеет форму трапеции.

Аналогично строятся эпюры нормального гидростатического напряжения в случае наклонной стенки. С помощью подобных эпюр можно графически суммировать нормальное гидростатическое напряжение при действии однородных или разнородных жидкостей с двух сторон плоской стенки.

С помощью эпюры нормального гидростатического напряжения может быть подсчитана сила гидростатического давления на плоскую поверхность, поскольку объем такой эпюры численно равен величине этой силы. Причем сила давления на плоскую поверхность проходит через центр тяжести эпюры, положение которого для трапецеидальной эпюры нормального гидростатического напряжения на прямоугольную стенку может быть определено графически или по формулам.

2. Примеры решения задач

1. Определить давление бензина на дно цистерны, если высота столба бензина 2,4 м, а его плотность 710 кг/м^3 .

<i>Дано:</i> $h = 2,4 \text{ м}$ $\rho = 710 \text{ кг/м}^3$ $g = 10 \text{ Н/кг}$ $p = ?$	<i>Решение:</i> $p = \rho gh$ $p = 710 \text{ кг/м}^3 \cdot 10 \text{ Н/кг} \cdot 2,4 \text{ м}$ $p = 17040 \text{ Па} = 17,04 \text{ кПа}$ <i>Ответ:</i> 17,04 кПа
--	---

2. Какая жидкость находится в сосуде, если столб высотой 0,3 м оказывает давление 5400 Па ?

<i>Дано:</i> $h = 0,3 \text{ м}$ $p = 5400 \text{ Па}$ $g = 10 \text{ Н/кг}$ $\rho = ?$	<i>Решение:</i> $p = \rho gh; \rho = \frac{p}{gh}$ $\rho = \frac{5400 \text{ Па}}{10 \text{ Н/кг} \cdot 0,3 \text{ м}} = 1800 \text{ кг/м}^3$ <i>Ответ:</i> Серная кислота
---	---

3. В большой сосуд с квадратным дном площадью 9 м^2 и вертикальными стенками налита вода (см. рисунок). Какова высота уровня воды в сосуде, если сила ее давления на боковую поверхность сосуда равна силе давления на дно?

Дано: $F_d = F_b$ $S_d = 9 \text{ м}^2$ $\rho_v = 1000 \frac{\text{кг}}{\text{м}^3}$ $h - ?$
--

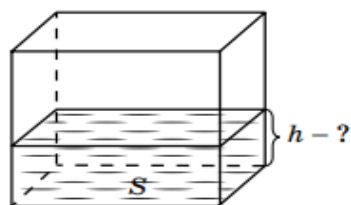

Решение:

Давление воды на дно сосуда равно: $P_d = \rho_v g h$.

Площадь дна сосуда равна: $S = a^2$, где a – сторона квадрата.

Сила давления на дно сосуда равна: $F_d = P_d S = \rho_v g h a^2$;
 $F_d = \rho_v g h a^2$.

Давление жидкости на боковую поверхность сосуда убывает с высотой от h , поэтому в среднем $P_b = \rho_v g \frac{h}{2}$.

Площадь боковой поверхности сосуда, испытывающей давление, равна: $S_b = 4ah$, а сила давления на боковую поверхность равна: $F_b = P_b S_b = \rho_v g \frac{h}{2} 4ah$.

По условию задачи $F_d = F_b$, тогда $\rho_v g h a^2 = \rho_v g \frac{h}{2} 4ah$.

Сокращая на ρ_v, g, h, a , получаем: $a = 2h$, тогда $h = \frac{a}{2}$, но $a = \sqrt{S}$.

Отсюда следует, что $h = \frac{\sqrt{S}}{2}$.

Подставив в формулу числовые данные, получим:

$$h = \frac{\sqrt{9}}{2} = \frac{3}{2} = 1,5 \text{ м.}$$

О т в е т: $h = 1,5 \text{ м.}$

4. В сосуд, имеющий форму цилиндра с радиусом 10 см, налили 3,14 кг подсолнечного масла (см. рисунок). Определить давление масла на дно сосуда.

Дано: $R = 10 \text{ см}$ $m = 3,14 \text{ кг}$ $\rho = 800 \frac{\text{кг}}{\text{м}^3}$ $P - ?$	СИ 0,1 м
---	-------------

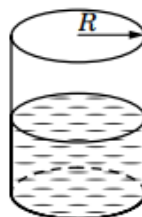

Решение:

Давление жидкости на дно сосуда равно отношению силы тяжести жидкости к площади дна сосуда.

Так как $F = mg$ – сила тяжести масла, а $S = \pi R^2$ – площадь дна сосуда, получим: $P = \frac{F}{S}$.

Отсюда следует, что $P = \frac{mg}{\pi R^2}$.

Подставив в формулу числовые данные, получим:

$$P = \frac{3,14 \cdot 10}{3,14 \cdot (0,1)^2} = \frac{10}{0,01} = 1000 \text{ Па.}$$

О т в е т: $P = 1000 \text{ Па.}$

5. В сосуде находятся один за другим три слоя несмешивающихся жидкостей: вода, масло, ртуть (см. рисунок). Высота каждого слоя 5 см. Определить давление жидкостей на дно сосуда и на глубине 7,5 см.

Дано:	СИ	
$h_1 = h_2 = h_3 = 5 \text{ см}$	0,05 м	
$h = 7,5 \text{ см}$	0,075 м	
$\rho_{\text{в}} = 1000 \frac{\text{кг}}{\text{м}^3}$		
$\rho_{\text{м}} = 900 \frac{\text{кг}}{\text{м}^3}$		
$\rho_{\text{р}} = 13\,600 \frac{\text{кг}}{\text{м}^3}$		
$P - ?$		
$P_h - ?$		

Решение:

Определим давление на дно каждой жидкости:

$P_1 = \rho_{\text{р}}gh_1$ – давление столба ртути;

$P_2 = \rho_{\text{в}}gh_2$ – давление столба воды;

$P_3 = \rho_{\text{м}}gh_3$ – давление столба масла.

Общее давление на дно сосуда будет равно: $P = P_1 + P_2 + P_3$, так как $h_1 = h_2 = h_3$, $P = \rho_{\text{р}}gh_1 + \rho_{\text{в}}gh_2 + \rho_{\text{м}}gh_3 = gh_1(\rho_{\text{р}} + \rho_{\text{в}} + \rho_{\text{м}})$.

Отсюда следует, что $P = gh_1(\rho_{\text{р}} + \rho_{\text{в}} + \rho_{\text{м}})$.

Подставив в формулу числовые данные, получим:

$$P = 10 \cdot 0,05 \cdot (13\,600 + 1000 + 900) = 0,5 \cdot 15\,500 = 7750 \text{ Па.}$$

Давление на глубине 7,5 см складывается из давления столба масла и давления половины столбы воды:

$$P_h = P_{\text{м}} + \frac{1}{2}P_{\text{в}}.$$

Отсюда следует, что $P_h = \rho_{\text{м}}gh_3 + \frac{1}{2}\rho_{\text{в}}gh_2$.

Подставив в формулу числовые данные, получим:

$$P_h = 900 \cdot 10 \cdot 0,05 + \frac{1}{2} \cdot 1000 \cdot 10 \cdot 0,05 = 450 + 250 = 700 \text{ Па.}$$

Ответ: $P = 7750 \text{ Па}$; $P_h = 700 \text{ Па}$.

6. Коническая пробка перекрывает сразу два отверстия в плоском сосуде, заполненном жидкостью при давлении 2000 Па (см. рисунок). Радиус отверстий $R = 2 \text{ см}$, $r = 1 \text{ см}$. Определить силу, действующую на пробку со стороны жидкости.

Д а н о:	СИ
$P = 2000 \text{ Па}$	$0,02 \text{ м}$
$R = 2 \text{ см}$	$0,01 \text{ м}$
$r = 1 \text{ см}$	
$F - ?$	

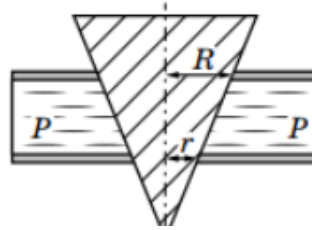

Решение:

Сила, действующая на пробку в большом отверстии, равна: $F_1 = PS_1$, где S_1 – площадь большого отверстия; $S_1 = \pi R^2$, тогда $F_1 = \pi PR^2$.

Сила, действующая на пробку в малом отверстии, равна: $F_2 = PS_2$, где S_2 – площадь малого отверстия; $S_2 = \pi r^2$, тогда $F_2 = \pi Pr^2$.

Сила, действующая на пробку со стороны жидкости, равна: $F = F_1 - F_2$; $F = \pi PR^2 - \pi Pr^2 = \pi P(R^2 - r^2)$.

Отсюда следует, что $F = \pi P(R^2 - r^2)$.

Подставив в формулу числовые данные, получим:

$$F = 2000 \cdot 3,14 \cdot (0,0004 - 0,0001) = 6280 \cdot 0,0003 = 1,884 \text{ Н.}$$

О т в е т: $F = 1,884 \text{ Н.}$

Самостоятельная работа.

1. Во сколько раз давление воды на дно кофейника больше, чем на дно чайника, если высота столба воды в кофейнике 30 см, а в чайнике – 12 см?
2. Определить высоту уровня воды в водонапорной башне, если манометр, установленный у ее основания, показывает давление 220 кПа.
3. Высота столба воды в стакане 8 см. На сколько давление ртути на дно стакана было бы больше, если бы ртуть налили в стакан до того же уровня?
4. Длина аквариума 40 см, ширина – 20 см, высота – 30 см (см. рисунок). С какой силой вода давит на дно аквариума? Вода ниже верхнего края аквариума на 2 см

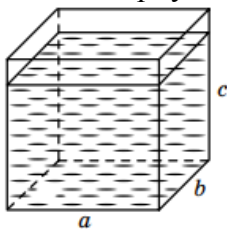

5. Сосуд имеет массу 15 кг. Когда в него доверху долили воды, масса стала 40 кг, а когда в этот же сосуд налили доверху неизвестный раствор, то масса стала равной 45 кг. Определить давление неизвестного раствора на дно сосуда, если высота сосуда равна 0,5 м.
6. В цветочную вазу налита вода. Давление воды в точке (1) больше, чем в точке (2), в 1,6 раза. Точка (1) отстоит от дна вазы на 4 см, а точка (2) – на 10 см (см. рисунок). Какова высота воды в вазе?

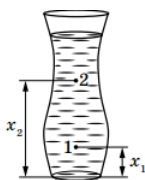

7. В сосуд, площадь поперечного сечения которого уменьшается в направлении от дна к верхней части, налита жидкость массой 1,6 кг (см. рисунок). Объем жидкости равен 2 л. Высота жидкости в сосуде равна 20 см. Найти давление жидкости на дно сосуда. h

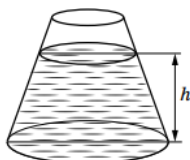

8. Какую силу давления испытывает стенка аквариума длиной 40 см, если угол ее наклона 60° , а высота воды в аквариуме 20 см (см. рисунок)? Атмосферное давление 105 Па.

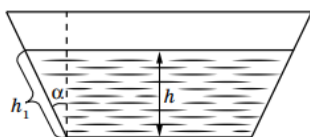

Форма представления результата:

Выполнить задание в тетради для практических работ

Критерии оценки:

За правильно выполненное задание выставляется положительная оценка – 1 балл.

За неправильно выполненное действие, задание выставляется отрицательная оценка – 0 баллов.

Оценка «отлично» выставляется за 90 – 100% правильных ответов

Оценка «хорошо» выставляется за 80 – 89% правильных ответов

Оценка «удовлетворительно» выставляется за 60 – 79% правильных ответов

Оценка «неудовлетворительно» выставляется за менее 60% правильных ответов

Тема 2.3 Агрегатные состояния вещества и фазовые переходы

Практическое занятие №9

Решение задач по теме «Основы термодинамики.

Применение первого начала термодинамики к изопроцессам»

Цель: закрепить умения и навыки решения задач на первое начало термодинамики и КПД теплового двигателя.

Выполнение работы способствует формированию:

1. ПР61; ПР64; ПР67; ПР68;
2. ПРy3; ПРy4; ПРy9; ПРy10; ;
3. МР8, МР9, МР10, МР21, МР17, МР13
4. ЛР 26, ЛР 14, ЛР 23, ЛР 13

Материальное обеспечение: тетрадь для практических работ, ручка, методические рекомендации по выполнению работы, линейка, карандаш.

Указание: Практическая работа состоит из двух частей – теоретической и практической. После изучения теоретического материала можно приступить к выполнению практической части. Она состоит из двух и более задач для самостоятельного выполнения. Не забывайте о правильном оформлении решения. На выполнение практической отводится два академических часа.

Порядок выполнения работы:

1. Рассмотрите теоретический материал по теме и примеры решения задач (смотри методическое пособие).
2. Решите самостоятельную работу. Оформите решение письменно в тетради.

Ход работы:

1. Теоретическая часть

Основу термодинамики составляют два закона (или начала).

Первое начало термодинамики: Изменение внутренней энергии тела равно разности сообщенного телу количества теплоты и произведенной над ним механической работы $\Delta U = Q + A$, ΔU – изменение внутренней энергии, $[\Delta U] = \text{Дж}$, A – работа внешних сил (или газа), $[A] = \text{Дж}$, Q – количество теплоты, $[Q] = \text{Дж}$.

1) $\Delta U = 3/2 * m/M * R * \Delta T$ – изменение внутренней энергии для одноатомного газа (He) $\Delta U = 5/2 * m/M * R * \Delta T$ – изменение внутренней энергии для двухатомного газа (O_2 , H_2 , N_2) $\Delta U = 7/2 * m/M * R * \Delta T$ – внутренняя энергия для трех и более атомного газа (CO_2)

2) $A = P(V_2 - V_1)$, $A \geq 0$, если работа газа, $A \leq 0$, если работа внешних сил.

3) Количество теплоты, необходимого (выделяемого) для нагревания (при охлаждении) тела $Q = c * m(T_2 - T_1)$, где c – удельная теплоемкость вещества

Количество теплоты при плавлении (кристаллизации): $Q = \lambda * m$, где λ – удельная теплота плавления. Количество теплоты при парообразовании (конденсации): $Q = L * m$, где L – удельная теплота парообразования.

Применение первого закона термодинамики к изопроцессам

1. **Изотермический процесс:** $T = \text{const}$, изменяется объем (V) и давление (P). Поскольку температура не изменяется, не изменяется и его внутренняя энергия, т.е. $\Delta U = 0$, тогда $Q = A$.

2. **Изохорный процесс.** Объем газа остается постоянным, меняются его давление и температура, значит $A = 0$, тогда $Q = \Delta U$.

3. **Изобарный процесс.** Давление остается постоянным, изменяются его объем и температура. $Q = \Delta U + A'$.

4. **Адиабатный процесс** – процесс, происходящий без теплообмена с окружающими телами. $\Delta U = A'$. Тепловой двигатель представляет собой устройство, превращающее внутреннюю энергию топлива в механическую.

Коэффициент полезного действия (КПД): $\eta = (Q_H - Q_X) / Q_H * 100\%$, или $\eta = A / Q_H * 100\%$, где $A = Q_H - Q_X$ КПД идеальной тепловой машины: $\eta = (T_H - T_X) / T_H * 100\%$, где T_H – температура нагревателя и T_X – холодильника.

2. Примеры решения задач

Внутренняя энергия

1. Определите среднюю кинетическую энергию $\langle E \rangle$ молекулы кислорода, находящегося при температуре $t = 17^\circ\text{C}$.

Дано:

$$T = (17 + 273) \text{ К} = 290 \text{ К}$$

$$i = 5$$

$$k = 1,38 * 10^{-23} \text{ Дж/К}$$

$$\langle E \rangle = ?$$

Решение:

У двухатомной молекулы кислорода число степеней свободы

$$i = 5. \text{ Средняя кинетическая энергия молекулы } \langle E \rangle = i/2 kT,$$

$$\langle E \rangle = 5/2 * 1,38 * 10^{-23} \text{ Дж/К} * 290 = 1 * 10^{-20} \text{ Дж}$$

$$\text{Ответ: } 1 * 10^{-20} \text{ Дж}$$

2. Определите среднюю кинетическую энергию вращательного движения всех молекул, содержащихся в $m=4$ г кислорода при температуре $t=17^\circ\text{C}$

Дано:

$$m=4\text{г}=4\cdot 10^{-3}\text{кг}$$

$$M=32\cdot 10^{-3}\text{кг/моль}$$

$$T=(17+273)\text{К}=290\text{К}$$

$$N_A=6,02\cdot 10^{23}\text{моль}^{-1}$$

$$k=1,38\cdot 10^{-23}\text{Дж/К}$$

$$\langle E_{\text{вр}} \rangle = ?$$

Решение:

Вращательному движению двухатомной молекулы приписывают две степени свободы, т.е. $i=2$. Энергия вращательного движения одной молекулы кислорода $\langle E_{\text{вр}} \rangle = i/2kT = kT$. Средняя кинетическая энергия вращательного движения всех молекул $\langle E_{\text{вр}} \rangle = n \langle E_{\text{вр}} \rangle = nkT$, где n - число молекул: $n = \nu N_A$ (1). Число молей $\nu = m/M$, поэтому $n = m/MN_A$ (2). Подставим (2) и (1), получим $\langle E \rangle = m/N_A kT$, или $\langle E \rangle = m/MRT$, так как $N_A k = R$, где $R = 8,31\text{Дж/(моль}\cdot\text{К)}$.

$$\langle E_{\text{вр}} \rangle = 4\cdot 10^{-3}\text{кг} \cdot 6,02\cdot 10^{23}\text{моль}^{-1} \cdot 1,38\cdot 10^{-23}\text{Дж/К} \cdot 290\text{К} / 32\cdot 10^{-3}\text{кг/моль} = 301\text{Дж, или}$$

$$\langle E \rangle = 4\cdot 10^{-3}\text{кг} \cdot 8,31\text{Дж/(моль}\cdot\text{К)} \cdot 290\text{К} / 32\cdot 10^{-3}\text{кг/моль} \approx 301\text{Дж.}$$

Ответ: 301Дж

3. В калориметре смешиваются три химически не взаимодействующие жидкости массами $m_1=1$ кг $m_2=10$ кг $m_3=5$ кг, имеющие соответственно температуры $t_1=6^\circ\text{C}$, $t_2=-40^\circ\text{C}$, $t_3=60^\circ\text{C}$ и удельные теплоемкости 2000 Дж/(кг \cdot К). Определите температуру смеси Θ и теплоту Q необходимую для последующего нагревания смеси до $t=6^\circ\text{C}$.

Дано:

$$m_1=1\text{кг}$$

$$m_2=10\text{кг}$$

$$m_3=5\text{кг}$$

$$T_1=(6+273)\text{К}=279\text{К}$$

$$T_2=(-40+273)\text{К}=233\text{К}$$

$$T_3=(60+273)\text{К}=333\text{К}$$

$$c_1=2000\text{Дж/(кг}\cdot\text{К)}$$

$$c_2=4000\text{Дж/(кг}\cdot\text{К)}$$

$$c_3=2000\text{Дж/(кг}\cdot\text{К)}$$

$$T=(6+273)\text{К}=279\text{К}$$

$$\Theta = ? \quad Q = ?$$

Решение:

Из уравнения теплового баланса следует, что алгебраическая сумма полученных и отданных жидкостями количеств теплоты равна нулю: $m_1c_1(\Theta - T_1) + m_2c_2(\Theta - T_2) + m_3c_3(\Theta - T_3) = 0$

Решив это уравнение относительно Θ , получим:

$$\Theta = \frac{m_1c_1T_1 + m_2c_2T_2 + m_3c_3T_3}{m_1c_1 + m_2c_2 + m_3c_3}$$

Чтобы нагреть смесь до температуры T , необходимо теплота:

$$Q = m_1c_1(T - \Theta) + m_2c_2(T - \Theta) + m_3c_3(T - \Theta) = (m_1c_1 + m_2c_2 + m_3c_3)(T - \Theta)$$

$$\Theta = \frac{1\text{кг} \cdot 2000\text{Дж/кг}\cdot\text{К} \cdot 279\text{К} + 10\text{кг} \cdot 4000\text{Дж/кг}\cdot\text{К} \cdot 233\text{К} + 5\text{кг} \cdot 2000\text{Дж/кг}\cdot\text{К} \cdot 333\text{К}}{1\text{кг} \cdot 2000\text{Дж/кг}\cdot\text{К} + 10\text{кг} \cdot 4000\text{Дж/кг}\cdot\text{К} + 5\text{кг} \cdot 2000\text{Дж/кг}\cdot\text{К}} = 254\text{К}$$

$$Q = [2000\text{Дж/(кг}\cdot\text{К)} \cdot 1\text{кг} + 4000\text{Дж/(кг}\cdot\text{К)} \cdot 10\text{кг} + 2000\text{Дж/(кг}\cdot\text{К)} \cdot 5\text{кг}] \cdot (279 - 254)\text{К} = 1,3 \cdot 10^6 = 1,3\text{ МДж}$$

Ответ: 1,3 МДж

Первое начало термодинамики

1. Водород массой 4г, занимая первоначальный объем $V_1=0,1\text{м}^3$, расширяется до объема $V_2=1\text{м}^3$. Определите: 1) A_1 -работу газа при изобарном процессе, 2) A_2 -работу газа при изотермическом процессе. Начальная температура газа $T_1=300\text{К}$.

Дано:
 $m=4\text{г}=4\cdot 10^{-3}\text{кг}$
 $V_1=0,1\text{м}^3$
 $V_2=1\text{м}^3$
 $M=2\cdot 10\text{кг/моль}$
 $R=8,31\text{дж(моль}\cdot\text{К)}$
 $T_1=300\text{К}$
 $A_2=?$
 $A_1=?$

Решение:
 1) При изобарном расширении ($p_1=\text{const}$) газ совершает работу
 $A_1=p_1(V_2-V_1)$ (1)
 Давление газа определяем из уравнения Клапейрона-Менделеева:
 $p_1V_1=m/MRT_1$ отсюда $p_1=m/M\cdot RT_1/V_1$ (2)
 Подставим формулу(2) в (1)получим: $A_1=m/M\cdot RT_1/V_1(V_2-V_1)$ (3).
 2) При изотермическом расширении газ совершает работу
 $A_2=m/MRT_1\ln V_2/V_1$ (4) ($\ln 10=2,3$)
 Вычисления:
 1) $A_1=4\cdot 10^{-3}\text{кг}\cdot 8,31\text{дж/(моль}\cdot\text{К)}\cdot 300\text{К}/2\cdot 10^{-3}\text{кг/моль}\cdot 0,1\text{м}^3\cdot (1\text{м}^3-0,1\text{м}^3)=4,5\cdot 10^4\text{Дж}$
 2) $A_2=4\cdot 10^{-3}\text{кг}/2\cdot 10^{-3}\text{кг/моль}\cdot 8,31\text{дж/(моль}\cdot\text{К)}\cdot 300\text{К}\cdot \ln 1\text{м}^3/0,1\text{м}^3=11,5\cdot 10^3\text{Дж}$.
Ответ: $A_1=4,5\cdot 10^4\text{Дж}$, $A_2=11,5\cdot 10^3\text{Дж}$

2. Определите изменение внутренней энергии ΔU льда массой $m=5\text{ кг}$ в процессе его таяния (плавления) при нормальных условиях.

Дано:
 $m=5\text{ кг}$
 $\lambda=3,35\cdot 10^5\text{дж/кг}$
 $P_0=1,01\cdot 10^5\text{Па}$
 $T=273\text{К}$
 $\rho_{\text{л}}=0,9\cdot 10^3\text{кг/м}^3$
 $\rho_{\text{H}_2\text{O}}=10^3\text{кг/м}^3$

Решение:
 Изменение внутренней энергии из первого закона термодинамики:
 $Q=\Delta U+A$. Отсюда $\Delta U=Q-A$. Для таяния необходима теплота $Q=Q_{\text{пл}}=\lambda m$, λ -удельная теплота плавления. Масса образовавшейся воды $m_{\text{H}_2\text{O}}$ будет равна массе льда m . Объем воды V_2 образовавшийся из льда V_1 , будет меньше, так как плотность воды $\rho_{\text{H}_2\text{O}}$ больше плотности льда $\rho_{\text{л}}$. При плавлении льда совершается работа $A=p_0(V_2-V_1)$.
 Учитывая, что $p=m/V$, определяем $V_2=m/\rho_{\text{H}_2\text{O}}$; $V_1=m/\rho_{\text{л}}$. Следовательно,
 $A=p_0(m/\rho_{\text{H}_2\text{O}}-m/\rho_{\text{л}})=P_0 m(\rho_{\text{л}}-\rho_{\text{H}_2\text{O}}/\rho_{\text{л}}\rho_{\text{H}_2\text{O}})$ Вычисления:
 $Q=3,35\cdot 10^5\text{дж/кг}\cdot 5\text{кг}=1,7\cdot 10^6\text{Дж}$.
 $A=1,01\cdot 10^5\text{Па}\cdot 5\text{кг}\cdot 0,9\cdot 10^3\text{кг/м}^3-10^3\text{кг/м}^3/0,9\cdot 10^3\text{кг/м}^3\cdot 10^3\text{кг/м}^3=-55\text{Дж}$
 $\Delta U=1,7\cdot 10^6\text{Дж}-(-55\text{дж})\approx 1,7\cdot 10^6\text{Дж}$.
Ответ: $1,7\cdot 10^6\text{Дж}$

Холодильная машина

1. Температура нагревателя идеальной тепловой машины $T_{\text{H}}=500\text{ К}$, температура холодильника $T_{\text{X}}=300\text{ К}$. Определите КПД тепловой машины η и теплоту Q_{H} , полученную от нагревателя, если за один цикл машина совершает работу $A=400\text{ Дж}$.

Дано:
 $T_{\text{H}}=500\text{К}$
 $T_{\text{X}}=300\text{К}$
 $A=400\text{Дж}$
 $\eta=?$ $Q_{\text{H}}=?$

Решение:
 Коэффициент полезного действия тепловой машины определяется по формуле : $\eta=T_{\text{H}}-T_{\text{X}}/T_{\text{H}}$ (1) или $\eta=A/Q_{\text{H}}$ (2).
 Из формулы 2 следует, что $Q_{\text{H}}=A/\eta$
 Вычисления: $\eta=500\text{К}-300\text{К}/500\text{К}=0,4$; $Q_{\text{H}}=400\text{Дж}/0,4=1000\text{Дж}=1\text{кДж}$.
Ответ: $\eta=0,4$; $Q_{\text{H}}=1\text{кДж}$.

2. Самостоятельная работа

Вариант 1

1. Для изобарного нагревания 800 моль газа на 500 К ему сообщили $9,4\text{ МДж}$ теплоты. Определите работу газа и изменение его внутренней энергии.

2. Одноатомный идеальный газ массой 20 г при расширении без теплообмена совершил работу 249 Дж. На сколько градусов изменилась температура газа?
3. Какова внутренняя энергия 20 моль одноатомного газа при 37°C?
4. Азот массой 280 г был нагрет при постоянном давлении на 100 К. Определите работу, которую совершает газ при расширении.
5. Идеальный газ сначала охлаждался при постоянном давлении, потом его давление увеличивалось при постоянном объеме, затем при постоянной температуре объема газа увеличился до первоначального значения. Нарисовать график в координатных осях V-T.
6. Если идеальный газ получил количество теплоты 100 Дж, и при этом внутренняя энергия газа увеличилась на 100 Дж, то газ в этом процессе какую работу совершил?
7. Температура холодильника тепловой машины 400 К, температура нагревателя на 200 К больше, чем у холодильника. Найти максимально возможный КПД машины.

Вариант 2

1. Как и на сколько изменилась внутренняя энергия газа, если при его адиабатном сжатии над ним была совершена работа 200 Дж.
2. Какую работу совершил идеальный одноатомный газ и как при этом изменилась его внутренняя энергия при изобарном нагревании двух молей газа на 50 К? Какое количество теплоты получил газ в процессе теплообмена?
3. При адиабатном расширении воздуха была совершена работа 200 Дж. Чему равно изменение внутренней энергии воздуха?
4. Идеальный газ нагревался при постоянном давлении, потом его давление увеличилось при постоянном объеме, затем при постоянной температуре давление газа уменьшилось до первоначального. Нарисовать график в координатных осях P-V.
5. Идеальный газ получил количество теплоты 300 Дж и совершил работу 100 Дж. При этом как изменилась его внутренняя энергия?
6. Температура холодильника тепловой машины 300 К, температура нагревателя на 300 К больше, чем у холодильника. Чему равен максимально возможный КПД тепловой машины?
7. Чему равна внутренняя энергия 5 моль одноатомного идеального газа при температуре 47°C?

Форма представления результата:

Выполнить задание в тетради для практических работ.

Критерии оценки:

За правильно выполненное задание выставляется положительная оценка – 1 балл.

За неправильно выполненное действие, задание выставляется отрицательная оценка – 0 баллов.

Оценка *«отлично»* выставляется за **90 – 100%** правильных ответов

Оценка *«хорошо»* выставляется за **80 – 89%** правильных ответов

Оценка *«удовлетворительно»* выставляется за **60 – 79%** правильных ответов

Оценка *«неудовлетворительно»* выставляется за менее **60%** правильных ответов

Тема 3.1 Электростатика

Практическое занятие №10

Решение задач по теме «Электростатика»

Цель: изучить электрическое поле, знать его природу, его действие на электрические заряды и другие электрические поля.

Выполнение работы способствует формированию:

1. ПР64; ПР66; ПР67;
2. ПРy1; ПРy2; ПРy3; ПРy4; ПРy5; ПРy9; ПРy1;
3. МР8, МР9, МР10, МР21, МР17, МР13
4. ЛР 26, ЛР 14, ЛР 23, ЛР 13

Материальное обеспечение: индивидуальное задание, конспект лекций, справочные материалы.

Указание: Практическая работа состоит из двух частей – теоретической и практической. После изучения теоретического материала можно приступить к выполнению практической части. Она состоит из двух и более задач для самостоятельного выполнения. Не забывайте о правильном оформлении решения. На выполнение практической отводится два академических часа.

Порядок выполнения работы:

1. Рассмотрите теоретический материал по теме и примеры решения задач (смотри методическое пособие).
2. Решите самостоятельную работу. Оформите решение письменно в тетради.

Ход работы:

1. Теория

Наэлектризованное тело – тело, обладающее свойствами, проявляющимися в электрических явлениях.

Необходима количественная мера свойств наэлектризованного тела.

Электрический заряд (Q ; q) – мера свойств наэлектризованных тел, проявляющихся в электрических явлениях $[Q] = 1$ Кл – кулон.

Взаимодействия наэлектризованных тел относят к *электромагнитным взаимодействиям*.

Электризация – процесс сообщения телу (либо перераспределения между частями тела) электрического заряда.

- Одним из способов электризации является трение.
- Из опытов известно, что существует два вида электрических зарядов. Их условно называют положительными и отрицательными.

Точечный заряд – заряд, расположенный на теле, размеры которого пренебрежимо малы.

Из опытов известно:

- 1) одноимённые заряды отталкиваются, разноимённые – притягиваются;
- 2) наименьший (элементарный) электрический заряд, существующий в природе – заряд электрона $e = 1,6 \cdot 10^{-19}$ Кл.

- Заряд тела $q = N \cdot e$, где N – количество элементарных зарядов e в заряде q .

Закон сохранения электрического заряда: в электрически замкнутой системе тел полный электрический заряд (сумма величин положительного и отрицательного зарядов) остаётся постоянным.

Значит, электрический заряд не возникает из ничего и не исчезает бесследно и может переходить от одного тела к другому при

$$F_k = k \frac{q_1 \cdot q_2}{r^2} \quad \text{электромагнитных взаимодействий.}$$

Закон Кулона: электрическая (кулоновская) сила F_k взаимодействия двух точечных электрических зарядов q_1 и q_2 в вакууме прямо пропорциональна произведению их величин, обратно пропорциональна квадрату расстояния r между ними и направлена вдоль прямой, соединяющей эти заряды.

$$k = 9 \cdot 10^9 \frac{\text{Н} \cdot \text{м}^2}{\text{Кл}^2} \quad - \quad F_k = k \frac{q_1 \cdot q_2}{r^2} = \frac{1}{4\pi\epsilon_0} \cdot \frac{q_1 \cdot q_2}{r^2} \quad \text{коэффициент пропорциональности.}$$

В ряде случаев для упрощения расчётов k удобно представлять в

$$\text{виде:} \quad k = \frac{1}{4\pi\epsilon_0} \quad \text{Тогда:}$$

$$\text{Электрическая постоянная – коэффициент} \quad \epsilon_0 = 8,85 \cdot 10^{-12} \frac{\text{Кл}^2}{\text{Н} \cdot \text{м}^2} .$$

- Сила взаимодействия зарядов в среде меньше, чем в вакууме.

Относительная диэлектрическая проницаемость среды (ϵ) – величина, показывающая, во сколько раз сила взаимодействия зарядов в среде (F_c) меньше, чем в вакууме (F_k).

Абсолютная диэлектрическая проницаемость среды – произведение $\epsilon_0 \cdot \epsilon$.

Электрическое поле – особый вид материи, проявляющийся во взаимодействии с электрическими зарядами., существует вокруг каждого заряда и заряды взаимодействуют друг с другом посредством этого поля.

Напряжённость электрического поля (\vec{E}) – векторная физическая величина, численно равная силе, с которой поле действует на единичный точечный положительный заряд, помещённый в данную точку поля.

$$E = \frac{F}{q} \quad [E] = 1 \frac{\text{Н}}{\text{Кл}} = 1 \frac{\text{В}}{\text{м}} \quad - \quad \text{силовая характеристика точки электрического поля} \quad E = k \frac{Q}{\epsilon \cdot r^2}$$

Работа поля по перемещению заряда

$A = q \cdot E \cdot \Delta x$, где Δx – разность координат конечного и начального положений заряда.

$A = q \cdot (\varphi_1 - \varphi_2)$, где $\varphi_1 - \varphi_2$ – разность потенциалов.

Связь напряженности и разности потенциалов

$$E = \frac{(\varphi_1 - \varphi_2)}{\Delta d} \quad [E] = 1 \frac{\text{В}}{\text{м}}, \text{ т. е. напряжённость однородного электрического поля численно равна разности потенциалов на единице длины силовой линии.}$$

Электрическая ёмкость проводника (C) –

$$C = \frac{Q}{\phi} \quad \text{отношение заряда } Q \text{ проводника к его потенциалу } \phi.$$

$$[C] = 1 \frac{\text{Кл}}{\text{В}} = 1 \text{ Ф} \quad - \text{ фарад}$$

Конденсатор – система двух проводников (обкладок), разделённых слоем диэлектрика, предназначенная для накопления и хранения заряда.

Ёмкость *плоского* конденсатора (обкладки – плоские пластины) определяют по формуле: , где S – площадь обкладки; d – расстояние между обкладками

Соединение конденсаторов:

Последовательное соединение конденсаторов – соединение, при котором после зарядки отрицательно (положительно) заряженная обкладка предыдущего конденсатора соединена с положительно (отрицательно) заряженной обкладкой последующего.

$$\frac{1}{C_{\text{бат}}} = \frac{1}{C_1} + \frac{1}{C_2} + \dots + \frac{1}{C_n} \quad \frac{1}{C_{\text{бат}}} = \sum_{i=1}^n \frac{1}{C_i}$$

⇒

Параллельное соединение конденсаторов – соединение, при котором после зарядки все положительно заряженные обкладки собраны в один узел, все отрицательно заряженные – в другой.

$$C_{\text{бат}} = \sum_{i=1}^n C_i \quad C_{\text{бат}} = C_1 + \dots + C_n$$

Самостоятельная работа

1. С какой силой взаимодействуют два заряда q_1 и q_2 , находящиеся на расстоянии r в среде с диэлектрической проницаемостью ϵ ?
2. На каком расстоянии друг от друга заряды q_1 и q_2 взаимодействуют с силой F , если относительная диэлектрическая проницаемость среды ϵ ? (q_1, q_2 и ϵ из задачи №1)
3. Определить величину каждого из двух одинаковых зарядов, если в среде с относительной диэлектрической проницаемостью среды ϵ на расстоянии r друг от друга они взаимодействуют с силой F .

- Определить напряженность поля в точке, где действует электрическая сила F на пробный заряд q .
- Найти напряженность поля, образованного точечным зарядом $q=10$ мкКл. на расстоянии r в среде с относительной диэлектрической проницаемостью ϵ .
- В однородном электрическом поле напряженностью E перемещается по силовой линии заряд $q=10$ мкКл. Определите работу электрического поля, если перемещение составило ΔX .
- Напряжение между точками электрического поля по силовой линии равно U , расстояние между ними ΔX (из задачи №6). Какова напряженность поля?
- Какую работу нужно совершить для того, чтобы заряд $q=10$ нКл переместился из точки поля с потенциалом ϕ_1 в точку с потенциалом ϕ_2 ? Схему перемещения заряда в электрическом поле изобразить графически.
- Какова ёмкость проводника, потенциал которого изменяется на $\Delta\phi$ при сообщении ему заряда $q=9$ нКл?
- Определить емкость батареи $C_{\text{бат.}}$, если конденсаторы с емкостями $C_1=10$ пФ, $C_2=15$ пФ и $C_3=20$ пФ соединили: а) последовательно; б) параллельно. Схемы соединения конденсаторов начертить.

№ ва р	1				2	3			4		5		6		7	8	
	q_1 нКл	q_2 нКл	r см	ϵ	F мН	ϵ	r см	F мН	F мН	q нКл	r см	ϵ	E Н/Кл	ΔX см	U В	ϕ_1 В	ϕ_2 В
1	1	1	2	81	10	1	2	90	10	5	1	1	10	35	110	100	500
2	2	2	4	2,1	20	2	4	80	20	10	1	2	20	34	220	200	400
3	3	3	6	2,5	30	3	6	70	30	15	1	3	30	33	330	300	350
4	4	4	8	2,1	40	4	8	60	40	20	1	4	40	32	110	400	200
5	5	5	10	6	50	5	2	50	50	25	1	5	50	31	220	500	100
6	6	6	2	7	60	6	4	40	60	30	5	6	60	30	330	600	1000
7	7	7	4	81	70	7	6	30	70	35	5	7	70	29	110	700	900
8	8	8	6	2,1	80	8	8	20	80	40	5	8	80	28	220	800	850
9	9	9	8	2,5	90	9	2	10	90	45	5	9	90	27	330	900	700
10	10	10	10	2,1	10	1	4	50	10	50	5	1	10	26	110	100	600

Форма представления результата:

Выполнить задание в тетради для практических работ.

Критерии оценки:

За правильно выполненное задание выставляется положительная оценка – 1 балл.

За неправильно выполненное действие, задание выставляется отрицательная оценка – 0 баллов.

Оценка «отлично» выставляется за 90 – 100% правильных ответов

Оценка «хорошо» выставляется за 80 – 89% правильных ответов

Оценка «удовлетворительно» выставляется за 60 – 79% правильных ответов

Оценка «неудовлетворительно» выставляется за менее 60% правильных ответов

Тема 3.2 Законы постоянного тока Практическое занятие №11

Решение задач «Законы Ома. Сопротивление. Смешанное соединение проводников»

Цель: закрепить умения и навыки вычисления силы тока, напряжения, сопротивления по определению и по закону Ома для участка цепи, а также с учетом законов различного соединения проводников.

Выполнение работы способствует формированию:

- ПР64; ПР66; ПР67;

2. ПРy1; ПРy2; ПРy3; ПРy4; ПРy5; ПРy9; ПРy11
3. МР8, МР9, МР10, МР21, МР17, МР13
4. ЛР 26, ЛР 14, ЛР 23, ЛР 13

Материальное обеспечение:

тетрадь для практических работ, ручка, методические рекомендации по выполнению работы, линейка, карандаш.

Указание: Практическая работа состоит из двух частей – теоретической и практической. После изучения теоретического материала можно приступить к выполнению практической части. Она состоит из двух и более задач для самостоятельного выполнения. Не забывайте о правильном оформлении решения. На выполнение практической отводится два академических часа.

Порядок выполнения работы:

1. Рассмотрите теоретический материал по теме и примеры решения задач (смотри методическое пособие).
2. Решите самостоятельную работу. Оформите решение письменно в тетради.

Ход работы:

1. Теория

1. Электрический ток-направленное движение свободных зарядов. Силой тока (I) называется величина, численно равная электрическому заряду, проходящему через сечение проводника в единицу времени: $I = q/t$, $I = n \cdot q \cdot s$

Закон Ома для участка цепи: $I = U/R$

Формула сопротивления: $R = \rho \cdot l/S$, где ρ - удельное сопротивление, зависящее от рода проводника; l -длина проводника; S - площадь сечения.

При последовательном соединении проводников: $R = R_1 + R_2$ $I = I_1 = I_2 = \text{const}$
 $U = U_1 + U_2$ При параллельном соединении проводников: $U = U_1 = U_2 = \text{const}$
 $I = I_1 + I_2$ $1/R = 1/R_1 + 1/R_2$, если $R_1 \neq R_2$ $R = R_1/N$, где N – число одинаковых сопротивлений, т.е. $R_1 = R_2 = \dots = R_N$.

Закон Ома для полной цепи: $I = \epsilon / (R + r)$, где ϵ - ЭДС источника тока, $[\epsilon] = \text{В}$, R -внешнее сопротивление $[R] = \text{Ом}$, r -внутреннее сопротивление или сопротивление источника тока $[r] = \text{Ом}$

2. Примеры решения задач

Сила тока и плотность тока

1. Определите число n электронов, которые проходят через поперечное сечение проводника площадью $s = 1 \text{ мм}^2$ за $t = 2$ мин, если плотность тока в проводнике $j = 150 \text{ А/см}^2$

Дано:

$S = 1 \text{ мм}^2 = 10^{-6} \text{ м}^2$

$t = 2 \text{ мин} = 120 \text{ с}$

$j = 150 \text{ А/см}^2 = 1,5 \cdot 10^2 \text{ А/м}^2$

$n = ?$

за время t через сечение проводника пройдет $n = jSt/e$.

$n = 1,5 \cdot 10^2 \text{ А/м}^2 \cdot 10^{-6} \text{ м}^2 \cdot 120 \text{ с} / 1,6 \cdot 10^{-19} \text{ Кл} = 1,2 \cdot 10^{21}$

Ответ: $1,2 \cdot 10^{21}$

Решение:

Число электронов, проходящих через поперечное сечение проводника, равно отношению электрического заряда, прошедшего через данное поперечное сечение, к заряду электрона: $n = Q/e$ (1). Учитывая, что $Q/t = I = jS$ (2), получим:

2. Электрическая цепь, состоящая из резисторов $R_1 = 100 \text{ Ом}$, $R_2 = 200 \text{ Ом}$ $R_3 = 300 \text{ Ом}$, подключена к двум источникам постоянного напряжения U_1 и $U_2 = 100 \text{ В}$. При каком напряжении U_1 сила тока I_1 через резистор R_1 будет равна нулю?

<i>Дано:</i>	<i>Решение:</i>
$R_1=100 \text{ Ом}$	Если через резистор R_1 ток не идет, т.е. $I_1=0$, следовательно, $I_1 R_1=0$. Тогда
$R_2=200 \text{ Ом}$	напряжение U_3 на резисторе R_3 должно быть равно U_1 , т.е. $U_3=U_1=I_1 R_3$ (1).
$R_3=300 \text{ Ом}$	В этом случае резисторы R_2 и R_3 включены последовательно. Поэтому
$U_2=100 \text{ В}$	сила тока во всех частях цепи одинакова: $I_3=I_2=I$. Падение напряжения
$I_1=0$	$U_2 = IR_2+IR_3$, откуда следует, что $I= U_2 / (R_2+R_3)$ (2)
$U_1=?$	Учитывая, что $IR_3=U_3=U_1$ имеем, $U_2=U_1 R_2/R_2+R_3+U_1$. После преобразования
	получим $U_1=R_3/R_2+R_3*U_2$. $U_1=300 \text{ Ом}/200 \text{ Ом}+ 300 \text{ Ом}*100\text{В}=60\text{В}$.
<i>Ответ:</i> 60В	

Закон Ома для полной цепи

3. Определите силу тока короткого замыкания $I_{КЗ}$ батареи, ЭДС которой $\varepsilon = 15 \text{ В}$, если при подключении к ней резистора сопротивлением $R=3 \text{ Ом}$ сила тока в цепи составляет $I=4\text{А}$

<i>Дано:</i>	<i>Решение:</i>
$\varepsilon = 15\text{В}$	Силу тока короткого замыкания определяем по формуле $I_{КЗ} = \varepsilon/R$ (1), где
$R=3\text{Ом}$	r -внутреннее сопротивление батареи. Согласно закону Ома для полной цепи:
$I=4\text{А}$	$I= \varepsilon-IR-r$, откуда $r = \varepsilon-IR/I$ (2). Подставим формулу (2) в формулу (1)
$I_{КЗ} -?$	$I_{КЗ} = \varepsilon/R=\varepsilon I/\varepsilon-IR$. $I_{КЗ}=15\text{В}*4\text{А}/15\text{В}-4\text{А}*3 \text{ Ом}=20\text{А}$
	<i>Ответ:</i> 20А

ЭДС источника электрической энергии 12 В. Какой физический смысл этого выражения?

Соединение проводников

4. К сети напряжением $U=200 \text{ В}$ присоединены два резистора. При их последовательном соединении $I_1=4,4 \text{ А}$, а при параллельном - $I_2= 27,5 \text{ А}$. Определите сопротивление R_1 и R_2 резисторов.

<i>Дано:</i>	<i>Решение:</i>
$U=220\text{В}$	При последовательном соединении $R_{\text{послед.}} = R_1 + R_2$; $I_1=U/R_{\text{послед.}}$, откуда
$I_1=4,4\text{А}$	$R_{\text{послед.}} = U/I_1$. Расчеты: $R_{\text{послед.}}=220\text{В}/4,4\text{А}=50 \text{ Ом}$.
$I_2=27,5\text{А}$	При параллельном соединении: $R_{\text{парал.}} = R_1 * R_2 / (R_1 + R_2)$, $I_2=U/R_{\text{парал.}}$, откуда
$R_1-? R_2-?$	$R_{\text{парал.}}=U/I_2$. Расчеты: $R_{\text{парал.}}=220\text{В}/27,5\text{А}=8 \text{ Ом}$. $R_1 * R_2 / R_1 + R_2 = 8 \text{ Ом}$; $R_1 R_2 = 400 \text{ Ом}$; $R_1 + R_2 = 50 \text{ Ом}$; $R_1 R_2 = 400 \text{ Ом}$; Значит: $R_1=10 \text{ Ом}$; $R_2=40 \text{ Ом}$. <i>Ответ:</i> $R_1=10 \text{ Ом}$; $R_2=40 \text{ Ом}$

Самостоятельная работа

Вариант 1

- Через сечение проводника за промежуток времени $\Delta t=10\text{с}$ проходит заряд $\Delta Q=25 \text{ Кл}$. Определите силу тока I в проводнике.
- Напряжение на участке цепи $U = 5 \text{ В}$, а его электрическое сопротивление $R = 10 \text{ Ом}$. Определите силу тока I на этом участке цепи.
- При перемещении заряда $Q=2\text{Кл}$ внутри источника тока сторонние силы совершают работу $A=20 \text{ Дж}$. Определите ЭДС источника.
- Как можно получить сопротивления R , соединяя всеми возможными способами три резистора сопротивлением $R=6 \text{ Ом}$ каждый?

Вариант 2

- Сила тока в проводнике $I = 1,5 \text{ А}$. Определите заряд ΔQ , протекающий через сечение проводника за время $\Delta t=2\text{с}$.

2. Определите напряжение U на резисторе сопротивлением $R=10$ кОм при силе тока в нем $I=0,5$ мА.
3. Сила тока в лампочке карманного фонарика $I=0,28$ А при напряжении $U=3,5$ В. Определите сопротивление R нити лампочки.
4. Во сколько сопротивление R_1 при последовательном соединении 10 резисторов ($n=10$) сопротивлением по $R=10$ Ом больше, чем их сопротивление R_2 при параллельном соединении?

Форма представления результата:

Выполнить задание в тетради для практических работ.

Критерии оценки:

За правильно выполненное задание выставляется положительная оценка – 1 балл.

За неправильно выполненное действие, задание выставляется отрицательная оценка – 0 баллов.

Оценка «отлично» выставляется за 90 – 100% правильных ответов

Оценка «хорошо» выставляется за 80 – 89% правильных ответов

Оценка «удовлетворительно» выставляется за 60 – 79% правильных ответов

Оценка «неудовлетворительно» выставляется за менее 60% правильных ответов

Тема 3.2 Законы постоянного тока

Практическое занятие №12

Решение задач по теме «Работа, мощность и сопротивление электрического тока»

Цель: научиться решать задачи, используя формулы работы тока и мощности

Выполнение работы способствует формированию:

1. ПР64; ПР66; ПР67;
2. ПРy1; ПРy2; ПРy3; ПРy4; ПРy5; ПРy9; ПРy11;
3. МР8, МР9, МР10, МР21, МР17, МР13
4. ЛР 26, ЛР 14, ЛР 23, ЛР 13

Материальное обеспечение: тетрадь для практических работ, ручка, методические рекомендации по выполнению работы, линейка, карандаш.

Указание: Практическая работа состоит из двух частей – теоретической и практической. После изучения теоретического материала можно приступить к выполнению практической части. Она состоит из двух и более задач для самостоятельного выполнения. Не забывайте о правильном оформлении решения. На выполнение практической отводится два академических часа. Порядок выполнения работы

Порядок выполнения работы:

1. Рассмотрите теоретический материал по теме и примеры решения задач (смотри методическое пособие).
2. Решите самостоятельную работу. Оформите решение письменно в тетради.

Ход работы:

1. Теория.

1. Повторить формулы работы и мощности тока.

Работа и мощность тока

Работу сил электрического поля, создающего упорядоченное движение заряженных частиц в проводнике, т. е. электрический ток, называют работой тока:

$$A = I \cdot U \cdot t,$$

где A – работа электрического тока на участке цепи, Дж;

I – сила тока на данном участке цепи, А;

U – напряжение на участке цепи, В;

t – время прохождения тока по участку цепи, с.

где P – мощность тока, Вт.

Если на участке цепи вся энергия переходит во внутреннюю энергию проводника (не совершается механическая работа), то $Q = I^2 R t$ – закон Джоуля-Ленца.

Q – количество теплоты, выделившееся в проводнике, Дж.

Соберем цепь, состоящую из источника тока и потребителя электрической энергии.

Согласно закону Ома для участка цепи, напряжение на проводнике $U = I \cdot R$. Работа сторонних сил $A_{см.} = A_{номп.} + A_{ист.}$.

$A_{номп.}$ – работа электрического поля по перемещению заряда от точки А к точке В;

$$A_{номп.} = q \cdot U = q \cdot I \cdot R.$$

Источник тока обладает внутренним сопротивлением r . Работа по перемещению заряда внутри источника тока:

$$A_{ист.} = I \cdot r \cdot q$$

$$A_{см.} = \varepsilon \cdot q.$$

Тогда $\varepsilon \cdot q = q I \cdot R + I r \cdot q$ или $\varepsilon = I \cdot R + I \cdot r$, или

$$I = \frac{\varepsilon}{R + r}.$$

Закон Ома для всей цепи: сила тока в электрической цепи прямо пропорциональна ЭДС источника тока и обратно пропорциональна полному сопротивлению цепи.

R – внешнее сопротивление цепи (общее сопротивление потребителей электрической энергии), Ом;

r – внутреннее сопротивление цепи (сопротивление источника тока), Ом;

$R + r$ – полное сопротивление цепи, Ом.

В электрической цепи возникает короткое замыкание, если $R=0$:

$$I_{к.з.} = \frac{\varepsilon}{r}.$$

Работу сил электрического поля, создающего упорядоченное движение заряженных частиц в проводнике, т. е. электрический ток, называют работой тока:

$$A = I \cdot U \cdot \Delta t,$$

где A – работа электрического тока на участке цепи, Дж;

I – сила тока на данном участке цепи, А;

U – напряжение на участке цепи, В;

Δt – время прохождения тока по участку цепи, с.

$$P = \frac{A}{t} \Rightarrow P = I \cdot U,$$

где P – мощность тока, Вт.

Если на участке цепи вся энергия переходит во внутреннюю энергию проводника (не совершается механическая работа), то $Q = I^2 R \Delta t$ – закон Джоуля-Ленца.

Q – количество теплоты, выделившееся в проводнике, Дж.

Примеры решения задач

1. Электрический двигатель работает 5 ч. от сети с напряжением 380 В при силе тока 35 А. Сопротивление обмотки двигателя 0,5 Ом. Определить израсходованную электрическую энергию, количество теплоты, выделенной в обмотке за это время и совершенную двигателем механическую работу.

Дано:	СИ	Решение:	Вычисления
$U = 380 \text{ В}$		$A = I \cdot U \cdot \Delta t$	$A = 35 \text{ А} \cdot 380 \text{ В} \cdot 18000 \text{ с} =$
$I = 35 \text{ А}$		$Q = I^2 R \Delta t$	$\approx 2,4 \cdot 10^8 \text{ Дж}$
$R = 0,5 \text{ Ом}$		$A_{\text{мех}} = A - Q$	$Q = (35 \text{ А})^2 \cdot 0,5 \text{ Ом} \cdot 18000 \text{ с} =$
$\Delta t = 5 \text{ ч}$	18000 с		$= 0,1 \cdot 10^8 \text{ Дж}$
$A - ?$			$A_{\text{мех}} = 2,4 \cdot 10^8 \text{ Дж} - 0,1 \cdot 10^8 \text{ Дж} =$
$Q - ?$			$= 2,3 \cdot 10^8 \text{ Дж}$
$A_{\text{мех}} - ?$			
Ответ: $A = 2,4 \cdot 10^8 \text{ Дж}$; $Q = 0,1 \cdot 10^8 \text{ Дж}$; $A_{\text{мех}} = 2,3 \cdot 10^8 \text{ Дж}$.			

2. При замыкании источника электрической энергии с ЭДС 4,2 В никелиновым проводником длиной 10 м и сечением 1,0 мм² сила тока в цепи была 0,6 А. Найти внутреннее сопротивление источника электрической энергии. Удельное сопротивление никелина $4,2 \cdot 10^{-7} \text{ Ом} \cdot \text{м}$.

Самостоятельная работа

1. Электродвигатель, сопротивление обмотки которого 0,4 Ом, работает от сети с напряжением 300 В при токе 50 А. Определите качество израсходованной энергии за 5 ч., совершенную двигателем механическую работу и количество теплоты, выделенной в обмотке.
2. Автомобильный стартер за 10 с работы потребляет энергию $6,0 \cdot 10^4 \text{ Дж}$. Какова сила тока, проходящего через стартер во время запуска двигателя, если напряжение на его клеммах 12 В?
3. Сварочным аппаратом, работающим от сети напряжением 45 В за 20 минут было израсходовано $5,4 \text{ кВт} \cdot \text{час}$ энергии. При какой силе тока протекала дуговая сварка?
4. Электрический утюг мощностью 800 Вт работает от сети 220 В. Определить силу тока в нагревательном элементе и его сопротивление в рабочем состоянии утюга. Сколько энергии будет израсходовано за 1,5 часа непрерывной работы утюга?
5. В сеть напряжением 120 В последовательно с электрической дугой включен реостат. Падение напряжения на электродах дуги 45 В, сила тока в цепи 12 А. Определить мощность, потребляемую дугой и к.п.д. установки.
6. Резистор подключен к источнику тока, напряжение на зажимах которого 6 В. Какая работа совершается током, если за 0,5 минут через резистор проходит заряд 24 Кл? Определить мощность тока и сопротивление резистора.
7. Какая мощность потребляется дуговой сталеплавильной печью, работающей от источника напряжением 220 В при силе тока 30000 А? Определить стоимость электрической энергии, израсходованной за 5 часов работы печи, по действующему тарифу.
8. Напряжение на зажимах генератора 132 В, а у потребителя - 127 В. Определить падение напряжения в магистральных проводах и сопротивление, если мощность тока у потребителя равна 5 кВт.

Форма представления результата:

Выполнить задание в тетради для практических работ.

Критерии оценки:

- За правильно выполненное задание выставляется положительная оценка – 1 балл.
 За неправильно выполненное действие, задание выставляется отрицательная оценка – 0 баллов.
 Оценка «отлично» выставляется за 90 – 100% правильных ответов
 Оценка «хорошо» выставляется за 80 – 89% правильных ответов
 Оценка «удовлетворительно» выставляется за 60 – 79% правильных ответов
 Оценка «неудовлетворительно» выставляется за менее 60% правильных ответов

Тема 3.4 Магнитное поле

Практическое занятие №13

Решение задач по теме «Магнитное поле и его характеристики»

Цель: закрепить умения и навыки вычисления величин с использованием закона Ампера, формул для определения магнитного потока, силы Лоренца

Выполнение работы способствует формированию:

1. ПР67;
2. ПРy5; ПРy9; ПРy11; ПРy13;
3. МР8, МР9, МР10, МР21, МР17, МР13
4. ЛР 26, ЛР 14, ЛР 23, ЛР 13

Материальное обеспечение:

тетрадь для практических работ, ручка, методические рекомендации по выполнению работы, линейка, карандаш.

Указание: Практическая работа состоит из двух частей – теоретической и практической. После изучения теоретического материала можно приступать к выполнению практической части. Она состоит из двух и более задач для самостоятельного выполнения. Не забывайте о правильном оформлении решения. На выполнение практической отводится два академических часа.

Порядок выполнения работы:

1. Рассмотрите теоретический материал по теме и примеры решения задач (смотри методическое пособие).

2. Решите самостоятельную работу. Оформите решение письменно в тетради.

Ход работы:

Теория

Рассмотрим рисунок 1.



Рис. 1.

Величина силы, действующей со стороны магнитного поля на проводник длиной L, по которому идет ток силой I, определяется по формуле Ампера: $F_a = B \times L \times I \times \sin \alpha$, где B - модуль магнитной индукции, [B] = Тл, L - длина проводника [L] = м, I - сила тока, [I] = А. Магнитное поле через площадку S называют число силовых линий, проходящих через площадку: $\Phi = B \times S \times \cos \alpha$, где Φ - магнитный поток [Φ] = Вб.

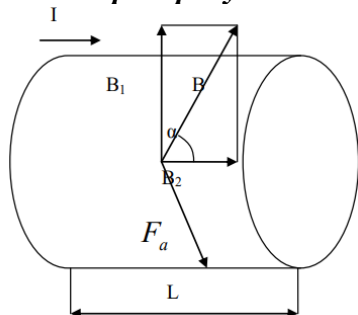
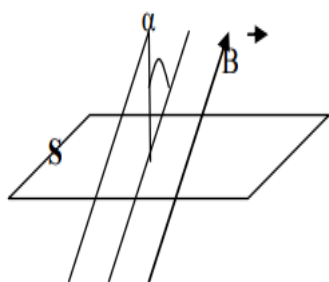

$\alpha - (\vec{n}; \vec{B})$ - угол между вектором нормали ($\vec{h} \perp S$) и вектором магнитной индукции

Величина силы, действующей со стороны магнитного поля на заряженную частицу, определяется по формуле Лоренца: $F_l = B \times q \times v \times \sin \alpha$, где q - заряд частиц, v - скорость движения

частиц, B – магнитная индукция. Заряженные частицы движутся в однородном магнитном поле по окружности, радиусом R .

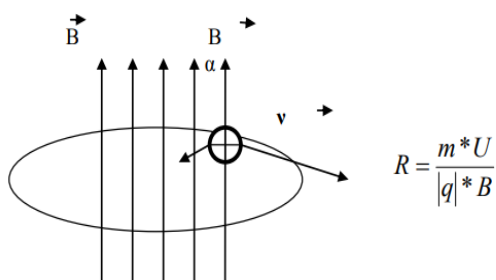

R – радиус окружности [R] = м, m – масса частиц, [m] = кг, q - модуль заряда частицы, [q] = Кл. Время, за которое частицы делают полный оборот (период обращения) равно: $T = 2\pi R/v = 2\pi m/qB$.

Примеры решения задач

1. Определите силу, действующую на проводник длиной 20 см помещенный в магнитное поле, индукция которого 5Тл, если сила тока в проводнике 10 А и он образует угол $\alpha = 30^\circ$ с направлением поля.

Дано:

$$L = 20 \text{ см} = 0,2 \text{ м}$$

$$B = 5 \text{ Тл}$$

$$I = 10 \text{ А}$$

$$\alpha = 30^\circ$$

$$F = ?$$

Решение:

На проводник с током со стороны магнитного поля действует сила

$$\text{Ампера: } F = B * I * L * \sin \alpha, \quad F = 5 * 0,2 * 10 * 1/2 = 5 \text{ (Н)}.$$

Ответ: 5 Н.

2. Плоская рамка площадью $S = 80 \text{ см}^2$, имеющая $N=40$ витков, расположена в однородном магнитном поле индукцией $B=0,1 \text{ Тл}$. Определите магнитный поток Φ сквозь рамку, если нормаль к ней оставляет угол $\alpha = \pi/6$ с вектором магнитной индукций.

Дано:

$$S = 80 \text{ см}^2 = 8 * 10^{-3} \text{ м}^2$$

$$N = 40$$

$$B = 0,1 \text{ Тл}$$

$$\alpha = \pi/6$$

$$\Phi = ?$$

Решение:

Магнитный поток через один виток $\Phi_1 = BS \cos \alpha$

Магнитный поток через рамку $\Phi = N\Phi_1 = NBS \cos \alpha$

$$\text{Вычисления: } \Phi = 40 * 0,1 \text{ Тл} * 8 * 10^{-3} \text{ м}^2 * 0,87 = 2,8 * 10^{-2} \text{ Вб}$$

Ответ: $2,8 * 10^{-2} \text{ Вб}$

3. С какой скоростью вылетает α - частица из радиоактивного ядра, если, попадая в однородное магнитное поле с индукцией $B = 0,5 \text{ Тл}$ перпендикулярно его силовым линиям, она движется по дуге окружности радиуса $R=0,3 \text{ м}$?

Дано:

$$Q=+2p=3,2 \cdot 10^{-19} \text{ Кл}$$
$$B=0,5 \text{ Тл}$$
$$R=0,3 \text{ м}$$

$$M_{\text{He}} = 4 \cdot 10^{-3} \text{ кг/моль}$$

$$N_A = 6,02 \cdot 10^{23} \text{ моль}^{-1}$$

v - ?

$$U = \frac{3,2 \cdot 10^{-19} \text{ Кл} \cdot 0,5 \text{ Тл} \cdot 0,3 \text{ м} \cdot 6,02 \cdot 10^{23} \text{ моль}^{-1}}{4 \cdot 10^{-3} \text{ кг/моль}} = 7,2 \cdot 10^6 \text{ м/с}$$

Ответ: $7,2 \cdot 10^6 \text{ м/с}$

Решение:

α – частица – ядро атома гелия $\alpha = {}^4_2\text{He}$. Заряд ядра $Q = 2p$, где p – заряд протона. Масса α – частиц m равна массе атома гелия

$$m = \frac{M}{N_A} = \frac{4 \cdot 10^{-3} \text{ кг/моль}}{6,02 \cdot 10^{23} \text{ моль}^{-1}} = 6,64 \cdot 10^{-27} \text{ кг}$$

$$QvB = \frac{mv^2}{R}, \text{ где } \frac{mv^2}{R} \text{ центробежная сила.}$$

$$U = \frac{QBR}{m}, \quad m = \frac{M}{N_A}, \quad U = \frac{QBRN_A}{M}$$

2. Самостоятельная работа

Вариант 1

1. Круговой виток площадью $0,8 \text{ м}^2$ расположен в однородном магнитном поле с индукцией $0,5 \text{ Тл}$. Найдите магнитный поток, пронизывающий плоскость витка, если угол между витком магнитной индукции и осью витка равен 60° .

2. Проводник длиной $1,5 \text{ м}$ с током 2 А помещен в однородное магнитное поле с индукцией $0,1 \text{ Тл}$. Найти силу, действующую на проводник с током, если вектор магнитной индукции перпендикулярен направлению тока.

3. Проводник длиной 3 м и током 5 А помещен в однородное магнитное поле с индукцией $0,2 \text{ Тл}$. Найти силу, действующую на проводник с током, если угол между вектором магнитной индукции и силой 8 мН . Определить площадь витка.

4. Проводник длиной $0,2 \text{ м}$ помещен в однородное магнитное поле с индукцией 2 Тл перпендикулярно линиям магнитной индукции. Найти силу тока в проводнике, если со стороны магнитного поля на него действует сила 2 Н .

5. В однородном магнитном поле расположен проводник с током так, что угол между направлением тока и вектором магнитной индукции равен 30° . Во сколько раз увеличивается сила, действующая на проводник, если угол увеличивается до 90° .

6. Электрон влетает в однородное магнитное поле в вакууме со скоростью 10 Мм/с , направленной перпендикулярно линиям индукции. Найти силу, действующую на электрон со стороны магнитного поля, если индукция поля равна 2 Тл .

7. Пылинка, заряд которой 10^{-5} Кл и масса 1 мг , влетает в однородное магнитное поле с индукцией 1 Тл и движется по окружности. Сколько оборотов сделает пылинка за время $3,14 \text{ с}$?

8. Электрон влетает в магнитное поле перпендикулярно линиям магнитной индукции со скоростью 10^7 м/с . Найдите индукцию поля, если электрон описал в поле окружности радиусом 1 см .

9. В проводнике с длиной активной части 8 см сила тока равна 50 А . Он находится в однородном магнитном поле индукцией 20 мТл . Какую работу совершил источник тока, если проводник переместился на 10 см перпендикулярно линиям индукции.

Вариант 2

1. Квадратная рамка, изготовленная из тонкого проводника длиной 2 м , помещена в однородное магнитное поле с индукцией 1 Тл . Линии магнитной индукции перпендикулярны плоскости рамки. Найти поток магнитной индукции пронизывающий рамку.

2. Определите длину активной части проводника, помещенного в магнитное поле с индукцией 400 Тл, если при силе тока 2,5 А на него действует сила 100 Н. Проводник расположен под углом 30° к линиям магнитной индукции.

3. В однородном магнитном поле с индукцией 12 Тл параллельно линиям индукции расположен проводник длиной 0,2 м. По проводнику течет ток равный 5 А. Определить силу, действующую на проводник с током

4. Пылинка с зарядом 0,2 Кл влетает в вакууме в однородное магнитное поле со скоростью 500 м/с перпендикулярно линиям магнитной индукции. Величина индукции магнитного поля равна 6 Тл. Определите силу, действующую на пылинку.

5. Прямой провод длиной 1 м, по которому течет ток силой 20 А, находится в однородном магнитном поле с индукцией 0,01 Тл. Определить угол между направлением поля и направлением тока, если на проводник действует сила 0,1 Н?

6. Прямой проводник с током расположен в однородном магнитном поле так, что угол между направлением вектора магнитной индукции и направлением тока равен 30°. Чему должен быть равен этот угол, чтобы сила Ампера, действующая на проводник с током, увеличилась в 2 раза?

7. В однородном магнитном поле, индукция которого равна 0,014 Тл, по окружности равномерно вращается протон. Определите радиус окружности, если скорость протона равна 3200 км/с.

8. Какова индукция магнитного поля, в котором на проводник с длиной активной части 5 см действует сила 50 мН? Сила тока в проводнике 25 А. Проводник расположен перпендикулярно вектору магнитной индукции.

9. Электрон движется в однородном магнитном поле индукцией 4 мТл. Найти период обращения электрона. Отчет о работе: Решение задач самостоятельной работы в тетради.

Форма представления результата:

Выполнить задание в тетради для практических работ.

Критерии оценки:

За правильно выполненное задание выставляется положительная оценка – 1 балл.

За неправильно выполненное действие, задание выставляется отрицательная оценка – 0 баллов.

Оценка «**отлично**» выставляется за **90 – 100%** правильных ответов

Оценка «**хорошо**» выставляется за **80 – 89%** правильных ответов

Оценка «**удовлетворительно**» выставляется за **60 – 79%** правильных ответов

Оценка «**неудовлетворительно**» выставляется за менее **60%** правильных ответов

Тема 3.5 Электромагнитная индукция

Практическое занятие №1

Решение задач по теме «Электромагнитная индукция»

Закон электромагнитной индукции. Самоиндукция»

Цель: изучить явление электромагнитной индукции, правило Ленца, явление самоиндукции и научиться решать задачи.

Выполнение работы способствует формированию:

1. ПР67;
2. ПР5; ПР9; ПР11; ПР13;
3. МР8, МР9, МР10, МР21, МР17, МР13
4. ЛР 26, ЛР 14, ЛР 23, ЛР 13

Материальное обеспечение: тетрадь для практических работ, ручка, методические рекомендации по выполнению работы, линейка, карандаш.

Указание: Практическая работа состоит из двух частей – теоретической и практической. После изучения теоретического материала можно приступить к выполнению практической части.

Она состоит из двух и более задач для самостоятельного выполнения. Не забывайте о правильном оформлении решения. На выполнение практической отводится два академических часа. Порядок выполнения работы

Порядок выполнения работы:

1. Рассмотрите теоретический материал по теме и примеры решения задач (смотри методическое пособие).
2. Решите самостоятельную работу. Оформите решение письменно в тетради.

Ход работы:

1. Теория.

Явление электромагнитной индукции

В 1831 году английский физик М. Фарадей серией опытов показал, что с помощью переменного магнитного поля можно создать в замкнутом проводящем контуре электрический ток.



Рис.1.

Явление электромагнитной индукции – возникновение электрического тока в замкнутом проводящем контуре при изменении магнитного потока, пронизывающего контур. Ток, возникающий в контуре, называется *индукционным* (наведенным), а создающую его ЭДС называют *ЭДС индукции*.

Первоначально индукция была открыта в неподвижных друг относительно друга проводниках при замыкании и размыкании цепи одной из катушек (рис.1. а) при изменении силы тока в одной из катушек, магнитное поле, которое пронизывает вторую катушку, в ней возникает индукционный ток (рис. 1. б) индукционный ток возникает также в проволочной катушке при движении постоянного магнита внутрь катушки и при выдвигании магнита из нее (рис. 1. в).

Закон электромагнитной индукции:

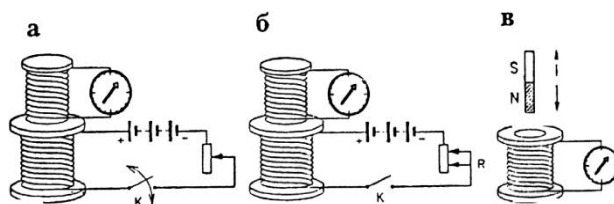
ЭДС индукции в замкнутом контуре равна по модулю скорости изменения магнитного потока через поверхность, ограниченную контуром:

$$\varepsilon_i = \left| \frac{\Delta\Phi}{\Delta t} \right|,$$

где ε_i – ЭДС индукции, В;

$\Delta\Phi = \Phi_2 - \Phi_1$ – изменение магнитного потока, Вб;

Δt – промежуток времени, в течение которого произошло данное изменение, с;

$\left| \frac{\Delta\Phi}{\Delta t} \right|$ – скорость изменения магнитного потока, $\frac{Вб}{с}$.

С учетом направления индукционного тока закон записывается так: $\varepsilon_i = - \frac{\Delta\Phi}{\Delta t}$.

Если замкнутый контур состоит из N последовательно соединенных витков (например, в соленоиде)

$$\varepsilon_i = -N \cdot \frac{\Delta\Phi}{\Delta t},$$

где N – число витков.

Направление индукционного тока в замкнутом проводнике можно определить по правилу, установленном в 1833 году русским физиком Э.Х. Ленцем. Согласно *правилу Ленца*:

Индукционный ток, возникающий в замкнутом контуре, своим магнитным потоком препятствует тому изменению магнитного потока, которым он вызван.



Рис. 2



Рис. 3. Опыт, иллюстрирующий правило Ленца

При вдвигании магнита в соленоид число линий магнитной индукции (или магнитный поток) увеличивается, следовательно, индукционный ток в нем имеет такое направление, что созданное этим током магнитное поле препятствует нарастанию внешнего магнитного поля. В этом случае вектор индукции этого поля \vec{B} направлен противоположно вектору индукции \vec{B} внешнего поля (рис. 3. а).

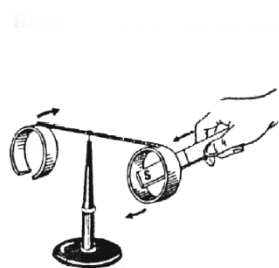
Самостоятельно объясни рис. 3. б).

ЭДС индукции в проводнике, движущемся в однородном магнитном поле, определяется по формуле:

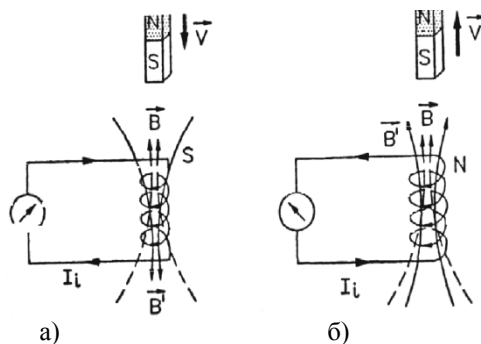
$$\varepsilon_i = B \cdot v \cdot \ell \sin \alpha,$$

где v – скорость в проводнике, м/с;

ℓ – длина проводника, м;

B – магнитная индукция, Тл.;

α – угол между векторами скорости и магнитной индукции.

Направление индукционного тока в движущемся проводнике можно определить по правилу правой руки. Если правую руку расположить так, чтобы линии магнитной индукции входили в ладонь, а отогнутый на 90° большой палец совпадал с направлением движения проводника, то вытянутые четыре пальца укажут направление индукционного тока.

Вихревое электрическое поле

При движении постоянного полосового магнита относительно замкнутого проводящего контура в этом контуре возникает индукционный ток. Причиной направленного движения свободных электрических зарядов в контуре является *вихревое электрическое поле*, возникающее при изменении магнитного поля. Таким образом, переменное магнитное поле порождает переменное электрическое поле, которое приводит к появлению в замкнутом контуре индукционного тока.

Свойства вихревого электрического поля:

1. Оно создается не зарядами, как электростатическое, а переменным магнитным полем.
2. Вихревое электрическое поле не связано с электрическими зарядами, его силовые линии (линии напряженности) представляют собой замкнутые линии.
3. Вихревое электрическое поле является непотенциальным полем. Работа сил вихревого электрического поля при движении единичного положительного заряда по замкнутой линии не равна нулю и представляет собой ЭДС индукции в замкнутом проводящем контуре, находящимся в переменном магнитном поле.

Самоиндукция. ЭДС самоиндукции

Самоиндукция – возникновение ЭДС индукции в проводящем контуре в результате изменения в нем силы тока. Появляющуюся электродвижущую силу называют ЭДС самоиндукции. При изменении тока в контуре меняется магнитный поток через поверхность, ограниченную этим контуром, в результате чего в нем возбуждается ЭДС самоиндукции, направление которой определяется правилом Ленца.

Явление самоиндукции можно наблюдать, собрав электрическую цепь, изображенную на рис. 47.



Рис. 4. Явление самоиндукции при размыкании цепи



Рис. 5. Явление самоиндукции при замыкании цепи

Опыт показывает, что при замыкании ключа К лампа Л₂ загорается несколько позже, чем лампа Л₁. это объясняется возникновением в катушке значительной ЭДС самоиндукции, которая, согласно правилу Ленца мешает быстрому нарастанию тока в момент замыкания цепи. Под действием ЭДС индукции в контуре появляется индукционный ток (ток самоиндукции), который, накладываясь на основной ток в контуре, замедляет его возрастание. Энергия источника тока, затраченная на его преодоление противодействия ЭДС самоиндукции, накапливается в магнитном поле этой цепи – внутри катушки с сердечником. Когда сила тока в цепи становится постоянной, то и энергия магнитного поля цепи не изменяется.

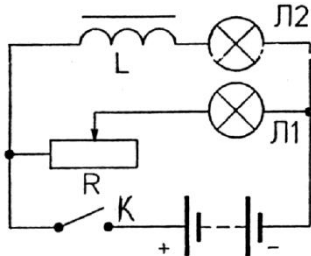
Объясни самостоятельно процессы, возникающие при размыкании цепи (рис. 4).

Электрический ток, проходящий по проводнику, создает вокруг него магнитное поле. Магнитный поток сквозь площадь поверхности, ограниченную самим контуром, пропорционален силе тока в контуре:

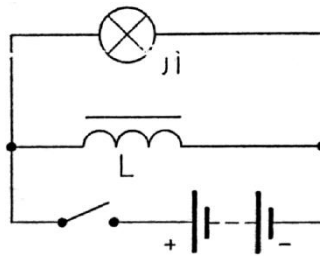
$$\Phi = L \cdot I.$$

Коэффициент пропорциональности L называется *индуктивностью* контура:

$$[L] = \left[\frac{\Phi}{I} \right] = \frac{Вб}{А} = Гн \text{ (генри)}.$$

Значение индуктивности зависит от размеров и формы проводника, а также от магнитных свойств среды, в которой он находится.

ЭДС самоиндукции по закону электромагнитной индукции равна:

$$\varepsilon_{is} = -L \frac{\Delta I}{\Delta t}, \text{ т.к. } \varepsilon_{is} = \frac{\Delta \Phi}{\Delta t},$$

где $\Delta I = I_2 - I_1$ – изменение силы тока в проводнике, А;

Δt – время его изменения, с;

$\frac{\Delta I}{\Delta t}$ – скорость изменения силы тока, $\frac{А}{с}$.

Энергия магнитного поля проводника с током:

$$W_M = \frac{L \cdot I^2}{2}.$$

2. Примеры решения задач

1. Укажите направление вектора магнитной индукции в точке А.

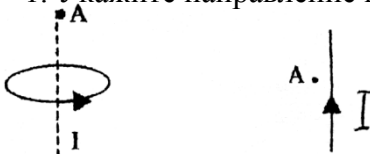

а) б)

Решение:

Направление вектора магнитной индукции определяется по правилу буравчика:

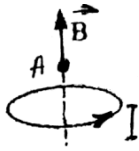

а) выбираем положение наблюдателя если смотреть на проводник сверху, то ток направлен против часовой стрелки. По направлению тока вращаем ручку буравчика, тогда сам буравчик будет двигаться вверх, следовательно, вектор магнитной индукции направлен снизу вверх;



б) с направлением прямолинейного тока должно совпадать направление поступательного движения буравчику, тогда направление вращения рукоятки в точке А покажет направление вектора магнитной индукции. То есть в точке А вектор выходит из плоскости рисунка.

2. Проводник с силой тока 5А помещен в однородное магнитное поле с индукцией $1 \cdot 10^{-2}$ Тл. Угол между направлениями тока и поля 60° . определите длину проводника, если поле действует на него силой $2 \cdot 10^{-2}$ Н.

$$F = B \cdot I \cdot \ell \cdot \sin \alpha \Rightarrow \ell = \frac{F}{B \cdot I \cdot \sin \alpha};$$

$$\ell = \frac{2 \cdot 10^{-2} \text{ Н}}{1 \cdot 10^{-2} \text{ Тл} \cdot 0,87 \cdot 5 \text{ А}} \approx 0,46 \text{ м.}$$

3. Какая сила действует на электрон, летящий в однородном магнитном поле с индукцией $1 \cdot 10^{-2}$ Тл перпендикулярно линиям магнитной индукции со скоростью $3 \cdot 10^6$ м/с, заряд электрона $e = -1,6 \cdot 10^{-19}$ Кл.

На электрон, движущийся в магнитном поле, действует сила Лоренца:

$$F_{\Lambda} = B \cdot |q| \cdot v \cdot \sin \alpha$$

$$F_{\Lambda} = 1 \cdot 10^{-2} \text{ Тл} \cdot 1,6 \cdot 10^{-19} \text{ Кл} \cdot 3 \cdot 10^6 \text{ м/с} = -4,8 \cdot 10^{-15} \text{ Н}$$

4. На сколько изменилась сила тока в проводнике, если за 0,2 с в проводнике, индуктивность которого 1 Гн, появилась ЭДС самоиндукции равная 10 В?

По закону самоиндукции:

$$\varepsilon_{si} = L \frac{|\Delta I|}{\Delta t} \Rightarrow |\Delta I| = \frac{\varepsilon_{si}}{L} \Delta t$$

$$|\Delta I| = \frac{10 \text{ В} \cdot 0,2 \text{ с}}{1 \text{ Гн}} = 2 \text{ А}$$

5. За какой промежуток времени магнитный поток изменится на 0,04 Вб, если в контуре возникает ЭДС индукции 16 В?

По закону электромагнитной индукции:

$$\varepsilon_i = \frac{\Delta\Phi}{\Delta t} \Rightarrow \Delta t = \frac{\Delta\Phi}{\varepsilon_i}; \Delta t = \frac{0,04 \text{ Вб}}{16 \text{ В}} = 2,5 \cdot 10^{-3} \text{ с}$$

6. Магнитное поле катушки с индуктивностью 0,1 Гн обладает энергией 0,8 Дж. Чему равна сила тока в катушке?

Энергия магнитного поля проволочной катушки равна:

$$W_M = \frac{L \cdot I^2}{2} \Rightarrow I^2 = \frac{2W_M}{L} \Rightarrow I = \sqrt{\frac{2W_M}{L}} \quad I = \sqrt{\frac{2 \cdot 0,8 \text{ Дж}}{0,1 \text{ Гн}}} = \sqrt{16 \text{ А}^2} = 4 \text{ А}$$

7. Определите магнитный поток, проходящий через прямоугольную площадку со сторонами 20x40 см, если она помещена в однородное магнитное поле с индукцией $5 \cdot 10^{-2}$ Тл под углом 60° к линиям индукции поля.

Магнитный поток, пронизывающий какую-то площадку равен: $\Phi = B \cdot S \cdot \cos\alpha$, т.к. площадка прямоугольная, $S = ab$, где α – угол между нормалью к поверхности и вектором магнитной индукции (или линиями магнитной индукции).

Для данного случая:
 $\alpha = 90^\circ - \beta$; $\alpha = 30^\circ$.

$$\text{Значит } \Phi = 5 \cdot 10^{-2} \text{ Тл} \cdot 0,2 \text{ м} \cdot 0,4 \text{ м} \cdot \cos 30^\circ =$$

$$5 \cdot 10^{-2} \text{ Тл} \cdot 0,2 \text{ м} \cdot 0,4 \text{ м} \cdot \frac{\sqrt{3}}{2} \approx 3,5 \cdot 10^{-3} \text{ Вб}$$

2. Самостоятельная работа

1. Определите индуктивность катушки, если при увеличении тока в ней на 2,2 А за $50 \cdot 10^{-2}$ с появляется средняя ЭДС самоиндукции, равная 1,1 В.

2. В проводнике длиной 0,50 м, движущемся со скоростью 3,0 м/с перпендикулярно силовым линиям однородного магнитного поля, возникает ЭДС $6,0 \cdot 10^{-2}$ В. Определите индукцию магнитного поля.

3. Определите магнитный поток, проходящий через прямоугольную площадку со сторонами 20x40 см, если она помещена в однородное магнитное поле с индукцией $5,0 \cdot 10^{-2}$ Тл под углом 60° к линиям индукции поля.

4. Определите ЭДС индукции, возбуждаемую в контуре, если в нем за 0,01 с магнитный поток равномерно уменьшается 0,5 до 0,4 Вб, чтобы в контуре возбуждалась ЭДС индукции 3,8 В.

5. Определите промежуток времени, в течение которого магнитный поток, пронизывающий контур, должен увеличиться от 0,01 до 0,20 Вб, чтобы в контуре возбуждалась ЭДС индукции 3,8 В.

6. Определите ЭДС индукции на концах крыльев самолета, имеющих длину 12 м, если скорость его при горизонтальном полете 250 м/с, а вертикальная составляющая магнитной индукции земного магнетизма $5,0 \cdot 10^{-5}$ Тл.

7. В однородном магнитном поле под углом 30° к направлению вектора индукции, величина которого $5,0 \cdot 10^{-3}$ Тл, движется проводник со скоростью 10 м/с; вектор скорости перпендикулярен проводнику. Определите длину проводника, если в нем наводится ЭДС, равная $2,5 \cdot 10^{-2}$ В.

8. Трактор общего назначения К-700 идет со скоростью 28 км/ч. определите разность потенциалов на концах передней оси, если длина ее около 2,6 м, а вертикальная составляющая магнитного поля Земли $5,0 \cdot 10^{-5}$ Тл.

9. Чему равна ЭДС самоиндукции, возникающая в катушке с индуктивностью $2,0 \cdot 10^{-2}$ Г, в которой ток силой $7,5 \cdot 10^{-2}$ А исчезает за $2,0 \cdot 10^{-2}$ с?

10. Магнитное поле катушки с индуктивностью 0,1 Г обладает энергией 0,8 Дж. Чему равна сила тока в катушке?

11. Проволочная прямоугольная рамка со сторонами 20 и 30 см расположена в однородном магнитном поле и перпендикулярна силовым линиям. Определите индукцию этого поля, если при его исчезновении за $1,2 \cdot 10^{-2}$ с в рамке наводится средняя ЭДС 3,5 мВ.

12. Чему равна индуктивность катушки, если протекающий по ней ток силой 0,15 А создает поток магнитной индукции $7,5 \cdot 10^{-3}$ Вб?

13. Чему равна индуктивность проводника, в котором при возрастании тока от 1,5 до 1,8 А за 0,02 с возбуждается ЭДС самоиндукции 0,9 В?

14. За какой промежуток времени в контуре индуктивностью $2,0 \cdot 10^{-5}$ Г при изменении тока на 0,5 А возникает ЭДС самоиндукции 10 В?

15. Определите индуктивность катушки, если при токе 3,0 А магнитное поле в ней обладает энергией $6,0 \cdot 10^{-2}$ Дж.

Форма представления результата:

Выполнить задание в тетради для практических работ.

Критерии оценки:

За правильно выполненное задание выставляется положительная оценка – 1 балл.

За неправильно выполненное действие, задание выставляется отрицательная оценка – 0 баллов.

Оценка «отлично» выставляется за 90 – 100% правильных ответов

Оценка «хорошо» выставляется за 80 – 89% правильных ответов

Оценка «удовлетворительно» выставляется за 60 – 79% правильных ответов

Оценка «неудовлетворительно» выставляется за менее 60% правильных ответов

Тема 4.1 Механические колебания и волны

Практическое занятие №15

Механические колебания и их характеристики

Цель: закрепить умения и навыки вычисления параметров колебательного движения, характеристик механических волн.

Выполнение работы способствует формированию:

1. ПР67; ПР68;
2. ПР5; ПР9; ПР11; ПР13;
3. МР8, МР9, МР10, МР21, МР17, МР13
4. ЛР 26, ЛР 14, ЛР 23, ЛР 13

Материальное обеспечение:

тетрадь для практических работ, ручка, методические рекомендации по выполнению работы, линейка, карандаш.

Указание: Практическая работа состоит из двух частей – теоретической и практической. После изучения теоретического материала можно приступить к выполнению практической части.

Она состоит из двух и более задач для самостоятельного выполнения. Не забывайте о правильном оформлении решения.

Порядок выполнения работы:

1. Рассмотрите теоретический материал по теме и примеры решения задач (смотри методическое пособие).
2. Решите самостоятельную работу. Оформите решение письменно в тетради.

Ход работы:

1. Теория

Периодические колебания – механические движения или физические процессы, повторяющиеся во времени.

Гармонические колебания – колебания, при которых физическая величина периодически изменяется с течением времени по законам синуса или косинуса. $x = A \cdot \sin(\omega t + \varphi_0)$ - амплитуда, максимальное отклонение от положения равновесия физической величины. T - период колебаний, наименьший промежуток времени, в течение которого совершается одно полное колебание: $\varphi = 2\pi N$, где N - число колебаний, t – время, $t = c$, единица измерения: $T = c$ (секунда). Для математического маятника $T = 2\pi \sqrt{l/g}$, где l - длина нити, $l = m$, g - ускорение свободного падения, $g = 9,8 \text{ м/с}^2$ Для пружинного маятника, период равен: $T = 2\pi \sqrt{m/k}$, где m - масса груза $m = \text{кг}$, k – коэффициент жесткости пружины $k = \text{Н/м}$ Частота колебаний ν - число колебаний в единицу времени: $\nu = 1/T$,

Частота и период взаимнообратные величины: $\nu = 1/T$ или $T = 1/\nu$ φ_0 - начальная фаза колебаний – аргумент гармонической функции: $y = A \sin(\omega t + \varphi_0)$, определяющий состояние тела в начальный момент времени $t = 0$. ω - круговая частота, число полных колебаний выраженных в радианной (угловой) мере, за время $t = 1 \text{ с}$, $\omega = 2\pi \nu$

2. Примеры решения задач

1. Гармонические колебания величины x описываются уравнением $x = 0,2 \sin 2\pi t$ м. Определите: амплитуду A колебаний; циклическую частоту ω_0 ; частоту колебаний ν ; период колебаний T ; x_1 в момент времени $t = 2$.

Дано:

$$x = 0,2 \sin 2\pi t \text{ [м]}$$

$$A, \omega_0, \nu, T, x_1 - ?$$

Решение:

Сравнив уравнение гармонических колебаний

$$x = A \sin(\omega_0 t + \varphi_0) \text{ с данным в задаче, находим } A = 0,2 \text{ м;}$$

$$\omega_0 = 2\pi \text{ с}^{-1}; \nu = \frac{\omega_0}{2\pi}, \text{ откуда } \nu = 1 \text{ Гц; } T = \frac{1}{\nu}, \text{ откуда } T = 1 \text{ с.}$$

Подставив значение $t = \frac{T}{2}$ в уравнение, данное в условии задачи, определяем x_1 :

$$x_1 = 0,2 \sin \frac{2\pi}{2} = 0,2 \sin \pi = 0 \text{ м.}$$

$$\text{Ответ: } A = 0,2 \text{ м; } \omega_0 = 2\pi \text{ с}^{-1}; \nu = 1 \text{ Гц; } T = 1 \text{ с; } x_1 = 0 \text{ м.}$$

2. Напишите уравнение гармонических колебаний, если амплитуда колебаний $A = 2$ см, начальная фаза колебаний $\varphi_0 = 30^\circ$ и за $t = 10$ с совершается $n = 20$ полных колебаний.

Дано:

$$A = 2 \text{ см} = 0,02 \text{ м}$$

$$\varphi_0 = 30^\circ = \frac{\pi}{6}$$

$$t = 10$$

$$n = 20$$

$$x(t) - ?$$

Решение:

Уравнение гармонических колебаний имеет вид $A \sin(\omega_0 t + \varphi_0)$. Период колебаний T – время, в течение которого совершается одно колебание: $T = \frac{t}{n}$. Зная T ,

$$\text{определяем циклическую частоту: } \omega_0 = \frac{2\pi}{T}, \text{ или } \omega_0 = \frac{2\pi n}{t} = \frac{2\pi \cdot 20}{10 \text{ с}} = 4\pi.$$

Уравнение данных гармонических колебаний будет иметь

$$\text{вид: } x = 0,02 \sin\left(4\pi t + \frac{\pi}{6}\right) \text{ [м]}$$

$$\text{Ответ: } x = 0,02 \sin\left(4\pi t + \frac{\pi}{6}\right) \text{ [м]}$$

3. Период колебаний математического маятника на Луне $T_{\text{л}} = 10$ с. Определите период колебаний T этого маятника на Земле. Ускорение свободного падения на Луне $g = 1,6 \text{ м/с}^2$.

Дано:

$$T_{\text{л}} = 10 \text{ с}$$

$$g_{\text{л}} = 1,6 \text{ м/с}^2$$

$$g = 9,8 \text{ м/с}^2$$

T - ?

Решение:

Периоды колебаний математического маятника на Луне $T_{\text{л}}$

$$\text{и Земле } T: T_{\text{л}} = 2\pi\sqrt{\frac{l}{g_{\text{л}}}}; T = 2\pi\sqrt{\frac{l}{g}}.$$

Разделив первое уравнение на второе уравнение, получим:

$$\frac{T}{T_{\text{л}}} = \sqrt{\frac{g_{\text{л}}}{g}}, \text{ откуда } T = T_{\text{л}}\sqrt{\frac{g_{\text{л}}}{g}}$$

$$\text{Вычисления: } T = 10\text{с}\sqrt{\frac{1,6 \text{ м/с}^2}{9,8 \text{ м/с}^2}} = 4 \text{ с}$$

Ответ: $T = 4$ с

4. Математический маятник, длина нити которого $l = 0,5$ м, совершает гармонические колебания с амплитудой $A = 5$ см. Определите максимальную скорость v_{max} колеблющейся материальной точки.

Дано:

$$l = 0,5 \text{ м}$$

$$A = 5 \text{ см} = 0,05 \text{ м}$$

v_{max} - ?

Решение:

Математический маятник совершает гармонические колебания по уравнению $A\sin(\omega_0 t + \varphi_0)$, где ω_0 – собственная циклическая частота, $\omega_0 = \frac{2\pi}{T}$; T – период

колебаний маятника, $T = 2\pi\sqrt{\frac{l}{g}}$, следовательно, $\omega_0 = \sqrt{\frac{g}{l}}$.

Максимальная скорость материальной точки $v_{\text{max}} = A\omega_0 =$

$$A\sqrt{\frac{g}{l}}. \text{ Вычисления: } v_{\text{max}} = 0,05 \text{ м}\sqrt{\frac{9,8 \text{ м/с}^2}{0,5 \text{ м}}} = 0,22 \text{ м/с}$$

Ответ: $v_{\text{max}} = 0,22 \text{ м/с}$

Самостоятельная работа

Вариант 1

1. Нитяной маятник совершил 25 колебаний за 50 с. Определите период и частоту колебаний.
2. Определите, на каком расстоянии от наблюдателя ударила молния. Если он услышал гром через 3 с после того, как увидел молнию.
3. По графику

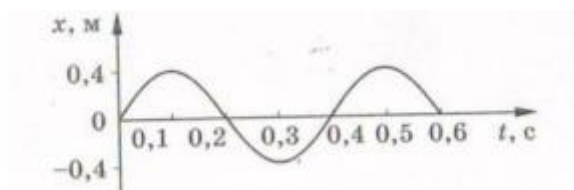

определите амплитуду, период и частоту колебаний.

4. Какова длина математического маятника, совершающего гармонические колебания с частотой 0,5 Гц на поверхности Луны? Ускорение свободного падения на поверхности Луны $1,6 \text{ м/с}^2$.

5. Длина морской волны равна 2 м. Какое количество колебаний за 10 с совершит на ней поплавок, если скорость распространения волны равна 6 м/с.

6. Как нужно изменить длину математического маятника, чтобы период его колебаний уменьшить в 2 раза?

7. Определите длину математического маятника, который за 10 с совершает на 4 полных колебания меньше, чем математический маятник длиной 60 см.

8. Один математический маятник имеет период колебаний 3 с, а другой – 4с. Какой период колебаний математического маятника, длина которого равна сумме длин указанных маятников? 9.

Чему равна длина волны на воде, если скорость распространения волн равна 2,4 м/с, а тело, плавающее на воде, совершает 30 колебаний за 25 с?

Вариант 2

1. Маятник совершил 50 колебаний за 25 с. Определите период и частоту колебаний маятника.

2. Радиобуй в море колеблется на волнах с периодом 2 с. Скорость морских волн 1 м/с. Чему равна длина волны?

3. По графику

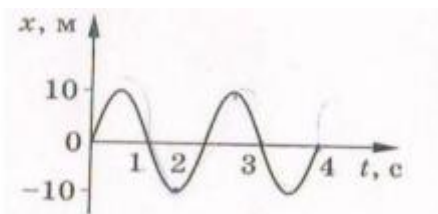

определите амплитуду, период и частоту колебаний.

4. На неизвестной планете маятник длиной 80 см совершил 36 полных колебаний за 1 мин. Чему равно ускорение свободного падения на этой планете?

5. Определите длину волны, распространяющейся со скоростью 2 м/с, в которой за 20 с происходит 10 колебаний.

6. Какова длина математического маятника, совершающего 4 полных колебания за 8 с?

7. Как изменится частота колебаний нитяного маятника длиной 0,5 м, если увеличить длину нити на 1,5 м?

8. На озере в безветренную погоду с лодки бросили тяжёлый якорь. От места бросания пошли волны. Человек, стоящий на берегу, заметил, что волна дошла до него через 50 с, расстояние между соседними гребнями волн 50 см, а за 50 с было 20 всплесков о берег. Как далеко от берега находилась лодка?

9. К потолку подвешены два маятника. За одинаковое время один маятник совершил 5 колебаний, а другой – 3 колебания. Какова длина каждого маятника, если разность их длин 48 см?

Форма представления результата:

Выполнить задание в тетради для практических работ.

Критерии оценки:

За правильно выполненное задание выставляется положительная оценка – 1 балл.

За неправильно выполненное действие, задание выставляется отрицательная оценка – 0 баллов.

Оценка «отлично» выставляется за 90 – 100% правильных ответов

Оценка «хорошо» выставляется за 80 – 89% правильных ответов

Оценка «удовлетворительно» выставляется за 60 – 79% правильных ответов

Оценка «неудовлетворительно» выставляется за менее 60% правильных ответов

Тема 4.2 Электромагнитные колебания и волны

Практическое занятие №16

Решение задач на виды сопротивлений в цепях переменного тока.

Формулы трансформатора

Цель: изучить свободные электромагнитные колебания в контуре, виды сопротивления в цепи переменного тока, их отличия и особенности.

Выполнение работы способствует формированию:

1. ПР66;
2. ПРy5; ПРy9; ПРy11; ПРy13
3. МР8, МР9, МР10, МР21, МР17, МР13
4. ЛР 26, ЛР 14, ЛР 23, ЛР 13

Материальное обеспечение: тетрадь для практических работ, ручка, методические рекомендации по выполнению работы, линейка, карандаш.

Указание: Практическая работа состоит из двух частей – теоретической и практической. После изучения теоретического материала можно приступать к выполнению практической части. Она состоит из двух и более задач для самостоятельного выполнения. Не забывайте о правильном оформлении решения. На выполнение практической отводится два академических часа. Порядок выполнения работы

Порядок выполнения работы:

1. Рассмотрите теоретический материал по теме и примеры решения задач (смотри методическое пособие).
2. Решите самостоятельную работу. Оформите решение письменно в тетради.

Ход работы:

1. Теория.

«Переменный ток»

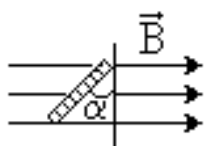

Переменный ток – вынужденные гармонические электромагнитные колебания в проводнике. Вследствие электромагнитной индукции в рамке возникает гармонически меняющаяся ЭДС $\varepsilon = -\Phi' = B \cdot S \cdot \omega \cdot \sin\omega t$ или $\varepsilon = \varepsilon_0 \cdot \sin\omega t$

($\varepsilon_0 = BS \cdot \omega$ – амплитуда ЭДС индукции) и можно говорить, что получен переменный ток.

- Переменный ток бытовой электросети имеет частоту $\nu = 50$ Гц и $\omega = 2\pi\nu = 100\pi$ [рад/с].

Резистор в цепи переменного тока

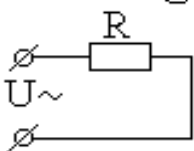
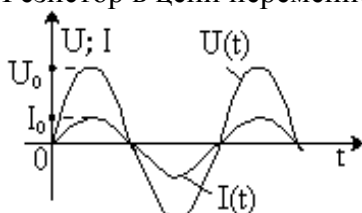

Включим резистор сопротивления R в сеть переменного тока напряжения $U(t) = U_0 \sin\omega t$ (*). В каждый конкретный момент времени прохождение переменного тока в резисторе качественно

ничем не отличается от прохождение постоянного и подчиняется закону Ома: $I(t) = \frac{U(t)}{R}$. Тогда

$$I(t) = \frac{U_0}{R} \sin\omega t \quad \text{или} \quad I(t) = I_0 \sin\omega t$$

Графики $I(t)$ и $U(t)$, в одной системе координат, имеют вид:

- Вся подводимая к резистору электрическая энергия превращается в тепловую, т. е. он обладает *активным сопротивлением*.

Активное (омическое) сопротивление (R) – сопротивление резистора без учёта его ёмкости и индуктивности.

Ёмкость в цепи переменного тока

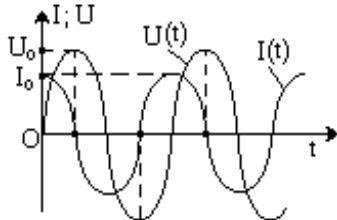
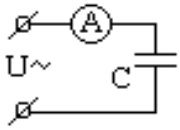

Известно, что конденсатор постоянный ток не проводит (цепь между обкладками разомкнута). Включим конденсатор ёмкости C в цепь переменного тока напряжения $U(t) = U_0 \sin \omega t$ (*).

Графики $I(t)$ и $U(t)$ в одной системе координат, имеют вид:

$X_C = \frac{1}{\omega C}$ – ёмкостное сопротивление переменному току. • X_C уменьшается с ростом ω и C

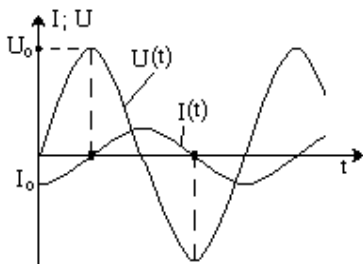

Индуктивность в цепи переменного тока

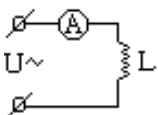

Включим катушку индуктивности L в цепь переменного тока напряжения $U(t) = U_0 \sin \omega t$ (*) (активное сопротивление провода катушки $R \approx 0$).

Графики $I(t)$ и $U(t)$ в одной системе координат, имеют вид:

$X_L = \omega \cdot L$ – индуктивное сопротивление переменному току. (X_L растёт с ростом ω и L).

Действующее значение мощности переменного тока (P) – величина, численно равная мощности постоянного тока $P_{\text{пост}}$, при условии, что оба тока за одинаковое время, равное периоду переменного тока T , на равных резисторах R выделяют равные количества теплоты Q .

$$\text{Из } P = P_{\text{пост}} \text{ и } U_0 = I_0 \cdot R \Rightarrow P = \frac{I_0^2 R}{2} = \frac{I_0 U_0}{2} = \frac{U_0^2}{2R}.$$

- Действующее значение мощности переменного тока часто называют активной мощностью.

Действующее значение силы переменного тока (I) – величина, численно равная силе постоянного тока $I_{\text{пост}}$, при условии, что оба тока за одинаковое время, равное периоду переменного тока T , на равных резисторах R выделяют равные мощности.

$$\text{Из } P = P_{\text{пост}} = I_{\text{пост}}^2 R = I^2 \cdot R = \frac{I_0^2 R}{2} \Rightarrow I = \frac{I_0}{\sqrt{2}}.$$

Действующее значение напряжения переменного тока (U) – величина, численно равная напряжению постоянного тока $U_{\text{пост}}$, при условии, что оба тока за одинаковое время, равное периоду переменного тока T , на равных резисторах R выделяют равные мощности.

$$\text{Из } P = P_{\text{пост}} = \frac{U_0^2}{2R} = \frac{U^2}{R} \Rightarrow U = \frac{U_0}{\sqrt{2}}.$$

- На практике нас редко интересуют амплитудные или мгновенные значения силы, напряжения или мощности переменного тока. Интерес представляют их *действующие* значения.

Закон Ома для переменного тока

Известно, что в цепях переменного тока: а) для активного сопротивления R : $I_0 = \frac{U_0}{R}$;

б) для емкости C : $I_0 = \frac{U_0}{X_C}$; в) для индуктивности L : $I_0 = \frac{U_0}{X_L}$.

Учтя, что $I_0 = I \cdot \sqrt{2}$ и $U_0 = U \cdot \sqrt{2}$, получим резистора, емкости и индуктивности:

$$I = \frac{U}{R} \quad \text{закон Ома для переменного тока для}$$

Резонанс в цепи переменного тока

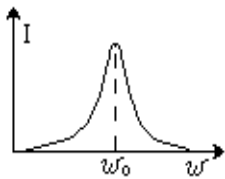
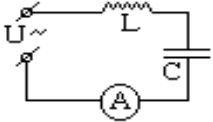

Соберем цепь из катушки тока A и источника частотой ω . Активное Фиксируя $U_0 = \text{const}$ и

индуктивности L , конденсатора C , амперметра переменного переменного напряжения $U = U_0 \cdot \sin \omega t$ с изменяемой сопротивлением проводов и катушки индуктивности $R \approx 0$. изменя частоту ω от 0 до максимально возможного значения,

$$I = \frac{U}{X_C} \quad \omega_0 = \frac{1}{\sqrt{LC}}$$

снимем зависимость силы действующего тока в цепи $I(\omega)$. Оказалось, что на частоте наблюдается резкое увеличение тока.

Резонанс – явление резкого возрастания амплитуды вынужденных электромагнитных колебаний при совпадении частоты вынуждающего напряжения с собственной частотой колебаний контура.

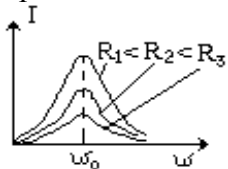

Электромагнитный резонанс (как и механический) наступает при совпадении частоты внешних воздействий с собственной частотой колебаний системы, при этом активное сопротивление действует аналогично силе трения – переводит энергию колебаний в энергию потерь (тепло).

Для разных R (при постоянных L, C) кривые $I(\omega)$ имеют вид:

- При значительных R резонанс может быть практически незаметным.
- Резонанс широко используют в радиотехнике (при настройке контура радиостанции и пр.).

используют в радиотехнике (при радиоприёмника на частоту выбранной

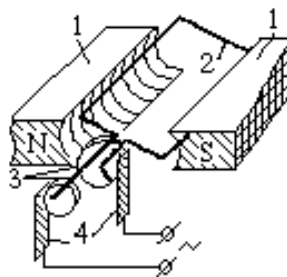

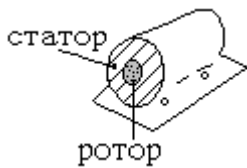

Генератор переменного тока (ГПТ)

Простейший ГПТ состоит из: постоянных магнитов 1; контура 2; контактных колец 3; щеток 4. При вращении контура с угловой скоростью ω его магнитный поток

$\Phi = BS \cdot \cos \omega t$ и ЭДС $\varepsilon = -\Phi' = \varepsilon_0 \cdot \sin \omega t$. Для контура из n витков $\varepsilon = n \cdot \varepsilon_0 \cdot \sin \omega t$.

Конструктивно ГПТ состоит из двух основных частей: неподвижной – статора и вращающейся – ротора, изготовленных из электротехнической стали.

- С целью увеличения КПД генератора (более полного использования магнитного потока) зазор между статором и ротором делают минимальным. значительно улучшаются.

Трансформатор

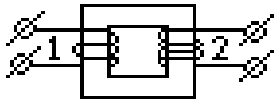

Трансформатор – устройство, предназначенное для изменения значений напряжения и силы переменного тока.

- Трансформатор был сконструирован в 1876 г. Петром Николаевичем Яблочковым (1847–1894, Россия).

Простейший трансформатор состоит из замкнутого стального сердечника и двух надетых на него катушек с обмотками. Одна обмотка – первичная – подключается к источнику переменного напряжения, другая – вторичная – к потребителю. Ток первичной обмотки создает в сердечнике переменное магнитное поле, которое пронизывает витки вторичной обмотки и наводит в ней ЭДС индукции.

Пусть первичная обмотка содержит N_1 витков, $\frac{U_1}{U_2} = \frac{I_2}{I_1}$ вторичная – N_2 витков и к первичной обмотке приложено переменное напряжение U_1 .

$\frac{\varepsilon_2}{\varepsilon_1} = \frac{U_2}{U_1} = \frac{N_2}{N_1} = K$, где K – коэффициент трансформации.

- Если $N_2 > N_1$, то трансформатор называют повышающим, $N_2 < N_1$ – понижающим.
-

Самостоятельная работа

1. ЭДС индукции, возникающая в рамке при вращении её в однородном магнитном поле, изменяется по закону $\varepsilon(t) = \varepsilon_0 \cdot \sin \omega t$. Определить амплитудное значение ЭДС, мгновенное значение ЭДС при $t = 0,002$ с, период и частоту тока.
2. Магнитный поток в рамке, равномерно вращающейся в однородном магнитном поле, изменяется по закону $\Phi = \Phi_0 \cos 6280t$. Найти зависимость ЭДС индукции, возникающей в рамке, от времени t определить амплитудные и действующие значения ЭДС, период и частоту тока.
3. Определить действующее значение силы тока, изменяющегося по закону $I(t) = I_0 \cdot \sin 54t$.
4. Определить частоту переменного тока, циклическая частота которого равна 110π .
5. Конденсатор емкостью 10^{-4} Ф включен в сеть переменного тока с частотой 50 Гц. Определить емкостное сопротивление конденсатора.

6. Конденсатор емкостью C включен в сеть промышленного тока. Определить емкостное сопротивление.
7. Катушка индуктивностью $0,5$ Гн включена в сеть переменного тока с частотой 50 Гц. Определить индуктивное сопротивление катушки.
8. Катушка индуктивностью L включена в сеть переменного тока с частотой 50 Гц. Определить индуктивное сопротивление катушки.
9. Напряжения первичной и вторичной обмоток трансформатора U_1 и U_2 соответственно. Число витков вторичной обмотки N_2 . Определить: число витков первичной обмотки N_1 , коэффициент трансформации K и вид трансформатора (повышающий или понижающий), ответ пояснить.
10. Определить мощности первичной и вторичной цепей трансформатора P_1 и P_2 , если известны: напряжения U_1 и U_2 , ток I_1 первичной обмотки. Рассчитать коэффициент трансформации K и указать вид трансформатора (повышающий или понижающий), ответ пояснить.

Форма представления результата:

Выполнить задание в тетради для практических работ.

Критерии оценки:

За правильно выполненное задание выставляется положительная оценка – 1 балл.

За неправильно выполненное действие, задание выставляется отрицательная оценка – 0 баллов.

Оценка «отлично» выставляется за 90 – 100% правильных ответов

Оценка «хорошо» выставляется за 80 – 89% правильных ответов

Оценка «удовлетворительно» выставляется за 60 – 79% правильных ответов

Оценка «неудовлетворительно» выставляется за менее 60% правильных ответов

Тема 4.2 Электромагнитные колебания и волны

Практическое занятие №17

Решение задач по теме «Электромагнитные колебания и волны»

Цель: изучить свободные электромагнитные колебания в контуре, распространение волн, виды волн их отличия.

Выполнение работы способствует формированию:

1. ПР67;
2. ПРy5; ПРy9; ПРy11; ПРy13;
3. МР8, МР9, МР10, МР21, МР17, МР13
4. ЛР 26, ЛР 14, ЛР 23, ЛР 13

Материальное обеспечение: тетрадь для практических работ, ручка, методические рекомендации по выполнению работы, линейка, карандаш.

Указание: Практическая работа состоит из двух частей – теоретической и практической. После изучения теоретического материала можно приступить к выполнению практической части. Она состоит из двух и более задач для самостоятельного выполнения. Не забывайте о правильном оформлении решения. На выполнение практической отводится два академических часа. Порядок выполнения работы

Порядок выполнения работы:

1. Рассмотрите теоретический материал по теме и примеры решения задач (смотри методическое пособие).
2. Решите самостоятельную работу. Оформите решение письменно в тетради.

Ход работы:

1. **Теория.** Повторить теоретический материал по конспекту лекций.

2. **Примеры решения задач.**

1. Индуктивность колебательного контура 500 мкГц. Какую емкость следует выбрать, чтобы настроить его на частоту 1 МГц?

Дано: колебательный контур $L = 5 \cdot 10^{-4}$ Гн $\nu = 10^6$ Гц $C = ?$	$\nu = \frac{1}{2\pi\sqrt{LC}}$ $\nu^2 = \frac{1}{4\pi^2 \cdot LC}$ $C = \frac{1}{4\pi^2 L \cdot \nu^2}$	$C = \frac{1}{4 \cdot 3,14^2 \cdot 5 \cdot 10^{-4} \cdot (10^6)^2} =$ $= \frac{1}{20 \cdot 9,8596 \cdot 10^{-4+12}} = \frac{1}{197,192 \cdot 10^8}$ $= 0,005 \cdot 10^{-8} = 5 \cdot 10^{-11} = 50 \text{ пФ}$
---	--	--

2. В установках для электрогидравлической обработки материалов конденсаторы рабочего контура являются емкостными накопителями энергии. Определите наибольшую силу кратковременного тока, возникающего в цепи при прямой разрядке такого конденсатора на проводник, если известно, что занесенная энергия в конденсаторе 10 кДж, индуктивность контура 0,03 мкГн.

Дано: к – контур $E = 10^4$ Дж $L = 3 \cdot 10^{-8}$ Гн $I_{\max} = ?$	$E_{\text{эл}} = E_{\text{м}}$ \Downarrow $E_{\text{эл}} = \frac{LI^2}{2}$ \Downarrow $I_{\max} = \sqrt{\frac{2E_{\text{эл}}}{L}}$	$I_{\max} = \sqrt{\frac{2 \cdot 10^4}{3 \cdot 10^{-8}}} = \sqrt{0,66 \cdot 10^{4+8}}$ $= 0,8 \cdot 10^6 = 8 \cdot 10^5$ А
---	--	--

3. Определите период и частоту собственных колебаний контура индуктивности 0,05 мГн и последовательного соединения трех конденсаторов емкостью по 6 мкФ.

Дано: к последовательное соединение $L = 0,05$ мГн $C_1 = 6$ мкФ $N = 3$ $T, \gamma - ?$	L $C \ C \ C$ $C_{\text{сб}} = \frac{Ci}{n}$ $T = 2\pi\sqrt{4C_{\text{сб}}L} = 2\pi\sqrt{L \frac{Ci}{n}}$ $\nu = \frac{1}{T}$	$T = 23,14 \sqrt{\frac{5 \cdot 10^{-5} \cdot 6 \cdot 10^{-6}}{3}} =$ $= 6,28 \sqrt{10 \cdot 10^{-11}} = 6,28 \sqrt{10^{-10}} =$ $= 6,28 \cdot 10^{-5} \text{ с}$ $\nu = \frac{1}{6,28 \cdot 10^{-5}} = 0,159 \cdot 10^5 \text{ Гц} \approx 1,6 \text{ Гц}$
--	---	---

4. Сила тока в сети изменяется по закону $i = 4,2 \sin \omega t$. Какое количество теплоты выделит электрокамин за 1 ч работы, если его сопротивление 70 Ом?

Дано: электрокамин $i = 4,2 \sin \omega t$ $t = 3,6 \cdot 10^3$ с $R = 70$ Ом $Q = ?$	$Q = I_{\text{эф}}^2 \cdot R \cdot t$ $i = I_m \sin \omega t$ $I_{\text{эф}} = \frac{I_m}{\sqrt{2}} = 0,707 \cdot I_m$	$I_m = 4,2$ А $I_{\text{эф}} = 0,707 \cdot 4,2 = 3$ А $Q = 3^2 \cdot 70 \cdot 3,6 \cdot 10^3 \approx 2,3 \cdot 10^6$ Дж $= 2,3$ МДж
--	--	--

5. Катушка индуктивностью 0,1 Гн и активным сопротивлением 25 Ом включена в сеть промышленного переменного тока со стандартной частотой. Определите ток в катушке, если напряжение на ее вводах 120 В.

Дано: катушка $L=0,1$ Гн $R=25$ Ом $\nu=50$ Гц $U=120$ В $I_a=?$	$I = \frac{U}{X}$; $X = \sqrt{R^2 + X_L^2} =$ $= \sqrt{R^2 + (\omega L)^2} =$ $= \sqrt{R^2 + (2\pi\nu L)^2}$	$x = \sqrt{25^2 + (4 \cdot 3,14 \cdot 50 \cdot 0,1)^2} =$ $= \sqrt{625 + 986} = \sqrt{1611} = 40,1 \text{ Ом}$ $\frac{120}{40,1} \approx 3 \text{ А}$ $I_a = 3 \text{ А}$
---	--	--

6. На колхозную подстанцию поступает ток напряжением 6600 В. первичная обмотка трансформатора подстанции имеет 3300, а вторичная 110 витков. Определите рабочее напряжение в колхозной электросети и потребляемую мощность сила тока в сети 200 А потерями энергии в трансформаторе пренебречь.

Дано: трансформатор $U_1=6600$ В $\omega_1=3300$ В $\omega_2=110$ $I_2=200$ А $U_2, P_2=?$	$\frac{\omega_1}{\omega_2} = \frac{U_1}{U_2}$ $U_2 = \frac{U_1 \cdot \omega_2}{\omega_1}$ $P_2 = U_2 \cdot I_2$	$U_2 = \frac{6600 \cdot 110}{3300} = 220 \text{ В}$ $P_2 = 220 \cdot 200 = 44 \cdot 10^3 \text{ Вт} = 44 \text{ кВт}$
---	---	--

7. Сила тока в первичной обмотке трансформатора 0,5 А, напряжение на ее концах 220 В, во вторичной обмотке соответственно 8 А и 12 В. Определите КПД трансформатора.

Дано: трансформатора $I_1=0,5$ А $I_2=8$ А $U_1=220$ В $U_2=12$ В $\eta=?$	$\eta = \frac{P_n}{P_s} \cdot 100\% =$ $= \frac{U_2 I_2}{U_1 I_1} \cdot 100\%$	$\eta = \frac{12 \cdot 8}{220 \cdot 0,5} \cdot 100\% = 87\%$
---	---	--

Самостоятельная работа.

- Магнитный поток в рамке, равномерно вращающийся в однородном магнитном поле, изменяется по закону $\Phi = 3 \cdot 10^{-2} \cos 157t$. Найдите зависимость мгновенного значения ЭДС индукции, возникающей в рамке, от времени. Определите максимальное и действующее значение ЭДС, период и частоту тока.
- В рамке, равномерно вращающейся в однородном магнитном поле, индуцируется ток, мгновенное значение которого выражается формулой $i = 3 \sin 157t$. Определите амплитудное, действующее значение тока, мгновенное значение тока при 0,01 с, период и частоту.
- Определите максимальное и действующее значение переменной ЭДС, возникающей в рамке при ее равномерном вращении в однородном магнитном поле, если при угле поворота рамки на 45° мгновенное значение ЭДС 156 В.
- Сила тока в первичной обмотке трансформатора 0,2 А, напряжение на клеммах 220 В. Определите напряжение и силу тока во вторичной обмотке трансформатора, если коэффициент трансформации 0,2.
- Напишите уравнение для мгновенного изменения ЭДС индукции, возникающей в витке при равномерном его вращении в однородном магнитном поле, если через $1/600$ с после прохождения витком момента, при котором ЭДС равна нулю, мгновенное значение ЭДС становится 5 В. Период вращения витка 0,02 с.
- Катушка индуктивностью 20 мГн включена в сеть переменного тока с частотой 50 Гц. Определите индуктивное сопротивление катушки.

7. **Конденсатор емкостью $8 \cdot 10^{-4}$ ф** включен в сеть переменного тока с частотой 50 Гц. Определить силу тока на участке цепи с конденсатором, если сопротивление подводящих проводов 5 Ом, а напряжение на всем участке цепи 12 В.
8. Как изменится индуктивное сопротивление катушки, если ее включить в цепь переменного тока с частотой 10 кГц, вместо 50 Гц?
9. Первичная обмотка трансформатора содержит 800 витков, вторичная 3200. Определите коэффициент трансформации.
10. Сила тока в сети изменяется по закону $i = 8,5 \sin \omega t$. Какое количество теплоты выделит электрокамин за 2 часа работы, если его сопротивление 80 Ом?
11. Сила тока в первичной обмотке трансформатора 0,6 А, напряжение на ее концах 220 В; во вторичной обмотке 6 А и 14 В. Определите КПД трансформатора.
12. В первичной обмотке повышающего трансформатора 80 витков, а во вторичной 1280. Напряжение на концах первичной обмотки 120 В, а величина тока во вторичной обмотке 0,25 А. Определите полезную мощность трансформатора.
13. Для трансляции радиопередач применяют понижающий трансформатор с напряжением 480 В до 30 В. Определите мощность трансформатора с КПД 96%, если к нему подключено 100 репродукторов, потребляющих ток 0,008 А.
14. Определите максимальную ЭДС, зная, что при 30° ЭДС индукции 110 В.
15. Определите угол поворота витка в однородном магнитном поле, зная, что максимальное значение тока $100\sqrt{2}$ А, а ток в данный момент 100 А.
16. Определите коэффициент трансформации звонкового трансформатора, питаемого сетевым током с напряжением 220 В, если преобразованный ток имеет напряжение 2 В.
17. Первичная обмотка повышающего трансформатора имеет 45 витков, а вторичная 900 витков. Первичная катушка включается в сеть переменного тока с напряжением 120 В. Какое напряжение будет на зажимах вторичной обмотки?
18. Электрическая дуга должна гореть под напряжением 40 В, а в сети 220 В. Сколько витков должна содержать вторичная обмотка, если в первичной обмотке, включенной в сеть, 385 витков?

Форма представления результата:

Выполнить задание в тетради для практических работ.

Критерии оценки:

За правильно выполненное задание выставляется положительная оценка – 1 балл.

За неправильно выполненное действие, задание выставляется отрицательная оценка – 0 баллов.

Оценка **«отлично»** выставляется за **90 – 100%** правильных ответов

Оценка **«хорошо»** выставляется за **80 – 89%** правильных ответов

Оценка **«удовлетворительно»** выставляется за **60 – 79%** правильных ответов

Оценка **«неудовлетворительно»** выставляется за менее **60%** правильных ответов

Тема 6.1 Квантовая оптика

Практическое занятие №18

Решение задач по теме «Законы фотоэффекта. Уравнение Эйнштейна»

Цель: Изучить законы Столетова для фотоэффекта. Научиться решать задачи на уравнение Эйнштейна.

Выполнение работы способствует формированию:

1. ПР61; ПР62; ПР63; ПР64; ПР66; ПР68;
2. ПРy1; ПРy2; ПРy3; ПРy4; ПРy5; ПРy9;
3. МР8, МР9, МР10, МР21, МР17, МР13
4. ЛР 26, ЛР 14, ЛР 23, ЛР 13

Материальное обеспечение:тетрадь для практических работ, ручка, методические рекомендации по выполнению работы, линейка, карандаш.

Указание: Практическая работа состоит из двух частей – теоретической и практической. После изучения теоретического материала можно приступать к выполнению практической части. Она состоит из двух и более задач для самостоятельного выполнения. Не забывайте о правильном оформлении решения. На выполнение практической отводится два академических часа. Порядок выполнения работы

Порядок выполнения работы:

1. Рассмотрите теоретический материал по теме и примеры решения задач (смотри методическое пособие).
2. Решите самостоятельную работу. Оформите решение письменно в тетради.

Ход работы:

1. Теория.

Внешний фотоэффект и его законы

В развитии представлений о природе света важный шаг был сделан при изучении одного замечательного явления, открытого Г. Герцем и тщательно исследованного выдающимся русским ученым А.Г. Столетовым. Явление получило название фотоэлектрического эффекта.

Фотоэлектрический эффект бывает внешним (на поверхности металлов) и внутренним (внутри полупроводников).

Внешний фотоэффект – вырывание электронов с поверхности вещества под действием электромагнитного излучения (рис. 1).



Рис. 1. Явление фотоэффекта

Законы фотоэффекта

1. Сила тока насыщения – I_n прямо пропорциональна падающему на электрод световому излучению.
2. Максимальная кинетическая энергия фотоэлектронов линейно возрастает с частотой света и не зависит от мощности светового излучения.
3. Красная граница фотоэффекта определяется только материалом электрода и состоянием его поверхности.

Если частота света меньше некоторой определенной для данного вещества минимальной частоты ν_{\min} – наименьшая частота ЭМВ, вызывающей фотоэффект, то фотоэффект не наступает.

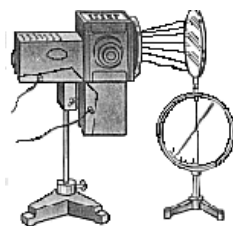
Законы фотоэффекта нельзя объяснить на основе волновой теории света. Объяснение фотоэффекта было дано Эйнштейном, развившим в 1905 г. идеи Планка о прерывистом испускании света.

Немецкий физик М. Планк – основатель квантовой теории предположил, что атомы испускают энергию отдельными порциями – квантами.

$$h\nu = A_{\text{вых}} + \frac{mv^2}{2} \quad \text{– уравнение Эйнштейна для фотоэффекта.}$$

$$h=6,63 \cdot 10^{-34} \text{ Дж}\cdot\text{с}; m_e=9,1 \cdot 10^{-31} \text{ кг}; C=3 \cdot 10^8 \text{ м/с}$$

Следовательно, работа выхода – A_e зависит только от рода вещества, поэтому для разных веществ различна.

При испускании свет ведет себя подобно потоку частиц с энергией.

Свойства света, обнаруживаемые при излучении и поглощении называют корпускулярными.

Световая частица называется *фотон* или *световой квант*.

Фотон обладает порцией энергии:

$$E = \frac{hc}{\lambda} = h\nu,$$

где ν – частота [Гц];

h – постоянная Планка, $6,63 \cdot 10^{-34}$ [Дж·с].

Масса фотона определяется:

$$m = \frac{h\nu}{c^2},$$

где c – скорость света

Фотон не имеет массы покоя, т.е. не существует в состоянии покоя.

Импульс фотона определяется:

$$p = mc = \frac{h\nu}{c} = \frac{h}{\lambda},$$

где λ – длина волны излучения [м].

Направлен импульс фотона по световому лучу.

Примеры решения задач

$$1 \text{ эВ} = 1,6 \cdot 10^{-19} \text{ Дж.}$$

1. Определите красную границу фотоэффекта у хлористого натрия, работа выхода электронов которого равна 4,2 эВ.

Дано:	СИ	Решение:
$A_e = 4,2 \text{ эВ}$	$4,2 \cdot 1,6 \cdot 10^{-19} \text{ Дж}$	$A_e = \frac{hc}{\lambda} \Rightarrow \lambda = \frac{hc}{A_e};$
$c = 3 \cdot 10^8 \text{ м/с}$		$\lambda = \frac{6,62 \cdot 10^{-34} \cdot 3 \cdot 10^8}{4,2 \cdot 1,6 \cdot 10^{-19}} = 295 \cdot 10^{-9} \text{ м} =$
$h = 6,62 \cdot 10^{-34} \text{ Дж·с}$		

$\lambda_{кр} - ?$

Ответ: $\lambda = 295 \text{ нм}$.

2. Определите максимальную скорость вылета электронов из калия, работа выхода электронов из которого равна 2,26 эВ, при освещении его ультрафиолетовым излучением с длиной волны 200 нм. Масса электрона $9,1 \cdot 10^{-31} \text{ кг}$.

Дано:	СИ	Решение:
$\lambda = 200 \text{ нм}$		Из уравнения Эйнштейна для внешнего фотоэффекта:
		$\frac{ch}{\lambda} = A_{\text{вых}} + \frac{mv^2}{2} \Rightarrow v = \sqrt{\frac{2(ch - \lambda A_{\text{вых}})}{m}};$

$$A_g = 2,26 \text{ эВ} \quad 200 \cdot 10^{-9}$$

$$m_e = 9,1 \cdot 10^{31} \text{ кг} \quad 2,26 \cdot 1,6 \cdot 10^{-19} \text{ Дж}$$

$$c = 3 \cdot 10^8 \text{ м/с}$$

$$h = 6,62 \cdot 10^{-34} \text{ Дж}\cdot\text{с}$$

$v - ?$

$$v = \sqrt{\frac{2(3 \cdot 10^8 \cdot 6,62 \cdot 10^{-34} - 2 \cdot 10^{-7} \cdot 2,26 \cdot 1,6 \cdot 10^{-19})}{2 \cdot 10^{-7} \cdot 9,1 \cdot 10^{-31}}} = \sqrt{\frac{(19,86 - 7,232) \cdot 10^{-26}}{9,1 \cdot 10^{-38}}} = 1,18 \cdot 10^6 \frac{\text{м}}{\text{с}}$$

Ответ: $v = 1,18 \cdot 10^6 \text{ м/с}$.

4. Определите максимальную кинетическую энергию фотоэлектрона калия при его освещении лучами с длиной волны 400 нм, если работа выхода электрона калия равна 2,26 эВ.

Дано:	СИ	Решение:
$\lambda = 400 \text{ нм}$	$400 \cdot 10^{-9} \text{ м}$	из уравнения Эйнштейна:
$c = 3 \cdot 10^8 \text{ м/с}$	$2,26 \cdot 1,6 \cdot 10^{-19} \text{ Дж}$	$E_k = \frac{mv^2}{2} \quad h\nu = A_{\text{вых}} + \frac{mv^2}{2}; \quad \frac{hc}{\lambda} = A_{\text{вых}} + E_k$
$h = 6,62 \cdot 10^{-34} \text{ Дж}\cdot\text{с}$		$E_k = \frac{hc}{\lambda} - A_{\text{вых}}$

$$A_{\text{вых}} = 2,26 \text{ эВ}$$

$E_k - ?$

$$E_k = \frac{3 \cdot 10^8 \cdot 6,62 \cdot 10^{-34}}{4 \cdot 10^{-7}} - 2,26 \cdot 1,6 \cdot 10^{-19} = (4,965 - 3,616) \cdot 10^{-19} = 1,35 \cdot 10^{-19} \text{ Дж} \quad \text{ИЛИ} \quad E_k = \frac{1,35 \cdot 10^{-19}}{1,6 \cdot 10^{-19}} = 0,843 \text{ эВ}$$

Ответ: $E_k = 0,843 \text{ эВ}$.

$$E_k = \frac{3 \cdot 10^8 \cdot 6,62 \cdot 10^{-34}}{4 \cdot 10^{-7}} - 2,26 \cdot 1,6 \cdot 10^{-19} = (4,965 - 3,616) \cdot 10^{-19} = 1,35 \cdot 10^{-19} \text{ Дж} \quad \text{ИЛИ} \quad E_k = \frac{1,35 \cdot 10^{-19}}{1,6 \cdot 10^{-19}} = 0,843 \text{ эВ}$$

Ответ: $E_k = 0,843 \text{ эВ}$.

Самостоятельная работа

1. Вычислите энергию фотона видимого света с длиной волны 0,4 мкм.

Дано:	СИ	Решение:	Вычисление:
$\lambda = 0,4 \text{ мкм}$			
$c = 3 \cdot 10^8 \text{ м/с}$			
$h = 6,62 \cdot 10^{-34} \text{ Дж}\cdot\text{с}$			
$E - ?$			

2. Вычислите работу выхода электрона из тантала, если красная граница фотоэффекта $\lambda_{кр} = 0,3 \text{ мкм}$.

Дано:	СИ	Решение:	Вычисление:
$\lambda = 0,3 \text{ мкм}$			
$c = 3 \cdot 10^8 \text{ м/с}$			
$h = 6,62 \cdot 10^{-34} \text{ Дж}\cdot\text{с}$			

$A_{\text{вых}} - ?$

3. Найдите максимальную кинетическую энергию фотоэлектронов, вырванных с катода, если запирающее напряжение равно 1,5 В.

Дано:	СИ	Решение:
$U_z = 1,5 \text{ В}$		
$\bar{e} = 1,6 \cdot 10^{-19} \text{ Кл}$		
$E_k - ?$		

4. Определите массу фотона видимого света с длиной волны 500 нм.

Дано:	СИ	Решение
$\lambda = 500 \text{ нм}$		
$c = 3 \cdot 10^8 \text{ м/с}$		
$h = 6,62 \cdot 10^{-34} \text{ Дж}\cdot\text{с}$		
$m - ?$		

5. Какова наименьшая частота света, при которой еще наблюдается фотоэффект, если работа выхода электрона равна $3,3 \cdot 10^{-19} \text{ Дж}$?

Дано:	СИ	Вычисление:
$A_{\text{вых}} = 3,3 \cdot 10^{-19} \text{ Дж}$		
$c = 3 \cdot 10^8 \text{ м/с}$		
$h = 6,62 \cdot 10^{-34} \text{ Дж}\cdot\text{с}$		
$\nu_{\text{min}} -$		

6. Определите максимальную скорость вылета электронов из цинка. Работа выхода электронов равна 4,2 эВ при освещении его ультрафиолетовым излучением с длиной волны 200 нм.

Форма представления результата:

Выполнить задание в тетради для практических работ.

Критерии оценки:

За правильно выполненное задание выставляется положительная оценка – 1 балл.

За неправильно выполненное действие, задание выставляется отрицательная оценка – 0 баллов.

Оценка «отлично» выставляется за 90 – 100% правильных ответов

Оценка «хорошо» выставляется за 80 – 89% правильных ответов

Оценка «удовлетворительно» выставляется за 60 – 79% правильных ответов
Оценка «неудовлетворительно» выставляется за менее 60% правильных ответов

Тема 6.2 Физика атома и атомного ядра

Практическое занятие №19

«Запись ядерных реакций. Строение атомов и атомных ядер.

Закон радиоактивного распада».

Цель: закрепить умения и навыки вычисления энергии связи ядра, а также правильного написания ядерной реакции с использованием законов сохранения массового и зарядового чисел (ЗСМЗЧ) и вычисления энергетического выхода ядерной реакции.

Выполнение работы способствует формированию:

1. ПР61; ПР62; ПР63; ПР64; ПР66; ПР68;
2. ПРy1; ПРy2; ПРy3; ПРy4; ПРy5; ПРy9;
3. МР8, МР9, МР10, МР21, МР17, МР13
4. ЛР 26, ЛР 14, ЛР 23, ЛР 13

Материальное обеспечение:

тетрадь для практических работ, ручка, методические рекомендации по выполнению работы, линейка, карандаш.

Указание: Практическая работа состоит из двух частей – теоретической и практической. После изучения теоретического материала можно приступать к выполнению практической части. Она состоит из двух и более задач для самостоятельного выполнения. Не забывайте о правильном оформлении решения. На выполнение практической отводится два академических часа.

Порядок выполнения работы:

1. Рассмотрите теоретический материал по теме и примеры решения задач (смотри методическое пособие).
2. Решите самостоятельную работу. Оформите решение письменно в тетради.

Ход работы:

1. Теория

Энергия связи ядра равна той энергии, которой выделяется при образовании ядра из отдельных частиц

$$E=mc^2$$

Энергия связи – это энергия, которая необходима для расщепления ядра на составляющие его частицы. $E_{св} = (Zmp + Nmn - M_{я}) \cdot c^2$

Ядерными реакциями называют изменения атомных ядер при взаимодействии их с элементами частицами или друг с другом.

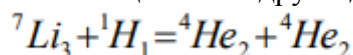

Энергетическим выходом ядерной реакции называется разность энергий покоя ядра и частиц до реакции и после реакции.

Энергетический выход ядерной реакции можно определить: 1) по дефекту массы ядерной реакции; 2) по разности суммарной энергии связи образующихся и исходных ядер.

2. Примеры решения задач

1. Определите энергетический выход ядерной реакции

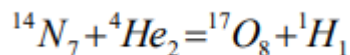

1 способ

- 1) определить массу ядра и частиц m_1 до реакций
- 2) определить массу ядра и частиц m_2 после реакций
- 3) определить изменение массы $m = m_1 - m_2$

4) рассчитать изменение энергии: $E = m \cdot c^2$

$$M_1 = 14,00307 \text{ а. е. м.} + 4,00260 \text{ а. е. м.} = 18,00567 \text{ а. е. м.}$$

После реакции:

$$m_2 = 16,99913 \text{ а. е. м.} + 1,00783 \text{ а. е. м.} = 18,00696 \text{ а. е. м.}$$

$$m = m_1 - m_2 = -0,00129 \text{ а. е. м.}$$

Энергия поглощается, т.к. $m < 0$

$$E = (-0,00129) \cdot 931 \text{ МэВ} = -1,2 \text{ МэВ.}$$

2 способ

Дано:

$$E_n = 104,653 \text{ МэВ}$$

$$E_{he} = 28,2937 \text{ МэВ}$$

$$E_0 = 131,754 \text{ МэВ}$$

E-?

Решение:

Энергия связи равна нулю, поэтому

$$E = E_0 - (E_n + E_{he})$$

$$E = 131,754 \text{ МэВ} - (104,653 + 28,2937) \text{ МэВ} = -1,2 \text{ МэВ}$$

Ответ: 1,2 МэВ

Самостоятельная работа

Вариант 1

вариант 1

1. Определите энергию связи нуклонов в ядре изотопа ${}^{16}_8\text{O}$
2. Определите энергию связи ядра и удельную энергию связи для лития: ${}^7_3\text{Li}$
3. Сколько протонов и нейтронов содержит ядро изотопа ${}^{235}_{92}\text{U}$?
4. Определите энергию связи нуклонов в ядре трития ${}^3_1\text{H}$ ($m_p = 1,00728 \text{ а. е. м.}$, $m_n = 1,00866 \text{ а. е. м.}$, $m_a = 3,01605 \text{ а. е. м.}$).

Вариант 2

вариант 2

1. Определить энергию связи нуклонов в ядре изотопа углерода: ${}^{12}_6\text{C}$
2. Определить энергию связи ядра и удельную энергию связи для алюминия ${}^{27}_{13}\text{Al}$
3. Сколько протонов и нейтронов содержит ядро изотопа ${}^{22}_{11}\text{Na}$?
4. Какая энергия выделяется при ядерной реакции ${}^7_3\text{Li} + {}^1_1\text{H} \rightarrow 2{}^4_2\text{He}$ ($m_{Li} = 7,01601 \text{ а. е. м.}$, $m_H = 1,00728 \text{ а. е. м.}$, $m_{He} = 4,00260 \text{ а. е. м.}$)

Форма представления результата:

Выполнить задание в тетради для практических работ.

Критерии оценки:

За правильно выполненное задание выставляется положительная оценка – 1 балл.

За неправильно выполненное действие, задание выставляется отрицательная оценка – 0 баллов.

Оценка «*отлично*» выставляется за **90 – 100%** правильных ответов

Оценка «*хорошо*» выставляется за **80 – 89%** правильных ответов

Оценка «*удовлетворительно*» выставляется за **60 – 79%** правильных ответов

Оценка «*неудовлетворительно*» выставляется за менее **60%** правильных ответов

Тема 7.2 Эволюция Вселенной

Практическое занятие №20

Практическая работа «Солнце и звезды. Работа с подвижной картой звездного неба»

Цель: познакомиться с подвижной картой звёздного неба, научиться определять условия видимости созвездий, научиться определять координаты звезд по карте

Выполнение работы способствует формированию:

1. ПР61; ПР62; ПР63; ПР64; ПР66; ПР68;
2. ПРy1; ПРy2; ПРy3; ПРy4; ПРy5; ПРy9;
3. МР8, МР9, МР10, МР21, МР17, МР13
4. ЛР 26, ЛР 14, ЛР 23, ЛР 13

Материальное обеспечение: тетрадь для практических работ, ручка, методические рекомендации по выполнению работы, линейка, карандаш.

Указание: Практическая работа состоит из двух частей – теоретической и практической. После изучения теоретического материала можно приступить к выполнению практической части. Она состоит из двух и более задач для самостоятельного выполнения. Не забывайте о правильном оформлении решения. На выполнение практической отводится два академических часа. Порядок выполнения работы

Порядок выполнения работы:

1. Рассмотрите теоретический материал по теме и примеры решения задач (смотри методическое пособие).
2. Решите самостоятельную работу. Оформите решение письменно в тетради.

Ход работы:

Теория.

Вид звёздного неба изменяется из-за суточного вращения Земли. Изменение вида звёздного неба в зависимости от времени года происходит вследствие обращения Земли вокруг Солнца. Работа посвящена знакомству со звёздным небом, решению задач на условия видимости созвездий и определении их координат.

Перед началом работы **распечатать подвижную карту звездного неба**, овал накладного круга вырезать по линии, соответствующей географической широте места наблюдения. Линия выреза накладного круга будет изображать линию горизонта. Звёздную карту и накладной круг наклеить на картон. От юга к северу накладного круга натянуть нить, которая покажет направление небесного меридиана.

На карте:

- звёзды показаны чёрными точками, размеры которых характеризуют яркость звёзд;
- туманности обозначены штриховыми линиями;
- северный полюс мира изображён в центре карты;

- линии, исходящие от северного полюса мира, показывают расположение кругов склонения. На звёздной карте для двух ближайших кругов склонения угловое расстояние равно 1 ч;
- небесные параллели нанесены через 30° . С их помощью можно произвести отсчёт склонение светил δ ;
- точки пересечения эклиптики с экватором, для которых прямое восхождение 0 и 12 ч., называются точками весеннего g и W равноденствий;
- по краю звёздной карты нанесены месяцы и числа, а на накладном круге – часы;
- зенит расположен вблизи центра выреза (в точке пересечения нити, изображающей небесный меридиан с небесной параллелью, склонение которой равно географической широте места наблюдения).

Подвижная карта звёздного неба изображена на рисунке.

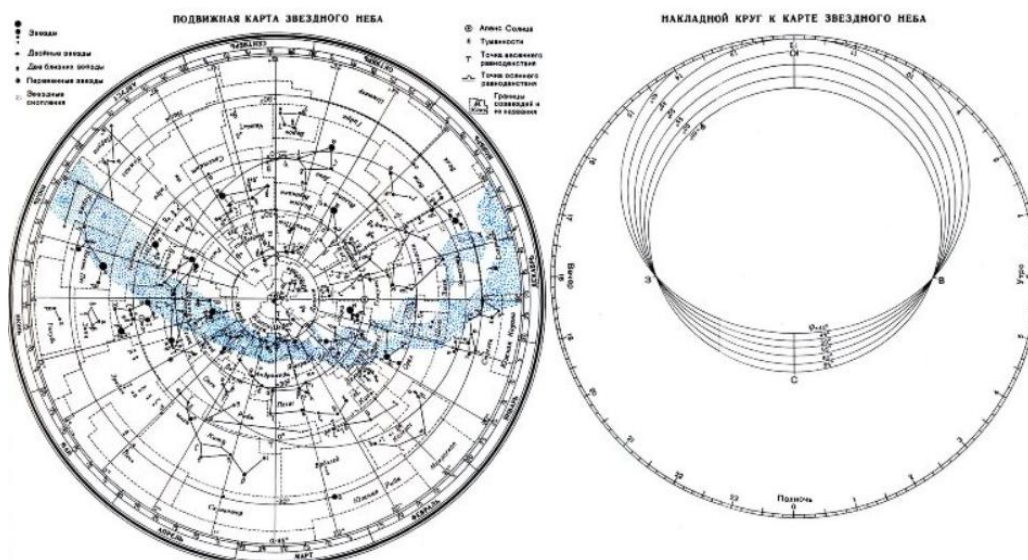

Для определения местоположения небесного светила необходимо месяц, число, указанное на звёздной карте, совместить с часом наблюдения на накладном круге.

Небесный экватор — *большой круг небесной сферы, плоскость которого перпендикулярна оси мира и совпадает с плоскостью земного экватора*. Небесный экватор делит небесную сферу на два полушария: северное полушарие, с вершиной в северном полюсе мира, и южное полушарие, с вершиной в южном полюсе мира. Созвездия, через которые проходит небесный экватор, называют экваториальными. Различают созвездия южные и северные.

Созвездия Северного полушария: Большая и Малая Медведицы, Кассиопея, Цефей, Дракон, Лебедь, Лира, Волопас и др.

К южным относятся Южный Крест, Центавр, Муха, Жертвенник, Южный Треугольник.

Полюс мира — *точка на небесной сфере, вокруг которой происходит видимое суточное движение звёзд из-за вращения Земли вокруг своей оси*. Направление на Северный полюс мира совпадает с направлением на географический север, а на Южный полюс мира — с направлением на географический юг. Северный полюс мира находится в созвездии Малой Медведицы с поляриссимой (видимая яркая звезда, находящаяся на оси вращения Земли) — Полярной звездой, южный — в созвездии Октант.

Туманность — участок межзвёздной среды, выделяющийся своим излучением или поглощением излучения на общем фоне неба. Ранее туманностями называли всякий неподвижный на небе протяжённый объект. В 1920-е годы выяснилось, что среди туманностей много галактик (например, Туманность Андромеды). После этого термин «туманность» стал пониматься более узко, в указанном выше смысле. Туманности состоят из пыли, газа и плазмы.

Эклиптика — большой круг небесной сферы, по которому происходит видимое годовое движение Солнца. Плоскость эклиптики — плоскость обращения Земли вокруг Солнца (земной орбиты).

В зависимости от места наблюдателя на Земле меняется вид звездного неба и характер суточного движения звезд. Суточные пути светил на небесной сфере — это окружности, плоскости которых параллельны небесному экватору.

Рассмотрим, как изменяется вид звездного неба на полюсах Земли. Полюс — это такое место на земном шаре, где ось мира совпадает с отвесной линией, а небесный экватор — с горизонтом.



Для наблюдателя, находящегося на Северном полюсе Земли, Полярная звезда будет располагаться в зените, звёзды будут двигаться по кругам, параллельным математическому горизонту, который совпадает с небесным экватором. При этом над горизонтом будут видны все звёзды, склонение которых положительно (на Южном полюсе, наоборот, будут видны все звезды, склонение которых отрицательно), а их высота в течение суток не будет изменяться.

Переместимся в привычные для нас средние широты. Здесь уже ось мира и небесный экватор наклонены к горизонту. Поэтому и суточные пути звёзд также будут наклонены к горизонту. Следовательно, на средних широтах наблюдатель сможет наблюдать восходящие и заходящие звёзды.

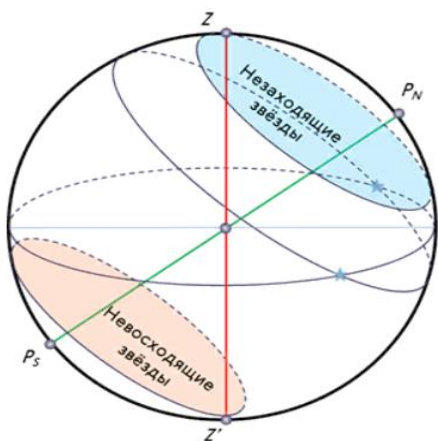

Под восходом понимается явление пересечения светилом восточной части истинного горизонта, а **под заходом** — западной части этого горизонта.

Помимо этого, часть звёзд, располагающихся в северных околополярных созвездиях, никогда не будут опускаться за горизонт. Такие звёзды принято называть **незаходящими**.

А звёзды, расположенные около Южного полюса мира для наблюдателя на средних широтах будут являться **невосходящими**.

Отправимся дальше — на экватор, географическая широта которого равна нулю. Здесь ось мира совпадает с полуденной линией (то есть располагается в плоскости горизонта), а небесный экватор проходит через зенит.

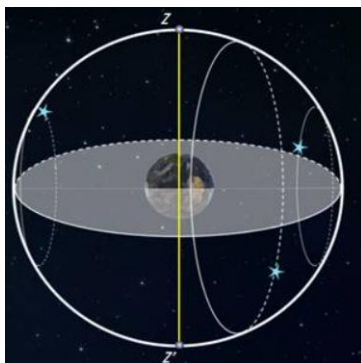

Суточные пути всех, без исключения, звёзд перпендикулярны горизонту. Поэтому находясь на экваторе, наблюдатель сможет увидеть все звёзды, которые в течение суток восходят и заходят.

Вообще, для того, чтобы светило восходило и заходило, его склонение по абсолютной величине должно быть меньше, чем $|\delta| < 90^\circ - \varphi$.

Если $|\delta| \geq 90^\circ - \varphi$, то в Северном полушарии она будет являться незаходящей (для Южного — невозходящей).

Тогда очевидно, что те светила, склонение которых $|\delta| \leq 90^\circ - \varphi$, являются невозходящими для Северного полушария (или незаходящими для Южного).

Экваториальная система координат — это система небесных координат, основной плоскостью в которой является плоскость небесного экватора.

Экваториальные небесные координаты:

1. Склонение (δ) — угловое расстояние светила M от небесного экватора, измеренное вдоль круга склонения. Обычно выражается в градусах, минутах и секундах дуги. Склонение положительно к северу от небесного экватора и отрицательно к югу от него. Объект на небесном экваторе имеет склонение 0° . Склонение северного полюса небесной сферы равно $+90^\circ$ Склонение южного полюса равно -90° .

2. Прямое восхождение светила (α) — угловое расстояние, измеренное вдоль небесного экватора, от точки весеннего равноденствия до точки пересечения небесного экватора с кругом склонения светила.

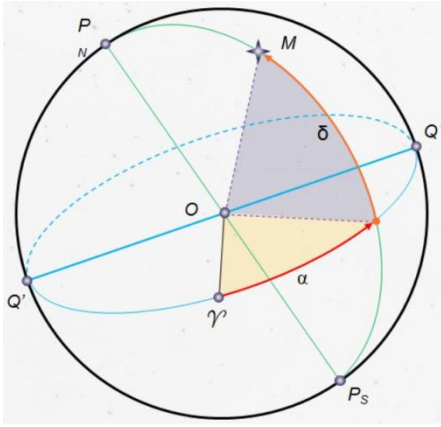

Последовательность выполнения практической работы:

Задачи практической работы:

Задача 1. Определите экваториальные координаты Альтаира (α Орла), Сириуса (α Большого Пса) и Веги (α Лир).

Задача 2. Используя карту звёздного неба, найдите звезду по её координатам: $\delta = +35^\circ$; $\alpha = 1 \text{ ч } 6 \text{ м}$.

Задача 3. Определите, какой является звезда δ Стрельца, для наблюдателя, находящего на широте $55^\circ 15'$. Определить, восходящей или невосходящей является звезда двумя способами: с использованием накладного круга подвижной карты звёздного неба и с использованием формул условия видимости звезд.

Практический способ. Располагаем подвижный круг на звездной карте и при его вращении определяем, является звезда восходящей или невосходящей.

Теоретический способ.

Используем формулы условия видимости звезд:

Если $|\delta| < 90^\circ - \varphi$, то звезда является восходящей и заходящей.

Если $|\delta| \geq 90^\circ - \varphi$, то звезда в Северном полушарии является незаходящей

Если $|\delta| \leq 90^\circ - \varphi$, то звезда в Северном полушарии является невосходящей.

Задача 4. Установить подвижную карту звёздного неба на день и час наблюдения и назвать созвездия, расположенные в южной части неба от горизонта до полюса мира; на востоке – от горизонта до полюса мира.

Задача 5. Найти созвездия, расположенные между точками запада и севера, 10 октября в 21 час. Проверить правильность определения визуальным наблюдением звёздного неба.

Задача 6. Найти на звёздной карте созвездия с обозначенными в них туманностями и проверить, можно ли их наблюдать невооруженным глазом на день и час выполнения лабораторной работы.

Задача 7. Определить, будут ли видны созвездия Девы, Рака. Весов в полночь 15 сентября? Какое созвездие в это же время будет находиться вблизи горизонта на севере?

Задача 8. Определить, какие из перечисленных созвездий: Малая Медведица, Волопас, Возничий, Орион - для вашей широты будут незаходящими?

Задача 9. На карте звёздного неба найти пять любых перечисленных созвездий: Большая Медведица, Малая Медведица, Кассиопея, Андромеда, Пегас, Лебедь, Лира, Геркулес, Северная корона – и определить приближённо небесные координаты (склонение, и прямое восхождение) α-звёзд этих созвездий.

Задача 10. Определить, какие созвездия будут находиться вблизи горизонта на Севере, Юге, Западе и Востоке 5 мая в полночь.

Контрольные вопросы для закрепления теоретического материала к практическому занятию:

1. Что такое звёздное небо? (Звёздное небо - множество небесных светил, видимых с Земли ночью, на небесном своде. В ясную ночь человек с хорошим зрением увидит на небосводе не более 2—3 тысяч мерцающих точек. Тысячи лет назад древние астрономы разделили звездное небо на двенадцать секторов и придумали им имена и символы, под которыми они известны и поныне.)

2. Что такое созвездия? (Созвездия - участки, на которые разделена небесная сфера для удобства ориентирования на звёздном небе. В древности созвездиями назывались характерные фигуры, образуемые яркими звёздами.)

3. Сколько на сегодняшний день созвездий? (Сегодня есть 88 созвездий. Созвездия различны по занимаемой площади на небесной сфере и количеству звезд в них.)

4. Перечислить основные созвездия или те, которые вы знаете. (Существуют большие созвездия и маленькие. К первым относятся Большая Медведица, Геркулес, Пегас, Водолей, Волопас, Андромеда. Ко вторым - Южный Крест, Хамелеон, Летучая Рыба, Малый Пёс, Райская Птица. Конечно, мы назвали лишь малую толику, наиболее известные.)

5. Что такое карта неба? (Это изображение звёздного неба или его части на плоскости. Карту неба астрономы разделили на 2 части: южную и северную (по аналогии с полушариями Земли.)

6. Что такое небесный экватор? (Большой круг небесной сферы, плоскость которого перпендикулярна оси мира и совпадает с плоскостью земного экватора.

Форма представления результата:

Выполнить задание в тетради для практических работ.

Критерии оценки:

За правильно выполненное задание выставляется положительная оценка – 1 балл.

За неправильно выполненное действие, задание выставляется отрицательная оценка – 0 баллов.

Оценка «отлично» выставляется за 90 – 100% правильных ответов

Оценка «хорошо» выставляется за 80 – 89% правильных ответов

Оценка «удовлетворительно» выставляется за 60 – 79% правильных ответов

Оценка «неудовлетворительно» выставляется за менее 60% правильных ответов

Лабораторные работы Тема 1.1 Кинематика

Лабораторное занятие №1

«Определение плотности вещества»

Цель: Экспериментально определить плотности жидкости и твердого тела.

Выполнение работы способствует формированию:

1. ПР62; ПР69;
2. ПРy2; ПРy3; ПРy5;
3. МР8, МР9, МР10, МР21, МР17, МР13;
4. ЛР 26, ЛР 14, ЛР 23, ЛР 13.

Материальное обеспечение:

весы с разновесами; линейка масштабная; штангенциркуль; мензурка; вещество, плотность которого нужно определить.

Задание:

1. Ознакомьтесь с теоретическим материалом по теме.
2. Определите массу и объем исследуемого вещества.
3. Вычислите плотность вещества.
4. Составьте отчет по лабораторной работе.

Порядок выполнения работы:

1. Ознакомьтесь с теоретическим материалом по данной теме.
1. Определите плотность твердого тела..
2. Вычислите абсолютную и относительную погрешности измерений.
3. Данные занесите в таблицу №1
4. Определите цену деления мензурки.
5. Определите плотность воды необходимо.
6. Вычислите абсолютную и относительную погрешности измерений
7. Результаты опыта занесите в таблицу №2.
8. Ответьте на контрольные вопросы:

Контрольные вопросы

- Из двух разных металлов изготовлены одинаковые по размерам кубики. Взвешивание показало, что масса одного кубика больше массы другого в 2 раза. Одинакова ли плотность металла? Если нет, то во сколько раз отличаются плотности?
- Три детали – медная, железная и алюминиевая – имеют одинаковые объёмы. Какая деталь имеет наименьшую массу, какая наибольшую? Пустот в деталях нет.
- Кусок металла объемом 150 см^3 имеет массу 750 г. Определите плотность материала.
- На чашки уравновешенных весов поставлены одинаковые стаканы. После того, как в один стакан налили молоко, а в другой – подсолнечное масло, равновесие весов не нарушилось. Объем какой из жидкостей больше?

9. Заполните отчет по лабораторной работе согласно требованиям.

Ход работы:

Часть 1. Для определения плотности твердого тела вычислите его объем.

1. Объем прямоугольного параллелепипеда вычислите по формуле:

$$V=abh,$$

где a – длина, м; b – ширина, м; h – высота, м.

2. Объем цилиндра вычислите по формуле: $V = \frac{\pi d^2}{4} \cdot h$,

h – высота цилиндра, м; d – его диаметр, м.

3. Если твердое тело имеет неправильную форму, то его объем определите с помощью мензурки, в которую он может быть погружен.

4. Уравновесьте весы используя правила взвешивания.

5. Определите массу тела.

6. По формуле $\rho=m/v$ вычислите плотность твердого тела.

7. Результаты измерений занесите в таблицу №1 и сделайте вычисления.

8. Часть №2. Для определения плотности воды необходимо:

1. найти массу тары, в которую нужно поместить воду и определить массу воды без тары.

2. Определите цену деления мензурки и найдите объем взвешенной жидкости (воды).

3. Результаты опыта занесите в таблицу №2.

Таблица №1. Результаты измерений.

№	Вещество	ширина, a(м)	длина, b(м)	высота, a, h(м)	объем, V(м ³)	масса, m(кг)	плотность $\rho_{пр}(кг/м^3)$	таб	??	?

Таблица №2. Результаты вычислений.

№	Вещество	масса тары, m1(кг)	масса жидкости, m2(кг)	объем, V(м ³)	плотность $\rho_{пр}(кг/м^3)$	таб	?

Форма представления результата:

Работа должна быть выполнена в тетради для лабораторных работ.

Критерии оценки:

За правильно выполненное задание выставляется положительная оценка – 1 балл.

За неправильно выполненное действие, задание выставляется отрицательная оценка – 0 баллов.

Оценка «отлично» выставляется за 90 – 100% правильных ответов
Оценка «хорошо» выставляется за 80 – 89% правильных ответов
Оценка «удовлетворительно» выставляется за 60 – 79% правильных ответов
Оценка «неудовлетворительно» выставляется за менее 60% правильных ответов

Тема 1.3 Законы сохранения в механике

Лабораторное занятие №2

Определение коэффициента жесткости упругого тела

Цель: Изучить зависимость силы упругости от линейной деформации; на примере деформации растяжения экспериментально подтвердить справедливость закона Гука; определить расчётным и графическим способами коэффициент упругости (жесткость) пружины (резины).

Выполнение работы способствует формированию:

1. ПР6 6; ПР6 8; ПР6 10;
2. ПРу 5; ПРу 8; ПРу 12 ;
3. МР8, МР9, МР10, МР21, МР17, МР13;
4. ЛР 26, ЛР 14, ЛР 23, ЛР 13.

Материальное обеспечение: Штатив с муфтой и держателями, динамометр с исследуемой пружиной и закрытой шкалой (или исследуемый лоскут резины), линейка, чаша от весов, набор грузов с известными массами (по 100 и 50 граммов).

Порядок выполнения работы:

1. Ознакомьтесь с теоретическим материалом.

В данной лабораторной работе рассматривается упругая линейная деформация растяжения пружины (или резины), связанная с этим сила упругости, и, собственно, сама связь, выражающаяся в известном законе Гука, который (без учета разнонаправленности деформации и силы упругости) можно записать в следующем виде:

$$|F_y| = k \cdot x$$

где: F_y – абсолютное значение силы упругости; k – коэффициент упругости (жесткость); x – абсолютное удлинение.

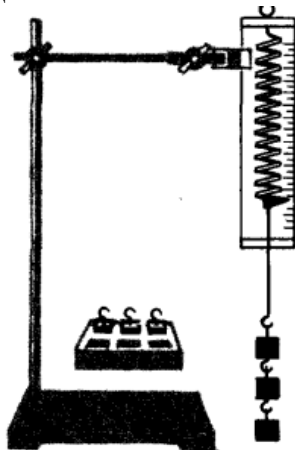

То есть с ростом деформации модуль (значение) силы упругости (в пределах упругих деформаций) растёт прямо пропорционально. Коэффициент упругости из закона Гука легко найти, учитывая численное равенство (по III-му закону Ньютона) силы упругости и веса тела, натягивающего пружину (резину):

$$k = \frac{mg}{x}$$

где: k – коэффициент упругости (жёсткость) пружины (резины); m – масса груза; g – ускорение свободного падения; x – абсолютное удлинение пружины (резины).

С другой стороны из графической формы уравнения коэффициент k можно найти, как тангенс угла наклона луча $F_y/(x)$ к оси абсцисс.

2. Оба значения k следует сравнить, и по результатам этого сравнения сделать вывод о проделанной работе.

Ход работы:

1. Внимательно прочитать описание работы и алгоритм действий;
2. Собрать и зафиксировать установку (см. рисунок) так, чтобы закрепленная к пружине (резине) пустая чаша весов незначительно растягивала пружину (резину);
3. Сделать отметку «нулевого» уровня пружины (резины), от которого будут отсчитываться линейные удлинения;
4. Положить на чашу весов груз произвольной массы;
5. Произвести измерения следующих величин: \square – масса груза (сумма масс грузов в чаше весов); \square – абсолютное удлинение пружины (резины);
6. Повторить дважды
7. Произвести промежуточные вычисления основной величины для каждого из трёх измерений: $\square 1$; $\Delta \square 2$; \square – коэффициенты упругости (жёсткость) пружины (резины) ;
8. Произвести промежуточные вычисления следующих величин: \square_{cp} ; $\Delta \square_{cp}$; \square_{cp} (по принятым правилам вычислений и нахождения погрешностей);
9. На бланке отчета начертить I четверть системы координат с осью абсцисс - \square – абсолютное удлинение; и осью ординат - F_y – абсолютное значение силы упругости. Выбрать масштабы единиц измерения для данных осей так, чтобы максимальные значения измеренных и вычисленных величин не вышли за пределы системы координат;
10. На координатной плоскости отметить точки: $A(x_1; |F_{Y1}|)$; $B(x_2; |F_{Y2}|)$; $C(x_3; |F_{Y3}|)$; где: x_n – одно из значений удлинения пружины (резины) по измерениям данного алгоритма; $|F_{Yn}|$ – одно из значений силы упругости, численно равной весу груза mng , где масса – измерение данного алгоритма;
11. Провести прямую через точки A , B , C (если точки не лежат на одной прямой – провести прямую так, чтобы точки равноудалённо находились по обе стороны от прямой).
12. Произвести и зафиксировать в пункте 5. бланка отчёта значение коэффициента k' , равного тангенсу угла наклона этой прямой к оси абсцисс (при вычислении $tg \infty$ обязательно необходимо учитывать масштабы и оси абсцисс, и оси ординат!);
13. Сравнить коэффициенты упругости (жёсткости), которые вычислялись. Сделать вывод.

Контрольные вопросы

- 1) В чём заключается закон Гука?
- 2) Что такое упругая деформация?
- 3) Когда возникает сила упругости?
- 4) Что означает знак « \leftrightarrow » в законе Гука?
- 5) От чего зависит коэффициент упругости?

- 6) Как должен двигаться динамометр, чтобы, несмотря на подвешенный к нему груз, пружина оставалась нерастянутой?
7) Жесткость пружины и жесткость проволоки, из которой она состоит – это одно и то же? Почему?

Форма представления результата:

Работа должна быть выполнена в тетради для лабораторных работ.

Критерии оценки:

За правильно выполненное задание выставляется положительная оценка – 1 балл.

За неправильно выполненное действие, задание выставляется отрицательная оценка – 0 баллов.

Оценка «отлично» выставляется за 90 – 100% правильных ответов

Оценка «хорошо» выставляется за 80 – 89% правильных ответов

Оценка «удовлетворительно» выставляется за 60 – 79% правильных ответов

Оценка «неудовлетворительно» выставляется за менее 60% правильных ответов

Тема 2.1 Основы молекулярно-кинетической теории

Лабораторное занятие №3

“Проверка газовых законов”

Цель: Изучить взаимосвязь макроскопических параметров газа заданной массы; опытным путём убедиться в справедливости закона Бойля-Мариотта.

Выполнение работы способствует формированию:

1. ПР6 6; ПР6 8; ПР6 10;
2. ПРу 5; ПРу 8; ПРу 12;
3. МР8, МР9, МР10, МР21, МР17, МР13;
4. ЛР 26, ЛР 14, ЛР 23, ЛР 13.

Материальное обеспечение:

Сильфон (алюминиевый герметичный цилиндр с гофрированными стенками, шкалой условных единиц, поршнем с вертикальным винтом), воздухопроводный соединительный шланг, манометр, барометр, испытываемый газ заданной массы – воздух.

Задание:

1. Повторить объединённый газовый закон.
2. Проверить на практике соблюдение закона Бойля-Мариотта.

Порядок выполнения работы:

Теория.

В данной лабораторной работе рассматривается соблюдение закона Бойля-Мариотта, справедливого для изотермического процесса для данной массы газа. Из общего уравнения Менделеева-Клапейрона закон Бойля-Мариотта можно записать так:

$$V_n p_n = C$$

где: V – объем заданной массы газа в n -ом состоянии; p – давление заданной массы газа в n -ом состоянии;

C – постоянный коэффициент (константа).

При использовании в работе данной установки (см. рисунок) объем газа удобно измерять в условных единицах объема – у.е.о. ($1 \text{ у.е.о.} = 0,1 V_0$, где V_0 – полный объем сильфона 1), а давление – как атмосферное давление с дополнительным (без дополнительного) давлением (по манометру) с переводом необходимых единиц давления в систему СИ.

2. Задача сводится к нахождению константы C_n для каждого состояния одной и той же массы газа:

$$C_n = V_n \cdot p_0 \cdot (1 \pm \Delta p_n)$$

где V_n – константа n-го состояния (в условных единицах константы – у.е.к.); V_n – объем заданной массы газа в n-ом состоянии (в условных единицах объема – у.е.о.); p_0 – атмосферное давление (в Паскалях – Па); Δp_n – дополнительное давление манометра (в атмосферах – атм).

Чем точнее и ближе друг к другу будут находиться константы C_1 , C_2 , C_3 – тем более точным окажется экспериментальное подтверждение закона Бойля-Мариотта.

3 - применяется знак «+» - если давление растёт, и знак «-» - если давление падает.

р.с. - 1. Устойчивая работа сильфона возможна при условии изменения объема воздуха в нём от 0,5 до 0,9 у.е.о.

2. - для расчётов единицы давления барометра - мм.рт.ст.(миллиметр ртутного столба), можно воспользоваться единицами перевода в Па (Паскалях) по формуле: 1 мм.рт.ст.=133,33 Па. Перевод показаний манометра не требуется.

Ход работы:

1. Внимательно прочитать описание работы и алгоритм действий;
2. 3. Измерить атмосферное давление в данный момент с помощью барометра;
3. 4. Произвести и зафиксировать в бланке отчета предварительные измерения атмосферного давления (с переводом в единицы системы СИ);
4. 5. Собрать установку (см. рисунок) так, чтобы оба клапана манометра находились в открытом состоянии, а поршень сильфона – в самом верхнем положении;

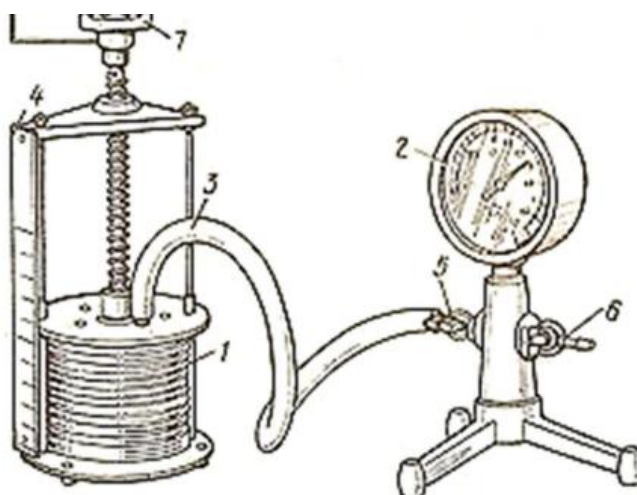

5. 5. Закрыть внешний клапан манометра;
6. 6. С помощью вращающегося поршня установить высоту цилиндра сильфона на одной из трёх отметок: 0,6; 0,7; 0,8.
7. 7. Произвести и зафиксировать в бланке отчета предварительные измерения объема заданной массы газа в одном из трёх состояний (в условных единицах объёма – у.е.о.);
8. 8. Сразу же произвести и зафиксировать в бланке отчета предварительные измерения дополнительного давления манометра одного из трёх состояний газа (в атмосферах - атм);
9. 9. Вычислить абсолютную и относительную погрешности измерений.

Контрольные вопросы.

- 1) При каком условии справедлив закон Бойля-Мариотта?
- 2) Если при изотермическом процессе давление падает, что происходит с объёмом?
- 3) Производит ли газ давление в состоянии невесомости?
- 4) Почему полученные результаты в работе не идеально равны между собой?
- 5) Что влияет на точность измерений в данной работе?
- 6) Можно ли определить условную единицу константы в единицах СИ?
- 7) Какова масса воздуха в аудитории площадью 64 м², высотой 3 м, при температуре 25 оС и давлении 725 мм.рт.ст.?

Форма представления результата:

Работа должна быть выполнена в тетради для лабораторных работ.

Критерии оценки:

За правильно выполненное задание выставляется положительная оценка – 1 балл.

За неправильно выполненное действие, задание выставляется отрицательная оценка – 0 баллов.

Оценка «отлично» выставляется за 90 – 100% правильных ответов

Оценка «хорошо» выставляется за 80 – 89% правильных ответов

Оценка «удовлетворительно» выставляется за 60 – 79% правильных ответов

Оценка «неудовлетворительно» выставляется за менее 60% правильных ответов

Тема 2.3 Агрегатные состояния вещества и фазовые переходы

Лабораторное занятие №4

Определение коэффициента поверхностной

плотности жидкости методом отрыва капель

Цель: определить поверхностное натяжение воды и мыльного раствора методом отрыва капль

Выполнение работы способствует формированию:

1. ПР6 6; ПР6 8; ПР6 10;
2. ПРy 5; ПРy 8; ПРy 12;
3. МР8, МР9, МР10, МР21, МР17, МР13;
4. ЛР 26, ЛР 14, ЛР 23, ЛР 13.

Материальное обеспечение:

шприц для чистой воды, шприц для мыльного раствора (объемом 5–10 мл), стаканчик с чистой водой, стаканчик с мыльным раствором, штангенциркуль или микрометр, остро отточенный карандаш.

Задание:

1 Ознакомьтесь с теоретическим материалом.

На каплю, висящую на конце узкой трубочки, действуют две силы: сила тяжести $m\vec{g}$, направленная вертикально вниз, и сила поверхностного натяжения жидкости $F_{\text{пов}}$, распределенная вдоль границы жидкости с краем трубки и направленная по касательной к поверхности жидкости перпендикулярно этой границе.

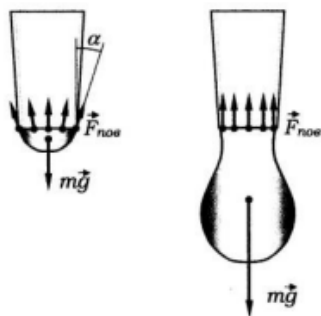

Сила поверхностного натяжения, действующая на небольшой участок границы длиной l , равна σl , где σ – коэффициент поверхностного натяжения жидкости.

Условие равновесия капли на конце трубочки состоит в том, что векторная сумма сил, действующих на отдельные элементы границы, равна по модулю и противоположна по направлению силе тяжести.

Величина $\sigma l \cos \alpha$ по мере увеличения массы капли остается неизменной, но в равновесии капля принимает такую форму, что угол наклона силы поверхностного натяжения к вертикали α удовлетворяет условию $\sigma l \cos \alpha = mg$, где l – длина границы жидкости с трубочкой.

С увеличением массы капли угол α уменьшается и, наконец, достигает нуля, а $\cos\alpha = 1$.

При дальнейшем увеличении массы условие равновесия капли уже не может быть выполнено, и капля отрывается.

Отсюда, принимая, что $l = \frac{1}{2} d$, где d – внутренний диаметр трубочки, получаем: $d = \frac{2mg}{\sigma}$

$$\sigma = \frac{mg}{\pi d} \quad (1)$$

Ход работы:

1. Измерить внутренний диаметр d наконечника шприца. Для измерения можно воспользоваться остро отточенным карандашом. Вставив карандаш в наконечник до упора, пометьте границу соприкосновения наконечника с карандашом. Диаметр карандаша на уровне этой границы можно принять за внутренний диаметр наконечника и измерить его с помощью штангенциркуля или микрометра.

2. Набрать в шприц 4–5 мл воды и, держа его вертикально и плавно нажимая на поршень, вылить 3–4 мл в стаканчик, считая капли. Измерение количества капель N провести не менее трех раз, затем по общей массе вытекшей воды m (пользуйтесь шкалой на шприце!) найти среднюю массу капли m и погрешность ее определения Δm . Результаты занести в таблицу

Таблица №1

измерено									вычислено		
№	m , г общ	N	m , г	m , г ср	m , г	d , мм	d , мм	σ , Н/м	$\Delta\sigma$	ε	

3. Пользуясь формулой (1), рассчитать коэффициент поверхностного натяжения воды и абсолютную погрешность его определения

$$\Delta\sigma = |\sigma_{изм} - \sigma_{табл}|$$

4. Вычислить относительную погрешность измерений

$$\varepsilon = \frac{\Delta\sigma}{\sigma_{табл}} \cdot 100\%$$

5. Аналогичным образом определить коэффициент поверхностного натяжения мыльного раствора (пользоваться отдельным шприцем и посудой!).

№	измерено								вычислено		
	$m_{\text{общ}}, \text{г}$	N	$m, \text{г}$	$m_{\text{ср}}, \text{г}$	$\Delta m, \text{г}$	$\Delta m_{\text{ср}}, \text{г}$	$d, \text{мм}$	$\Delta d, \text{мм}$	$\sigma, \text{Н/м}$	$\Delta \sigma, \text{Н/м}$	$\varepsilon, \%$
1.											
2.											

6. Сделать вывод и записать полученное значение коэффициента поверхностного натяжения с учетом погрешности

Контрольные вопросы:

1. Коэффициент поверхностного натяжения керосина 0,024 н/м. Больше или меньше масса капли керосина по сравнению с каплей воды, если капать из одной и той же пипетки?

2. Объясните подробно, почему маленькие капельки жидкости могут долго висеть не отрываясь.

3. Почему, прежде чем покрыть штукатурку масляной краской, предварительно производят грунтовку олифой?

4. Приведите свои примеры действия силы поверхностного натяжения

Форма представления результата:

Работа должна быть выполнена в тетради для лабораторных работ.

Критерии оценки:

За правильно выполненное задание выставляется положительная оценка – 1 балл.

За неправильно выполненное действие, задание выставляется отрицательная оценка – 0 баллов.

Оценка «отлично» выставляется за 90 – 100% правильных ответов

Оценка «хорошо» выставляется за 80 – 89% правильных ответов

Оценка «удовлетворительно» выставляется за 60 – 79% правильных ответов

Оценка «неудовлетворительно» выставляется за менее 60% правильных ответов

Тема 2.3 Агрегатные состояния вещества и фазовые переходы

Лабораторное занятие №5

Определение влажности воздуха и атмосферного давления

Цель: измерить относительную влажность воздуха в лаборатории физики

Выполнение работы способствует формированию:

1. ПР6 6; ПР6 8; ПР6 10;
2. ПРу 5; ПРу 8; ПРу 12;
3. МР8, МР9, МР10, МР21, МР17, МР13;
4. ЛР 26, ЛР 14, ЛР 23, ЛР 13.

Материальное обеспечение: гигрометр психрометрический ВИТ – С, стакан с кипяченой водой

Задание:

1. **Ознакомьтесь с теоретическим материалом:**

Теория

В атмосфере Земли всегда содержатся водяные пары. Их содержание в воздухе характеризуется абсолютной и относительной влажностью. Абсолютная влажность определяется плотностью водяного пара ρ_a , находящегося в атмосфере, или его парциальным давлением p_p . Парциальным давлением p_p называется давление, которое производил бы водяной пар, если бы все другие газы в воздухе отсутствовали. Относительной влажностью ϕ называется отношение парциального давления p_p водяного пара, содержащегося в воздухе, к давлению насыщенного пара $p_{н.п.}$, при данной температуре. Относительная влажность ϕ показывает, сколько процентов составляет

парциальное давление от давления насыщенного пара при данной температуре и определяется по формуле:

$$\varphi = \frac{P_n}{P_{\text{нп}}} \cdot 100\%$$

Парциальное давление p_n можно рассчитать по уравнению Менделеева - Клапейрона или по точке росы.

Точка росы - это температура, при которой водяной пар, находящийся в воздухе становится насыщенным. Относительную влажность воздуха можно определить с помощью специальных приборов – психрометра и гигрометра.

Психрометр

Психрометр состоит из сухого и влажного термометров.

Рассмотрите психрометр и определите где сухой и влажный термометры.

а) измерить показания сухого и влажного термометров:

б) используя психрометрическую таблицу, определить относительную влажность воздуха.

Внимательно посмотрите на психрометрическую таблицу. В первом вертикальном столбце найдите показания вашего сухого термометра, в первой горизонтальной строке найдите вашу разность показаний сухого и влажного термометров. То число, которое находится на пересечении столбца и строки и является значением влажности воздуха.

Изображение, схема, рисунок эксперимента:



Рисунок 1. Установка для лабораторной работы №5

2. Выполните работу.
3. Ответьте на контрольные вопросы.
4. Заполните отчет по лабораторной работе.

Порядок выполнения работы:

1. Налить в питатель кипяченую воду.
2. Дать фитилю пропитаться водой и через 10-15 минут приступить к определению влажности.

3. Определить показания сухого и увлажненного термометров.

4. Поворачивая лимб с красной оцифровкой, совместить показания сухого термометра (красные цифры) с показаниями увлажненного (черные цифры).

5. Определить относительную влажность по красной стрелке.

6. Результаты измерений и вычислений занести в таблицу:

Таблица №1

Показания термометров	Разность показаний термометров $\Delta t = t_{\text{сух}} - t_{\text{вл}}$	Относительная влажность воздуха φ , %

сухого $t_{\text{сух}}$	влажного $t_{\text{вл}}$		

Таблица №2

Температура окружающего воздуха, $^{\circ}\text{C}$	Точка росы, $^{\circ}\text{C}$	Давление насыщенного пара, Па	Парциальное давление водяного пара, Па	Относительная влажность воздуха, %	Плотность насыщенного пара, $\frac{\rho}{\text{м}^3}$	Абсолютная влажность воздуха

7. Сделать вывод, записать показания гигрометра и дать рекомендации по поддержанию влажности в лаборатории в пределах нормы.

Контрольные вопросы:

1. Какой пар называется насыщенным? Что такое динамическое равновесие, точка росы, парциальное давление?
2. Почему показания смоченного термометра меньше, чем сухого?
3. Как, зная точку росы, можно определить парциальное давление?
4. Сухой и влажный термометры психрометра показывают одинаковую температуру. Какова относительная влажность воздуха?

Форма представления результата:

Работа должна быть выполнена в тетради для лабораторных работ.

Критерии оценки:

За правильно выполненное задание выставляется положительная оценка – 1 балл.

За неправильно выполненное действие, задание выставляется отрицательная оценка – 0 баллов.

Оценка «отлично» выставляется за 90 – 100% правильных ответов

Оценка «хорошо» выставляется за 80 – 89% правильных ответов

Оценка «удовлетворительно» выставляется за 60 – 79% правильных ответов

Оценка «неудовлетворительно» выставляется за менее 60% правильных ответов

Тема 2.3 Агрегатные состояния вещества и фазовые переходы

Лабораторное занятие №6

Определение удельной теплоемкости вещества

Цель: опытным путем определить величину удельной теплоемкости вещества и выяснить физический смысл уравнения теплового баланса.

Выполнение работы способствует формированию:

1. ПР6 6; ПР6 8; ПР6 10;
2. ПРу 5; ПРу 8; ПРу 12;
3. МР8, МР9, МР10, МР21, МР17, МР13;
4. ЛР 26, ЛР 14, ЛР 23, ЛР 13.

Материальное обеспечение: весы оптические на штативе; разновес; исследуемое вещество; калориметр; термометр; электроплитка; сосуд с водой;

Задание

1. Записать в тетрадь название работы, цель работы, приборы и принадлежности.
2. Начертить таблицу для записи результатов измерений и вычислений.
3. вычисления провести согласно формулам:

Теплота, отданная горячим телом: $Q_{\text{отд}} = m_1 c_1 (t_1 - \theta)$

Теплота, полученная калориметром: $Q_{\text{пол.к.}} = m_2 c_2 (\theta - t_2)$

Теплота, полученная водой: $Q_{\text{пол.в.}} = m_3 c_3 (\theta - t_3)$

Уравнение теплового баланса: $Q_{\text{отд}} = Q_{\text{пол}}$

$$m_1 c_1 (t_1 - \theta) = m_2 c_2 (\theta - t_2) + m_3 c_3 (\theta - t_3)$$

$$m_1 c_1 (t_1 - \theta) = (\theta - t_2) (m_2 c_2 + m_3 c_3)$$

Так как $t_2 = t_3$, $(\theta - t_2) = (\theta - t_3)$

$$c_1 = (\theta - t_2) (m_2 c_2 + m_3 c_3) / (m_1 (t_1 - \theta)) \text{ Дж / (кг} \cdot \text{°K)}.$$

4. Определить погрешности

$\Delta = |c_{\text{табл}} - c_1|$ - абсолютная погрешность;

$$\delta = (\Delta / c) \cdot 100\%.$$

Порядок выполнения работы:

1. Определить массу исследуемого тела m_1 ;
2. Опустить исследуемое тело в сосуд с водой и нагреть воду до кипения;
3. Определить массу калориметра m_2 ;
4. Налить до половины воды в калориметр и определить массу воды m_3 ;
5. Измерить начальную температуру калориметра с водой $t_2 = t_3$;
6. Опустить нагретое тело в калориметр с водой и измерить температуру смеси θ ;
7. Результаты измерений и вычислений занесите в таблицу и сделайте вывод. По окончании работы принадлежности, тетрадь и данное руководство сдать преподавателю.

Таблица №1

1. масса твердого тела, кг	m_1	
2. температура тела, °С	t_1	
3. масса калориметра, кг	m_2	
4. масса воды, кг	m_3	
5. температура воды и калориметра, °С	$t_2=t_3$	
6. температура смеси, °С	θ	
7. удельная теплоемкость калориметра, Дж/(кг·°К)	c_2	
8. удельная теплоемкость воды, Дж/(кг·°К)	c_3	
9. удельная теплоемкость твердого тела, Дж/(кг·°К)	c_1	
10. табличное значение удельной теплоемкости твердого тела, Дж/(кг·°К)	c_T	
11. относительная погрешность, %	δ	

Контрольные вопросы:

1. Какова разница между теплоемкостью тела и удельной теплоемкостью?
2. В чем смысл уравнения теплового баланса и какое отношение оно имеет к закону сохранения энергии.

Форма представления результата:

Работа должна быть выполнена в тетради для лабораторных работ.

Критерии оценки:

За правильно выполненное задание выставляется положительная оценка – 1 балл.

За неправильно выполненное действие, задание выставляется отрицательная оценка – 0 баллов.

Оценка «отлично» выставляется за **90 – 100%** правильных ответов

Оценка «хорошо» выставляется за **80 – 89%** правильных ответов

Оценка «удовлетворительно» выставляется за **60 – 79%** правильных ответов

Оценка «неудовлетворительно» выставляется за менее **60%** правильных ответов

Тема 2.3 Агрегатные состояния вещества и фазовые переходы

Лабораторное занятие №7

Наблюдение роста кристаллов из раствора. Изучение деформации растяжения.

Цель: научиться создавать кристаллы, пронаблюдать рост кристалла. Определить модуль упругости резины при растяжении.

Выполнение работы способствует формированию:

1. ПР6 6; ПР6 8; ПР6 10;
2. ПРу 5; ПРу 8; ПРу 12;
3. МР8, МР9, МР10, МР21, МР17, МР13
4. ЛР 26, ЛР 14, ЛР 23, ЛР 13

Материальное обеспечение:

поваренная соль, дистиллированная вода, воронка, деревянная шпажка, марля, стаканы, нитка (леска), резиновый шнур длиной 25—30 см и сечением 4—10 мм², набор грузов по 0,1 кг, штатив, линейка, штангенциркуль или микрометр.

Задание:

1. Ознакомиться с теоретическим материалом.

Теория.

Существуют два простых способа выращивания кристаллов из раствора: охлаждение насыщенного раствора соли и его выпаривание.

Первым этапом при любом из двух способов является приготовление насыщенного раствора.

С появлением центров кристаллизации избыток вещества выделяется из раствора. Избыток вещества из раствора выпадает в виде кристаллов; количество кристаллов тем больше, чем больше центров кристаллизации в растворе.

Центрами кристаллизации могут служить загрязнения на стенках посуды с раствором, пылинки, мелкие кристаллики.

Чтобы вырастить крупный кристалл, в тщательно отфильтрованный насыщенный раствор нужно внести кристаллик - затравку, заранее прикрепленный на волосе или тонкой леске, предварительно обработанной спиртом.

Можно вырастить кристалл без затравки. Для этого волос или леску обрабатывают спиртом и опускают в раствор так, чтобы конец висел свободно. На конце волоса или лески может начаться рост кристалла. Если стакан с раствором прикрыть так, чтобы вода из раствора могла испаряться, то вскоре раствор станет пересыщенным и начнется рост кристалла. Во время роста кристалла стакан с раствором лучше всего держать в теплом сухом месте, где температура в течение суток остается постоянной.

На выращивание крупного кристалла в зависимости от условий эксперимента может потребоваться от нескольких дней до нескольких недель.

При установившейся упругой деформации равнодействующая всех внутренних сил упругости, возникающих в теле в любом его сечении, уравнивает внешние силы, действующие на тело.

Согласно закону Гука, напряжение σ и вызванное им относительное ϵ удлинение пропорциональны: $\sigma = E \epsilon$, где E — модуль упругости.

После преобразования этого выражения получим:

$$E = \frac{F}{S} \cdot \frac{l_0}{\Delta l} \quad \text{или} \quad E = \frac{4mgl_0}{\pi d^2(l - l_0)}$$

Для экспериментального определения модуля упругости нужно измерить все величины:

$$S \left(S = \frac{\pi d^2}{4} \right),$$

деформирующую силу F ($F=mg$), сечение образца S , его первоначальную длину l_0 и удлинение l .

Ход работы:

1. Наблюдение роста кристаллов из раствора.

1. Вымыть два стакана, простерилизовать их.
2. Взять 200 г дистиллированной воды, растворить в ней 50 г поваренной соли (10 чайных ложек). Профильтровать, перелить раствор в другой стакан.
3. На шпажку прикрепить нить, обработанную спиртом, так, чтобы нить не доставала до дна стакана (см. рисунок).

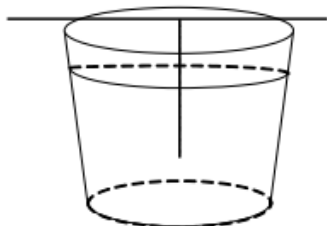

4. Опустить нить в стакан с отфильтрованным раствором.
5. Пронаблюдать рост кристаллов в стакане.
6. Сделать вывод.

2. Изучение деформации растяжения.

1. Измерить с помощью штангенциркуля или микрометра толщину шнура и вычислить площадь его поперечного сечения S .
2. Подвешивая к шнуру грузы массой 0,1 кг, 0,2 кг, 0,3 кг, измерить соответствующие абсолютные удлинения шнура: и вычислить относительные удлинения шнура.
3. По результатам измерений вычислить модуль упругости резины E и оценить погрешности эксперимента:

$$\varepsilon = \frac{\Delta m}{m} + \frac{\Delta l_0}{l_0} + 2 \frac{\Delta d}{d} + \frac{\Delta l}{l - l_0} - \text{относительная погрешность}$$

$$\Delta E = E \cdot \varepsilon - \text{абсолютная погрешность.}$$

5. Результаты измерений и вычислений занести в таблицу:

измерено						вычислено					
№ п/п	m, кг	d, м	S, м ²	l ₀ , м	l, м	Δl, м	F, Н	E, Па	E _{ср} , Па	ΔE, Па	ε, %
1											
2											
3											

6. Сделать вывод.

Контрольные вопросы.

1. При каких условиях возникают кристаллы в жидких растворах?
2. Как влияют скорости роста граней на форму кристалла?
3. Каков простейший метод выращивания кристаллов?
4. Какие виды деформаций вы знаете?
5. Изменяется ли внутренняя энергия деформированных тел?

Форма представления результата:

Работа должна быть выполнена в тетради для лабораторных работ.

Критерии оценки:

За правильно выполненное задание выставляется положительная оценка – 1 балл.

За неправильно выполненное действие, задание выставляется отрицательная оценка – 0 баллов.

Оценка «отлично» выставляется за 90 – 100% правильных ответов

Оценка «хорошо» выставляется за 80 – 89% правильных ответов

Оценка «удовлетворительно» выставляется за 60 – 79% правильных ответов

Оценка «неудовлетворительно» выставляется за менее 60% правильных ответов

Тема 3.2 Законы постоянного тока

Лабораторное занятие №8

Определение удельного сопротивления проводника

Цель: определение удельного сопротивления проводника экспериментальным путем

Выполнение работы способствует формированию:

1. ПР64; ПР66; ПР67; ПР610;
2. ПРy1; ПРy2; ПРy3; ПРy4; ПР610; ПРy5; ПРy9; ПРy11
3. МР8, МР9, МР10, МР21, МР17, МР13
4. ЛР 26, ЛР 14, ЛР 23, ЛР 13

Материальное обеспечение: источник тока, амперметр, вольтметр, соединительные провода, ключ, штангенциркуль, линейка, кусок провода, удельное сопротивление которого определяется.

Задание:

1. Самостоятельно собрать электрическую цепь по схеме.
2. Снять показания амперметра и вольтметра.
3. Используя штангенциркуль и линейку, научиться определять геометрические размеры проводника.
4. Определить величину удельного сопротивления металла.

Порядок выполнения работы:

1. Собрать цепь по схеме и показать для проверки руководителю.

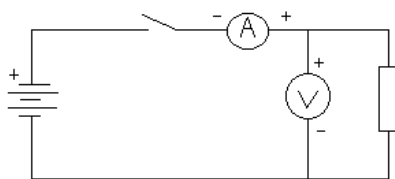

2. Замкнуть цепь и снять показания амперметра и вольтметра.
3. Вычислить сопротивление проводника по формуле.
4. Измерить длину и вычислить площадь поперечного сечения проводника по формуле:

, где d - диаметр проводника.

$$S = \frac{\pi \cdot d^2}{4} \quad R = \frac{U}{I}$$

5. Вычислить удельное сопротивление по формуле:

$$\rho = \frac{R \cdot S}{l}$$

6. Данные занести в таблицу 1.

7. Вычислить абсолютную (Δ) и относительную (ε) погрешности измерений по формулам:

$$\Delta = \left| \rho_{ТАБЛ.} - \rho_{ПОЛУЧ.} \right| \quad \varepsilon = \frac{\Delta}{\rho_{ТАБЛ.}} \cdot 100\%$$

8. Сделать вывод по работе.

Таблица №1

$U, В$	$I, А$	$R, Ом$	$l, м$	$d, м$	$S, м^2$	$\rho, Ом \cdot м$	$\rho_{табл.}, Ом \cdot м$	$\Delta, Ом$	$\varepsilon, \%$
вещество									

Контрольные вопросы

1. От каких величин и как зависит сопротивление прямолинейного металлического проводника?
2. Два медных проводника имеют одинаковую длину, но различную площадь поперечного сечения: $1,6 \text{ мм}^2$ и $0,8 \text{ мм}^2$. Какой проводник имеет меньшее сопротивление и во сколько раз?
3. Сколько метров никелинового провода площадью поперечного сечения $0,1 \text{ мм}^2$ потребуется для изготовления реостата с максимальным сопротивлением 180 Ом ?
Удельное сопротивление никелина $0,42 \cdot 10^{-6} \text{ Ом} \cdot м$.

Форма представления результата:

Работа должна быть выполнена в тетради для лабораторных работ

Критерии оценки:

За правильно выполненное задание выставляется положительная оценка – 1 балл.

За неправильно выполненное действие, задание выставляется отрицательная оценка – 0 баллов.

Оценка «отлично» выставляется за 90 – 100% правильных ответов

Оценка «хорошо» выставляется за 80 – 89% правильных ответов

Оценка «удовлетворительно» выставляется за 60 – 79% правильных ответов

Оценка «неудовлетворительно» выставляется за менее 60% правильных ответов

Тема 3.2 Законы постоянного тока

Лабораторное занятие №9

Экспериментальная проверка законов параллельного и

последовательного соединения проводников

Цель: изучить последовательное и параллельное соединения проводников

Выполнение работы способствует формированию:

1. ПР64; ПР66; ПР67; ПР610;
2. ПРy1; ПРy2; ПРy3; ПРy4; ПРy5; ПРy9; ПРy11;
3. МР8, МР9, МР10, МР21, МР17, МР13
4. ЛР 26, ЛР 14, ЛР 23, ЛР 13

Материальное обеспечение:

Источник электрической энергии с постоянным напряжением (не выше 25В); вольтметр школьный; амперметр школьный, набор демонстрационных резисторов с разными сопротивлениями, ключ, соединительные провода.

Задание:

1. Ознакомьтесь с теоретическим материалом:

Теория

Последовательное и параллельное соединения в электротехнике — два основных способа соединения элементов электрической цепи. При последовательном соединении все элементы связаны друг с другом так, что включающий их участок цепи не имеет (рис.1) ни одного узла.

При параллельном соединении (рис.2) все входящие в цепь элементы объединены двумя узлами и не имеют связей с другими узлами, если это не противоречит условию. При последовательном соединении проводников сила тока во всех проводниках одинакова. При последовательном соединении проводников сила тока в любых частях цепи одна и та же:

$$I = I_1 = I_2.$$

Полное напряжение в цепи при последовательном соединении, или напряжение на полюсах источника тока, равно сумме напряжений на отдельных участках цепи:

$$U = U_1 + U_2.$$

Рис.1.

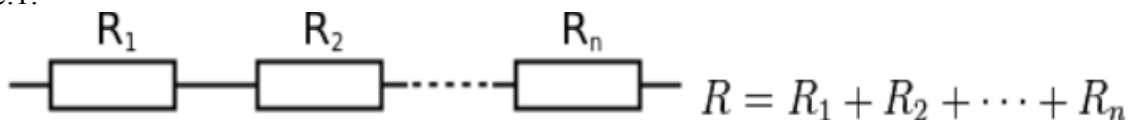

При параллельном соединении падение напряжения между двумя узлами, объединяющими элементы цепи, одинаково для всех элементов.

При этом величина, обратная общему сопротивлению цепи, равна сумме величин, обратных сопротивлениям параллельно включенных проводников. Сила тока в неразветвленной части цепи равна сумме сил токов в отдельных параллельно соединенных проводниках:

$$I = I_1 + I_2$$

Напряжение на участках цепи АВ и на концах всех параллельно соединенных проводников одно и то же:

$$U = U_1 = U_2.$$

Рис.2.

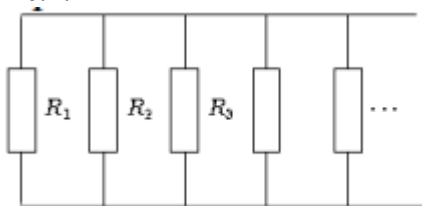

Для двух параллельно соединенных резисторов их общее сопротивление равно:

$$R = \frac{R_1 R_2}{R_1 + R_2}.$$

Если $R_1 = R_2 = R_3 = \dots = R_n$, то общее сопротивление равно: $R = \frac{R_1}{n}$.

При параллельном соединении резисторов их общее сопротивление будет меньше наименьшего из сопротивлений.

- Сняв показания напряжений и сил тока на каждом из участков цепи, необходимо сверить соответствующие измеренные и вычисленные физические величины, а по результатам такой сверки – сделать вывод о проделанной работе

Ход работы:

I. Последовательное соединение проводников.

- Собрать цепь по схеме (рис. 1):



рис. 1

- Измерить напряжение, силу тока на первом резисторе.
- Изменить схему установки и измерить напряжение на втором резисторе. Схему нарисовать в тетрадь.
- Вычислить сумму напряжений U_1+U_2 .
- Изменить схему установки и измерить общее напряжение на двух сопротивлениях U_{12} .
- Проверить, выполняется ли равенство: $U_{12}=U_1+U_2$.
- Проверить справедливость равенств

$$R_{12}=R_1+R_2 \text{ и } \frac{U_1}{U_2} = \frac{R_2}{R_1}$$

II. Параллельное соединение проводников.

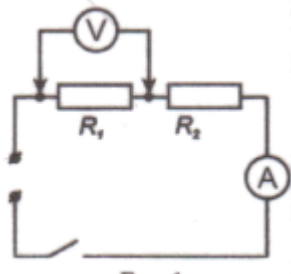
- Собрать цепь по схеме (рис. 2):



рис. 2

- Измерить напряжение, силу тока на первом резисторе.
- Изменить схему установки и измерить силу тока на втором резисторе. Схему нарисовать в тетрадь.
- Вычислить сумму токов I_1+I_2 .
- Изменить схему установки и измерить общую силу тока в цепи I_{12} .
- Проверить, выполняется ли равенство: $I_{12}=I_1+I_2$.
- Проверить справедливость равенств

$$1/R_{12}=1/R_1+1/R_2 \text{ и } \frac{I_1}{I_2} = \frac{R_2}{R_1}$$

Контрольные вопросы:

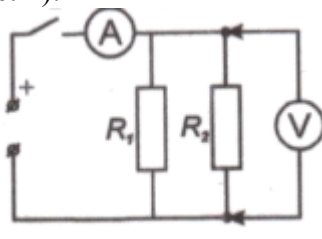
- Какое соединение сопротивлений называется последовательным? Чему равны сопротивление, сила тока, напряжение в цепи при таком соединении?
- Какое соединение сопротивлений называется параллельным? Чему равны сопротивление, сила тока, напряжение в цепи при таком соединении?

3. Назовите плюсы и минусы параллельного и последовательного соединений проводников?
4. Приведите примеры параллельного и последовательного соединения проводников.

Форма представления результата:

Работа должна быть выполнена в тетради для лабораторных работ

Критерии оценки:

За правильно выполненное задание выставляется положительная оценка – 1 балл.

За неправильно выполненное действие, задание выставляется отрицательная оценка – 0 баллов.

Оценка «**отлично**» выставляется за **90 – 100%** правильных ответов

Оценка «**хорошо**» выставляется за **80 – 89%** правильных ответов

Оценка «**удовлетворительно**» выставляется за **60 – 79%** правильных ответов

Оценка «**неудовлетворительно**» выставляется за менее **60%** правильных ответов

Тема 3.2 Законы постоянного тока

Лабораторное занятие №10

Изучение работы мультиметра. Определение ЭДС и внутреннего

сопротивления источника электрической энергии

Цель: научиться пользоваться мультиметром для разных режимов работы

Выполнение работы способствует формированию:

1. ПР64; ПР66; ПР67; ПР610;
2. ПРy1; ПРy2; ПРy3; ПРy4; ПРy5; ПРy9; ПРy11;
3. МР8, МР9, МР10, МР21, МР17, МР13
4. ЛР 26, ЛР 14, ЛР 23, ЛР 13

Материальное обеспечение: мультиметр, набор резисторов, диоды, триоды, источник тока, реостат, соединительные провода, ключ.

Инструкция по применению мультиметра

Переключатель режима и диапазона измерений.

Переключатель режима и диапазона измерений используется для включения прибора, а также для выбора желаемого режима работы и предела измерения. Для увеличения срока службы батареи, переводите переключатель в положение «OFF», после выполнения измерений.

Измерение напряжения постоянного и переменного тока.

1. Подключите красный разъем в гнездо «VΩmA», черный разъем в гнездо «COM»
2. Установите переключатель режима измерений на желаемый диапазон измерения напряжения, в случае если неизвестно примерное значение напряжения, установите переключатель на максимальное значение и снижайте предел измерения до получения оптимального значения.

Режим	Шаг измерения	Погрешность
200 мВ	100 мВ	+0,5 % для 3го знака
2000 мВ	1 мВ	+0,8 % для 2го знака
20 В	10 мВ	
200 В	100 мВ	+1,0 % для 2го знака

3. Прикоснитесь пробниками к устройству или точкам электрической схемы, где требуется измерить напряжение.

4. В случае наличия напряжения прибор покажет напряжение и полярность.

Измерение постоянного тока

1. Подключите красный пробник к разъему «VΩmA». Черный к разъему «COM» (для измерения токов от 200 мА до 10 А используйте разъем «10A»)
2. Установите переключатель выбора режима измерений на желаемый предел измерения постоянного тока.
3. Разъедините измеряемую электрическую цепь и подсоедините пробники последовательно с нагрузкой.
4. На дисплее появятся значения тока.
6. Разъем «10A» предназначен для нечастого использования. Время измерения не должно превышать 15 секунд, а между измерениями необходимо выдерживать несколько секунд во избежание повреждения прибора.

Измерение сопротивления

1. Присоедините красный пробник к разъему «VΩmA». Черный к разъему «COM».
2. Установите переключатель выбора режима измерений на желаемый предел измерения сопротивления.
3. Приложите пробники к измеряемому образцу, дисплей отобразит при этом значение сопротивления.

Режим	Множитель	Погрешность
200Ω	0,1	±(1.0% для 10го знака)
2000Ω	1	±(1.0% для 4го знака)
20KΩ	10	
200KΩ	100	
2000KΩ	1000	

Проверка диодов

1. Подключите красный пробник к разъему «VΩmA», черный к разъему «COM».
2. Установите переключатель выбора режима измерений на значок диода
3. Соедините красный пробник с анодом (p) тестируемого диода, а черный пробник с катодом (n)
4. Дисплей покажет значение напряжения в мВ. если полярность диода перепутана, дисплей отобразит «1».

Измерение температуры

1. Присоедините термопару к разъему «VΩmA» и к разъему «COM».
2. Установите переключатель выбора режима измерений на измерение температуры «TEMP»
3. Дисплей отобразит значение температуры в градусах Цельсия.

Звуковая прозвонка

1. Подключите красный пробник к разъему «VΩmA». Черный к разъему «COM».
2. Установите переключатель выбора режима измерений на звонок
3. Присоедините пробники к прозваниваемой схеме, при сопротивлении менее 30 Ом подается звуковой сигнал.

Порядок выполнения работы:

1. Прочитайте теоретический материал:

Теоретический материал:

Полупроводниковый диод

Диод содержит p-n-переход, заключенный в герметический корпус и соединенный с металлическими выводами. Вывод от p-области называют анодом, от n-области – катодом.

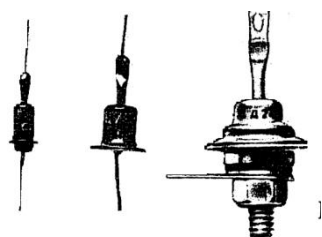

Диод- полупроводниковый прибор, предназначенный для усиления преобразования генерирования электрических колебаний различной частоты.

Транзистор состоит из трех областей с различной проводимостью. Различают транзисторы типа р-п-р и п-р-п. Средняя зона называется *базой*. Толщина базы должна быть меньше длины свободного пробега электрона. В транзисторе имеются два р-п-перехода. Левый р-п переход является прямым и отделяет базу от области с проводимостью р-типа, называемую *эмиттером*. В этой области акцепторной примеси в сотни раз больше, чем донорной примеси в базе, т. е. дырок в эмиттере значительно больше, чем электронов в базе. Правый переход является обратным и отделяет базу от области с проводимостью р-типа, называемой *коллектором*.

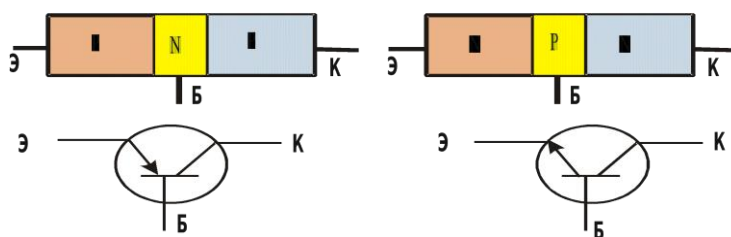
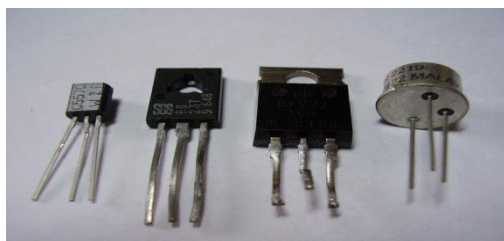

Ход работы:

1. Изучить инструкцию по эксплуатации прибора.
2. Измерить сопротивления резисторов, данные записать в таблицу

№ п/п	Сопротивление, Ом

3. Собрать цепь по схеме
4. Замкнуть цепь, при неисправности цепи прозвонить цепь, найти неисправность.
5. Измерить напряжение на батарее и реостате.
6. Разомкнуть цепь. Измерить температуру резистора и реостата.
7. Измерить сопротивление резистора и реостата, данные записать в таблицу

Наименование	Сопротивление, Ом	Напряжение, В	Температура, °С
Резистор			
Реостат			
Источник тока	-----		

8. Повторить теоретический материал по полупроводниковым приборам: диоду и транзистору.
9. Проверить диоды (исправность, полярность).
10. Транзисторы. Определить выводы транзистора (коллектор, база, эмиттер) и тип транзистора (р-п-р) или (п-р-п)
11. Записать вывод по работе, ответив на вопросы.

Контрольные вопросы:

1. Как выяснить, что диод неисправен? 2. Как выяснить p- и n- контакты диода?
2. Как определить базу у транзистора.
3. Назовите главные свойства диода и транзистора.
4. Устройство диода и транзистора.

Часть 2. Изучение явления электромагнитной индукции

Цель работы: опытным путем убедиться в появлении индукционного тока и проверить закон Ленца.

Оборудование: миллиамперметр, источник питания, катушки с сердечниками, дугообразный магнит, выключатель кнопочный, соединительные провода, магнитная стрелка (компас), реостат.

Теоретическая часть:

Явление электромагнитной индукции заключается в возникновении электрического тока в проводящем контуре, который либо покоится в переменном во времени магнитном поле, либо движется в постоянном магнитном поле таким образом, что число линий магнитной индукции, пронизывающих контур, меняется. В нашем случае разумнее было бы менять во времени магнитное поле, так как оно создается движущимися (свободно) магнитом. Согласно правилу Ленца, возникающий в замкнутом контуре индукционный ток своим магнитным полем противодействует тому изменению магнитного потока, которым он вызван. В данном случае это мы можем наблюдать по отклонению стрелки миллиамперметра.

Порядок выполнения работы:

1. Вставьте в одну из катушек железный сердечник, закрепив его гайкой. Подключите эту катушку через миллиамперметр, реостат и ключ к источнику питания. Замкните ключ и с помощью магнитной стрелки (компаса) определите расположение магнитных полюсов катушки с током. Зафиксируйте, в какую сторону отклоняется при этом стрелка миллиамперметра. В дальнейшем при выполнении работы можно будет судить о расположении магнитных полюсов катушки с током по направлению отклонения стрелки миллиамперметра.
2. Отключите от цепи реостат и ключ, замкните миллиамперметр на катушку, сохранив порядок соединения их клемм.
3. Приставьте сердечник к одному из полюсов дугообразного магнита и вдвиньте внутрь катушки, наблюдая одновременно за стрелкой миллиамперметра.
4. Повторите наблюдение, выдвигая сердечник из катушки, а также меняя полюса магнита.
5. Зарисуйте схему опыта и проверьте выполнение правила Ленца в каждом случае.
6. Расположите вторую катушку рядом с первой так, чтобы их оси совпадали.
7. Вставьте в обе катушки железные сердечники и присоедините вторую катушку через выключатель к источнику питания.
8. Замыкая и размыкая ключ, наблюдайте отклонение стрелки миллиамперметра.
9. Зарисуйте схему опыта и проверьте выполнение правила Ленца.

Контрольные вопросы:

1. В чем заключается явление электромагнитной индукции?
2. Как должен двигаться замкнутый проводящий контур в однородном магнитном поле, не зависящем от времени, поступательно или вращательно, чтобы в нем возник индукционный ток?
3. Металлическое кольцо может свободно двигаться по сердечнику катушки, включенной в цепь постоянного тока. Что будет происходить в момент замыкания и размыкания цепи?

Форма представления результата:

Работа должна быть выполнена в тетради для лабораторных работ

Критерии оценки:

За правильно выполненное задание выставляется положительная оценка – 1 балл.

За неправильно выполненное действие, задание выставляется отрицательная оценка – 0 баллов.

Оценка «**отлично**» выставляется за **90 – 100%** правильных ответов

Оценка «**хорошо**» выставляется за **80 – 89%** правильных ответов

Оценка «**удовлетворительно**» выставляется за **60 – 79%** правильных ответов

Оценка «**неудовлетворительно**» выставляется за менее **60%** правильных ответов

Тема 3.2 Законы постоянного тока

Лабораторное занятие №11

Определение температурного коэффициента меди

Цель: раскрыть влияние температуры на электрическое сопротивление металлов; опытным путём определить коэффициент термического сопротивления меди; построить по экспериментальным данным график зависимости сопротивления от температуры.

Выполнение работы способствует формированию:

1. ПР64; ПР66; ПР67; ПР610;...;
2. ПРy1; ПРy2; ПРy3; ПРy4; ПРy5; ПРy9; ПРy11;
3. МР8, МР9, МР10, МР21, МР17, МР13
4. ЛР 26, ЛР 14, ЛР 23, ЛР 13

Материальное обеспечение: прибор для определения температурного коэффициента сопротивления меди, термометр технический от 0 до 100°C с ценой деления 1°C, омметр, внешний сосуд калориметра с водой, электроплитка, ключ, соединительные провода, штатив с муфтой и лапкой.

Теоретический материал:

Электрическое сопротивление зависит от температуры. Объясняется это тем, что упорядоченному движению свободных электронов электрический ток это упорядоченное движение заряженных частиц - электронов) оказывают противодействие (сопротивление) атомы кристаллической решётки, интенсивность теплового движения которых изменяется с изменением температуры.

У химически чистых металлов с повышением температуры на 1°C сопротивление возрастает примерно на 0,004 (1/273) сопротивления при 0°C и выражается линейной зависимостью

$$R_t = R_0(1 + \alpha \Delta t), \text{ где}$$

R_0 – сопротивление металла при 0°C,

Δt – разность температур (конечной и начальной);

α – температурный коэффициент сопротивления, показывающий, на какую часть начального сопротивления проводника при 0°C (273K) изменяется сопротивление при нагревании на 1°C или 1K.

$$\alpha = \Delta R / R_0 \Delta t \text{ или } \alpha = \Delta R / R_0 \Delta T$$

$$\Delta R = R_t - R_0.$$

Опытным путём можно определить α , не прибегая к измерению сопротивления R_0 . Для этого необходимо дважды измерить сопротивление исследуемого материала R_1 и R_2 при разных температурах t_1 и t_2 .

Порядок выполнения работы:

1. Сосуд с водой поставить на электроплитку и включить её в сеть.
2. Определить цену деления омметра.
3. Измерить сопротивление R_1 медной проволоки при комнатной температуре t_1 .
4. Опустить прибор в воду, установить в нём термометр. При некоторой температуре t_2 измерить сопротивление R_2 исследуемой проволоки.
5. Опыт повторить несколько раз.

6. Вычислить 2 – 3 раза α , используя соотношение: $\alpha = (R_2 - R_1) / (R_1 t_2 - R_2 t_1)$.
7. Определить среднее значение $\alpha_{\text{ср}}$ и сравнив полученный результат с табличным значением температурного коэффициента сопротивления меди, вычислить относительную погрешность.
8. Результаты измерений и вычислений записать в таблицу.

№	Температура медной проволоки $t, ^\circ\text{C}$	Сопротивление медной проволоки и $R, \text{Ом}$	Температурный коэффициент сопротивления $\alpha, (^\circ\text{C})^{-1}$	Среднее значение температурного коэффициента сопротивления $\alpha_{\text{ср}}$.	Тб. значение температурного коэффициента сопротивления	Относительная погрешность $\delta, \%$
1						
2						
3						
4						
5						
6						

9. Используя данные эксперимента, построить график зависимости R_t от t , откладывая по оси абсцисс – температуру в $^\circ\text{C}$ на оси ординат – сопротивление.

10. Сделать вывод по работе.

Контрольные вопросы:

1. Какова физическая сущность электрического сопротивления?
2. Как объяснить увеличения сопротивления металлов при нагревании?
3. Объяснить формулу, по которой определяется температурный коэффициент сопротивления.
4. Почему температурный коэффициент сопротивления для электролитов отрицательный?
5. Каково сопротивление 0,5 кг медной проволоки диаметром 0,3 мм?
6. Указать практическое применение зависимости сопротивления проводника от температуры.

Форма представления результата:

Работа должна быть выполнена в тетради для лабораторных работ

Критерии оценки:

За правильно выполненное задание выставляется положительная оценка – 1 балл.

За неправильно выполненное действие, задание выставляется отрицательная оценка – 0 баллов.

Оценка «отлично» выставляется за 90 – 100% правильных ответов

Оценка «хорошо» выставляется за 80 – 89% правильных ответов

Оценка «удовлетворительно» выставляется за 60 – 79% правильных ответов

Оценка «неудовлетворительно» выставляется за менее 60% правильных ответов

Тема 3.2 Законы постоянного тока

Лабораторное занятие №12

Определение сопротивления резистора методом маркировки

Цель: определить номинальное сопротивление резисторов методом маркировки; определить допустимое значение силы тока для данных резисторов при известном номинале мощности.

Выполнение работы способствует формированию:

1. ПР64; ПР66; ПР67; ПР610;

2. ПРy1; ПРy2; ПРy3; ПРy4; ПРy5; ПРy9; ПРy11
3. МР8, МР9, МР10, МР21, МР17, МР13
4. ЛР 26, ЛР 14, ЛР 23, ЛР 13

Материальное обеспечение: набор резисторов разных сопротивлений, таблица знаков маркировки.

Задание.

1. Ознакомиться с теоретическим материалом.

Теоретический материал:

При определении режима работы резистора следует учитывать **максимально допустимое для него значение силы тока**, которое определяется значением его сопротивления и мощностью. Маркировка номинала резистора осуществляется цветовым кодом в виде четырех цветных полос, нанесенных на его корпусе.

При этом значение сопротивления резистора указывается в Омах двумя первыми полосами и множителем (третья полоса) 10^n , где n - любое целое число от - 2 до + 9.

Маркировочные знаки сдвигают к одному из торцов резистора, например, к левому, и затем располагают слева направо в следующем порядке: первая полоса - первая цифра номинала, вторая полоса - вторая цифра номинала, третья полоса - множитель, четвертая полоса - допуск на отклонение фактического сопротивления от номинала. Если размеры резистора не позволяют разместить цветные полосы несимметрично, т. е. ближе к одному из торцов резистора, то первая полоса выполняется более широкой.

Цвета знаков маркировки номинального сопротивления в Омах и допусков в % приведены в таблице:

Цвет знака	Первая цифра	Вторая цифра	Множитель	Допуск в %
Серебристый	--	--	10^{-2}	10
Золотистый	--	--	10^{-1}	5
Черный	--	0	1	--
Коричневый	1	1	10	1
Красный	2	2	10^2	2
Оранжевый	3	3	10^3	--
Желтый	4	4	10^4	--
Зеленый	5	5	10^5	0,5
Голубой	6	6	10^6	0,25
Фиолетовый	7	7	10^7	0,1
Серый	8	8	10^8	0,05
Белый	9	9	10^9	-

Порядок выполнения работы:

1. Разложить на рабочем столе комплект резисторов.
2. Внимательно прочитать указание к работе.
3. Оформить маркировку резистора в тетради по образцу
4. Заполнить таблицу:

Резистор	Номинальное сопротивление R	Мощность резистора (Вт)	Сила тока (А)
1.		0,25	
2.		0,25	
3.		0,25	
4.		0,25	
5.		0,25	
6.		0,25	
7.		0,25	
8.		0,25	

5. Рассчитать силу тока при известной мощности тока.

6. Сделать вывод по работе.

Контрольные вопросы:

1. В чем заключается метод маркировки.

2. Для чего нужно знать сопротивление резистора при включении его в схему?

3. От чего зависит мощность тока, текущего по резистору?

Форма представления результата:

Работа должна быть выполнена в тетради для лабораторных работ

Критерии оценки:

За правильно выполненное задание выставляется положительная оценка – 1 балл.

За неправильно выполненное действие, задание выставляется отрицательная оценка – 0 баллов.

Оценка «отлично» выставляется за 90 – 100% правильных ответов

Оценка «хорошо» выставляется за 80 – 89% правильных ответов

Оценка «удовлетворительно» выставляется за 60 – 79% правильных ответов

Оценка «неудовлетворительно» выставляется за менее 60% правильных ответов

Тема 3.2 Законы постоянного тока

Лабораторное занятие №13

Определение КПД нагревателей

Цель: научиться практически определять тепловую отдачу электрического нагревателя любого типа.

Выполнение работы способствует формированию:

1. ПР64; ПР66; ПР67; ПР610;
2. ПРy1; ПРy2; ПРy3; ПРy4; ПРy5; ПРy9; ПРy11;
3. МР8, МР9, МР10, МР21, МР17, МР13
4. ЛР 26, ЛР 14, ЛР 23, ЛР 13

Материальное обеспечение: 2 электрических нагревателя, сосуд для кипячения воды, вода, термометр, секундомер (часы), справочник по физике.

Задание.

1. Ознакомиться с теоретическим материалом

Теоретический материал:

Коэффициент полезного действия нагревателя связан соотношением:

$$K. П. Д. = \frac{Q_{п}}{Q_3} \cdot 100\% \quad (1)$$

$Q_{п}$ - полезная теплота и определяется по формуле

$$Q_{п} = C \cdot m (T_2 - T_1) \quad (2)$$

где c – удельная теплоемкость жидкости,

m – масса жидкости, которую кипятят,

T_1 – начальная температура жидкости,

T_2 – конечная температура жидкости,

Q_3 – количество теплоты, которую выделяет нагреватель (затраченная теплота) и определяется по формуле:

$$Q_3 = P \cdot t \quad (3),$$

где P – мощность электрического нагревателя,
 t – интервал времени, за который закипела жидкость.

Мощность электрического нагревателя определяется по паспортным данным, указанным на приборе.

Время, за которое закипит жидкость, определяется часами. Удельная теплоемкость воды определяется по справочнику.

Порядок выполнения работы:

1. Подготовить таблицу для записи результатов, определяемых в ходе работы.

Определить						Вычислить
C_B	m	T_1	T_2	P	t	К.П.Д.
$\frac{Дж}{кг \cdot К}$	кг	К	К	Вт	с	%

2. Занести в таблицу справочные данные удельной теплоемкости воды.
3. Записать в таблицу номинальную мощность электрического нагревателя, указанную на приборе.
4. В сосуд для кипячения воды налить 200 г воды.
5. Определить начальную температуру воды.
6. Включить нагреватель одновременно с секундомером (часами).
7. Остановить секундомер (часы) в момент бурного кипения воды. Время, за которое закипела вода, занести в таблицу.
8. Вычислить К.П.Д. электрического нагревателя.
9. Повторить опыт с другим нагревателем.
10. Учитывая потери энергии сформулировать вывод.

Контрольные вопросы:

1. Увеличится или уменьшится К.П.Д. электрического чайника, если на его стенках появилась накипь (отложение солей)?
2. Зависит ли КПД электрического чайника от того открыт он или закрыт?

Форма представления результата:

Работа должна быть выполнена в тетради для лабораторных работ

Критерии оценки:

За правильно выполненное задание выставляется положительная оценка – 1 балл.

За неправильно выполненное действие, задание выставляется отрицательная оценка – 0 баллов.

Оценка «отлично» выставляется за 90 – 100% правильных ответов

Оценка «хорошо» выставляется за 80 – 89% правильных ответов

Оценка «удовлетворительно» выставляется за 60 – 79% правильных ответов

Оценка «неудовлетворительно» выставляется за менее 60% правильных ответов

Тема 3.3 Электрический ток в различных средах

Лабораторное занятие №14

Определение электрохимического эквивалента меди

в процессе электролиза сульфата меди.

Цель: определить электрохимический эквивалент меди экспериментальным путем.

Выполнение работы способствует формированию:

1. ПР64; ПР66; ПР67;
2. ПРy1; ПРy2; ПРy3; ПРy4; ПРy5; ПРy9; ПРy11 ;
3. МР8, МР9, МР10, МР21, МР17, МР13
4. ЛР 26, ЛР 14, ЛР 23, ЛР 13

Материальное обеспечение: весы и разновесы; амперметр; часы; электроплитка; аккумуляторная батарея; реостат; ключ; медные электроды (2 шт.) со вставкой; соединительные провода; электролитическая ванна с раствором медного купороса.

Задание:

1. Пронаблюдать явление электролиза меди из раствора медного купороса.
2. Научиться определять электрохимический эквивалент по результатам эксперимента.

Порядок выполнения работы:

1. Очистить наждачной бумагой катодную пластинку, определить взвешиванием массу пластинки (m_1).
2. Составить электрическую цепь по схеме. При составлении цепи взвешенный электрод соединить с отрицательным полюсом источника электрической энергии.
3. Замкнуть цепь и заметить время включения тока.

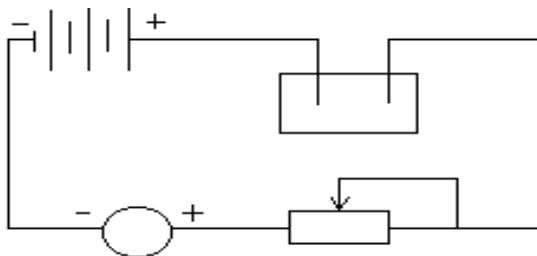

4. Через 15-20 минут разомкнуть цепь.
5. Вынуть катодную пластинку, промыть и просушить.
6. Взвешиванием определить массу катода (m_2) после пропускания тока.
7. Найти массу (m) выделившейся на катоде при электролизе по формуле: $m = m_2 - m_1$

где m_1 - начальная масса пластинки, кг; m_2 - конечная масса пластинки, кг.

8. Вычислить электрохимический эквивалент меди из формулы:

где m - масса выделившегося вещества, кг;

I - сила тока, А; t - время электролиза, с.

$$K = \frac{m}{I \cdot t}$$

9. Результаты измерений и вычислений записать в таблицу 1.

10. Сравнить полученный результат с табличным.

11. Вычислить абсолютную Δ и относительную ε погрешности измерений по формулам:

Сделать вывод по работе.

Таблица 1

№	Масса меди, отложившейся на катоде $m, \text{кг}$	Время пропускания тока $t, \text{с}$	Величина силы тока $I, \text{А}$	Электрохимический эквивалент меди $K, \frac{\text{кг}}{\text{Кл} \cdot \text{с}}$	Абсолютная погрешность $\Delta, \frac{\text{кг}}{\text{Кл} \cdot \text{с}}$	Относительная погрешность $\varepsilon, \%$

Контрольные вопросы

1. Чем обусловлен электрохимический ток в электролитах?
2. Как рассчитать массу выделившегося вещества на электроде?
3. От чего зависит электрохимический эквивалент?
4. Какой физический смысл электрохимического эквивалента?

5. Какое оборудование и измерительные приборы нужно иметь, чтобы вычислить электрохимический эквивалент?
6. Назвать рабочую формулу для вычисления электрохимического эквивалента.
7. На каком из электродов выделяется медь в чистом виде и почему?
8. В электролитическую ванну поместим медную пластинку, служащую анодом. Пластинка покрыта воском, на котором нацарапан рисунок. Что получится после пропускания тока и удаления воска с пластины?
9. Что такое гальваностегия, гальванопластика.
10. Через раствор медного купороса прошло 20 кКл электричества. При этом на одном из электродов выделяется в чистом виде массой 6,6 грамм меди. Определить электрохимический эквивалент меди.
11. Сколько никеля выделится при электролизе за 1 час при силе тока 5 Ампер, если известно, что молярная масса никеля 58,71 г/моль, а валентность равна 2.
12. Определите массу серебра, выделившегося на катоде при электролизе азотнокислого серебра в течение 2 часов, если к ванне приложено напряжение 1,2 В, а сопротивление ванны 5 Ом.
13. Электролиз медного купороса проходил при токе 5 Ампер в течение 50 минут. Какое

количество меди выделилось на катоде, если $k_{Cr} = 3,3 \cdot 10^{-7} \frac{Кг}{Кл}$.

Форма представления результата:

Работа должна быть выполнена в тетради для лабораторных работ

Критерии оценки:

За правильно выполненное задание выставляется положительная оценка – 1 балл.

За неправильно выполненное действие, задание выставляется отрицательная оценка – 0 баллов.

Оценка «отлично» выставляется за 90 – 100% правильных ответов

Оценка «хорошо» выставляется за 80 – 89% правильных ответов

Оценка «удовлетворительно» выставляется за 60 – 79% правильных ответов

Оценка «неудовлетворительно» выставляется за менее 60% правильных ответов

Тема 3.3 Электрический ток в различных средах

Лабораторное занятие №15

Зависимость сопротивления от температуры

образцов металла и полупроводника

Цель: измерять сопротивление проводника омметром; установить зависимость сопротивление металла и полупроводника от температуры.

Выполнение работы способствует формированию:

1. ПР64; ПР66; ПР67; ПР610;
2. ПРy1; ПРy2; ПРy3; ПРy4; ПРy5; ПРy9; ПРy11
3. МР8, МР9, МР10, МР21, МР17, МР13
4. ЛР 26, ЛР 14, ЛР 23, ЛР 13

Материальное обеспечение: мультиметр, приборы для изучения зависимости сопротивления металла и полупроводника от температуры, термометр, электрическая плитка, штатив с принадлежностями, колба с водой.

Задание

1. Ознакомиться с теоретическим материалом.

Теоретический материал:

Если пропустить электрический ток через стальную спираль, а затем ее нагреть, то амперметр покажет уменьшение силы тока. Это означает, что с изменением температуры сопротивление металла меняется.

Все металлы – кристаллические тела, в узлах кристаллической решетки которых располагается положительно заряженные ионы. Между колеблющимися ионами двигаются свободные электроны. Величина электрического сопротивления металла зависит от числа столкновений колеблющихся ионов и свободных электронов. При увеличении температуры металла увеличивается амплитуда колебаний ионов. Это приводит к увеличению столкновений, а значит и к увеличению сопротивления металла.

В полупроводнике при увеличении температуры увеличивается число свободных носителей заряда, появившихся при разрыве ковалентных связей. Это приводит к увеличению силы тока в полупроводнике и к уменьшению сопротивления проводника.

Порядок выполнения работы:

1. Подготовьте к работе омметр:

- а) вставьте штырьки проводников в гнезда, обозначенные «Ω» и «общ СОМ.»;
- б) поставьте переключатель на цифру «10»;
- в) соедините свободные штырьки проводников и ручкой «уст. 0» поставьте стрелки на «0».

2. На электрическую плитку поместите колбу с водой. Во избежание падения колбы поместите в кольцо, закрепленное в штативе. В колбу опустите пробирку, с помещенной в ней катушкой из медного провода. Осторожно опустите в пробирку термометр.

3. Свободные штырьки омметра соедините с клеммами медной катушки.

4. Включите шнур плитки в розетку и измерьте сопротивление катушки при различных значениях температуры.

5. Внесите измерения в таблицу.

Проводник (медь)

t°, C					
$R, Ом$					

6. На основе измерений постройте график. Сделайте вывод, как сопротивление проводника зависит от температуры.

7. Поставьте переключатель омметра с цифры «10» на цифру «100» и поставьте стрелку омметра на «0» (См. пункт 1-в).

8. Замените в колбе пробирку с металлом на пробирку с полупроводником (термистором). Опустите в пробирку термометр. К клеммам термистора подсоедините омметр.

9. Измерьте сопротивление полупроводника при различных значениях температуры.

10. Внесите измерения в таблицу.

Полупроводник

$t^{\circ} C$					
$R, Ом$					

11. Постройте график $R(t)$.

12. Сделайте вывод, как сопротивление полупроводника зависит от температуры

Контрольные вопросы:

- 1. Электрический ток в металлах – это упорядоченное движение
- 2. С точки зрения электронной теории электрическое сопротивление обусловлено соударениями
- 3. С повышением температуры сопротивление металла ...

Форма представления результата:

Работа должна быть выполнена в тетради для лабораторных работ

Критерии оценки:

За правильно выполненное задание выставляется положительная оценка – 1 балл.

За неправильно выполненное действие, задание выставляется отрицательная оценка – 0 баллов.

Оценка «**отлично**» выставляется за **90 – 100%** правильных ответов

Оценка «**хорошо**» выставляется за **80 – 89%** правильных ответов

Оценка «**удовлетворительно**» выставляется за **60 – 79%** правильных ответов

Оценка «**неудовлетворительно**» выставляется за менее **60%** правильных ответов

Тема 4.1 Механические колебания и волны

Лабораторное занятие №16

Проверка законов колебаний математического маятника

Цель: установить математическую зависимость периода нитяного маятника от длины нити маятника.

Выполнение работы способствует формированию:

1. ПР66; ПР610;
2. ПРy1; ПРy2; ПРy5; ПРy7; ПРy12;
3. МР8, МР9, МР10, МР21, МР17, МР13
4. ЛР 26, ЛР 14, ЛР 23, ЛР 13

Материальное обеспечение:

электронный секундомер, измерительная лента, шарик с отверстием, нить, штатив с муфтой и кольцом.

Теория.

Математическим маятником называется материальная точка, подвешенная на невесомой и нерастяжимой нити. Моделью может служить тяжелый шарик, размеры которого весьма малы по сравнению с длиной нити, на которой он подвешен (не сравнимы с расстоянием от центра тяжести до точки подвеса).

Ученые Галилей, Ньютон, Бессель и др. установили следующие законы колебания математического маятника:

1. Период колебания математического маятника не зависит от массы маятника и от амплитуды, если угол размаха не превышает 10 градусов.

2. Период колебания математического маятника прямо пропорционален квадратному корню из длины маятника и обратно пропорционален квадратному корню из ускорения свободного падения.

На основании этих законов можно написать формулу для периода колебаний математического маятника:

$$T = 2\pi \sqrt{\frac{l}{g}}$$

Используя модель и законы колебаний математического маятника, можно пронаблюдать свободные колебания, а также с их помощью определить ускорение свободного падения для своей местности и сравнить со справочным значением g .

Ускорение свободного падения может быть вычислено по формуле

$$g = 4\pi^2 \frac{lN^2}{t^2}$$

Ход работы:

1. Закрепить нить маятника в держателе штатива.
2. Измерить длину маятника (длина маятника считается от точки подвеса до центра тяжести шарика).

3. Отклонить шарик на угол не более 10° и отпустить.
4. Определить время, за которое маятник совершил 20 колебаний.
5. Вычислить период колебания маятника, используя формулу $N \cdot T$.
6. Повторить опыт еще три раза, уменьшая (или увеличивая) длину нити маятника.
7. Результаты занести в таблицу.

Таблица №1

№	Длина нити маятника l , м	Число полных колебаний N	Время колебаний t , с	Период колебаний T , с
1		20		
2		20		
3		20		
4		20		

8. Сделать вывод о зависимости периода нитяного маятника от длины его нити.

Контрольные вопросы.

1. Что называют периодом колебаний маятника?
2. Что называют частотой колебаний маятника? Какова единица частоты колебаний?
3. От каких величин и как зависит период колебаний математического маятника?
4. От каких величин и как зависит период колебаний пружинного маятника?
5. Изобразите математический маятник в крайней правой точке и покажите на чертеже силы, действующие на шарик в данной точке траектории. Нарисуйте равнодействующую сил.
6. Как меняется величина и направление равнодействующей сил в течение периода?

Форма представления результата:

Работа должна быть выполнена в тетради для лабораторных работ

Критерии оценки:

За правильно выполненное задание выставляется положительная оценка – 1 балл.

За неправильно выполненное действие, задание выставляется отрицательная оценка – 0 баллов.

Оценка «отлично» выставляется за 90 – 100% правильных ответов

Оценка «хорошо» выставляется за 80 – 89% правильных ответов

Оценка «удовлетворительно» выставляется за 60 – 79% правильных ответов

Оценка «неудовлетворительно» выставляется за менее 60% правильных ответов

Тема 4.1 Механические колебания и волны

Лабораторное занятие №17

Изучение законов пружинного маятника

Цель: экспериментально установить зависимость периода колебаний пружинного маятника от жесткости пружины и массы груза

Выполнение работы способствует формированию:

1. ПР66; ПР610;
2. ПРy1; ПРy2; ПРy5; ПРy7; ПРy12 ;
3. МР8, МР9, МР10, МР21, МР17, МР13
4. ЛР 26, ЛР 14, ЛР 23, ЛР 13

Материальное обеспечение: штатив с муфтой и лапкой, набор пружин разной жесткости, набор грузов разной массы, секундомер

Порядок выполнения работы:

Определение зависимости периода колебаний от массы груза

1. Соберите пружинный маятник, используя выданное оборудование.
2. Выведите маятник из положения равновесия, включите секундомер и отсчитайте десять колебаний. Используя показания секундомера, рассчитайте период колебаний и заполните первую строку таблицы.

№ опыта	N	t,с	T,с	m, кг	$m^{1/2}, \text{кг}^{1/2}$	k, н/м
1						
2						
3						
4						
5						

3. Повторите эксперимент ещё 4 раза, увеличивая массу но, не меняя пружины. По полученным данным заполните таблицу.
4. Постройте график зависимости периода колебаний (T) от квадратного корня из массы ($m^{1/2}$).
5. По форме графика определите вид зависимости между периодом и корнем квадратным из массы.

Определение зависимости периода колебаний от жёсткости пружины

1. Соберите пружинный маятник, используя выданное оборудование.
2. Выведите маятник из положения равновесия. включите секундомер и отсчитайте десять колебаний.
3. Используя показания секундомера, рассчитайте период колебаний и заполните первую строку таблицы.

№ опыта	N	t,с	T,с	m, кг	k,н/м	$K^{1/2}, (\text{н/м})^{1/2}$
1						
2						
3						
4						
5						

4. Повторите эксперимент ещё 4 раза,увеличивая коэффициент жёсткости но, не меняя массу груза. По полученным данным заполните таблицу.
5. Постройте график зависимости периода колебаний (T) от квадратного корня из коэффициента жёсткости. ($k^{1/2}$).
6. По форме графика определите вид зависимости между периодом и корнем квадратным из коэффициента жёсткости.
7. Сделайте вывод о зависимости периода колебаний от массы груза и коэффициента жёсткости.

Контрольные вопросы:

1. В каком положении маятника скорость будет максимальной?
2. В каком положении маятника скорость равна нулю.
3. Увеличили или уменьшили массу груза, подвешенного к пружинному маятнику, если: а) период его колебаний сначала был 0, 4 с, а после изменения массы стал 0, 2 с; б) частота его колебаний вначале была равна 6 Гц, а потом уменьшилась до 5 Гц?

Форма представления результата:

Работа должна быть представлена в тетради для лабораторных работ

Критерии оценки:

За правильно выполненное задание выставляется положительная оценка – 1 балл.

За неправильно выполненное действие, задание выставляется отрицательная оценка – 0 баллов.

Оценка «отлично» выставляется за 90 – 100% правильных ответов

Оценка «хорошо» выставляется за 80 – 89% правильных ответов

Оценка «удовлетворительно» выставляется за 60 – 79% правильных ответов

Оценка «неудовлетворительно» выставляется за менее 60% правильных ответов

Тема 4.2 Электромагнитные колебания и волны

Лабораторное занятие №18

Устройство трансформатора и генератора

Цель: изучить устройство и принцип работы трансформатора и генератора.

Выполнение работы способствует формированию:

1. ПР64; ПР66; ПР67; ПР610;
2. ПРУ1; ПРУ2; ПРУ3; ПРУ4; ПРУ5; ПРУ9; ПРУ11 ;
3. МР8, МР9, МР10, МР21, МР17, МР13
4. ЛР 26, ЛР 14, ЛР 23, ЛР 13

Материальное обеспечение:

трансформатор лабораторный, лампа накаливания, ключ замыкания тока, комплект проводов соединительных.

Задание

1. Изучить строение, назначение и принцип действия трансформатора
2. Изучить строение, назначение и принцип действия генератора.

Порядок выполнения работы

Изучение устройства трансформатора

Трансформатор преобразует переменный ток одного напряжения при неизменной частоте. Он состоит из замкнутого сердечника, изготовленного из специальной листовой трансформаторной стали, на котором располагаются две катушки (их называют обмотками) с разным числом витков из медной проволоки.

Одна из обмоток, называется первичной, подключается к источнику переменного напряжения. Устройства, потребляющие электроэнергию, подключаются к вторичной обмотке, их может быть несколько.

При выполнении работы следует изучить устройство трансформатора, включить его в сеть переменного тока (36 В). В режиме холостого хода измерить напряжение на обмотках и вычислить коэффициент трансформации, а при работе трансформатора «под нагрузкой» установить связь между токами и напряжением в обмотках.

Трансформатор состоит из двух катушек и сердечника. Сердечник состоит из двух половин, которые

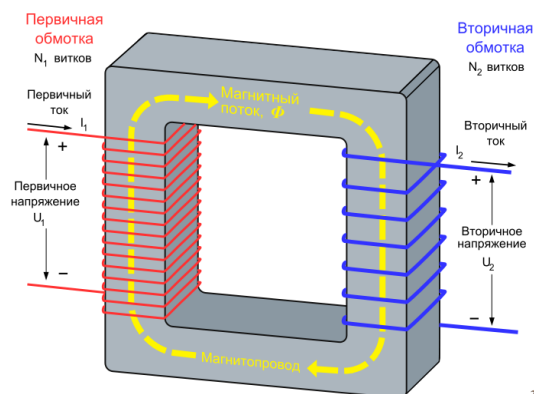

вставляют в катушку и с помощью скобы закрепляют на основании.

Ход Работы

1. Рассмотрите устройство трансформатора. Определите первичную обмотку (клеммы с надписью: 36 или 42 В) и две вторичных клеммы 2,2 В и 4,4 В)
2. Начертите электрическую схему трансформатора.
3. Разберите трансформатор. Для этого поверните его основанием вверх и открутите две гайки крепления скобы. Выньте сердечник и рассмотрите его устройство.
4. Соберите трансформатор. Для этого вставьте сердечник со скобой в катушки. Установите трансформатор на основание и закрепите его гайками.

Изучение Устройства Генератора.

Генератор постоянного тока (рис. 1) состоит из двух частей: неподвижной и вращающейся. Неподвижная часть (статор) является остовом машины и одновременно служит для создания магнитного потока. Во вращающейся части, называемой якорем (ротором), индуцируется электродвижущая сила - ЭДС.

Конструкция генератора постоянного тока (см. рис.2).

Неподвижная часть состоит из станины (1), главных полюсов (2) с обмоткой возбуждения (3) и дополнительных полюсов (4), уменьшаемых искрение под щетками.

Якорь имеет сердечник (5), набранный из тонких стальных листов, обмотку якоря (6), заложенную в пазы сердечника и коллектор (7). На поверхность коллектора наложены угольно-графитовые щетки (8), обеспечивающие скользящий контакт с обмоткой вращающегося якоря. Коллектор имеет форму цилиндра и выполняется из изолированных медных пластин - ламелей - к которым подсоединены секции якорной обмотки. Вращаясь вместе с обмоткой, коллектор выполняет роль механического выпрямителя.

Обмотка возбуждения создает главный магнитный поток Φ полюсов. В генераторах с независимым возбуждением она питается от постороннего источника постоянного тока (выпрямителя, аккумулятора и т.п.). С генератором с параллельным возбуждением обмотка главных полюсов подключена к главным щеткам, т.е. параллельно цепи якоря. В связи с этим для возникновения магнитного потока и ЭДС необходим хотя бы слабый остаточный магнитный поток. Благодаря наличию остаточного магнетизма возникает процесс самовозбуждения генератора.



Рис.1.



Рис.2.

Ход работы:

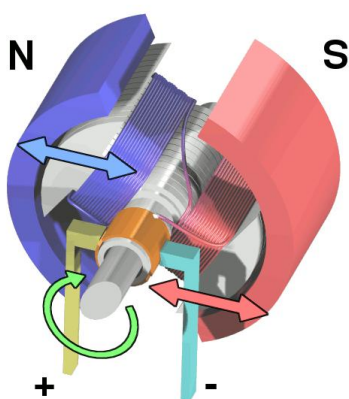
1. **Строение трансформатора** - начертить, составные части указать, формулы записать, на контрольные вопросы ответить.
2. **Строение генератора** - начертить, составные части указать, формулы записать, на контрольные вопросы ответить.

Контрольные вопросы

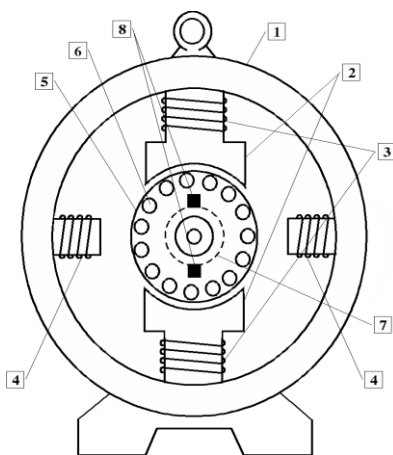
1 вариант

1. Что называют индукционными генераторами?
2. Какой трансформатор называют повышающим, а какой понижающим?
3. Что такое холостой ход трансформатора?
4. Почему сердечник трансформатора изготавливают из стали, а не из меди?
5. В первичной обмотке трансформатора, включенной в сеть с напряжением 380В. Содержится 1320 витков. Определить напряжение на вторичной обмотке, если она содержит 300 витков. Вид трансформатора указать, ответ пояснить.

2 вариант

1. Назовите основные части генератора переменного тока.
2. Доказать, что у повышающего трансформатора $K > 1$.
3. Изменяет ли трансформатор частоту преобразуемого переменного тока?
4. Почему сердечник трансформатора собирают из отдельных пластин?
5. Если на первичную обмотку трансформатора подается напряжение 220В, то на вторичной обмотке при холостом ходе получается напряжение 130В. Число витков первичной обмотки равно 400. Определить число витков во вторичной обмотке. Вид трансформатора указать, ответ пояснить.

3 вариант

1. Какова роль индуктора и якоря в устройстве генератора переменного тока?
2. Что такое понижающий трансформатор?
3. Почему сердечник трансформатора делают не сплошным. А из множества пластин, изолированных друг от друга?
4. Почему мощность, потребляемая от вторичной обмотки, меньше мощности, подводимой к первичной обмотке?
5. Сколько витков должна иметь вторичная обмотка трансформатора для понижения напряжения с 12000 до 120В, если первичная обмотка содержит 4000 витков? Вид трансформатора указать, ответ пояснить.

Форма представления результата:

Работа должна быть выполнена в тетради для лабораторных работ

Критерии оценки:

За правильно выполненное задание выставляется положительная оценка – 1 балл.

За неправильно выполненное действие, задание выставляется отрицательная оценка – 0 баллов.

Оценка «отлично» выставляется за **90 – 100%** правильных ответов

Оценка «хорошо» выставляется за **80 – 89%** правильных ответов

Оценка «удовлетворительно» выставляется за **60 – 79%** правильных ответов

Оценка «неудовлетворительно» выставляется за менее **60%** правильных ответов